

izi Combi™

ISOfix

MANUALE UTENTE



- Senso di marcia e direzione opposta al senso di marcia
- Gruppo 0+ - 1
- Peso 0-18 kg
- Età 6m-4a

ECE R44 04



BeSafe®
SCANDINAVIAN
SAFETY

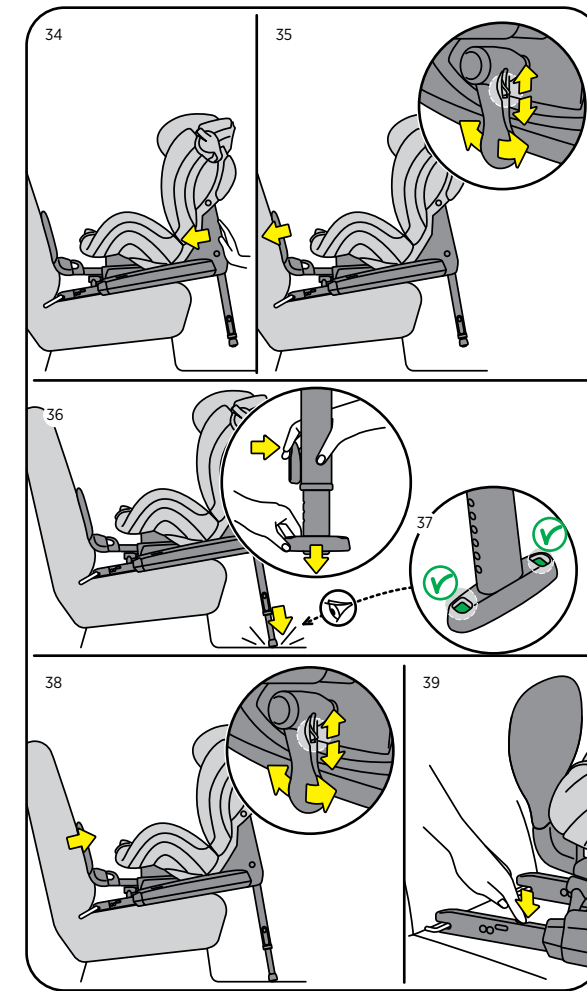
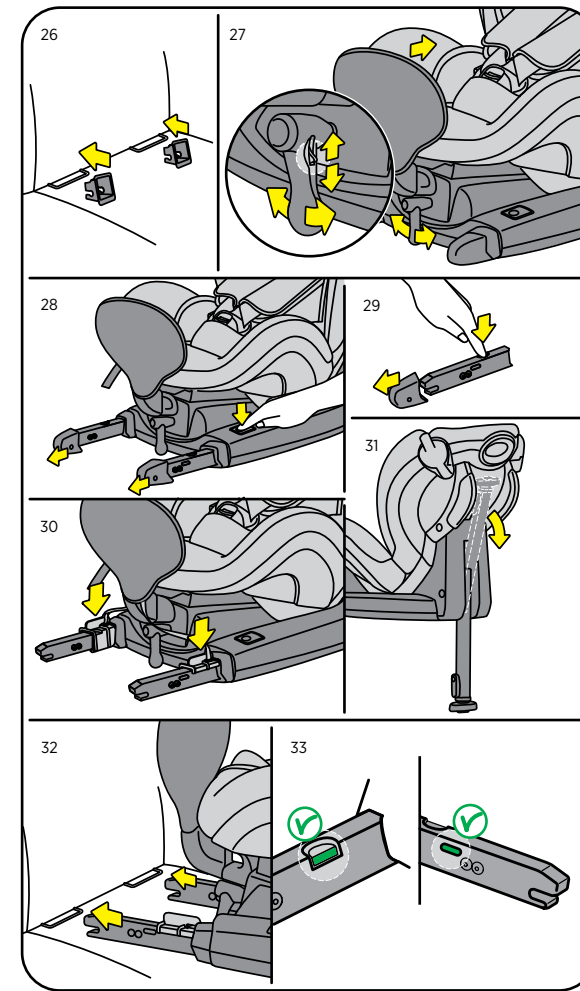
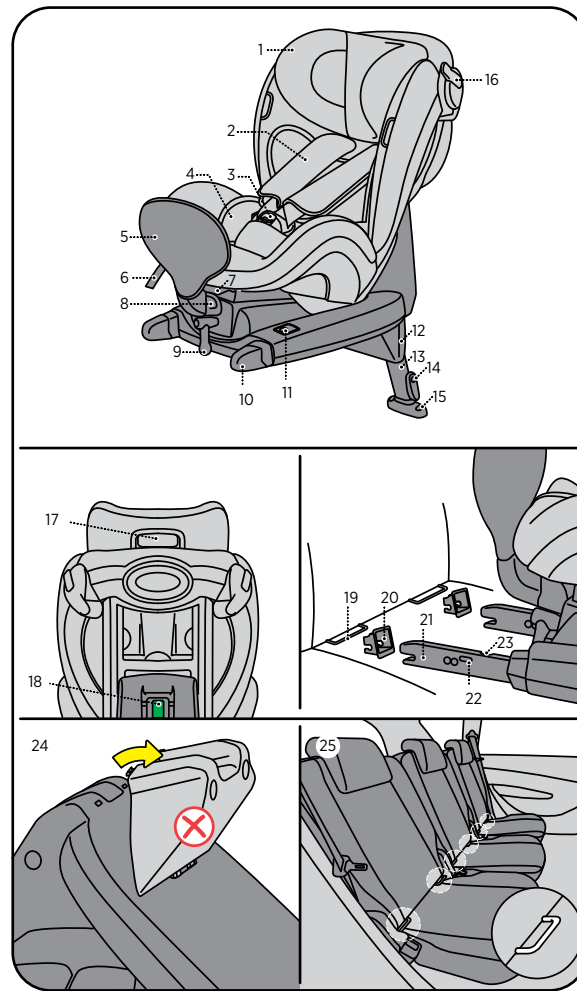

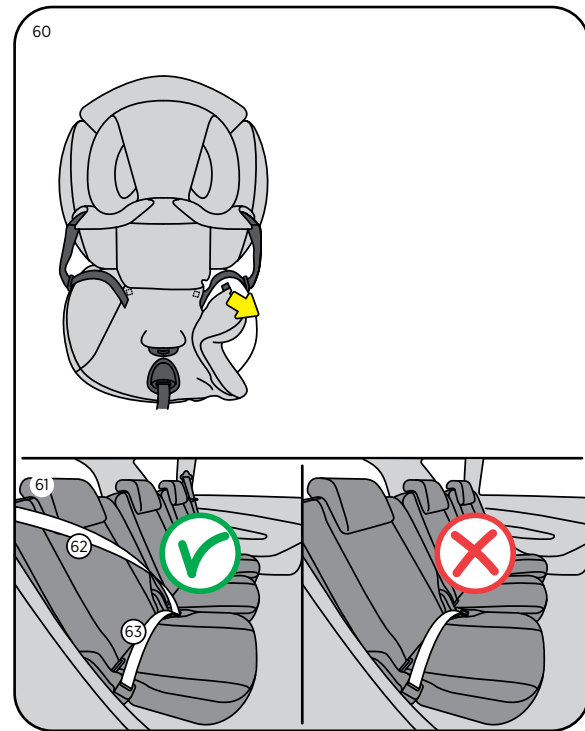
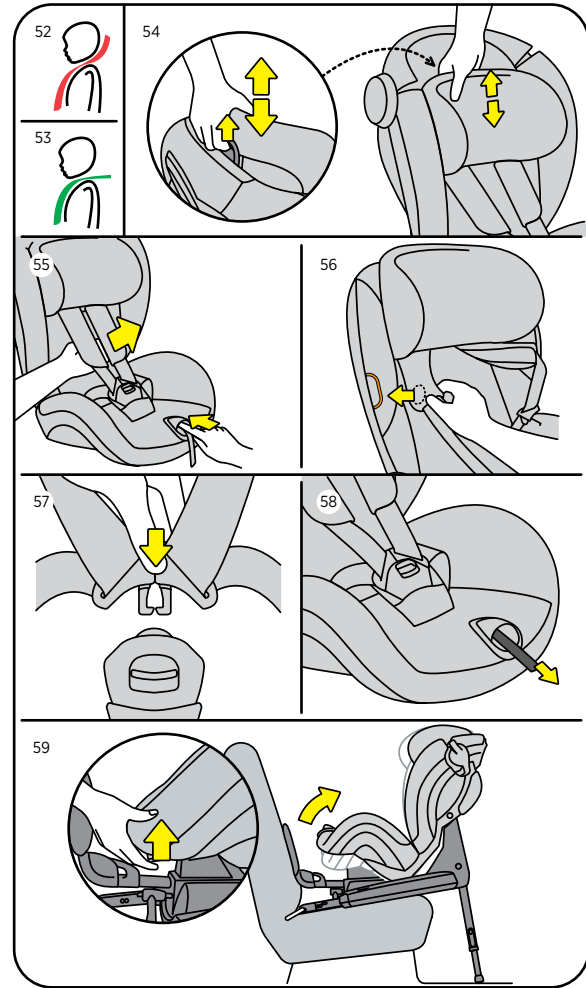
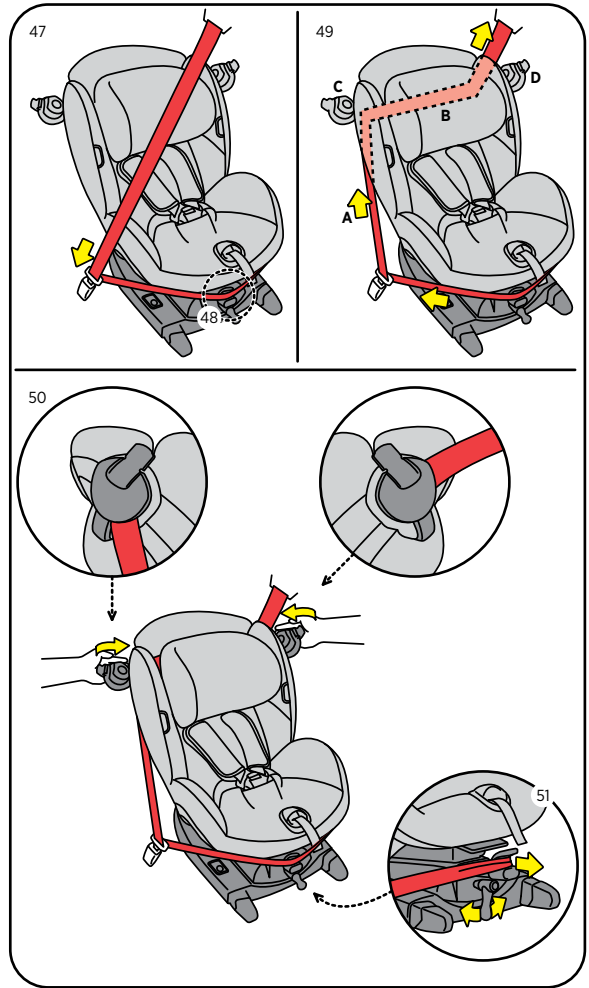
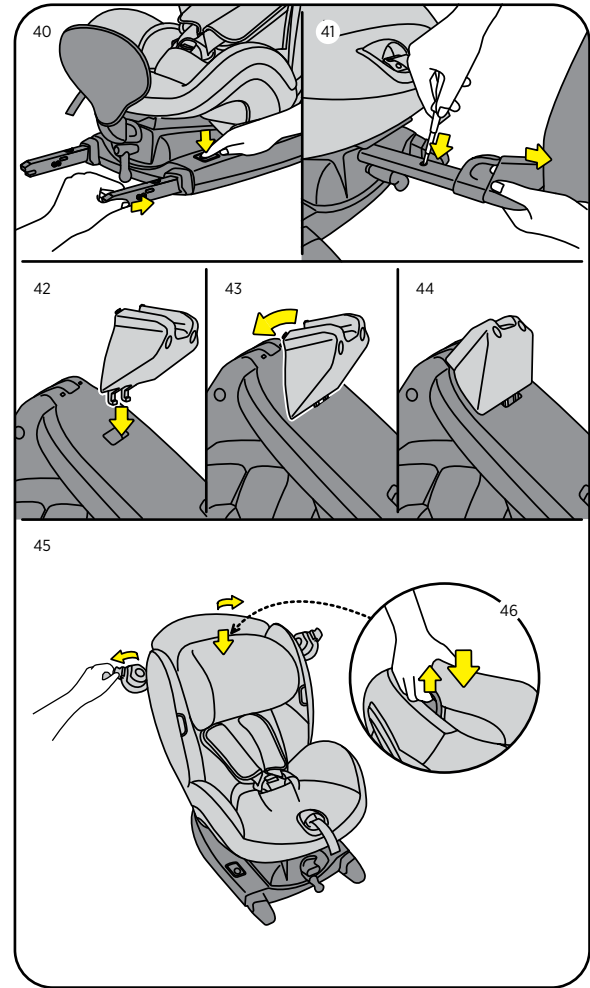

Grazie per aver scelto BeSafe iZi Combi ISOfix

BeSafe ha sviluppato questo seggiolino con molta cura, per proteggere il tuo bambino nella prima fase della sua vita.

! È importante leggere il presente manuale utente PRIMA di montare il seggiolino. Un'installazione non corretta potrebbe mettere in pericolo il vostro bambino.

Indice

Informazioni fondamentali	10
Preparazione all'installazione	12
Direzione opposta al senso di marcia: installazione ISOfix	13
Installazione in senso di marcia con cintura	16
Posizionamento del bambino	18
Posizione per dormire	18
Rimozione e riadattamento della fodera	19
Istruzioni per la pulizia	19
Attenzione: possibile uso scorretto	20
Avviso importante	20
Garanzia	22
Informazioni sul punto vendita	23

! información importante

- NON È CONSENTITO installare il seggiolino sul sedile anteriore CON L'AIRBAG ATTIVATO.
- iZi Combi ISOfix può essere installato contrariamente al senso di marcia usando il supporto ISOfix in un'auto dotata di punti di supporto ISOfix.
- iZi Combi ISOfix può essere installato nel senso di marcia con una cintura di sicurezza a 3 punti, approvato dal Regolamento UN/ECE n. 16 o da altri standard equivalenti.
- iZi Combi ISOfix è approvato per i gruppi 0+ e 1, in direzione opposta al senso di marcia, da 0 a 18 kg, e per il gruppo 1, nel senso di marcia, da 9 a 18 kg.
- Consultare l'elenco delle auto per sapere se il modello è



approvato per l'uso del seggiolino.

- Le cinghie dell'imbragatura devono sempre essere bloccate quando il bambino è nel seggiolino.
- Le cinghie dell'imbragatura devono essere strette e non lente né attorcigliate.
- La fodera del seggiolino contiene dei magneti nelle aree indicate in arancione. I magneti possono influenzare il funzionamento di apparecchi elettronici quali i pacemaker.
- La staffa di supporto deve sempre essere usata quando il seggiolino è installato in direzione opposta al senso di marcia. Accertarsi che la staffa di supporto sia spinta in fondo completamente. In caso di installazione nel senso di marcia, la staffa di supporto e il braccio anteriore non devono essere usati.
- In caso di installazione con ISOfix: Accertarsi che gli indicatori siano verdi prima di partire.
- Si consiglia di usare il seggiolino il più possibile nella modalità contraria al senso di marcia.
- Si consiglia di usare il presente seggiolino solo con bambini che possano stare seduti in posizione verticale, ovvero non più piccoli di 6 mesi.
- Per bambini con meno di 1 anno e/o di peso inferiore a 10 kg, si consiglia di usare la posizione di seduta più reclinata e il cuscino riduttore (accessori venduti separatamente).
- Quando il bambino ha superato 1 anno di età, rimuovere il cuscino riduttore.
- Quando il bambino ha superato 2 anni di età, rimuovere il sostegno per il corpo.
- Quando il bambino pesa oltre 18 kg o quando l'altezza della spalla supera la posizione più alta delle cinghie della spalla, è necessario passare ad un altro seggiolino, adatto per un bambino oltre i 18 kg.
- In seguito a un incidente, è necessario sostituire il seggiolino. Anche se dovesse sembrare poco danneggiato, nel caso di un ulteriore incidente il seggiolino potrebbe non essere in grado di

proteggere il vostro bambino in modo adeguato.

- Accertarsi che il seggiolino non sia bloccato o sovraccaricato con bagagli, sedili e/o porte che sbattono.
- Prima di ogni utilizzo, verificare che le cinture non siano danneggiate o attorcigliate.
- Non lasciare mai più di un dito (1 cm) di spazio tra le cinture e il corpo del bambino.
- Per qualsiasi dubbio, consultare il produttore del seggiolino auto o il rivenditore.

Preparazione all'installazione

Parti fondamentali

1. Sostegno nucale regolabile
2. Cinghie imbragatura spalle (2x)
3. Fibbia imbragatura
4. Cuscino riduttore
5. Braccio anteriore
6. Elemento di regolazione centrale
7. Barra inclinazione
8. Gancio di guida per cintura
9. Cricchetto per braccio anteriore
10. Connettore capsula ISOfix (2x)
11. Interruttore per connettori ISOfix (2x)
12. Base di inclinazione a cuneo
13. Staffa di supporto
14. Regolatore altezza staffa di supporto
15. Indicatore dell'altezza del supporto a terra
16. Pinza cintura (2x)
17. Maniglia di rilascio sostegno nucale
18. Indicatore della posizione della staffa di supporto
19. Supporto per auto ISOfix (2x)
20. Clip di inserimento ISOfix (2x)
21. Connettori ISOfix (2x)
22. Indicatori ISOfix (2x)
23. Tasto di rilascio ISOfix (2x)

Direzione opposta al senso di marcia: installazione ISOfix



! NON È CONSENTITO installare il seggiolino sul sedile anteriore CON L'AIRBAG ATTIVATO.

1. Il seggiolino può essere installato solo in direzione opposta al senso di marcia in un'auto dotata di punti di ancoraggio ISOfix.
2. Rimuovere il cuneo. (24)
3. In caso di installazione sul sedile posteriore del veicolo, spingere il sedile anteriore il più avanti possibile.
4. In caso di installazione sul sedile anteriore del veicolo, regolare lo schienale in posizione verticale.
5. Nel sedile anteriore del veicolo, è necessario posizionare il seggiolino contro il cruscotto.
6. Se non è possibile posizionare il sedile contro il cruscotto, spostare il sedile il più arretrato possibile.
7. Individuare i punti di ancoraggio ISOfix nel veicolo. (25)
8. Se il veicolo non è dotato di clip di inserimento ISOfix, inserirle per semplificare l'installazione. (26)
9. Le clip di inserimento ISOfix si trovano sotto la base del seggiolino, oppure sono in dotazione separatamente rispetto al seggiolino.
10. Montare il braccio anteriore facendo scivolare i due perni nel tubo ovale sotto il lato anteriore del sedile. Muovere in avanti il braccio anteriore usando il cricchetto. Il cricchetto viene utilizzato per regolare il braccio anteriore in entrambe le direzioni. Fare scorrere il pulsante sul cricchetto verso l'alto o verso il basso per modificare la direzione. (27)
11. Tirare il più possibile entrambi i connettori ISOfix verso. (28) l'esterno per estrarli, premendo i pulsanti grigi sopra la base.
12. Rimuovere le capsule dai connettori ISOfix premendo i tasti di rilascio ISOfix. (29)
13. Agganciare le pinze di installazione negli ancoraggi ISOfix. (30)
14. Ripiegare in basso la staffa di supporto prima di installare il seggiolino in auto. (31)
15. Posizionare il seggiolino lateralmente nell'auto, con il braccio anteriore rivolto verso di sé.

16. Girare il seggiolino nella posizione corretta (con il braccio anteriore contro lo schienale).
17. Agganciare i connettori ISOfix agli ancoraggi ISOfix del veicolo. (32)
18. Rimuovere le pinze di installazione.
19. Accertarsi che entrambi gli indicatori siano verdi. (33)
20. Spingere il seggiolino contro lo schienale del sedile auto fino a quando il braccio frontale è tensionato contro lo schienale; le barre ISOfix scorrono nel loro ancoraggio e si fissano in posizione. (34)
21. Spostare in avanti il braccio anteriore usando il cricchetto. Continuare a tensionare finché il braccio è ben premuto contro lo schienale del sedile del veicolo. (35)
22. Regolare la base di supporto in modo che sia in contatto con il basamento del veicolo. (36)
23. L'indicatore dell'altezza della staffa di supporto indicherà il colore verde quando la staffa di supporto a terra è a contatto con il pavimento. (37)
24. Installato sul sedile posteriore del veicolo, spingere, se possibile, il sedile anteriore del veicolo all'indietro, in modo che sia a ridosso del seggiolino del bambino. Se non è possibile creare un contatto con il seggiolino del bambino, spingere lo schienale del sedile anteriore del veicolo il più possibile in avanti.
25. Quando si desidera avere più spazio per il bambino, tenere gli ancoraggi isofix totalmente verso l'esterno senza spingere il seggiolino verso lo schienale del sedile, e tensionare il braccio frontale con il cricchetto.
26. Accertarsi che la base di supporto sia completamente spinta verso il basso, in contatto col suolo del veicolo, e bloccata.
27. Accertarsi che entrambi gli indicatori siano verdi.

Rimozione del seggiolino

1. In caso di installazione sul sedile posteriore del veicolo, spingere il sedile anteriore il più avanti possibile. (38)
2. Spostare il supporto frontale verso l'interno con il cricchetto.
3. Rilasciare i connettori ISOfix premendo il meccanismo di rilascio sui connettori ISOfix. (39)
4. Premere l'interruttore su entrambi i lati e spingere i connettori ISOfix dentro alla base. (40)
5. Tirare in avanti il seggiolino. Girare il seggiolino in modo da poterlo rimuovere facilmente.
6. Rimuovere le clip di inserimento dal veicolo. Posizionarle sotto alla base del seggiolino del bambino.
7. Per rimuovere il braccio anteriore dal tubo metallico, spostare il braccio anteriore verso l'esterno con il cricchetto, finché appare il pulsante di blocco del braccio anteriore. Premere il pulsante di blocco con un piccolo cacciavite, mentre si estrae il braccio anteriore. (41)

Installazione in senso di marcia con cintura

1. In caso di installazione sul sedile posteriore del veicolo, spingere il sedile anteriore il più avanti possibile.
2. In caso di installazione sul sedile anteriore del veicolo, regolare lo schienale in posizione verticale.
3. Posizionare il cuneo sulla base del sedile; posizionare i ganci nel foro. (42) Ruotare il supporto fino a sentire un click. (43, 44)
4. Installare il seggiolino senza il braccio anteriore e con il supporto a pavimento chiuso nel suo alloggiamento.
5. Mettere il seggiolino sul sedile del veicolo. Sbloccare i tappi blocca-cintura. (45)
6. Rilasciare la maniglia di rilascio sul retro del supporto nucale e spingerlo in basso tenendolo in posizione verticale. (46)
7. Tirare il tratto di cintura addominale attorno alla base del seggiolino e agganciare la cintura di sicurezza alla fibbia di bloccaggio auto. (47)
8. Posizionare la cintura addominale sopra al gancio di guida della cintura. (48)
9. Fare passare il tratto di cintura trasversale attraverso i tappi di blocco cintura. Accertarsi che la cintura non sia attorcigliata. (49)
10. Spingere il seggiolino fermamente nel sedile dell'auto.
11. Per i seggiolini rivolti nel senso di marcia, è importante che siano installati fermamente. Tendere la cintura come segue (49): Tirare la cintura trasversale verso l'alto (A). Stringere fermamente la cintura trasversale nell'area (B) del seggiolino. Chiudere i tappi sulla parte interna (C). Tirare la parte superiore della cintura sul lato della portiera e chiudere il blocco (D). (50)
12. Regolare il tendi-cintura verso l'esterno usando il cricchetto. Continuare a tensionare finché il seggiolino è ben premuto contro lo schienale del sedile del veicolo. Spingere il supporto nucale nella posizione corretta (si veda 'Posizionamento del bambino' a pag. 18) Ora il seggiolino è pronto per essere usato. (51)

Rimozione del seggiolino

1. Allentare la tensione della cintura di sicurezza portando il tendi-cintura verso l'interno con il cricchetto.
2. In caso di installazione sul sedile posteriore del veicolo, spingere il sedile anteriore il più avanti possibile.
3. Sbloccare i tappi blocca-cintura e sbloccare la cintura di sicurezza.
4. Rimuovere la cintura di sicurezza e rimuovere il seggiolino dal veicolo.

Posizionamento del bambino

1. Posizionamento delle cinghie per le spalle: Verificare che le scanalature delle cinghie per le spalle siano a livello delle spalle del vostro bambino.
 - troppo in alto (52)
 - corretto (53)
2. L'altezza delle cinghie per le spalle e del supporto per la testa può essere regolata rilasciando la maniglia di rilascio sul retro del supporto nucale, e spostandolo in alto o in basso tenendolo in posizione verticale. (54)
3. Tirare le cinghie delle spalle verso l'alto mentre si preme il tasto di regolazione centrale. (55)
4. Aprire la fibbia dell'imbragatura.
5. Posizionare le cinghie delle spalle sopra al segno arancione sui lati del seggiolino per tenere l'imbragatura aperta mentre si sistema il bambino. (56)
6. Quando il bambino è sistemato, mettere le cinghie delle spalle sopra alle spalle del bambino e chiudere la fibbia: CLICK! (57)
7. Tirare la cinghia dell'imbragatura attraverso il regolatore centrale, in direzione della freccia verde in alto/in avanti. Continuare a tirare finché l'imbragatura è comoda ma ben salda. (58)

! Accertarsi che le cinghie dell'imbragatura siano sempre bloccate e ben tese quando il bambino è nel seggiolino.

Posizione per dormire

- Il seggiolino ha 3 posizioni.
- Tirando la barra di inclinazione verso l'alto, il seggiolino può essere messo in un'altra posizione. (59)

Rimozione e riadattamento della fodera

Rimozione della fodera

- Fare attenzione a quando si rimuove la fodera, perché per risistemarla bisogna seguire il procedimento contrario.
- Cominciare togliendo la parte inferiore del seggiolino. (60)
- La fodera del supporto nucale può essere tolta separatamente slacciando i ganci sul retro e tirando via il tessuto sulla parte anteriore.

Riposizionamento della fodera

- Tirare il supporto nucale sulla posizione più alta. Montare la fodera del supporto nucale e attaccare i ganci sul retro. Tirare le cinghie dell'imbragatura attraverso i fori. Collegare la parte sciolta del fondo al tessuto del supporto nucale usando la parte di plastica sotto al supporto della testa.
- Rivestire la parte superiore e poi le parti delle spalle. Rivestire la parte del seggiolino e portare la fodera del seggiolino sotto le parti posteriori delle pareti.

Istruzioni per la pulizia

- La fodera del seggiolino deve essere lavata secondo le istruzioni all'interno della fodera.
- **NON** usare detergenti aggressivi in quanto potrebbero danneggiare il materiale di costruzione del seggiolino.

! Attenzione: possibile uso scorretto

Direzione opposta al senso di marcia

- NON È CONSENTITO il montaggio del seggiolino sul sedile del passeggero anteriore con L'AIRBAG ATTIVATO.
- NON usare il seggiolino senza la base di supporto a terra quando montato in direzione opposta al senso di marcia.
- NON usare il seggiolino senza aver tensionato il braccio anteriore quando montato in direzione opposta al senso di marcia.
- In caso di installazione con ISOfix: Accertarsi che gli indicatori siano verdi prima di partire.



Senso di marcia

- NON installare il seggiolino in direzione di marcia senza utilizzare il cuneo.
- Installare solo con una cintura di sicurezza a 3 punti, approvata dal Regolamento UN/ECE n. 16 o da altri standard equivalenti. (61) (cintura trasversale (62), cintura addominale (63))

! Avviso importante

- NON cercare di smontare, modificare o aggiungere nessuna parte del seggiolino. Se vengono usati accessori o parti non originali, la garanzia non sarà più valida.
- NON usare nessun oggetto, come ad esempio un cuscino, per alzare il seggiolino del bambino rispetto al sedile del veicolo. In caso di incidente il seggiolino non sarebbe in grado di proteggere il bambino in modo adeguato.
- Non lasciare mai il bambino incustodito sul seggiolino.
- Accertarsi che tutti i passeggeri siano informati su come liberare il bambino in caso di emergenza.
- Se il seggiolino non è occupato, va comunque assicurato al veicolo.

- Accertarsi che eventuali bagagli o altri oggetti siano ben fissati. In caso di incidente, eventuali bagagli non fissati potrebbero apportare gravi danni sia ai bambini che agli adulti.
- Non usare mai il seggiolino senza la fodera. La fodera è una misura di sicurezza e può essere sostituita solo con un'altra fodera originale BeSafe.
- Sotto alla fodera viene usata una schiuma EPS. Non premere o tirare troppo forte la schiuma, in quanto la si potrebbe danneggiare.
- NON usare detergenti aggressivi in quanto potrebbero danneggiare il materiale di costruzione del seggiolino.
- BeSafe consiglia di non comprare o vendere seggiolini di seconda mano.
- CONSERVARE il presente manuale utente per l'uso successivo del seggiolino.
- NON usarlo in casa. Non è stato progettato per l'uso domestico e può essere usato solo in un veicolo.
- In caso di installazione con ISOfix: Consultare il manuale del produttore del veicolo.

Consigli pratici

Quando il seggiolino del bambino è installato sul veicolo, ispezionare tutte le aree in cui il seggiolino viene a contatto con gli interni. Consigliamo di usare una fodera di protezione (BeSafe) in tali aree onde evitare tagli, segni o scolorimento dell'interno del veicolo, specialmente in veicoli con interni in pelle o legno.

Garanzia

- Tutti i prodotti BeSafe sono accuratamente progettati, prodotti e testati. Tutti i seggiolini BeSafe sono testati periodicamente al di fuori della produzione continua nel nostro laboratorio di prova. Inoltre sono testati da istituti di prova indipendenti.
- Se il prodotto dovesse risultare difettoso entro 24 mesi dall'acquisto a causa di difetti dei materiali o nella produzione, fatta eccezione per le fodere e le cinghie dell'imbragatura, vi preghiamo di renderlo al punto di acquisto originale.
- La garanzia è valida solo quando il seggiolino viene usato in maniera appropriata e con cura. Si prega di contattare il proprio rivenditore, che stabilirà se il seggiolino andrà reso al produttore per essere riparato. Non è possibile richiedere una sostituzione o un reso. La garanzia non viene estesa dopo un'eventuale riparazione.
- La garanzia non è valida: se non c'è la ricevuta fiscale, se i difetti sono causati da un uso scorretto e improprio, se i difetti sono causati da abusi, usi scorretti o negligenza.

Informazioni per il punto vendita

Avviso per l'installazione CONTRARIA AL SENSO DI MARCIA

- Il presente è un Dispositivo di Sicurezza per bambini ISOfix semi-universale. È stato approvato dal regolamento n. 44.04, una serie di emendamenti per l'uso generale in veicoli dotati di sistemi di supporto ISOfix.
- È adatto per veicoli con posizioni approvate come posizioni ISOfix (come specificato nel manuale del veicolo), a seconda della categoria del seggiolino e dell'impianto.
- Il gruppo di massa e la classe di dimensione ISOfix per il quale è inteso il dispositivo è: C.
- Il seggiolino è adatto per essere fissato nelle posizioni dei sedili dei veicoli elencati nella "lista veicoli" a parte. Le posizioni dei sedili in altri veicoli potrebbero essere adatte per il presente dispositivo di sicurezza. In caso di dubbio, consultare il produttore del dispositivo di sicurezza o il rivenditore. Per una lista aggiornata dei veicoli consultare: www.besafe.com.

Avviso per l'installazione NEL SENSO DI MARCIA

- Installazione con cintura di sicurezza a 3 punti: Adatta solo se i veicoli approvati sono dotati di cinture di sicurezza a 3 punti, approvate dal Regolamento UN/ECE n. 16 o da altri standard equivalenti.
- Si consiglia di usare il seggiolino il più possibile nella modalità contraria al senso di marcia.

Il seggiolino auto successivo

- Quando il bambino cresce oltre il seggiolino, BeSafe raccomanda di utilizzare un seggiolino adatto a bambini di peso superiore a 18 kg fino ad un'altezza al di sotto di 150 cm.

HTS BeSafe as
N-3535 Krøderen, Norway - www.besafe.com

BeSafe[®]

SCANDINAVIAN
SAFETY