

# BeSafe®

## izi Kid™ i-Size

Manuale utente



Direzione opposta al senso di marcia

Altezza 61 - 105 cm

Peso massimo 18 kg

Età 6m-4a



UN regulation no. R129  
i-Size

SCANDINAVIAN  
SAFETY

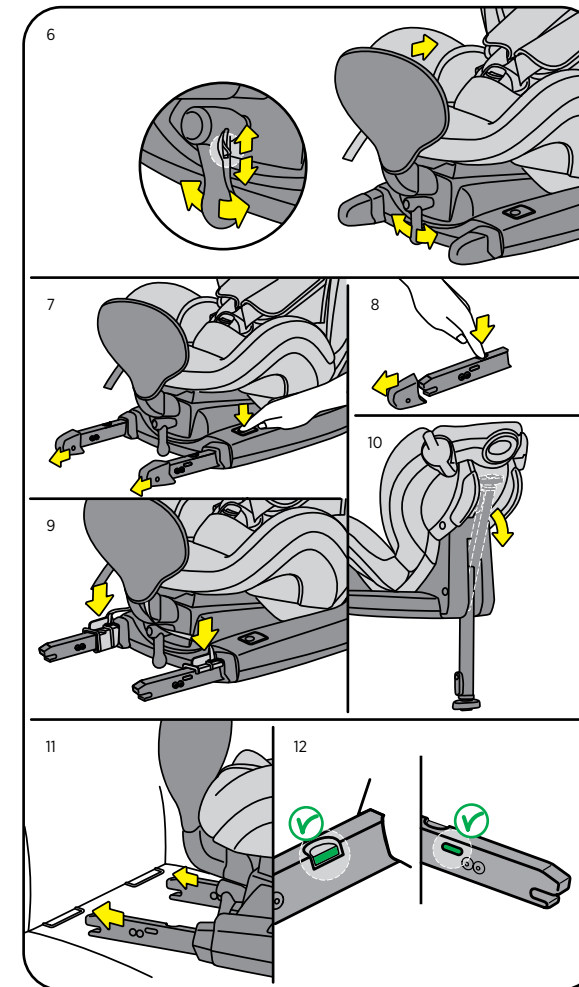
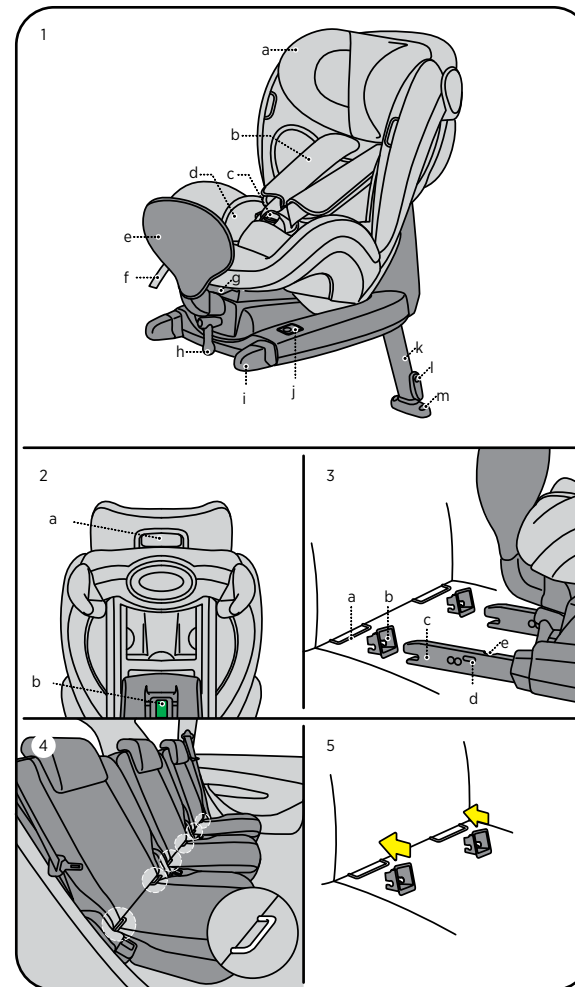

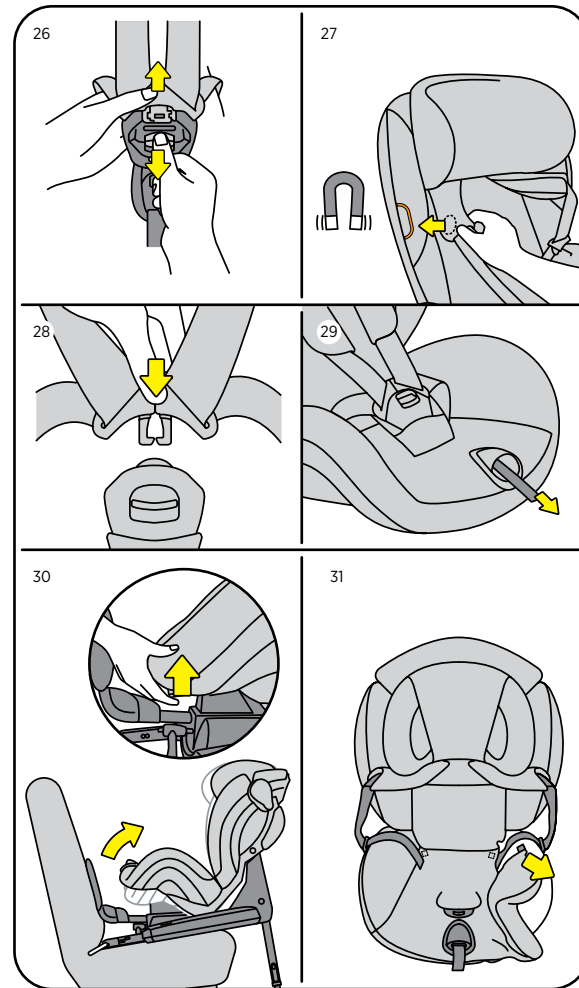
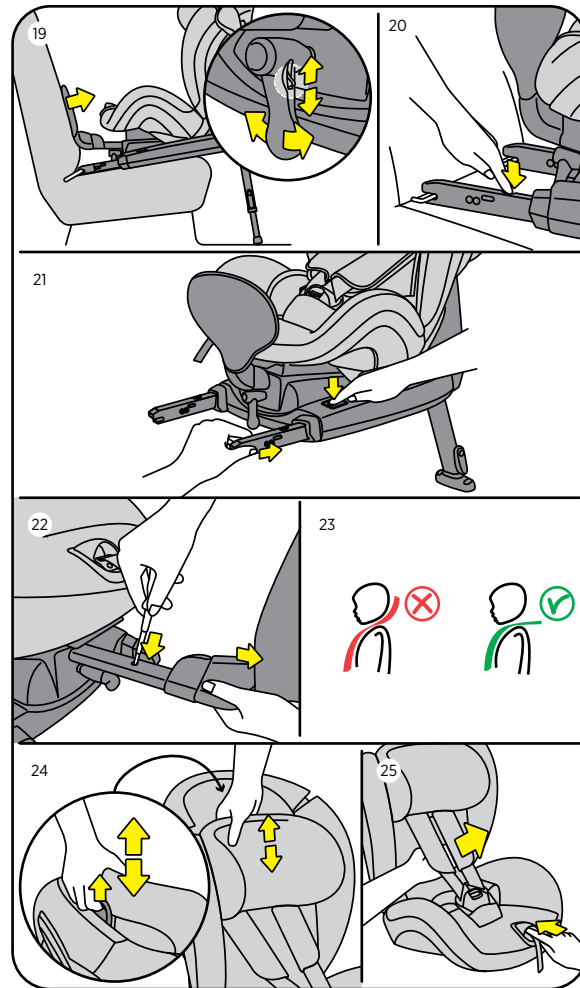
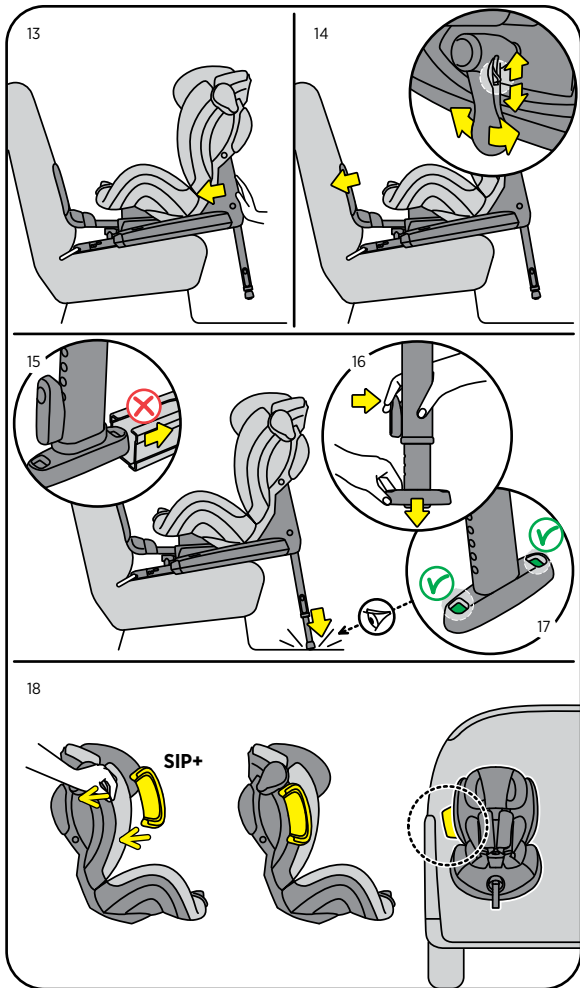

### Grazie per aver scelto BeSafe iZi Kid i-Size.

! È importante leggere il presente manuale utente PRIMA di montare il seggiolino. Un'installazione non corretta potrebbe mettere in pericolo il vostro bambino.

### ! Informazioni fondamentali

- NON È CONSENTITO installare il seggiolino sul sedile anteriore CON L'AIRBAG ATTIVATO.
- iZi Kid i-Size può essere installato solo in senso contrario alla marcia usando il supporto ISOfix in un'auto dotata di punti di ancoraggio ISOfix.
- iZi Kid i-Size è omologato per bambini con statura da 61 a 105 cm, fino ad un peso massimo di 18 kg, montato in direzione opposta al senso di marcia.
- Consultare l'elenco delle auto per sapere se il modello è approvato per l'uso del seggiolino.
- Le cinghie dell'imbragatura devono sempre essere bloccate quando il bambino è nel seggiolino.
- Le cinghie dell'imbragatura devono essere strette e non lente né attorcigliate.
- Gli spillacci contengono magneti, che potrebbero influenzare dispositivi elettronici quali pacemakers.
- La forcella a terra deve sempre essere utilizzata. Assicurarsi che la staffa a terra sia completamente abbassata fino al contatto stabile con il pavimento dell'auto sul fronte del sedile di appoggio e che gli indicatori sul supporto a terra siano sempre di colore verde.
- Si consiglia di usare il presente seggiolino solo con bambini che possano stare seduti in posizione verticale, ovvero non più piccoli di 6 mesi.
- Per bambini con meno di 1 anno e/o di peso inferiore a 10 kg, si consiglia di usare la posizione di seduta più reclinata e il cuscino riduttore (accessori venduti separatamente).
- Quando il bambino ha superato 1 anno di età, rimuovere il cuscino riduttore.
- Quando il bambino ha superato 2 anni di età, rimuovere il sostegno per il corpo.
- Quando il bambino pesa oltre 18 kg o quando l'altezza della spalla supera la posizione più alta delle cinghie della spalla, è necessario passare ad un altro seggiolino, adatto per un bambino oltre i 18 kg.
- In seguito a un incidente, è necessario sostituire il seggiolino. Anche se dovesse sembrare poco danneggiato, nel caso di un ulteriore incidente il seggiolino potrebbe non essere in grado di proteggere il vostro bambino in modo adeguato.
- Accertarsi che il seggiolino non sia bloccato o sovraccaricato con bagagli,



sedili e/o porte che sbattono.

- Prima di ogni utilizzo, verificare che le cinture non siano danneggiate o attorcigliate.
- Non lasciare mai più di un dito (1 cm) di spazio tra le cinture e il corpo del bambino.
- NON cercare di smontare, modificare o aggiungere nessuna parte del seggiolino. Se vengono usati accessori o parti non originali, la garanzia non sarà più valida.
- Non lasciare mai il bambino incustodito sul seggiolino.
- Accertarsi che tutti i passeggeri siano informati su come liberare il bambino in caso di emergenza.
- Accertarsi che eventuali bagagli o altri oggetti siano ben fissati. In caso di incidente, eventuali bagagli non fissati potrebbero apportare gravi danni sia ai bambini che agli adulti.
- Non usare mai il seggiolino senza la fodera. La fodera è una misura di sicurezza e può essere sostituita solo con un'altra fodera originale BeSafe.
- NON usare detergenti aggressivi in quanto potrebbero danneggiare il materiale di costruzione del seggiolino.
- BeSafe consiglia di non comprare o vendere seggiolini di seconda mano.
- CONSERVARE il presente manuale utente per l'uso successivo del seggiolino.
- NON usare il seggiolino per più di 7 anni. A causa del passare del tempo, la qualità del materiale potrebbe subire delle alterazioni.
- Quando il seggiolino del bambino è installato sul veicolo, ispezionare tutte le aree in cui il seggiolino viene a contatto con gli interni. Consigliamo di usare una fodera di protezione (BeSafe) in tali aree onde evitare tagli, segni o scolorimento dell'interno del veicolo, specialmente in veicoli con interni in pelle o legno.
- Per qualsiasi dubbio, consultare il produttore del seggiolino auto o il rivenditore.

### Preparazione all'installazione

- Sostegno nucale regolabile (1a)
- Cinghie imbragatura spalle (2x) (1b)
- Fibbia imbragatura (1c)
- Cuscino riduttore (1d)
- Braccio anteriore (1e)
- Elemento di regolazione centrale (1f)
- Barra inclinazione (1g)
- Cricchetto per braccio anteriore (1h)

- Connettore capsula ISOfix (2x) (1i)
- Interruttore per connettori ISOfix (2x) (1j)
- Staffa di supporto (1k)
- Regolatore altezza staffa di supporto (1l)
- Indicatore dell'altezza del supporto a terra (1m)
- Maniglia di rilascio sostegno nucale (2a)
- Indicatore della posizione della staffa di supporto (2b)
- Supporto per auto ISOfix (2x) (3a)
- Clip di inserimento ISOfix (2x) (3b)
- Connettori ISOfix (2x) (3c)
- Indicatori ISOfix (2x) (3d)
- Tasto di rilascio ISOfix (2x) (3e)

### Direzione opposta al senso di marcia: installazione ISOfix

1. NON È CONSENTITO installare il seggiolino sul sedile anteriore CON L'AIRBAG ATTIVATO.
2. Il seggiolino può essere installato solo in direzione opposta al senso di marcia in un'auto dotata di punti di ancoraggio ISOfix.
3. In caso di installazione sul sedile posteriore del veicolo, spingere il sedile anteriore il più avanti possibile.
4. In caso di installazione sul sedile anteriore del veicolo, regolare lo schienale in posizione verticale.
5. Nel sedile anteriore del veicolo, è necessario posizionare il seggiolino contro il cruscotto.
6. Se non è possibile posizionare il sedile contro il cruscotto, spostare il sedile il più arretrato possibile.
7. Individuare i punti di ancoraggio ISOfix nel veicolo. (4)
8. Se il veicolo non è dotato di clip di inserimento ISOfix, inserirle per semplificare l'installazione. (5)
9. Le clips ISOfix di aggancio sono sotto la base.
10. Montare il braccio anteriore facendo scivolare i due perni nel tubo ovale sotto il lato anteriore del sedile. Muovere in avanti il braccio anteriore usando il cricchetto. Il cricchetto viene utilizzato per regolare il braccio anteriore in entrambe le direzioni. Fare scorrere il pulsante sul cricchetto verso l'alto o verso il basso per modificare la direzione. (6)
11. Tirare il più possibile entrambi i connettori ISOfix verso l'esterno per estrarli, premendo i pulsanti grigi sopra la base. (7)
12. Rimuovere le capsule dai connettori ISOfix premendo i tasti di rilascio ISOfix. (8)
13. Agganciare le pinze di installazione negli ancoraggi ISOfix. (9)
14. Ripiegare in basso la staffa di supporto prima di installare il seggiolino in auto. (10)

15. Posizionare il seggiolino lateralmente nell'auto, con il braccio anteriore rivolto verso di sé.
16. Girare il seggiolino nella posizione corretta (con il braccio anteriore contro lo schienale).
17. Agganciare i connettori ISOfix agli ancoraggi ISOfix del veicolo. (11)
18. Rimuovere le pinze di installazione.
19. Accertarsi che entrambi gli indicatori siano verdi. (12)
20. Spingere il seggiolino contro lo schienale del sedile auto fino a quando il braccio frontale è tensionato contro lo schienale; le barre ISOfix scorrono nel loro ancoraggio e si fissano in posizione. (13)
21. Spostare in avanti il braccio anteriore usando il cricchetto. Continuare a tensionare finché il braccio è ben premuto contro lo schienale del sedile del veicolo. (14)
22. Rimuovere il tappo del supporto a terra. Un allarme inizierà a suonare e si arresta solo quando il seggiolino è installato correttamente con il supporto a terra perfettamente a contatto con il basamento del veicolo. (15)
23. Regolare la base di supporto in modo che sia in contatto con il basamento del veicolo. (16)
24. L'indicatore dell'altezza della staffa di supporto indicherà il colore verde quando la staffa di supporto a terra è a contatto con il pavimento. (17)
25. L'allarme si arresta quando il supporto è in corrispondenza con il segno verde ed è a contatto con il pavimento della macchina.
26. Installato sul sedile posteriore del veicolo, spingere, se possibile, il sedile anteriore del veicolo all'indietro, in modo che sia a ridosso del seggiolino del bambino. Se non è possibile creare un contatto con il seggiolino del bambino, spingere lo schienale del sedile anteriore del veicolo il più possibile in avanti.
27. Quando la statura del bambino raggiunge gli 87 cm di altezza o più, posizionare lo schienale del seggiolino in posizione verticale.
28. Quando si desidera avere più spazio per il bambino, tenere gli ancoraggi isofix totalmente verso l'esterno senza spingere il seggiolino verso lo schienale del sedile, e tensionare il braccio frontale con il cricchetto.
29. Accertarsi che la base di supporto sia completamente spinta verso il basso, in contatto col suolo del veicolo, e bloccata.
30. Accertarsi che entrambi gli indicatori siano verdi.
31. Il seggiolino può essere integrato con l'aggiunta della protezione laterale removibile SIP+ (side impact protection +). La protezione laterale aggiuntiva deve essere utilizzata dal lato della porta della vettura. Può essere inserita tra la scocca del seggiolino e il tessuto di rivestimento. Il seggiolino ha un elevato livello di protezione da impatto laterale già integrata. Questa protezione supplementare migliora ulteriormente il livello di protezione in caso di collisione laterale. (Non su tutti i modelli) (18) Non utilizzare la protezione laterale SIP+ sul seggiolino quando lo spazio tra il seggiolino e la portiera della

vettura è ridotto, poiché potrebbe verificarsi la condizione che il seggiolino non risulti ben installato sul sedile dell'auto.

### Rimozione del seggiolino

1. In caso di installazione sul sedile posteriore del veicolo, spingere il sedile anteriore il più avanti possibile.
2. Spostare il supporto frontale verso l'interno con il cricchetto. (19)
3. Rilasciare i connettori ISOfix premendo il meccanismo di rilascio sui connettori ISOfix. (20)
4. Premere l'interruttore su entrambi i lati e spingere i connettori ISOfix dentro alla base. (21)
5. Tirare in avanti il seggiolino. Girare il seggiolino in modo da poterlo rimuovere facilmente.
6. Rimuovere le clip di inserimento dal veicolo. Posizionarle sotto alla base del seggiolino del bambino.
7. Per rimuovere il braccio anteriore dal tubo metallico, spostare il braccio anteriore verso l'esterno con il cricchetto, finché appare il pulsante di blocco del braccio anteriore. Premere il pulsante di blocco con un piccolo cacciavite, mentre si estrae il braccio anteriore. (22)

### Posizionamento del bambino

1. Posizionamento delle cinghie per le spalle: Verificare che le scanalature delle cinghie per le spalle siano a livello delle spalle del vostro bambino. (23)
2. L'altezza delle cinghie per le spalle e del supporto per la testa può essere regolata rilasciando la maniglia di rilascio sul retro del supporto nucale, e spostandolo in alto o in basso tenendolo in posizione verticale. (24)
3. Tirare le cinghie delle spalle verso l'alto mentre si preme il tasto di regolazione centrale. (25)
4. Aprire la fibbia dell'imbragatura. (26)
5. Posizionare le cinghie delle spalle sopra al segno arancione sui lati del seggiolino per tenere l'imbragatura aperta mentre si sistema il bambino. (27)
6. Quando il bambino è sistemato, mettere le cinghie delle spalle sopra alle spalle del bambino e chiudere la fibbia: CLICK! (28)
7. Tirare la cinghia dell'imbragatura attraverso il regolatore centrale, in direzione della freccia verde in alto/in avanti. Continuare a tirare finché l'imbragatura è comoda ma ben salda. (29)

### Posizione per dormire

- Il seggiolino ha 3 posizioni.
- Tirando la barra di inclinazione verso l'alto, il seggiolino può essere messo in un'altra posizione. (30)

### Rimozione e riadattamento della fodera

- Fare attenzione a quando si rimuove la fodera, perché per risistemarla bisogna seguire il procedimento contrario.
- Cominciare togliendo la parte inferiore del seggiolino. (31)
- La fodera del supporto nucale può essere tolta separatamente slacciando i ganci sul retro e tirando via il tessuto sulla parte anteriore.

### Riposizionamento della fodera

- Tirare il supporto nucale sulla posizione più alta. Montare la fodera del supporto nucale e attaccare i ganci sul retro. Tirare le cinghie dell'imbragatura attraverso i fori. Collegare la parte sciolta del fondo al tessuto del supporto nucale usando la parte di plastica sotto al supporto della testa.
- Rivestire la parte superiore e poi le parti delle spalle. Rivestire la parte del seggiolino e portare la fodera del seggiolino sotto le parti posteriori delle pareti.

### ! Attenzione: possibile uso scorretto

- NON È CONSENTITO installare il seggiolino sul sedile anteriore CON L'AIRBAG ATTIVATO.
- La base di supporto a terra deve sempre essere usata. Accertarsi che la base di supporto sia spinta completamente fino al suolo.
- NON usare il seggiolino senza aver tensionato il braccio anteriore quando montato in direzione opposta al senso di marcia.
- In caso di installazione con ISOfix: Accertarsi che gli indicatori siano verdi prima di partire.



### Garanzia

- Se il prodotto dovesse risultare difettoso entro 24 mesi dall'acquisto a causa di difetti dei materiali o nella produzione, fatta eccezione per le fodere e le cinghie dell'imbragatura, vi preghiamo di renderlo al punto di acquisto originale.
- La garanzia è valida solo quando il seggiolino viene usato in maniera appropriata e con cura. Si prega di contattare il proprio rivenditore, che stabilirà se il seggiolino andrà reso al produttore per essere riparato. Non è possibile richiedere una sostituzione o un reso. La garanzia non viene estesa dopo un'eventuale riparazione.
- La garanzia non è valida: se non c'è la ricevuta fiscale, se i difetti sono causati da un uso scorretto e improprio, se i difetti sono causati da abusi, usi scorretti o negligenza.

**BeSafe**<sup>®</sup>

SCANDINAVIAN  
SAFETY

HTS BeSafe as  
N-3535 Krøderen, Norway - [www.besafe.com](http://www.besafe.com)