

FOPPAPEDRETTI®

DINAMYK 9-25

Seggiolino auto Gruppo 1-2
(sistema di protezione laterale)

Group 1-2 Child car seat
(side protection system)

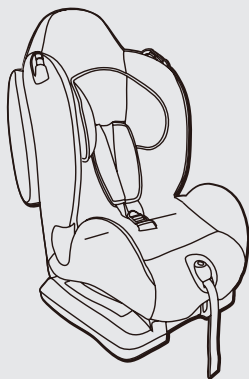

Questo prodotto è conforme al Regolamento ECE R44/04

Seggiolino auto Gruppo 1-2. Adatto per bambini da 9kg a 25kg (da circa 9 mesi a 6 anni)

ISTRUZIONI: Leggere attentamente le istruzioni prima dell'utilizzo e conservare il presente manuale per poterlo consultare in futuro. In caso di mancata osservanza di queste istruzioni, la sicurezza del bambino potrebbe essere compromessa.

This product conforms to ECE R44.04

Group 1-2 child car seat. Suitable for children from 9kg to 25kg (approx 9 months to 4 years old)

Instructions: Please read carefully and keep for future reference.
Your child's safety may be affected if you do not follow these instructions.

Gruppo/Group 1 9-18 kg
Gruppo/Group 2 15-25 kg

Avvertenza

- Questo seggiolino per auto è un dispositivo di ritenuta «universale» per bambini. Omologato in ottemperanza al regolamento N°44/04, è adatto per l'utilizzo all'interno dei veicoli ed è compatibile con la maggior parte (salvo eccezioni) dei sedili delle auto.
- Si garantisce una compatibilità totale se il costruttore dei veicoli dichiara che i veicoli sono adatti ad accogliere dispositivi di ritenuta «universali».
- Il seggiolino è un dispositivo di ritenuta 'Universal' bambino, è conforme al Regolamento ECE R44/04 per uso generale nei veicoli. E' adatto per la maggior parte dei sedili utilizzati nei veicoli, ma non per tutti i sedili.
- Questo dispositivo di ritenuta è classificato come «universale», in conformità ai criteri di omologazione più rigidi, rispetto ai modelli precedenti che non corrispondono più alle nuove disposizioni.
- Può essere montato esclusivamente su veicoli muniti di cinture di sicurezza con 3 punti di ancoraggio, fissi o con avvolgitori, omologati secondo quanto stabilito dalla norma UN/ECE N° 16 o altra norma equivalente.
- Il seggiolino auto può segnare la tappezzeria utilizzata per realizzare certi rivestimenti dei sedili. Il costruttore non può essere ritenuto responsabile per danni o segni ai sedili del veicolo.
- Le seguenti condizioni di utilizzo possono rendere il prodotto non conforme e non sicuro:
 - 1) Modifiche applicate al seggiolino, non autorizzate o approvati dal costruttore.
 - 2) In caso di installazione o utilizzo diversa rispetto a quanto riportato in questo manuale.
- Il produttore non ha nessuna responsabilità per problemi derivanti da modifiche sul prodotto non autorizzate o utilizzo e montaggio non conforme a quanto riportato nel manuale.
- Conservare il manuale per future consultazioni.
- In caso di dubbio, contattare il produttore del dispositivo di ritenuta o il rivenditore più vicino.

IMPORTANTE

Leggere attentamente prima di procedere con l'installazione del seggiolino.

AVVERTENZA: NON lasciare mai il bambino incustodito - la sicurezza del vostro bambino è vostra responsabilità.

AVVERTENZA: Il seggiolino deve essere montato seguendo le istruzioni fornite. Una errata installazione può rendere pericoloso e non sicuro il prodotto.

AVVERTENZA: E' importante installare correttamente il seggiolino auto per garantire la sicurezza del vostro bambino.

AVVERTENZA: L'installazione deve essere eseguita da una persona adulta.

AVVERTENZA: Assicuratevi sempre che le persone che utilizzano il prodotto, anche occasionalmente (esempio i nonni) abbiano letto le istruzioni d'uso o che a loro sia

stato spiegato il corretto montaggio e utilizzo del prodotto, da parte di una persona che abbia letto le istruzioni.

AVVERTENZA: Tenere sempre questo manuale a disposizione, conservandolo nel vano porta manuale in dotazione al prodotto.

AVVERTENZA: In caso di dubbio riguardante l'installazione e il corretto utilizzo del seggiolino, contattare il produttore del dispositivo di ritenuta per bambini.

PRIMA DI INIZIARE

IMPORTANTA: Non utilizzare le guide rosse (passanti cinture) per trasportare o sollevare il prodotto. Potrebbero rompersi o danneggiarsi.

AVVERTENZA: Non installare il seggiolino auto su sedili rivolti verso la parte posteriore del veicolo o sedili orientati lateralmente.

AVVERTENZA: Installare il seggiolino auto gruppo esclusivamente su un sedile orientato nel senso di marcia, e dotato di una cintura di sicurezza a 3 punti di ancoraggio, omologata ai sensi del regolamento ECE R16 o di una norma equivalente.

AVVERTENZA: Prima di installare il seggiolino, assicurarsi che il sedile sia correttamente bloccato e che lo schienale sia regolato nella posizione verticale.

AVVERTENZA: Non utilizzare il seggiolino in casa come seggiola. E' stato progettato per essere utilizzato in auto.

AVVERTENZA: Installare il sistema di ritenuta per bambini sui sedili classificati nella categoria «universale» nel manuale d'uso del veicolo.

AVVERTENZA: Accertarsi che i bagagli o altri oggetti potenzialmente in grado di procurare contusioni o ferite all'occupante del seggiolino in caso di urto siano solidamente ancorati.

Quale sedile utilizzare per garantire una maggiore protezione con il seggiolino auto? IL SEDILE POSTERIORE CENTRALE

Se il sedile passeggero posteriore centrale è dotato di cinture a 3 punti di ancoraggio è preferibile utilizzarlo per l'installazione del seggiolino rispetto ad altri sedile perché il seggiolino risulta essere nella zona centrale del veicolo.

Se il sedile passeggero posteriore non è dotato di cintura a 3 punti di ancoraggio (ma è dotato di cintura a 2 punti) è preferibile utilizzare il sedile passeggero posteriore lato sinistro o destro.

Il sedile del passeggero anteriore con cintura a 3 punti di ancoraggio può essere utilizzato, purché **NON** dotato di **AIRBAG** o con **AIRBAG** disattivato.

PERICOLO GRAVE

Non utilizzare mai i sedili dotati di airbag(SRS)

Questo vale anche per sedili passeggeri posteriori dotati di AIRBAG*

*Consultare il produttore del veicolo o il manuale in dotazione al veicolo, per avere informazioni su come disattivare l'airbag. Il corpo del bambino non è in grado di resistere alla forza esercitata sullo stesso in caso di scoppio dell'airbag.

QUANDO UTILIZZATE IL SEGGIOLINO

AVVERTENZA: Gli elementi rigidi ed i pezzi in materiale plastico del dispositivo di ritenuta per bambini devono essere posizionati e installati in modo tale che, nelle condizioni di normale utilizzo, non possano bloccarsi sotto un sedile mobile o nella porta del veicolo.

AVVERTENZA: Se in dotazione al veicolo, utilizzare il dispositivo bloccaggio apertura porte dall'interno. Questo per impedire al bambino di aprire la porta.

AVVERTENZA: Fate una breve pausa durante un lungo viaggio, in modo che il bambino possa rilassarsi e prendere un po' d'aria.

IMPORTANTE: Durante lunghi viaggi, fate delle soste a intervalli regolari e verificate che il seggiolino sia correttamente installato e che le cinture non si siano allentate.

AVVERTENZA: Non lasciare il bambino senza sorveglianza in un dispositivo di ritenuta per bambini.

AVVERTENZA: Il seggiolino auto deve essere montato solo sul sedile del passeggero.

AVVERTENZA: Dopo il montaggio assicurarsi che il seggiolino sia ben fissato al sedile e che non oscilli. Se la cintura del veicolo si è allentata, riposizionare e installare nuovamente il seggiolino.

AVVERTENZA: Il seggiolino auto deve sempre essere fissato al sedile, anche se non utilizzato.

AVVERTENZA: Non utilizzare il dispositivo di ritenuta per bambini senza la fodera.

AVVERTENZA: Non sostituire la fodera con una fodera diversa da quella consigliata dal produttore, in quanto ha un impatto diretto sul funzionamento del dispositivo di ritenuta.

AVVERTENZA: In caso di emergenza, è importante sganciare la fibbia rapidamente per liberare il bambino. La fibbia è quindi di facile apertura e non deve essere coperta. Insegnate al bambino a non giocare con la fibbia.

AVVERTENZA: Se non avete altra scelta che installare il seggiolino sul sedile posteriore accanto ad airbag laterali:

- Consultare il fabbricante del veicolo per avere dettagli sugli airbag laterali. Potrebbero non essere sicure per il bambino collocato nel seggiolino.
- Assicurarsi che il bambino non si appoggi o raggiunga la zona circostante l'airbag.

AVVERTENZA: Non collocare sotto il seggiolino, tra il sedile e il seggiolino dei tessuti (per esempio un asciugamano o un cuscino) in quanto in caso di incidente potrebbe influire sulla sicurezza del prodotto.

AVVERTENZA: D'inverno, fare attenzione a non posizionare il bambino nel seggiolino con abiti troppo voluminosi. Vestiti troppo voluminosi possono portare ad una non corretta regolazione delle bretelle. In caso di incidente il bambino potrebbe non essere trattenuto correttamente dalle bretelle.

AVVERTENZA: L'esposizione diretta ai raggi solari comporta un aumento di temperatura all'interno dei veicoli. È pertanto consigliabile coprire il seggiolino per bambini quando è vuoto, per evitare che i vari elementi, in particolare i dispositivi di fissaggio, si surriscaldino e causino ustioni al bambino.

AVVERTENZA: I bagagli e gli altri oggetti pesanti o appuntiti devono essere immobilizzati all'interno dell'automobile. Gli oggetti non fissati possono provocare ferite al bambino in caso di incidente.

CINTURA DI SICUREZZA

AVVERTENZA: Non utilizzare MAI punti di ancoraggio diversi da quelli descritti nelle istruzioni e contrassegnati di rosso sul prodotto.

AVVERTENZA: Assicuratevi che l'imbracatura del seggiolino auto sia correttamente regolata per il vostro bambino. L'imbracatura deve essere abbastanza stretta, lo spazio tra le bretelle e il petto del bambino non deve essere superiore allo spessore di due dita. La cinghia addominale dell'imbracatura deve essere nella posizione più bassa possibile per ritenere adeguatamente il bacino del bambino.

AVVERTENZA: Assicuratevi che tutti i passeggeri indossino le cinture di sicurezza, in caso di incidente una persona priva della cintura di sicurezza, causa l'impatto, potrebbe urtare il seggiolino.

AVVERTENZA: Non utilizzare un sistema passaggio cinture diverso rispetto a quello indicato nel manuale.

AVVERTENZA: Il bambino deve sempre essere assicurato quando collocato nel seggiolino, anche per viaggi brevi.

AVVERTENZA: Verificare sempre che la cintura del veicolo sia allacciata correttamente e non attorcigliate.

AVVERTENZA: Verificare periodicamente che l'imbracatura non presenti tracce di usura, in particolare riguardo a punti di fissaggio, cuciture e dispositivi di regolazione.

AVVERTENZA: Ricordarsi sempre di controllare che non ci siano residui di cibo o di altro tipo nella fibbia dell'imbracatura o nel regolatore centrale

AVVERTENZA: Fate da esempio al Vostro bambino: allacciate sempre le cinture di sicurezza.

AVVERTENZA: Verificare sempre che la cintura del veicolo sia allacciata correttamente.

ESPOSIZIONE ALLA LUCE SOLARE / GIORNI CALDI

AVVERTENZA: Non lasciare MAI il bambino collocato nel seggiolino, mentre l'auto è parcheggiata, in particolare se esposta alla luce diretta del sole o in una giornata calda.

AVVERTENZA: Non lasciare MAI il seggiolino auto esposto al sole per ore, in quanto questo potrebbe essere pericoloso per il vostro bambino le parti in metallo e le parti in plastica potrebbero scaldarsi. Il tessuto potrebbe sbiadirsi. Coprire con un telo il seggiolino se l'auto è parcheggiata al sole.

SCHIENALE SEDILE / POGGIATESTA

AVVERTENZA: Assicurarsi che il seggiolino sia posizionato contro lo schienale del sedile.

AVVERTENZA: RIMUOVERE se possibile il poggiatesta del sedile del passeggero utilizzato se ostacola la corretta installazione del seggiolino. **RICORDATEVI** di rimontare il poggiatesta al sedile passeggero quanto rimuovete il seggiolino dall'auto.

SEGGIOLINO DI SECONDA MANO o SEGGIOLINI DANNEGGIATI

AVVERTENZA: Non acquistare MAI un seggiolino auto già utilizzato di seconda mano. Potrebbe avere danni o rotture interne non visibile.

IMPORTANTE: La garanzia del produttore è esclusivamente per il primo utilizzo del prodotto e legata al proprietario del primo acquisto.

AVVERTENZA: E' necessario sostituire il seggiolino auto, le cinture di sicurezza del veicolo, se danneggiate o usurate dall'utilizzo.

AVVERTENZA: È necessario sostituire il seggiolino per auto qualora abbia subito una violenta sollecitazione, a causa di un incidente che potrebbe aver provocato una rottura interna non visibile, o in caso di usura.

Contenuto

Benvenuto	8
Componenti	8
Installazione sul sedile	9
Schienale reclinabile in 5 posizioni	9
Montaggio per il GRUPPO 1 (da 9 a 18 kg)	9
Collocare il bambino nel seggiolino – GRUPPO 1 (da 9 a 18 kg)	12
Regolare l'altezza delle bretelle (imbracatura)	13
Trasformazione per utilizzo GRUPPO 2 (da 15 a 25kg)	16
Montaggio per il GRUPPO 2 (da 15 a 25 kg)	19
Rimuovere il rivestimento del seggiolino	19
Montare il rivestimento e le bretelle	20
Manutenzione e pulizia	23

Benvenuto!

Grazie per aver acquistato il nostro seggiolino per auto del Gruppo 1-2.
Per ricevere assistenza su questo prodotto o richiedere la sostituzione di un accessorio, è possibile rivolgersi al nostro servizio consumatori (recapito sul retro del presente manuale).

Componenti

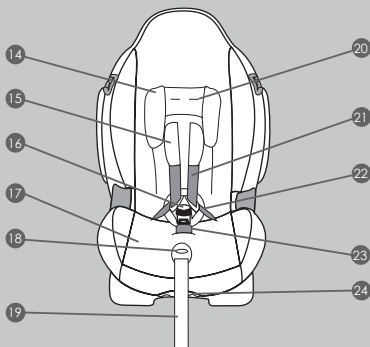
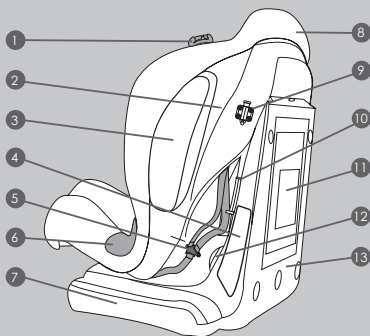

- 1 Passante cintura del veicolo, installazione gr. 2
- 2 Scocca
- 3 Sistema di protezione laterale (SPS)
- 4 Etichetta di indicazione del corretto montaggio
- 5 Staffa tendi cintura
- 6 Passante cintura del veicolo, installazione gr. 2
- 7 Base
- 8 Rivestimento
- 9 Leva di bloccaggio e barra schienale
- 10 Dispositivo bloccaggio cintura GR1
- 11 Vano porta istruzioni
- 12 Passante cintura Gr1
- 13 Schienale
- 14 Cuscino poggiatesta
- 15 Protezioni pettorali
- 16 Fibbia centrale
- 17 Seduta
- 18 Pulsante di regolazione bretelle
- 19 Cinghia di regolazione bretelle
- 20 Asole per bretelle
- 21 Cinture pettorali/bretelle
- 22 Cintura addominale
- 23 Protezione inguinale
- 24 Maniglia di regolazione seduta

Installazione sul sedile

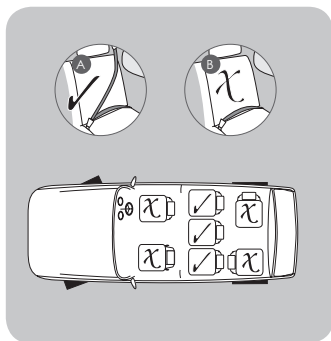

Il seggiolino può essere utilizzato solo con cinture di sicurezza a 3 punti (A) e NON con cinture di sicurezza a 2 punti (B).

Il seggiolino deve essere installato in posizione rivolta in avanti sui sedili posteriori del veicolo, utilizzando le cinture a 3 punti in dotazione al veicolo, per il fissaggio. Se il seggiolino non risulta ben fissato su un sedile passeggero, vi consigliamo di provare a installarlo su un altro sedile del veicolo.

Anche se non consigliato, è possibile installare il seggiolino su un sedile passeggero anteriore privo di AIRBAG o con AIRBAG disattivato.

ATTENZIONE: Non utilizzare mai un sedile con AIRBAG attivo.

Schienale reclinabile in 5 posizioni

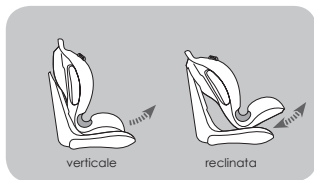

Il seggiolino è reclinabile in 5 posizioni diverse, dalla posizione verticale alla posizione più reclinata.

Premere la maniglia di regolazione situata sotto la parte anteriore della seduta del seggiolino e, mantenendola premuta, tirare o spingere la seduta in avanti o indietro. Rilasciare la maniglia nella posizione desiderata e assicurarsi del corretto bloccaggio della seduta, sentirete un “click” ad aggancio avvenuto.

Montaggio per il GRUPPO 1 (da 9 a 18 kg)

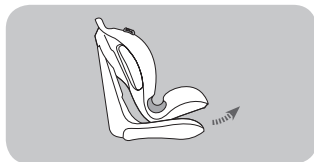

Posizionare il seggiolino sul sedile passeggero. Regolare il seggiolino nella posizione più reclinata.

Premere la maniglia di regolazione situata sotto la parte anteriore della seduta del seggiolino e, mantenendola premuta, tirare sollevando la seduta nella posizione più reclinata. Rilasciare la maniglia.

Montaggio per il GRUPPO 1 (da 9 a 18 kg)

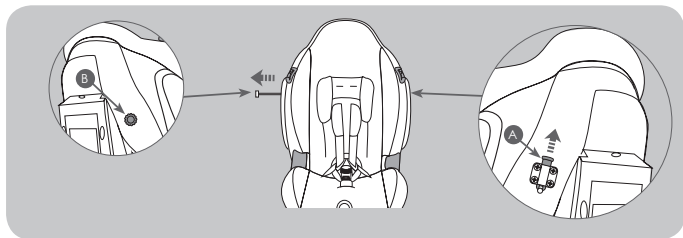

Sollevare la leva di bloccaggio barra schienale (A) a lato seduta e sfilare dal lato opposto la barra di fissaggio (B) verso l'esterno.

Reclinare in avanti lo schienale del seggiolino, far passare la cintura a tre punti, in dotazione al veicolo, tra la scocca del seggiolino e la base. Agganciare la cintura di sicurezza alla fibbia. Assicurarsi che la cintura di sicurezza del veicolo non sia attorcigliata e correttamente agganciata.

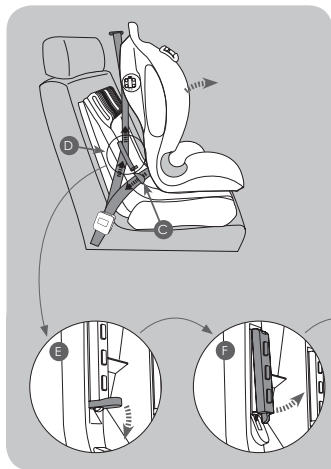

Spingere la scocca del seggiolino ben aderente al sedile passeggero.

Infilare la parte orizzontale, cintura addominale, sotto i ganci (C) e tensionare la cintura, tirando la cintura pettorale per ridurre il gioco della stessa. Far passare la cintura pettorale, nel dispositivo di bloccaggio (D) "clip di bloccaggio cintura pettorale" dal lato di aggancio fibbia veicolo.

Per bloccare la cintura pettorale con il dispositivo "clip di bloccaggio cintura pettorale" procedere nel seguente modo:

Abbassare il pulsante (E) e sollevare la clip di fermo (F). Far passare la cintura pettorale sotto la clip di fermo e tensionare la cintura pettorale per eliminare eventuali giochi. Abbassare la clip (G) e sollevare il pulsante (H). Per facilitare la chiusura, premere la clip di fermo e sollevare il pulsante. Assicurarsi del corretto bloccaggio.

Montaggio per il GRUPPO 1 (da 9 a 18 kg)

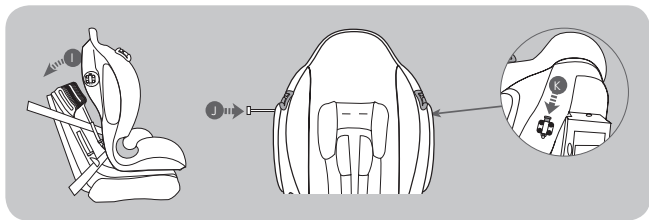

Riportare lo schienale della seduta in posizione originale (I). Facendo attenzione a non bloccare la cintura pettorale. Inserire completamente la barra di fissaggio (J) e bloccarla dal lato opposto premendo verso il basso la leva di bloccaggio barra schienale, fino ad udire lo scatto “click” che ne indica l’avvenuto bloccaggio (K). Verificare tirando la barra che questa non si sfilì e che sia correttamente montata e bloccata.

NOTE: Se avete difficoltà nell’inserire la barra, prima assicuratevi che non sia la cintura pettorale a impedire allo schienale di essere reclinato nella posizione originale, poi provare a muovere leggermente la barra mentre la inserite facilitando così l’inserimento nella scocca.

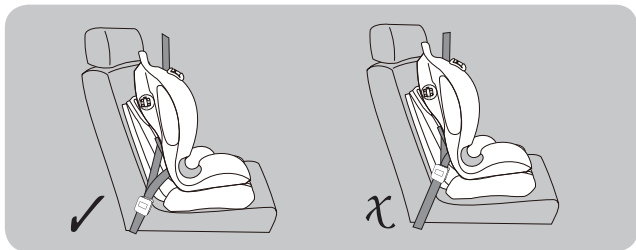

Dopo l’installazione, controllate che il seggiolino sia correttamente fissato sul sedile, provando a muoverlo lateralmente, l’oscillazione laterale deve essere minima. Se riscontrate un’ampia oscillazione ripetere il montaggio assicurandovi di tensionare correttamente la cintura prima del suo bloccaggio con la clip.

Verificate che, dopo l’installazione del seggiolino, la fibbia di aggancio della cintura **NON** risulta posizionata sulla scocca del seggiolino. Questa situazione è nota con il termine di “ buckle crunch” e potrebbe causare un bloccaggio non corretto del seggiolino in caso di incidente.

Se dopo avere installato il seggiolino riscontrate il problema “buckle crunch”, questo prodotto non è adatto per l’installazione sul vostro veicolo.

ATTENZIONE: Il seggiolino deve sempre essere fissato al sedile con la cintura di sicurezza del veicolo, anche se il bambino non è collocato al suo interno.

Collocare il bambino nel seggiolino – GRUPPO 1 (da 9 a 18 kg)

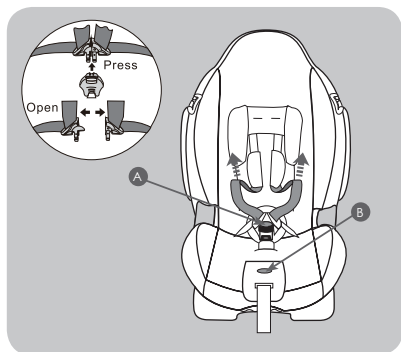

Assicuratevi di aver installato correttamente il seggiolino seguendo le indicazioni riportate nel paragrafo **“Montaggio per il GRUPPO 1 (da 9 a 18 kg)”**.

Premere il pulsante (A) e sganciare le cinture.

Premere il bottone (B) e tirare le bretelle (cinture pettorali) afferrandole nella parte inferiore, sotto le imbottiture delle protezioni pettorali.

IMPORTANTE: Non tirare le bretelle afferrando le imbottiture di protezione pettorale.

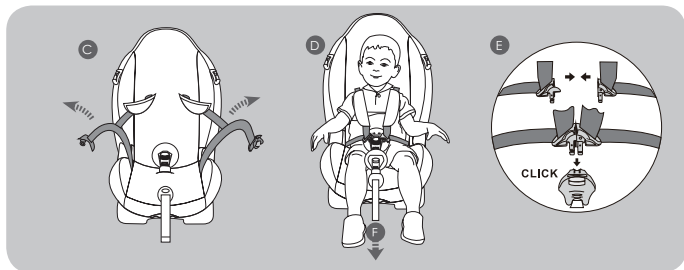

Posizionare le cinture a lato del seggiolino (C), collocare il bambino nel seggiolino auto (D), assicurarsi che non siano stati lasciati giocattoli o altri oggetti rigidi nel seggiolino.

Unire i due connettori della fibbia inserirli nella fibbia centrale (E) Un click indicherà il corretto aggancio.

Tirare la cinghia di regolazione bretelle (F), per tensionare correttamente la cintura per il vostro bambino.

Regolare l'altezza delle bretelle (imbracatura)

ATTENZIONE: Non cercare di regolare l'altezza delle bretelle con il bambino collocato nel seggiolino auto.

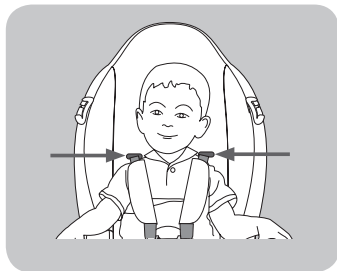

Regolare la posizione delle bretelle (cinture pettorali), in base all'altezza delle spalle del bambino, è un'operazione necessaria per adeguare il seggiolino auto alla crescita del bambino stesso.

Nello schienale del seggiolino auto sono ricavate 3 coppie di asole, a differenti altezze, destinate a questo scopo.

Le bretelle devono essere regolate nelle asole in prossimità alle spalle del bambino. Nel caso in cui le spalle del bambino risultano tra due coppie di asole, utilizzare sempre la posizione più alta.

Assicurarsi che le cinture pettorali siano correttamente regolate e sopra le spalle del bambino.

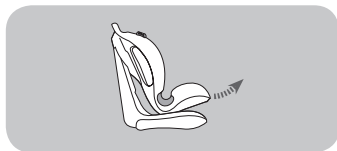

Regolare la seduta nella posizione più reclinata.

Premere la maniglia di regolazione situata sotto la parte anteriore della seduta del seggiolino e, mantenendola premuta, tirare sollevando la seduta nella posizione più reclinata. Rilasciare la maniglia.

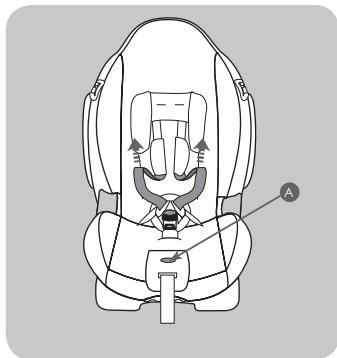

Premere il pulsante di regolazione bretelle (A) e tirare le bretelle, afferrandole al di sotto delle imbottiture di protezione pettorale, estendendole completamente.

Assicurarsi che le bretelle siano completamente allentate perché questo faciliti l'operazione di regolazione.

IMPOTANTE: Non tirare le bretelle afferrando le imbottiture di protezione pettorale.

Regolare l'altezza delle bretelle (imbracatura)

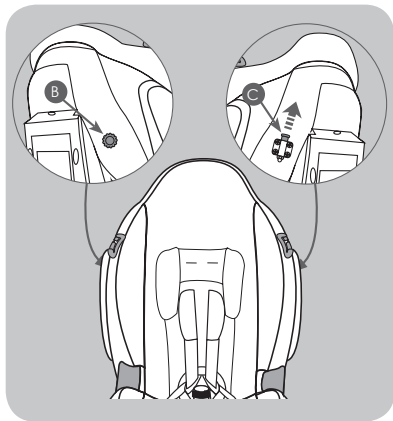

Rimuovere la barra di fissaggio schienale (B). Per fare questa operazione, sollevare prima la leva fermo (C) a lato seduta e sfilare poi, dal lato opposto la barra di fissaggio (B) verso l'esterno.

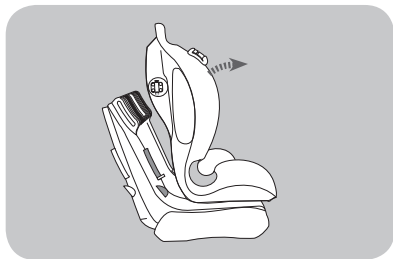

Reclinare in avanti lo schienale del seggiolino

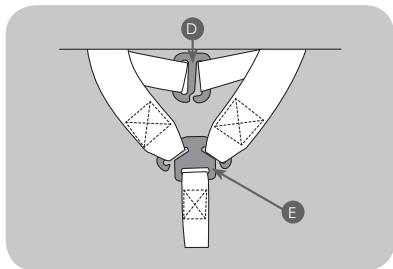

Sganciare le cinghie dell'imbracatura sul retro schienale, sfilando le cinghie delle protezioni pettorali dal gancio (D) e sfilando le due bretelle dalla staffa tendi-cintura (E).

NOTA: La cinghia più stretta è quella delle protezioni pettorali e si agganciano tra loro con il gancio (D). Le cinghie più larghe sono quelle delle bretelle e si infilano sulla staffa tendi-cintura (E).

Regolare l'altezza delle bretelle (imbracatura)

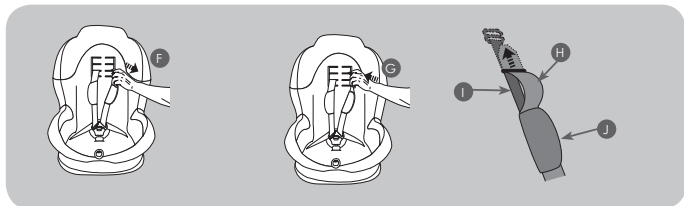

Regolare una bretelle per volta.

Sfilare verso l'interno il gruppo cintura bretelle e cinghia imbottitura di protezione pettorale (F) evitando che le cinture si attorciglino tra loro. Far passare la cinghia più ampia (H) e la cinghia più stretta (I) nella posizione desiderata, inserendo le cinghie prima nell'asola del rivestimento e poi nella corrispondente asola della scocca schienale (G). Assicurarsi che la cinghia più ampia (J) passi all'interno dell'imbottitura di protezione pettorale (J) e che la cinghia più sottile (I) sia sotto la cinghia ampia (H).

Ripetere gli stessi passaggi anche per la seconda bretella.

Le bretelle devono essere inserite nelle rispettive coppie di asole allineate alla stessa altezza.

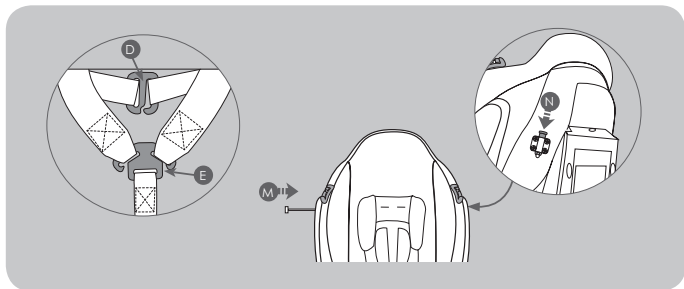

Verificare che nessuna cinghia sia attorcigliata, ricollegare tra loro le cinghie delle imbottiture delle protezioni pettorali tramite il gancio (D) e infilare le cinture delle bretelle sulla staffa metallica tendi-cintura (E).

Riportare lo schienale della seduta in posizione originale. Inserire completamente la barra di fissaggio (M) e bloccarla dal lato opposto premendo verso il basso la leva di bloccaggio barra schienale, fino ad udire lo scatto "click" che ne indica l'avvenuto bloccaggio (N). Verificare tirano la barra che questa non si sfilì e che sia correttamente montata e bloccata.

Trasformazione per utilizzo GRUPPO 2 (da 15 a 25kg)

Si consiglia di utilizzare la cintura a 5 punti il più a lungo possibile. Rimuovere il riduttore e il cuscino poggiatesta per utilizzare il seggiolino nella configurazione GRUPPO 1 per un tempo maggiore.

Quando il bambino crescendo, supera la configurazione di utilizzo del GRUPPO 1 (da 9 a 18kg), il seggiolino auto deve essere trasformato per l'utilizzo nel GRUPPO 2 adatto a bambini con peso da 15 a 25 kg.

In questa configurazione è necessario rimuovere la cintura a 5 punti (imbracatura) in dotazione al seggiolino auto.

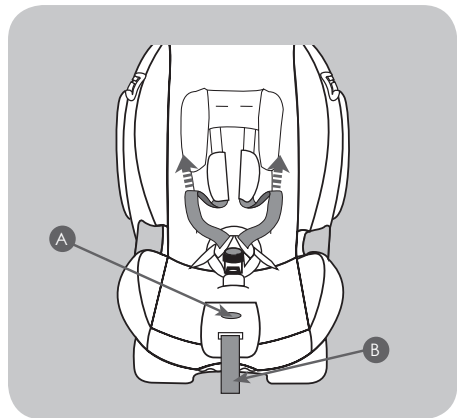

Premere il bottone (A) e tirare le bretelle (cinture pettorali) afferrandole nella parte inferiore, sotto le imbottiture delle protezioni pettorali per allentarle completamente e far rientra per quanto possibile la cinghia tendi-cinture (B).

IMPOTANTE: Non tirare le bretelle afferrando le imbottiture di protezione pettorale.

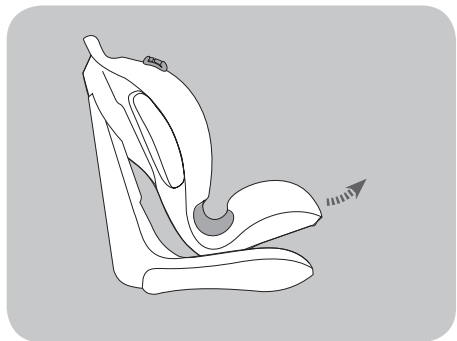

Regolare la seduta nella posizione più reclinata.

Premere la maniglia di regolazione situata sotto la parte anteriore della seduta del seggiolino e, mantenendola premuta, tirare sollevando la seduta nella posizione più reclinata. Rilasciare la maniglia.

Trasformazione per utilizzo GRUPPO 2 (da 15 a 25kg)

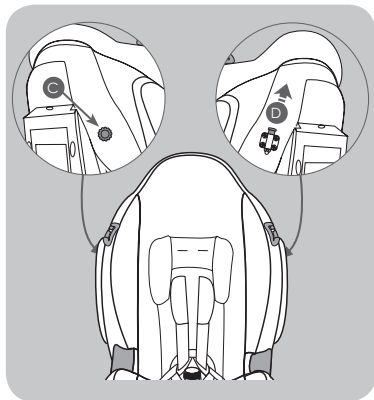

Rimuovere la barra di fissaggio (C), sollevando prima la leva di bloccaggio barra schienale (D) a lato seduta e sfilando poi dal lato opposto, verso l'esterno, la barra di fissaggio (C).

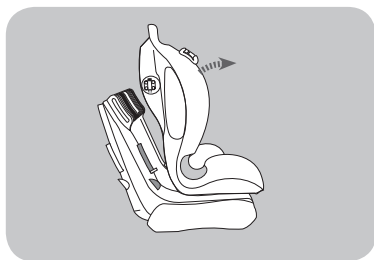

Reclinare in avanti lo schienale del seggiolino

Trasformazione per utilizzo GRUPPO 2 (da 15 a 25kg)

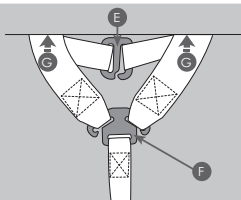

Sganciare le cinghie delle protezioni pettorali dal gancio (E) e sganciare le due bretelle dalla staffa tendi-cintura (F).

Tirando dall'interno del seggiolino, sfilare attraverso le asole dello schienale e del rivestimento il gruppo cinture bretelle e cinghia imbottitura.

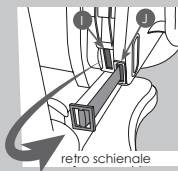
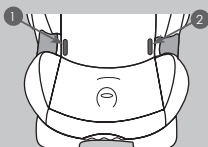

Individuare i due anelli di bloccaggio in metallo (H) collocati sotto il rivestimento, nei punti (1) e (2).

Far passare l'anello in metallo fermo cintura addominale, attraverso le fessure interne (I) verso il retro schienale e le fessure esterne (J) verso la parte anteriore per rimuovere l'imbracatura.

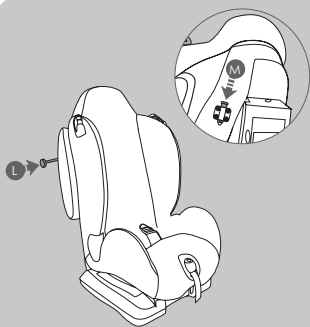

Per rimuovere la cinghia inguinale, regolare il seggiolino nella posizione più reclinata. Spingere la cinghia inguinale dal lato seduta, verso il basso, attraverso la fessura. Individuare dal lato inferiore l'anello di bloccaggio e ruotandolo farlo passare attraverso l'asola mentre dal lato seduta, tirate verso l'alto la cintura inguinale.

Riportare lo schienale della seduta in posizione originale. Inserire completamente la barra di fissaggio (L) e bloccarla dal lato opposto premendo verso il basso la leva di bloccaggio barra schienale, fino ad udire lo scatto "click" che ne indica l'avvenuto bloccaggio (M). Verificare tirando la barra che questa non si sfili e che sia correttamente montate e bloccata.

Montaggio per il GRUPPO 2 (da 15 a 25 kg)



Assicurarsi di aver rimosso dal seggiolino la cintura a 5 punti (imbracatura), la fibbia centrale, seguendo le indicazioni riportate nel paragrafo **“Trasformazione per utilizzo GRUPPO 2”**.

Collocare il bambino nel seggiolino. Assicurare il bambino utilizzando la cintura a 3 punti, in dotazione al veicolo, facendo passare la cintura pettorale nel passante (A) posto nella parte superiore del seggiolino e la cintura addominale sopra il passante guida (B). Agganciare la cintura alla fibbia (C).

ATTENZIONE: Il seggiolino auto deve sempre essere fissato al sedile con la cintura di sicurezza a 3 punti, anche se il bambino non è collocato nel seggiolino auto.

Rimuovere il rivestimento del seggiolino.

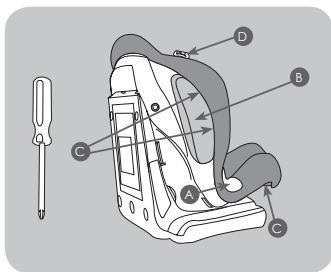

Il rivestimento ha un impatto diretto sul funzionamento del dispositivo di ritenuta in termini di sicurezza.

Il rivestimento può essere rimosso per la pulizia (vedere **“Manutenzione e pulizia”** pagina 23).

Per rimuovere il rivestimento avete bisogno di un cacciavite con punta PHILIPS.

Rimuovere, se non è già stato fatto, la cintura a 5 punti, la cinghia inguinale, il cuscino poggiatesta e il riduttore, vedere paragrafo **“Trasformazione per utilizz” GRUPPO 2”** (da 15 a 25kg).

Girate il seggiolino su di un lato e con il cacciavite Philips, svitate le due viti che fissano nella parte inferiore, il passante cintura (A). Conservate in un luogo sicuro le viti e i passanti guide cinture per poter rimontare il prodotto.

Rimuovere il tessuto dai cuscini di protezione laterale (B), afferrando il tessuto elastico e tirandolo.

Il rivestimento è bloccato sulla scocca da una serie di ganci (C) posti nella parte posteriore e inferiore della scocca. Sganciare i ganci della copertura per rimuovere il rivestimento.

Per rimuovere il rivestimento dai passanti guida cintura (D) tirare leggermente il tessuto da sotto il gancio e sfilarlo.

Montare il rivestimento e le bretelle

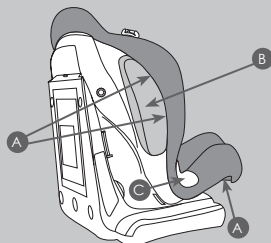

Riposizionare il rivestimento sulla scocca del seggiolino, tirare la parte elastica per far aderire correttamente il rivestimento alla scocca, attorno ai passanti guida cintura nella parte superiore del seggiolino.

Agganciare nella parte posteriore e inferiore della scocca i ganci (A).

Riposizionare i coperchi in tessuto (B) sui cuscini di protezione laterale.

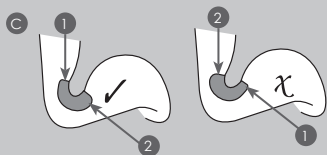

I passanti cinture (C) hanno un lato stretto (1) e un lato più ampio (2)

Riposizionare i passanti (C) correttamente come mostrato in figura.

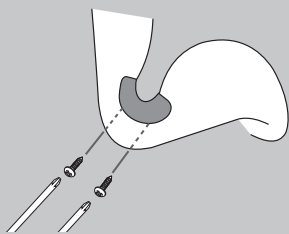

Inserire e avvitare le viti ad ogni passante

ATTENZIONE: Non avvitare troppo forte le viti per evitare danni o rotture alle parti in plastica.

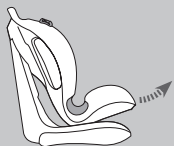

Regolare la seduta nella posizione più reclinata.

Premere la maniglia di regolazione situata sotto la parte anteriore della seduta del seggiolino e, mantenendola premuta, tirare sollevando la seduta nella posizione più reclinata. Rilasciare la maniglia.

Montare il rivestimento e le bretelle

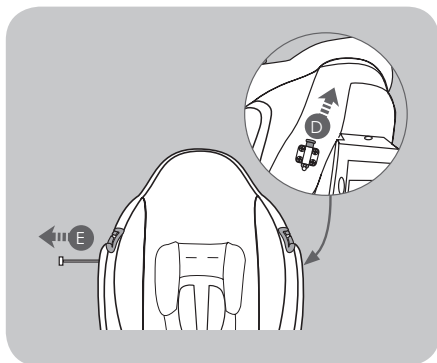

Sollevare la leva di bloccaggio barra schienale (D) a lato seduta e sfilare dal lato opposto la barra di fissaggio (E) verso l'esterno.

Reclinare in avanti lo schienale del seggiolino, per facilitare l'accesso nella parte posteriore dello schienale.

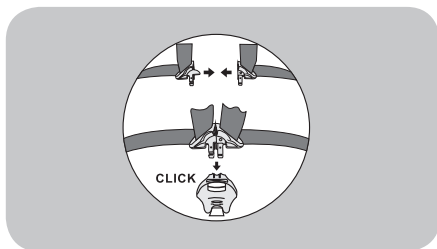

Prendere la cinture a 5 punti (imbracatura) congiungere i due connettori e inserirli nella fibbia centrale.

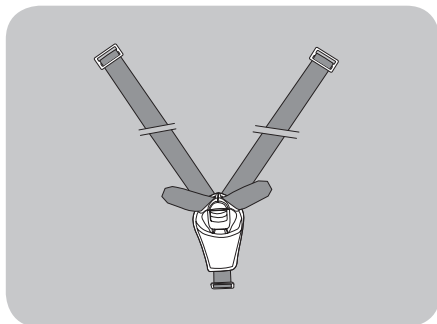

Dopo aver agganciato la fibbia, avete una situazione simile al disegno raffigurato.

Montare il rivestimento e le bretelle

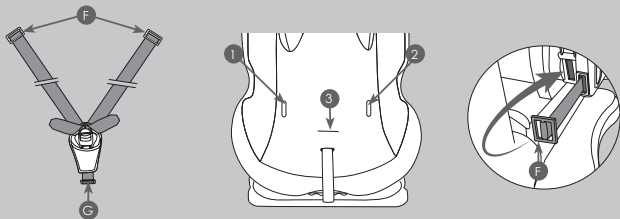

Inserite l'anello metallico (F) della parte addominale della cintura nelle asole (1) e (2) del rivestimento e attraverso le fessure esterne sulla scocca. Inserire dalla parte posteriore della scocca, gli anelli metallici (F) attraverso le fessure interne. Assicurarvi del corretto inserimento e bloccaggio.

Inserire l'anello metallico della cintura inguinale, attraverso l'asola del cuscino, del rivestimento e attraverso al fessura sulla scocca (3). Assicurarvi del corretto inserimento e bloccaggio.

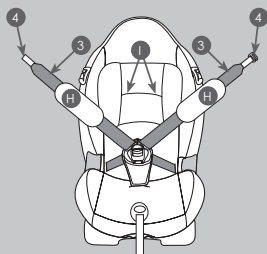

Assicurarvi che la cinghia più ampia (3) passi all'interno dell'imbottitura di protezione pettorale (H) e che la cinghia più sottile (4) sia sotto la cinghia ampia (3).

Inserire le cinghie prima nell'asola del rivestimento e poi nella corrispondente asola della scocca schienale (I).

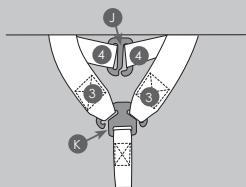

Le bretelle devono essere inserite nelle rispettive coppie di asole allineate alla stessa altezza

Verificare che nessuna cinghia sia attorcigliata, ricollegare tra loro le cinghie (4) delle imbottiture delle protezioni pettorali tramite il gancio (J) e infilare le cinture delle bretelle (3) sulla staffa metallica tendi-cintura (K). Assicurarvi del corretto montaggio.

Montare il rivestimento e le bretelle

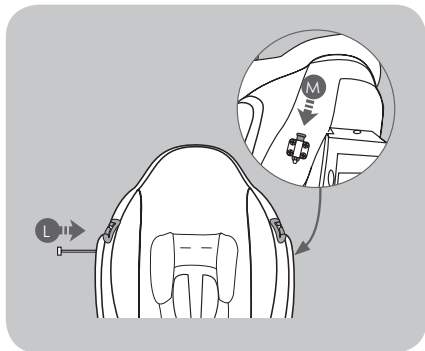

Riportare lo schienale della seduta in posizione originale. Inserire completamente la barra di fissaggio (L) e bloccarla dal lato opposto premendo verso il basso la leva di bloccaggio barra schienale, fino ad udire lo scatto "click" che ne indica l'avvenuto bloccaggio (M). Verificare tirando la barra che questa non si sfilì e che sia correttamente montata e bloccata.

Manutenzione e pulizia

Stoccaggio

1. Conservare il prodotto in un luogo sicuro quando non utilizzato.
2. Non collocare oggetti pesanti sul seggiolino.
3. Conservare il seggiolino in un ambiente asciutto.
4. Non lasciare il seggiolino nelle vicinanze di fonti di calore diretto come una stufetta elettrica.

Rivestimento

Il rivestimento è facilmente rimovibile e deve essere lavato a mano con detergente delicato.

Non stirare, non utilizzare con asciugabiancheria.

Non usare detersivi aggressivi, abrasivi o solventi.

Lasciare asciugare il rivestimento, lontano da fonti di calore o dalla luce diretta del sole.

Se dovete sostituire il rivestimento, utilizzare solo il rivestimento fornito dal produttore.

Il rivestimento ha un impatto diretto sul funzionamento del dispositivo di ritenuta.

Plastica e parti metalliche

Pulire utilizzando un sapone delicato e acqua tiepida.

Non rimuovere, smontare o modificare parti della scocca.

Non lubrificare componenti della scocca.

Ispezione

Controllare regolarmente il seggiolino e verificare che non siano presenti usure da utilizzo.

Controllare i dispositivi di regolazione e bloccaggio a intervalli regolari di circa 6 mesi e assicurarsi che il seggiolino sia regolato correttamente per l'età del bambino.

- The child car seat must only be used in vehicles which are fitted with a three point seatbelt system that has been approved by regulation ECE-16 or similar.
- A correct fit is likely if the vehicle manufacturer has declared in the vehicle hand book that the vehicle is capable of accepting a 'Universal' child restraint for this group.
- The child car seat is a 'Universal' child restraint; it conforms to regulation ECE-R44/04 for general use in vehicles. It will fit most, but not all vehicle seats.
- This child car seat has been declared 'Universal' under more stringent conditions than those applied to earlier designs, which do not carry the 'Universal' mark.
- Child car seats can mark vehicle seat upholstery. The manufacturer cannot be held responsible for damage or marking to vehicle seats.
- The following situations could be illegal and will invalidate the warranty: 1) Any modifications or change of use of the child car seat that have not been authorised or advised by the manufacturer. 2) Any failure to fit the child car seat in strict accordance with the instructions.

The manufacturer accepts no liability for issues arising from unauthorised modifications, uses or fitting.

- Please keep this manual safe for any possible queries you may have in the future.
- You will need to keep your proof of purchase. We recommend you keep them together.

GETTING STARTED

Read Carefully Before Attempting to Fit the Child Car Seat

WARNING: NEVER leave your child unattended – your child's safety is your responsibility.

WARNING: The child car seat must be fitted in accordance with the manufacturer's instructions. Incorrect installation could be dangerous.

WARNING: This installation must only be performed by a competent adult. Don't try to install the seat when intoxicated or drowsy.

WARNING: Always ensure that new or occasional users [e.g. grandparents] have read the instructions or been taught the correct installation by someone who has read and understood the instructions.

WARNING: Always keep this instruction manual with the child car seat, or in the vehicle in which you are carrying the child car seat. Some models of child car seat have a pocket to store the instructions.

BEFORE STARTING

ATTENTION: Do not carry the child car seat using the red seatbelt guides! This may damage or break them.

WARNING: Do not fit the child car seat on a side or rear facing vehicle seat.

WARNING: Before installing the child car seat ensure that the passenger seat you are using is locked in the upright position.

WARNING: Do not use the child car seat in the home - it has only been designed to be used in the car.

WARNING: Do not leave loose/unsecured objects on the back seat of your car or the parcel shelf. They may be dangerous to your child if you are forced to brake suddenly.

Which is the safest passenger seat to fit your child car seat to? THE CENTRE REAR PASSENGER SEAT

If your centre rear passenger seat is fitted with a three point seatbelt system then you should use it.

If your centre rear passenger seat does not have a three point seatbelt system (i.e. no seatbelt at all, or only a lap belt)

- then you should use the rear left passenger seat or the rear right passenger seat.

The front passenger seat can only be used if it **DOES NOT** have an airbag and **IS** fitted with a three point seatbelt system.

EXTREME HAZARD

**NEVER USE IN FRONT PASSENGER SEATS EQUIPPED WITH AIRBAGS (SRS)
THIS CAN INCLUDE REAR PASSENGER SEATS THAT ARE EQUIPPED WITH
AIRBAGS***

***Consult car manufacturer for suitability. Children's bodies are not able to withstand the forces exerted on them by a deploying air-bag**

WHEN USING THE CHILD CAR SEAT

WARNING: Make sure that the child car seat is placed somewhere so that rigid items and plastic parts do not become trapped in doors or movable seat units when the seat is in everyday use.

WARNING: Always use the vehicle's door child safety lock system, if one is available, to make it impossible for the child to open the car doors from inside.

WARNING: Allow the child a break during long car journeys and make sure they don't get out of the car unaided and without supervision.

WARNING: The child car seat must be fitted securely to the passenger seat. Ensure

Notices

that it is not loose or wobbly after you have fitted it. If it is loose, re-fit it.

WARNING: Ensure that the child car seat is secured to the car seat at all times - even when not in use.

WARNING: The child car seat must not be used without its original cover. The original cover is essential for the safe operation of the child car seat.

WARNING: Stop the car at regular intervals to check that the child car seat is in the correct position and that both the car seatbelt AND the child car seat harness are still taut and latched.

WARNING: In the event of an emergency it is important to be able to release the child quickly (as defined by British Standards). This means that the seat buckle cannot be fully tamper proof and you should actively discourage your child from playing with or using the buckle.

WARNING: If you travel with passengers using both the front and the rear passenger seats, the lighter occupants should be in the rear and the heavier occupants in the front.

WARNING: If you have no option other than to put your child car seat on a rear passenger seat next to side airbags:

- Consult with your vehicle manufacturer for side airbag details. It may not be safe.

- Make sure your child does not lean into the area immediately around the airbag.

WARNING: Do not place anything under the child car seat (e.g. a towel or cushion) as this could affect the performance of the seat in an accident.

WARNING: Avoid winter clothing bundling - Bulky clothing can lead to incorrect harness tightening. In an accident, the child can slip right out of the extra padding - and thus out of the seat. Let the car warm up or cool down prior to placing your child in there if possible. If your child is cold, place a blanket over the top of the harness.

SEATBELT

WARNING: NEVER use any load bearing contact points other than those described in these instructions or marked on the child car seat.

WARNING: Ensure that the lap section of the seatbelt or harness is worn low down, so that the pelvis is firmly engaged.

WARNING: Make sure that ALL the passengers in your vehicle have their seatbelts fastened, as unrestrained people can be very dangerous to the child in an accident.

WARNING: NEVER use a seatbelt routing scheme that differs from these instructions.

WARNING: The lap and diagonal seatbelt (and harness if fitted) must be used at all times when your child is in the child car seat.

WARNING: Make sure that there are no twists in the seatbelt.

SUNLIGHT/HOT DAYS

WARNING: Don not leave your child in the child car seat while parked in direct sunlight or on a hot day.

WARNING: Do not subject the child car seat to prolonged direct sunlight as this may be dangerous for the child (the metal and the plastic fittings could become hot) and may cause the fabric to fade. You can reduce this problem by covering the child car seat with a sheet when not in use.

BACK OF THE SEAT/HEADREST

WARNING: Ensure that the child car seat is as close as possible to the backrest of the car seat.

WARNING: REMOVE the headrest of the passenger seat being used if it obstructs the proper installation of the child car seat. **REMEMBER** to refit the headrest when the child car seat has been removed.

SECOND HAND OR DAMAGED CHILD CAR SEATS AND SEATBELTS

WARNING: Never buy a second hand child car seat. It may have unseen damage.

WARNING: The manufacturer only guarantees this product when the original owner uses it.

WARNING: You **MUST** replace the child car seat and your vehicles seatbelts if they becomes badly worn or damaged.

WARNING: You **MUST** replace the child car seat if it is involved in an accident – it may have unseen damage and may not protect your child as well as they should. At the very least send the child car seat to the manufacturers for inspection, together with the accident report.

Contents

Welcome	29
Parts checklist	29
Positioning the seat	30
Five-position seat recline	30
Installing for GROUP 1 (9-18kg)	30
Placing your child in the seat - GROUP 1 (9-18kg)	33
Adjusting the harness height	34
Converting for children in GROUP 2 (15-25kg)	37
Installing for GROUP 2 (15-25kg)	40
Removing the seat cover	40
Replacing the seat cover and harness	41
Maintenance and cleaning	44

Welcome

Thank you for purchasing the Ouou-Plus (SPS) child car seat. Please read these instructions carefully before use to ensure safe and satisfactory operation of this product.

Your child's safety is your responsibility. If you have a query with this product or require replacement parts, please contact your nearest retail store.

Parts checklist

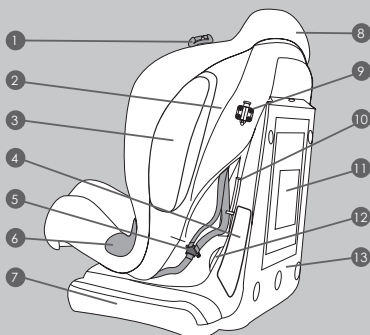

- 1 Diagonal seatbelt guide
- 2 Shell (front)
- 3 Side Protection System (SPS)
- 4 Installation sticker
- 5 Harness yoke
- 6 Lap belt guide
- 7 Base
- 8 Fabric cover
- 9 Installation bar and lock
- 10 Lock-off device
- 11 Instructions storage compartment

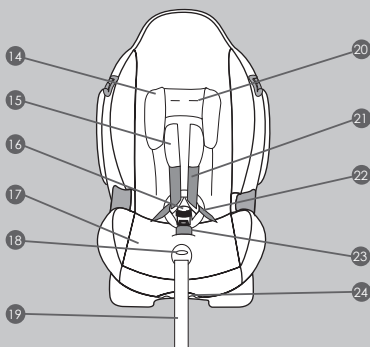

- 12 Lap belt guide
- 13 Shell (rear)
- 14 Head cushion
- 15 Harness shoulder pads
- 16 Buckle
- 17 Base cushion
- 18 Harness adjuster button
- 19 Harness adjuster strap
- 20 Shoulder strap height slots
- 21 Shoulder strap
- 22 Waist harness
- 23 Crotch harness
- 24 Recline adjuster handle

Positioning the seat

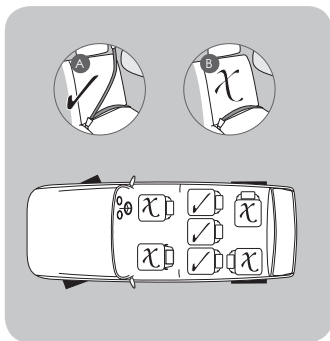

The child car seat can only be used with an automatic 3-point safety belt (A) and **NOT** with a 2-point lap belt (B).

The child car seat can be secured in a forward-facing position in the rear seats of the vehicle by using the existing seatbelts. However, on some seats, if the installation is not properly secured, we suggest you try another seat in your vehicle.

Although not recommended, the child car seat can be used on a passenger side front seat, so long as there is no active airbag.

WARNING: Never use in a seat with an active airbag.

Five-position seat recline

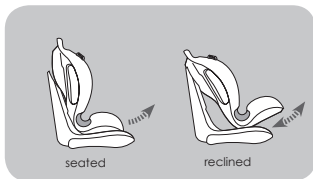

The child car seat can be used in five different seat positions, from seated to a reclined sleeping position. Pull the recline adjuster handle under the front of the shell and whilst holding it, pull the shell forwards or backwards, release the handle on your required position when hearing a distinct click.

Installing for GRUOP 1 (9-18kg)

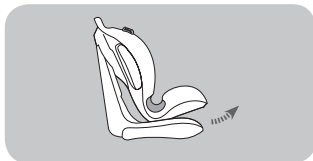

Place the child car seat on a suitable passenger seat. Adjust the child car seat to its most reclined position.

Pull the recline adjuster handle under the front of the shell and whilst holding it, pull the shell forwards to its most reclined position.

Installing for GRUOP 1 (9-18kg)

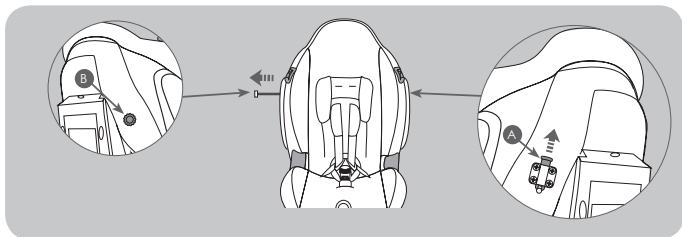

Pull up lock (A) on the top right hand side of the shell and pull out the installation bar (B) on the opposite side.

Tilt the seat shell forwards, feed the seatbelt between the seat and the base and plug the buckle in ensuring the seatbelt is not twisted. Push the child car seat back into the passenger seat ensuring a good fit.

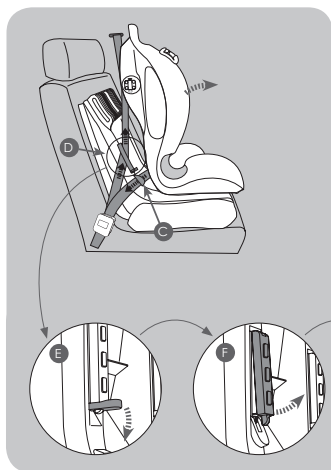

Thread the horizontal lap belt section under both hooks (C) and remove all the slack by pulling up on the diagonal section of seatbelt. Thread the diagonal section through the lock off device (D) that is nearest to the seatbelt.

To operate the lock-off device: Pull down on tab (E) to open the locking device. Lift up the latch (F). Pass the seatbelt under the latch and pull the belt tight (G). Close the latch and fasten the tab (H) whilst holding the diagonal section of seatbelt tight.

Installing for GRUOP 1 (9-18kg)

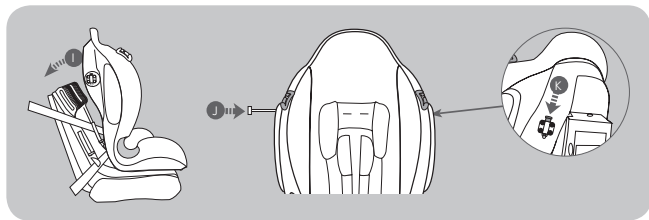

Return the shell to its original position (I) taking care not to trap the diagonal shoulder belt and thread the installation bar back through the seat (J).

Secure the lock on the top right hand side of the child car seat (K).

Pull the installation bar to ensure it is securely locked in place.

NOTE: If you having difficulty replacing the installation bar- first ensure the diagonal seatbelt is not in the way, then jiggle the installation bar to help work it through the shell.

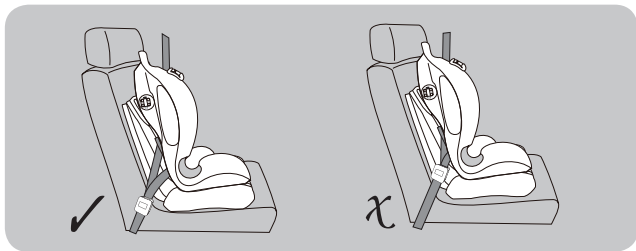

With your child car seat now buckled in, check it is secure by pulling forward from both harness straps, there should be little or no movement. Next check that the vehicle's seatbelt buckle is NOT resting against the child car seat shell. This is called 'buckle crunch' and could cause the child car seat to work loose or the seatbelt to come undone in an accident. If you find you are experiencing 'buckle crunch' then this child car seat is not suitable for your vehicle.

WARNING: The child car seat should always be strapped in using the vehicle's seatbelt, whether a child is seated in the child car seat or not.

Placing your child in the seat - GROUP 1 (9-18kg)

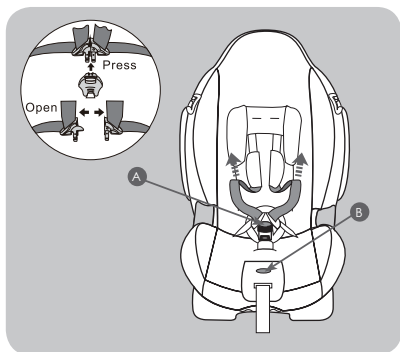

Ensure that you have first installed the child car seat correctly, following the steps under 'Installing for GROUP 1 (9-18kg)

Press button (A) and unfasten the harness.

Press button (B) and pull up on the shoulder straps (not the shoulder pads) to loosen the straps.

IMPORTANT: DO NOT pull the shoulder pads.

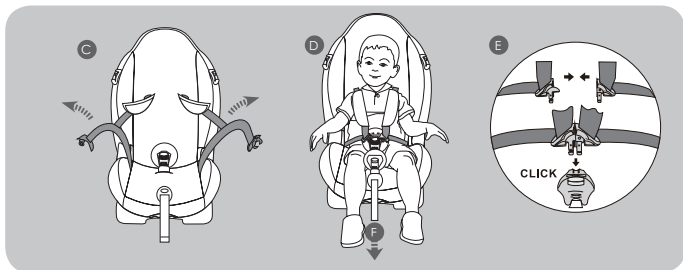

Place the harness straps over the side of the shell (C), position your child in the child car seat (D) ensuring no toys or other hard objects are in the seat.

Match the two halves of the harness buckles together and insert them into the crotch buckle (E).

Make sure the shoulder straps fit your child snugly by pulling the adjuster belt (F)

Adjusting the harness height

ATTENTION: You should not attempt to adjust the harness height with a child in the child car seat.

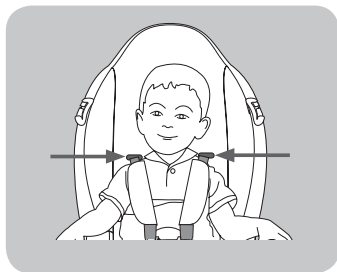

The harness strap slots should be level with or above your child's shoulders. If they are not, then you may need to reposition the harness shoulder straps and adjust the harness height.

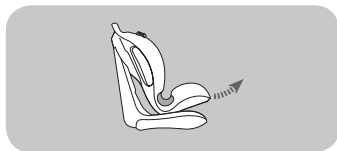

Adjust the shell to its most reclined position.

Pull the recline adjuster handle under the front of the shell and whilst holding it, pull the shell forwards to its most reclined position.

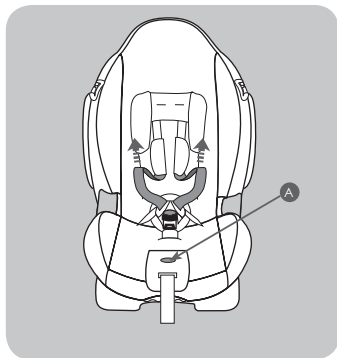

Press button (A) and pull up on the shoulder straps (not the shoulder pads) to completely loosen the straps. Ensure you loosen the shoulder straps completely as this will aid the harness removal.

IMPORTANT: DO NOT pull the shoulder pads.

Adjusting the harness height

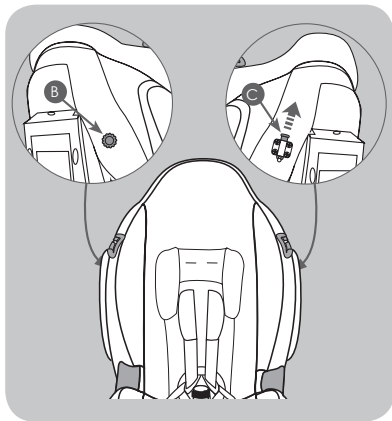

Remove the installation bar (B) by pulling the lock (C) up, on the top right hand side of the shell.

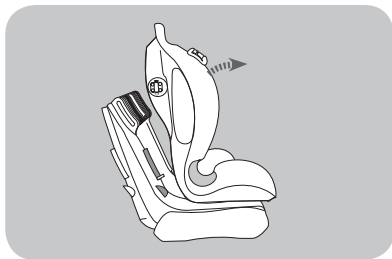

Pull and hold the shell forward. Unhook

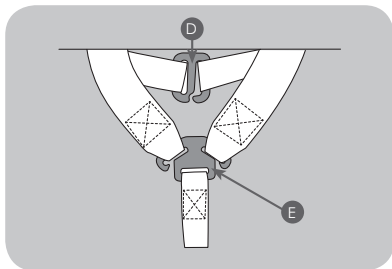

Unhook the straps at the rear of the seat shell by sliding the straps through the slits in the shoulder pads connector (D) and yoke (E).

NOTE: The thinner straps are the shoulder pad straps, and they connect to the shoulder pads connector (D) and the wider straps are the shoulder harness straps, and they connect to yoke (E).

Adjusting the harness height

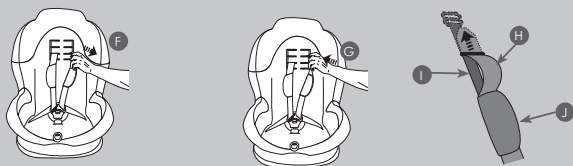

Adjust one side at a time.

Pull one set of shoulder straps through their slot (F) and avoid twisting the straps. Pass both the wider strap (H) and narrow strap (I) back through the shell at your desired slot height (G), making sure the wider strap (H) is threaded through the shoulder pad (J), and that you keep the thinner strap (I) below the wider strap (H). Repeat on the opposite side.

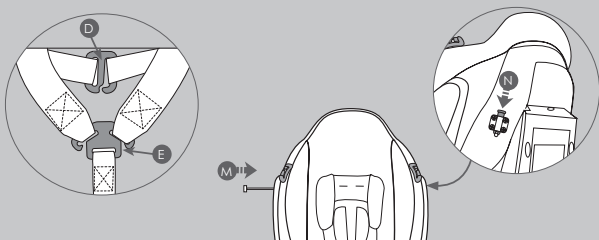

Check none of the straps are twisted and reconnect the shoulder pad straps to the shoulder pad connector (D) and the shoulder harness straps to the yoke (E). Return the shell to its original position and re-insert the installation bar (M) and secure lock (N).

Converting for children in GRUOP 2 (15-25kg)

It is recommended that you use the 5-point harness for as long as possible. Try removing the booster cushion as this could allow you to use the seat in group I configuration for longer.

When your child has outgrown the group I (9-18kg) configuration or you wish to use the seat for a child 15-25kg, then you will need to convert the child car seat to group II mode. You will need to remove the child car seat's integral 5-point harness.

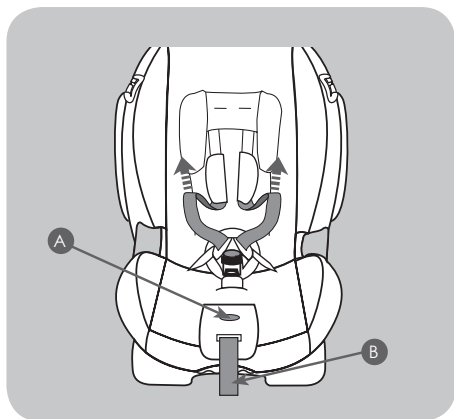

Press button (A) and pull up on the shoulder straps (not the shoulder pads) to completely loosen the shoulder straps and shorten the adjuster strap (B) as much as possible.

IMPORTANT: DO NOT pull the shoulder pads.

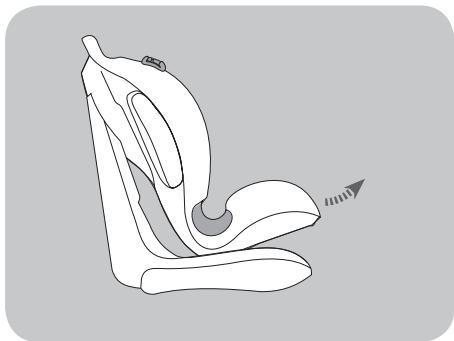

Adjust the shell to its most reclined position.

Pull the recline adjuster handle under the front of the shell and whilst holding it, pull the shell forwards to its most reclined position.

Converting for children in GRUOP 2 (15-25kg)

Remove the installation bar (C) by pulling the lock (D) up, on the top right hand side of the shell.

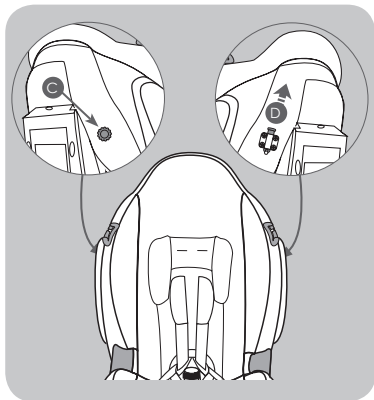

Pull and hold the shell forward.

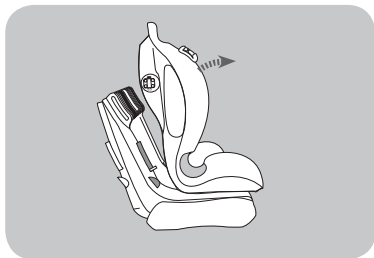

Converting for children in GRUOP 2 (15-25kg)

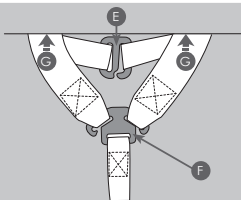

Unhook the shoulder pad straps from shoulder pad connector (E). Unhook the shoulder harness straps from yoke (F).

Pass the shoulder straps through the slots in the back of the shell (G).

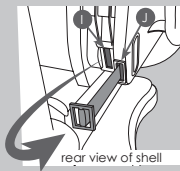
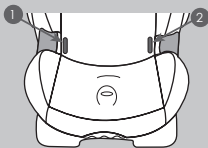

Locate the two metal retainer buckles (H) under the seat cover at points (1) and (2). Pass the metal buckles on the waist harness from the front of the shell, through the inner slots (I) on the back of the shell and back out the outer slots (J), to the front to remove the harness.

If your child does not need the booster cushion (K) it can be removed.

To remove the crotch strap, ensure the child car seat is in a fully reclined position. Push the crotch strap down through the slot and hold it there, allowing the strap to slacken on the underside of the child car seat. Whilst holding the strap locate the metal retainer buckle underneath the car seat shell and pass it through the bottom of the seat and remove the crotch strap.

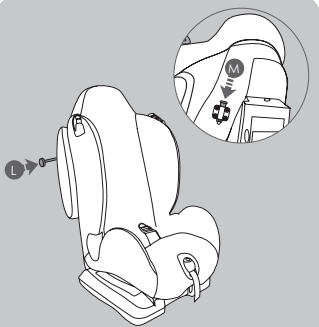

Return the shell to its original position and re-insert the installation bar (L) and secure the lock (M).

Installing for GROUP 2 (15-25kg)



Ensure that you have first removed the child car seat's integral 5-point harness, following the steps under 'Removing the 5-point harness'.

Position your child in the child car seat, place the diagonal section of the seatbelt through the diagonal seatbelt guide (A) and the waist belt across the child's lap and through belt guide (B). Finally fasten the seatbelt buckle (C).

WARNING: The child car seat should always be buckled in and secured, whether a child is seated in it or not!

Removing the seat cover

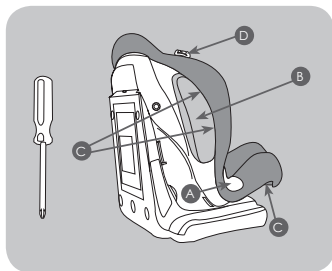

The seat cover is a safety feature. Never use the child car seat without its cover. The seat covers can be removed for cleaning (see "Maintenance and cleaning"). You will need a Phillips screwdriver. If not already removed then remove the harness straps, crotch strap, head cushion and base cushion (see 'Converting for children in GROUP 2 (15- 25kg)').

Turn the child car seat on its side and using a Phillips screwdriver, unscrew the two screws on each side of the shell holding the belt guides (A) in place. Put the belt guides and screws safely to one side for later.

Remove the two small side covers (B) by grasping the elastic band and pulling each cover off.

The main cover is held in place by a series of hooks (C) located on the back and underside of the shell. Unhook the cover's elastic from the hooks. Work the cover from under the strap hooks (D) and remove.

Replacing the seat cover and harness

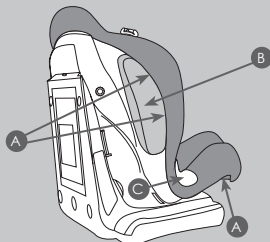

Place the cover over the child car seat and stretch the elastic over the shell, taking care as you work the cover over and around the plastic parts. Once in place secure the cover on the hooks (A)

located on the back and underside of the shell.

Stretch the two side covers (B) back over the side panels.

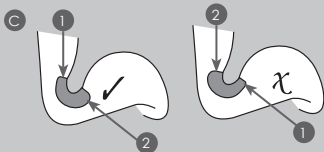

The belt guides have a narrow point (1) and a wider point (2).

Reattach the belt guides (C) ensuring they are put on correctly as shown.

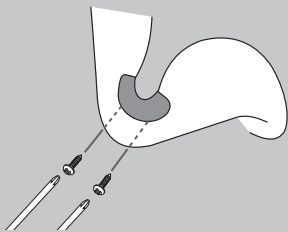

Reattach the two screws on each side.

ATTENTION: Be careful to not over-tighten the screws as this could cause damage.



Adjust the shell to its most reclined position.

Pull the recline adjuster handle under the front of the shell and whilst holding it, pull the shell forwards to its most reclined position.

Replacing the seat cover and harness

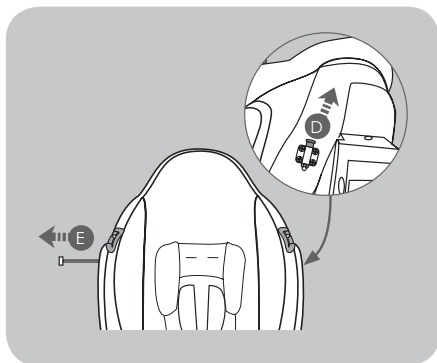

Unlock the lock (D), remove the installation bar (E) and pull the top of the shell forwards to access the space behind the shell more easily.

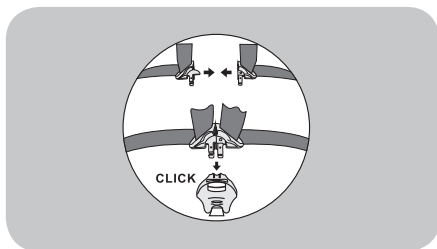

Take the two harness shoulder straps with the buckle clips and crotch strap and match the buckle tongue sections together and insert into the buckle.

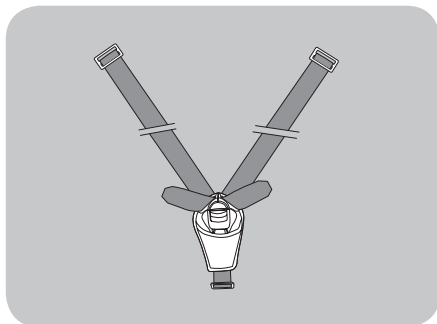

With the buckle connected you will have something similar to the illustration opposite.

Replacing the seat cover and harness

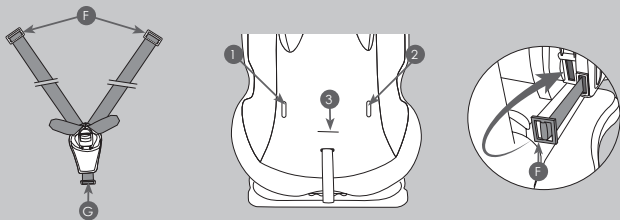

Insert waist strap retainer buckles (F) through the two slots (1) and (2) on the cover and out through the outer slots on the back of the shell then back through the inner slots. Insert crotch strap retainer buckle (G) through slot (3).

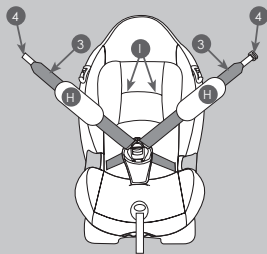

Thread strap ends (3) through the shoulder pads (H).

Thread strap ends (3) and (4) through slots (I)

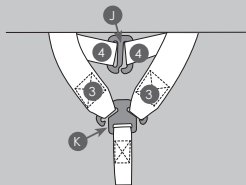

Connect the shoulder pad straps (4) to the shoulder pad connector (J), connect the shoulder harness straps (3) to the yoke (K).

Replacing the seat cover and harness

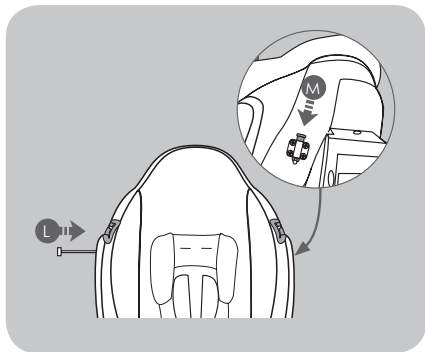

Return the shell to its original position and re-insert the installation bar (L) and secure lock (M).

Maintenance and cleaning

Storage

- 1) Store this child car seat in a safe place when not in use.
- 2) DO NOT place heavy objects on top of it.
- 3) Always store the child car seat in a dry environment.
- 4) DO NOT store the child car seat near a direct heat source such as a radiator.

Covers

- 1) The seat cover is easily removable and should be handwashed with a pH neutral soap and cold water.
- 2) Do not press, iron, dry clean, tumble dry or wring the covers.
- 3) Do not use solvents, caustic or abrasive cleaning materials.
- 4) Dry flat, away from direct heat and sunlight.
- 5) If the seat covers need to be replaced only use Bolenn Hug certified parts. They are the only ones that are guaranteed to have been safety tested and designed to fit this seat.

Plastic/Metal Parts

- 1) Wipe clean using a mild soap and warm water.
- 2) You must not remove, dismantle or alter any part of the seat shell.
- 3) You must not oil or lubricate any part of the seat shell.

Inspection

- 1) Check your child car seat regularly for wear and tear.
- 2) The child car seat may have a slight rattle when not in use, this is normal. If in any doubt, contact Bolenn Hug immediately.
- 3) Check the adjustable parts of your child seat at intervals of about 6 months to ensure it is still fit correctly for your growing child.

NOTE

NOTE

NOTE

Dinamyk 9-25 R3

Made in China

Foppa Pedretti S.p.A.
via Volta, 11 - 24064 Grumello del Monte - Bergamo, Italy
tel +39 035 830497 fax +39 035 831283
www.foppapedretti.it