

nuna®

Rearward Facing:

Child height 40cm–105cm/ Child weight ≤19.5kg;

Forward Facing:

Child height 80cm–105cm/ Child weight ≤19.5kg;

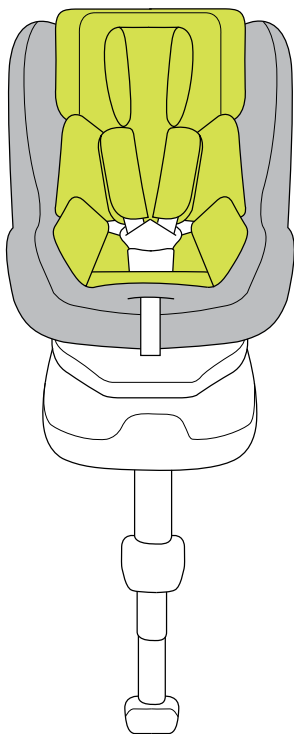

rebl™

i-size child restraint
instruction manual

Thanks for choosing Nuna!

Nuna designs distinctive, smart and exciting products.



“i-Size” (Integral Universal ISOFIX Child Restraint Systems) is a category of child restraint system for use in all i-Size seating position of a vehicle.

Not all vehicle manufacture’s handbooks list i-Size compatibility yet. This child restraint and base are also approved for use in ISOFIX compatible vehicles. Please refer to the vehicle manufacturer’s website or consult your dealer.

nuna[®]

Illustrations

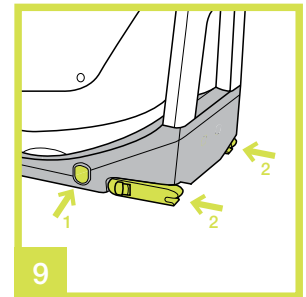
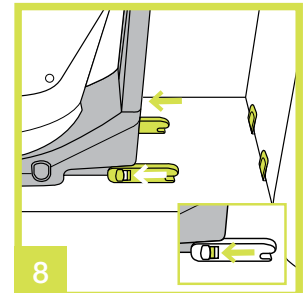
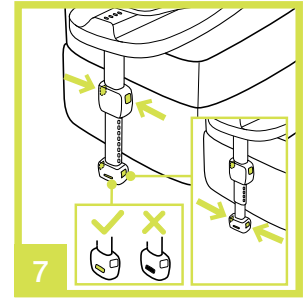
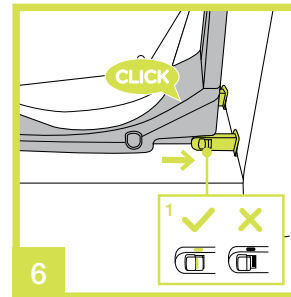
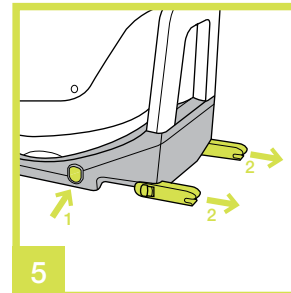
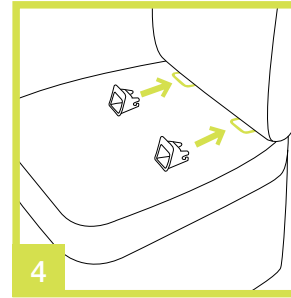
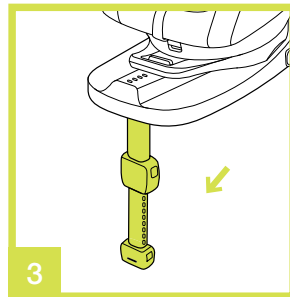
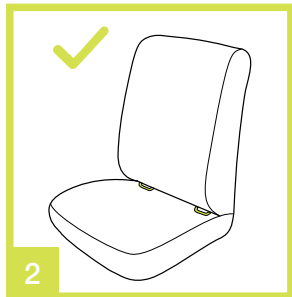
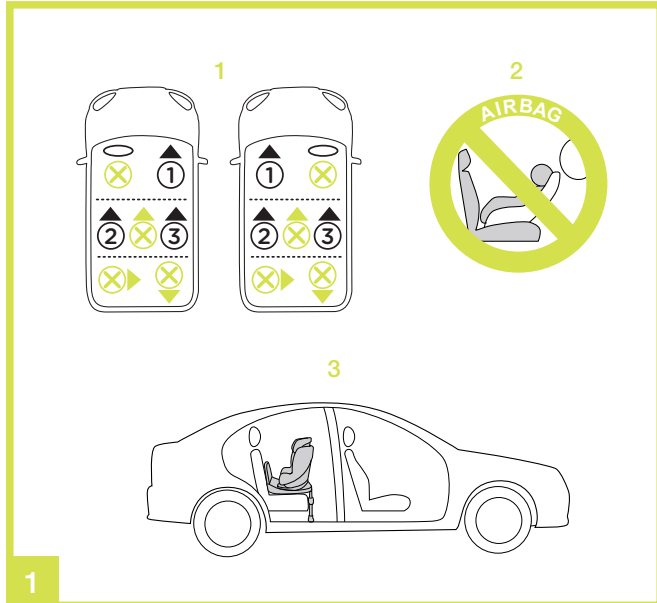

Illustrations

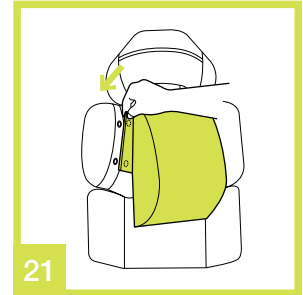
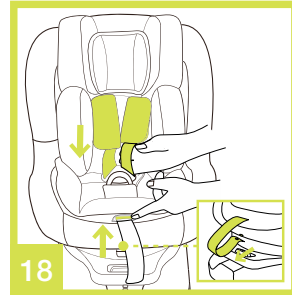
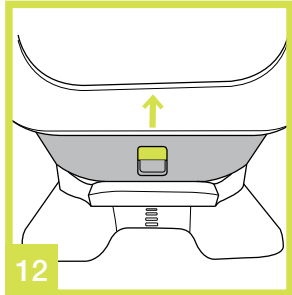
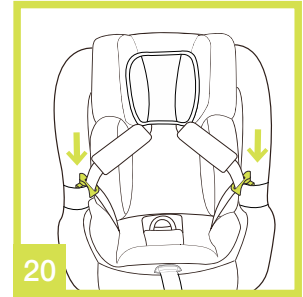
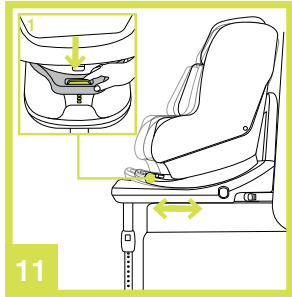
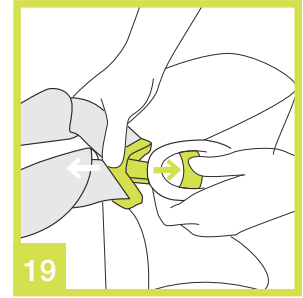
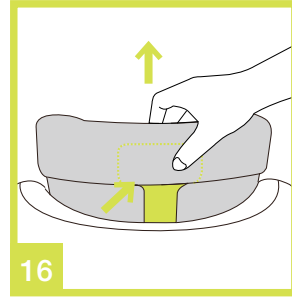
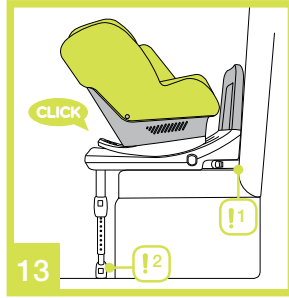
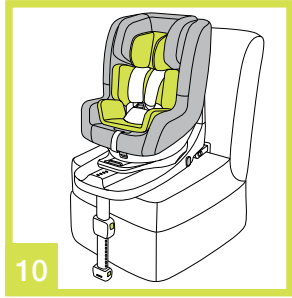

Illustrations

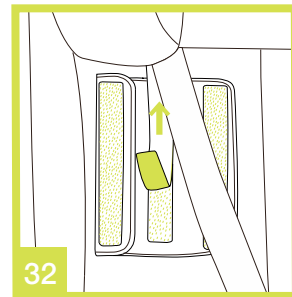
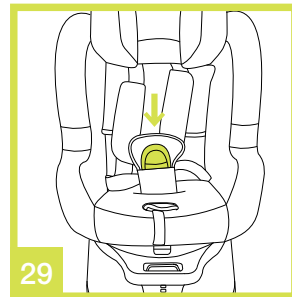
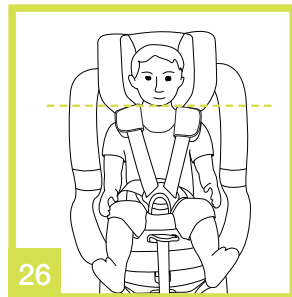
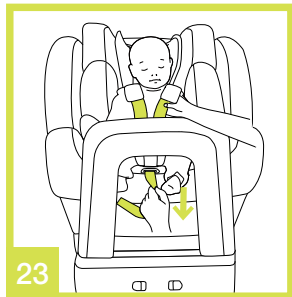
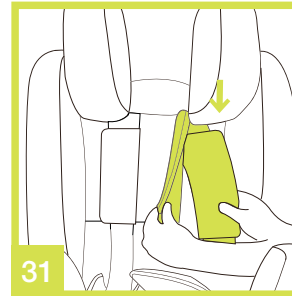
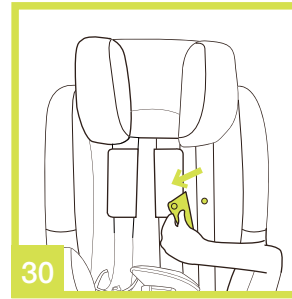
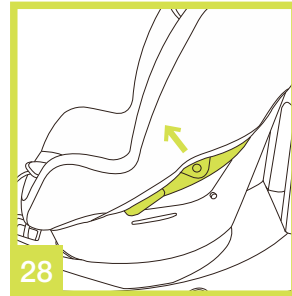
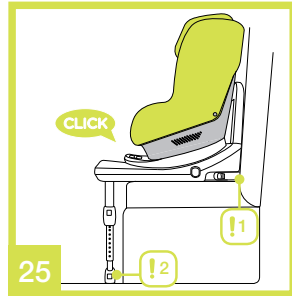
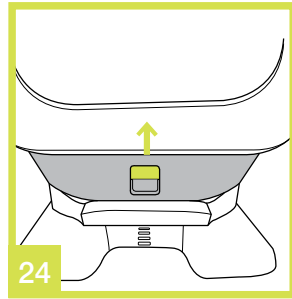
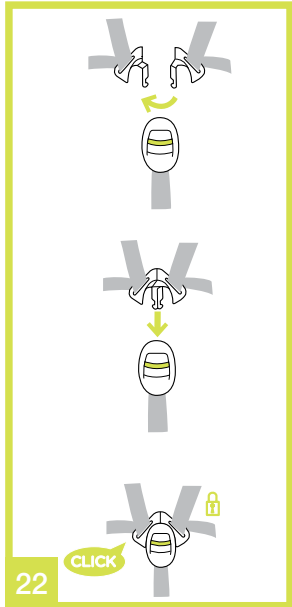

Illustrations

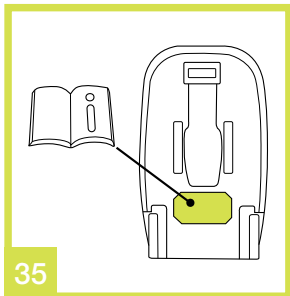
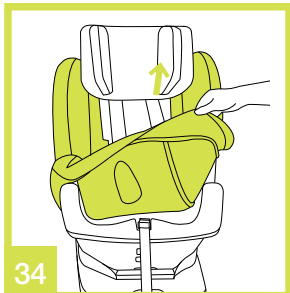
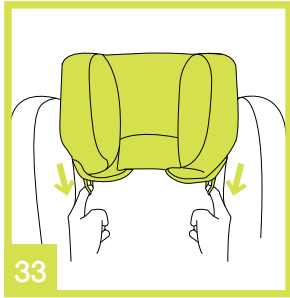

Contents

Illustrations	1-7
English (EN)	
Safety and recommendations	11
Product Information	12-13
Parts list	14
Warning	15-18
Installation concerns	19
Contents of the box	19
Choose the Installation Mode	20
Installation with base	21-22
Recline Adjustment	22
Baby Mode	22-23
Height Adjustment	23
Securing child	23-24
Toddler Mode	25
Securing child	25-26
Detach soft goods	26
Cleaning and maintenance	27
Warranty and service	28-29
Where to find Nuna products	30
French (FR)	31
Dutch (NL)	53
German (DE)	75
Italian (IT)	97
Spanish (ES)	119
Türkiye (TR)	141

Safety and Recommendations

Please take note of the following before using the REBL™ i-size child restraint.

To use this child restraint with the i-Size ISOFIX connections according to the ECE R129/00 Regulation, your child must meet the following requirements.

Rearward Facing: Child height 40cm–105cm/ Child weight ≤19.5kg;

Forward Facing: Child height 80cm–105cm/ Child weight ≤19.5kg;

If you have any questions or comments regarding the Rebl child restraint, we will be glad to hear them through our website - nuna.eu

Please keep the instruction manual in the storage compartment at the bottom of the child restraint. **(35)**

IMPORTANT! RETAIN FOR FUTURE REFERENCE. READ CAREFULLY.

Read these instructions carefully before use and keep them for future reference. Your child's safety may be affected if you do not follow these instructions.

Product Information

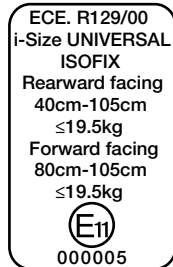

- 1 According to the ECE R129/00 Regulation, the child restraint with base is a Universal ISOFIX Class B1, D Child Restraint and should be fitted using the ISOFIX connections.
- 2 This is an "i-Size" Child Restraint System. It is approved to Regulation ECE R129/00, for use in, "i-Size compatible" vehicle seating positions as indicated by vehicle manufacturers in the vehicle users' manual.
- 3 If in doubt, please consult the child restraint manufacturer or the retailer.

For Installation with i-Size ISOFIX System

This is an i-Size ISOFIX Child Restraint SYSTEM. It is approved to ECE R129/00 series of amendments, not all vehicle manufacturer's handbooks list i-Size compatibility yet. This child restraint and base is also approved for use in ISOFIX compatible vehicles. Please refer to the vehicle manufacturer's website or consult your dealer.

It will fit vehicles with positions approved as i-Size ISOFIX positions (as detailed in the vehicle handbook), depending on the category of the child restraint and of the fixture. If in doubt, consult either the child restraint manufacturer or vehicle manufacturer.

Parts List

- | | | | |
|---|----------------------------|----|------------------------------|
| 1 | Head Support | 9 | Load Leg Adjustment Button |
| 2 | Infant Insert | 10 | ISOFIX Releasing Button |
| 3 | Seat Pad | 11 | Rotating Button |
| 4 | Adjustment Webbing | 12 | Buckle |
| 5 | Recline Adjustment Button | 13 | Shoulder Strap |
| 6 | Load Leg Adjustment Button | 14 | Head Support Adjusting Lever |
| 7 | Load Leg | 15 | Rebound Bar |
| 8 | Load Leg Indicator | 16 | ISOFIX Connector |
| | | 17 | ISOFIX Guides |

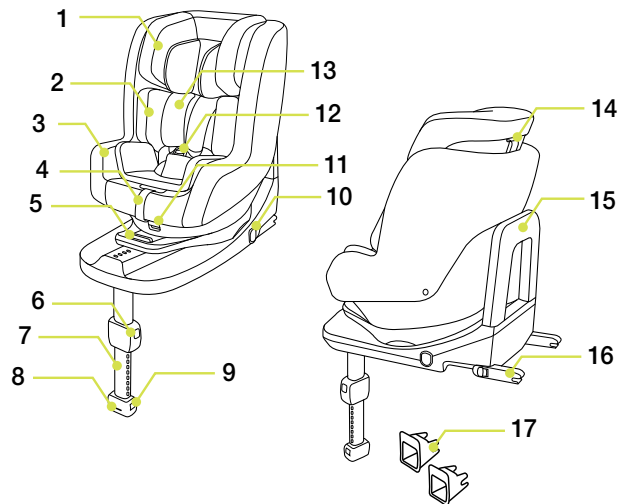

Warning

- ! **NO** child restraint can guarantee full protection from injury in an accident. However, proper use of this child restraint will reduce the risk of serious injury or death to your child.
- ! To use this child restraint with the ISOFIX connections according to the ECE R129/00 Regulation, your child must meet the following requirements.
Rearward Facing: Child height 40cm–105cm/ Child weight ≤19.5kg;
Forward Facing: Child height 80cm–105cm/ Child weight ≤19.5kg;
- ! Any straps of child restraint should be tightened and not twisted.
- ! **DO NOT** use forward facing before the child's age exceeds 15 months. Keep your child rearward facing as long as possible as rearward facing is the safest position.
- ! **DO NOT** install this child restraint without following the instructions in this manual or you may put your child at serious risk of injury or death.
- ! **NEVER** leave your child unattended with this child restraint.
- ! **DO NOT** make any modification to this child restraint or use it along with component parts from other manufacturers.
- ! **DO NOT** use this child restraint if it has damaged or missing parts.

- ! **DO NOT** have your child in large/oversized clothes because this may prevent your child from being properly and securely fastened by the shoulder harness straps and the crotch strap between the legs.
- ! **DO NOT** leave this child restraint or other items unbelted or unsecured in your vehicle because an unsecured child restraint can be thrown around and may injure occupants in a sharp turn, sudden stop, or collision.
- ! **DO NOT** place rear-facing child restraint on frontal seat with air bag. Death or serious injury may occur. Please reference vehicle owner's manual for more information.
- ! **NEVER** use a second-hand child restraint or an child restraint whose history you do not know because they may have structural damage that endangers your child's safety.
- ! **NEVER** use ropes or any other substitutes to secure child restraint in vehicle or to secure child into child restraint.
- ! **DO NOT** use this child restraint without the soft goods.
- ! The soft goods should not be replaced with any besides the ones recommended by the manufacturer. The soft goods constitute an integral part of the child restraint performance.
- ! **DO NOT** put anything other than the recommended inner cushions in this child restraint.

- ! Be sure that the child restraint is installed in such a way that no part of it interferes with movable seats or in the operation of vehicle doors.
- ! **DO NOT** continue to use this child restraint after it has suffered any type of crash, even a minor one. Replace immediately as there may be invisible, structural damage from the crash.
- ! Remove this child restraint from the vehicle seat when it is not in regular use.
- ! Consult the distributor for issues concerning maintenance, repair and part replacement.
- ! To avoid the risk of falling out, always secure the child using the safety harness when the child is placed in child restraint, even when the child restraint is not in the vehicle.
- ! Before carrying the child restraint by hand, ensure that the child is fastened with the safety harness, and that the handle is correctly locked in a vertical position.
- ! To avoid serious injury or death, **NEVER** place child restraint on elevated surface seat with child in it.
- ! The parts of this child restraint should not be lubricated in any way.
- ! Always secure child in child restraint, even on short trips, as this is when most accidents occur.
- ! **DO NOT** use this child restraint for more than 5 years after the purchase date as parts may degrade over time, or from exposure to sunlight, and may not perform adequately in a crash.

- ! Please keep this child restraint away from sunlight, otherwise it may be too hot for child's skin. Always touch the child restraint before placing child in it.
- ! Frequently check the ISOFIX guides for dirt and clean them if necessary. Reliability can be effected by ingress of dirt, dust, food particles etc.
- ! **DO NOT** place any objects in the load leg area in front of your child restraint.
- ! Correct Installation is only permitted by use of the ISOFIX connectors.
- ! After your child is placed in this child restraint, the the child harness must be used correctly, and ensure that any lap strap is worn low down, so that the pelvis is firmly engaged.
- ! **DO NOT** use any load bearing contact points other than those described in the instructions and marked on the child restraint.
- ! Must use the rebound bar.



Installation Concerns

- ! **DO NOT** install this child restraint on vehicle seats that face sideways (1) or rearward (1) with respect to the moving direction of the vehicle.
- ! **DO NOT** place rear-facing child restraint on front seat with air bag. Death or serious injury may occur. (1) Please reference vehicle owner's manual for more information.
- ! It is recommended to install this child restraint on the rear vehicle seat. (1)
- ! This child restraint is suitable for vehicle seats with i-Size ISOFIX anchor points. (2)
- ! **DO NOT** install this child restraint on vehicle seats unstable during installation.

Contents of the Box

Child Restraint
Tools Needed: None

Choose the Installation Mode

	Installation Mode	Installation	Recline Position
Baby mode	Child height 40cm–105cm/ Child weight ≤ 19.5kg		1-7
Toddler mode	Child height 80cm–105cm/ Child weight ≤ 19.5kg		1-7

Installation with Base

Installation with ISOFIX System

- 1 Unfold the load leg from the storage compartment. **(3)**
- 2 Fit the ISOFIX guides into the ISOFIX anchor points. **(4)**
The ISOFIX guides can protect the surface of the vehicle seat from being torn. They will also guide the ISOFIX connectors.
- 3 Press the ISOFIX release button on either side of the base, then pull out the ISOFIX connectors. **(5)**
 - ! There are 9 adjustable positions for ISOFIX. Press the ISOFIX release button and push the base back against the vehicle seat until tight.
- 4 Line up the ISOFIX connectors with the ISOFIX guides, and then click both ISOFIX connectors into the ISOFIX anchor points. **(6)**
 - ! Make sure that both ISOFIX connectors are securely attached to their ISOFIX anchor points. There should be two audible clicks and the colors of the indicators on the both ISOFIX connectors should be completely green. **(6) -1**
 - ! Check to make sure the child restraint is securely installed by pulling on the both ISOFIX connectors.
- 5 After placing the child restraint on the vehicle seat, extend the load leg to floor. **(7)**, The load leg indicator will show green when installed correctly, red means it is installed incorrectly. **(7)**
 - ! The load leg has 24 positions. When the load leg indicator shows red this means the load leg is in the wrong position.
 - ! Make sure the load leg is secure by pressing down on the front of the child restraint.
 - ! To shorten the load leg, squeeze the load leg release button and pull the load leg upwards.

- 6 To remove the child restraint, pull the child restraint backwards while squeezing the buttons on the ISOFIX connectors. **(8)**

- 7 Press the ISOFIX release button to store the ISOFIX. **(9)**

The completely assembled child restraint is shown as **(10)**

Recline Adjustment

Squeeze the recline adjustment button **(11) -1**, to adjust the child restraint to the proper position. The recline angles are shown as **(11)**.

! Please recheck the load leg position after reclining.

There are 7 recline angles for baby mode and 7 positions for toddler mode.

Baby Mode (Rearward Facing Mode)

Rearward Facing	Child height 40cm-105cm/Child weight≤19.5kg
Recline position	Position 1-7

- 1 Press the rotating button to rotate the seat facing the rear of the vehicle. **(12) (13)**
 - ! Please recline the seat to be in the 7th position for ease of rotation.

2 Rearward facing mode assembled as (13)

- ! The ISOFIX connectors must be attached and locked onto the ISOFIX anchor points. (13)-1
- ! The load leg must be installed correctly with green indicator. (13)-2

Height Adjustment

for Head Support and Shoulder Harnesses

Check that Shoulder Harness Straps are set at the proper height.

- ! Shoulder Harness Straps must be at a height nearest to your child's shoulders (14), but not above the shoulder line. (15)
- ! If the Shoulder Harness Straps are not at the proper height, the child might be ejected from the child restraint if there is a crash.

Squeeze the head support adjustment lever (16), while pulling up or down on the head support until it snaps into one of the 7 positions. The head support positions are shown as (17).

Securing Child

After the child is placed into the seat, check whether the Shoulder Harness Straps are at proper height.

- 1 While pressing the adjustment button located at the front of the child restraint, pull the two Shoulder Harness Straps of the child restraint. (18)

- 2 Unlock the buckle of the harnesses by pressing the red button. (19)
 - 3 Fix the buckles on the both sides of seat to make placing the baby more convenient. (20)
 - 4 Use Infant Insert
- Infant insert is for children's protection. (21)

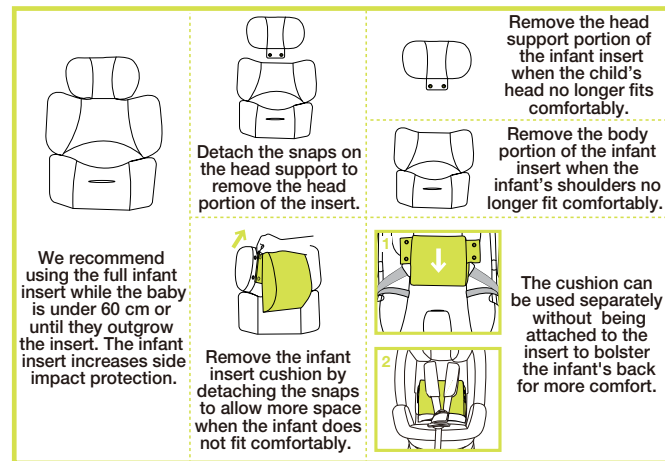

- 5 Place the child into the child restraint and lock the buckle. Please refer to. (22)
 - 6 Tighten the shoulder harness straps by pulling the adjustment webbing. (23)
- ! Make sure the space between the child and the Shoulder Harness Straps is about the thickness of one hand.

Toddler Mode

(Forward Facing Mode)

Forward Facing Child height 80cm-105cm/Child weight≤19.5kg
 Recline position Position 1-7

- 1 Press the rotating button to rotate the seat facing the vehicle's moving direction. **(24)(25)**
 - ! Please recline the seat to be in the 7th position for ease of rotation.
- 2 Forward facing mode assembled as **(25)**
 - ! The ISOFIX connectors must be attached and locked onto the ISOFIX anchor points. **(25)-1**
 - ! The load leg must be installed correctly with green indicator. **(25)-2**

Securing Child

After the child is placed into the seat, check whether the Shoulder Harness Straps are at the proper height. **(26)**

- 1 While pressing the adjustment button located at the front of the child restraint, pull the two Shoulder Harness Straps of the child restraint. **(18)**
- 2 Unlock the buckle of the harnesses by pressing the red button. **(19)**

- 3 When installing the child restraint in the toddler mode, do not use the infant insert.
- 4 Fix the buckles on the both sides of seat to make placing the baby more convenient. **(20)**
- 5 Place the child into the child restraint and lock the buckle. Please refer to. **(22)**
- 6 Tighten the shoulder harness straps by pulling the adjustment webbing. **(27)**
 - ! Make sure the space between the child and the Shoulder Harness Straps is about the thickness of one hand.

Detach Soft Goods

- 1 Open the buckle, then remove the infant insert.
- 2 Open the snaps. **(28)**
- 3 Push the crotch strap through the crotch strap opening. **(29)**
- 4 Move the shoulder belt behind the head support. **(30) (31)**
- 5 Detach the hook and loop fasteners to remove the shoulder belt cover. **(32)**
- 6 Unfasten the elastic on the bottom of headrest to remove the head support soft goods. **(33)**
- 7 Remove the soft goods. **(34)**

To assemble winter and summer soft goods according to reversed steps above.

Cleaning and Maintenance

- ! After removing the wedge from the insert, please store it somewhere that the child cannot access it.
- ! Please wash the bottom seat pad and the top seat cover with cold water under 30°C.
- ! Do not iron the soft goods.
- ! Do not bleach or dry clean the soft goods.
- ! Do not use undiluted detergents, gasoline or other organic solvents to wash the child restraint. It may cause damage to the product.
- ! Use only mild detergent, water and a soft cloth to clean the child restraint shell, handle and harness straps.
- ! Do not twist the soft goods to dry with great force. It may leave the soft goods with wrinkles.
- ! Please hang dry the soft goods in the shade.
- ! Please remove the child restraint from the vehicle seat if not in use for a long period of time. Put the child restraint in a cool, dry place and somewhere your child can not access it.

Warranty and Service

The Nuna child restraint is covered by a one-year warranty. If this product shows a defect during the warranty period, please contact your retailer. If the retailer is unable to help you, they will make contact with the local Nuna distributor.

Please be aware that the model number and serial number located on the bottom of the child restraint of the product will be required in the event of a warranty claim.

To register your product, please go to our website at nuna.eu

Terms of warranty

The warranty takes effect at the date of purchase of the product and is valid for one year. The warranty provides you with a right of repair but not a product exchange or return. The warranty will not be extended even if some repairs have been made. Nuna has the right to improve the design of the product without any obligation to update the products manufactured previously.

The warranty will not apply in the following circumstances:

- If you can not provide the sales receipt or proof of purchase of the product.
- If the defect results from normal wear.
- If the defect results from an accident.
- If the defect results from a failure to follow the instructions of assembly, use, care, and maintenance provided in the instruction manual.
- If the defect results from overloading (maximum weight = 19.5 kg).
- If repairs have been carried out by a third party.
- If the defect results from the use of accessories others than Nuna.

Where to Find Nuna Products?

If you are looking for Nuna retailers in your area, please consult our website: nuna.eu

Contact

We always look forward to improving our products and developing new ideas, so please feel free to contact us to submit any comments or questions regarding the Nuna products.

nuna.eu

Nuna International BV.
De Beeke 8, 5469 DW, ERP
The Netherlands

Thanks for Choosing Nuna!

Merci d'avoir choisi Nuna !

Nuna conçoit des produits uniques, intelligents et attrayants.



« i-Size » (Systèmes de sécurité pour enfants ISOFIX universels intégrés) est une catégorie de sièges enfants compatible avec toutes les positions d'assise i-Size d'un véhicule.

Tous les manuels des constructeurs ne mentionnent pas encore une compatibilité i-Size. Ce siège et cette base sont aussi approuvés pour une utilisation dans des véhicules compatibles ISOFIX. Veuillez vous reporter au site Web du constructeur de votre voiture ou consulter votre revendeur.



Table des matières

Illustrations	1-7
Français (FR)	
Mesures de sécurité	33
Informations produit	34-35
Liste des pièces	36
Avertissements	37-40
Problèmes liés à l'installation	41
Contenu de la boîte	41
Choisir le mode d'installation	42
Installation avec base	43-44
Ajustement de l'inclinaison	44
Mode bébé	44-45
Ajustement de la hauteur	45
Securiser l'enfant	46-47
Mode bambin	47
Securiser l'enfant	47-48
Détacher les pièces souples	48
Nettoyage et maintenance	49
Garantie et assistance	50-51
Où trouver les produits Nuna	52

Mesures de sécurité

Veuillez noter ce qui suit avant d'utiliser le siège enfant REBL™ i-size.

Pour utiliser ce siège enfant avec les connexions i-Size ISOFIX conformément à la réglementation ECE R129/00, votre enfant doit répondre aux conditions suivantes.

Orientation vers l'arrière : Taille entre 40 cm-105 cm / Poids ≤ 19,5kg ;

Orientation vers l'avant : Taille entre 80 cm-105 cm / Poids ≤ 19,5kg ;

Si vous avez des questions ou des commentaires liés au siège enfant Rebl, nous serons heureux d'y répondre sur notre site Web - nuna.eu

Veuillez conserver le manuel d'instructions dans le compartiment de stockage dans la base du siège enfant. **(35)**

**IMPORTANT ! À CONSERVER
POUR POUVOIR Y FAIRE UL-
TÉRIEUREMENT RÉFÉRENCE.
LIRE ATTENTIVEMENT.**

Lisez attentivement ces instructions avant la première utilisation et conservez-les. La sécurité de votre enfant peut être compromise si vous ne suivez pas ces instructions.

Informations sur le produit

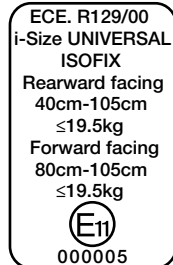

- 1 Conformément à la réglementation ECE R129/00, ce siège enfant avec base est un siège enfant ISOFIX universel de classe B1, D et doit être installé avec des connexions ISOFIX.
- 2 Il s'agit d'un système de sécurité pour enfants « i-Size ». Son utilisation est approuvée par la réglementation ECE R129/00 pour des sièges de véhicule «compatibles i-Size » comme indiqué dans le manuel de l'utilisateur du véhicule fourni par votre constructeur.
- 3 En cas de doute, veuillez consulter le fabricant ou revendeur du siège enfant.

Pour une installation avec le système ISOFIX i-Size

Il s'agit d'un SYSTÈME DE SÉCURITÉ pour enfants ISOFIX « i-Size ». Il a été approuvé pour la série d'amendements ECE R129/00, tous les manuels des constructeurs de véhicule ne mentionnant pas encore une compatibilité i-Size. Ce siège et cette base sont aussi approuvés pour une utilisation dans des véhicules compatibles ISOFIX. Veuillez vous reporter au site Web du constructeur de votre voiture ou consulter votre revendeur.

Il conviendra aux véhicules avec des positions approuvées en tant que positions ISOFIX i-Size (comme détaillé dans le manuel du véhicule), selon la catégorie de siège enfant et de la fixation. En cas de doute, veuillez consulter le fabricant du siège enfant ou le constructeur du véhicule.

Liste des pièces

- | | | | |
|---|--|----|--|
| 1 | Support pour la tête | 9 | Bouton d'ajustement de piètement de charge |
| 2 | Support pour nourrisson | 10 | Bouton d'éjection ISOFIX |
| 3 | Assise | 11 | Bouton de rotation |
| 4 | Toile d'ajustement | 12 | Boucle |
| 5 | Bouton d'ajustement de l'inclinaison | 13 | Sangle pour épaules |
| 6 | Bouton d'ajustement du piètement de charge | 14 | Levier d'ajustement du support de tête |
| 7 | Piètement de charge | 15 | Barre de rebond |
| 8 | Indicateur de piètement de charge | 16 | Connecteur ISOFIX |
| | | 17 | Guides ISOFIX |

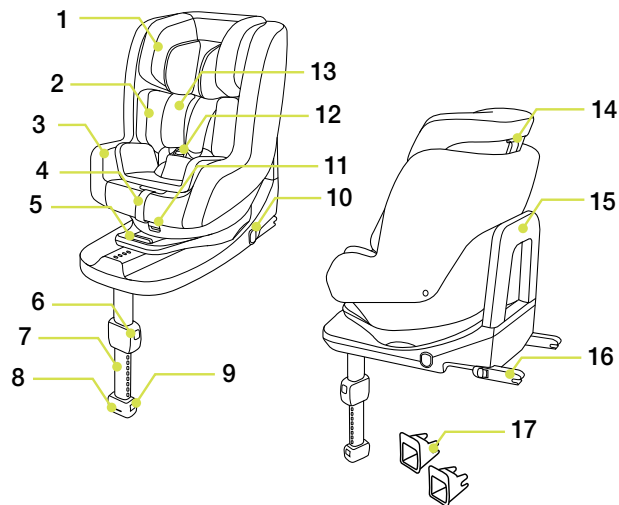

Avertissement

- ! **AUCUN** siège enfant ne peut garantir une protection complète contre les blessures en cas d'accident. Cependant, une bonne utilisation de ce siège enfant réduira les risques de blessures sérieuses ou de mort pour votre enfant.
- ! Pour utiliser ce siège enfant avec les connexions ISOFIX conformément à la réglementation ECE R129/00, votre enfant doit correspondre aux conditions suivantes.
Orientation vers l'arrière : Taille entre 40 cm-105 cm / Poids ≤ 19,5 kg ;
Orientation vers l'avant : Taille entre 80 cm-105 cm / Poids ≤ 19,5 kg ;
- ! Les sangles du siège enfant doivent être serrées, sans torsion.
- ! N'utilisez **PAS** l'orientation vers l'avant pour les enfants de moins de 15 mois. Laissez votre enfant orienté vers l'arrière aussi longtemps que possible, car l'orientation vers l'arrière est l'orientation la plus sûre.
- ! N'installez et n'utilisez **PAS** ce siège enfant sans avoir suivi les instructions et avertissements de ce manuel, ou vous pourriez mettre votre enfant en danger de blessures ou de mort.
- ! **NE** laissez **JAMAIS** votre enfant sans surveillance dans ce siège enfant.
- ! **NE** faites **AUCUNE** modification sur ce siège enfant et ne l'utilisez pas avec des pièces d'autres fabricants.

- ! N'utilisez **PAS** ce siège enfant si des pièces sont endommagées ou manquantes.
- ! **NE** faites **PAS** porter à votre enfant des vêtements trop amples/grands, car cela pourrait l'empêcher d'être bien attaché par les sangles du harnais pour les épaules et le harnais entre les jambes.
- ! **NE** laissez **PAS** ce siège enfant ou d'autres objets détachés ou non fixés dans votre véhicule, car un siège enfant non fixé peut basculer et blesser les passagers lors de virages serrés, d'arrêts soudains ou de collisions.
- ! **NE** placez **PAS** le siège enfant dos à la route sur un siège avant avec airbag. Ceci créerait des risques de blessures ou de mort. Veuillez vous reporter au manuel de l'utilisateur du véhicule pour plus d'informations.
- ! N'utilisez **JAMAIS** un siège enfant d'occasion ou dont vous ne connaissez pas le passé, car de tels sièges pourraient présenter des dommages structurels mettant la sécurité de votre enfant en péril.
- ! N'utilisez **JAMAIS** de cordes ou autres substituts pour attacher l'enfant dans son siège ou dans le véhicule.
- ! N'utilisez **PAS** ce siège enfant sans les parties souples.
- ! Les parties souples ne doivent pas être remplacées par d'autres que celles recommandées par le fabricant. Les parties souples font entièrement partie des performances du siège enfant.
- ! **NE** placez **RIEN** d'autre que les coussins internes recommandés sur ce siège enfant.

- ! Assurez-vous que le siège enfant est installé de sorte qu'aucune partie ne gêne les sièges amovibles ou le fonctionnement des portes du véhicule.
- ! **NE** continuez **PAS** à utiliser ce siège enfant après un accident, même mineur. Remplacez-le immédiatement, car des dommages structurels invisibles pourraient avoir été causés par l'accident.
- ! Retirez ce siège enfant du siège du véhicule si vous ne prévoyez pas de l'utiliser pendant une longue période.
- ! Consultez le distributeur pour tout problème concernant la maintenance, la réparation et le remplacement de pièces.
- ! Pour éviter les risques de chute, attachez toujours l'enfant avec le harnais de sécurité lorsque l'enfant est placé dans le siège enfant, même lorsque le siège n'est pas dans le véhicule.
- ! Avant de transporter le siège enfant à la main, vérifiez que l'enfant est attaché avec le harnais de sécurité, et que la poignée est bien verrouillée en position verticale.
- ! Pour éviter les blessures graves ou la mort, ne placez **JAMAIS** le siège enfant sur une surface élevée avec l'enfant dedans.
- ! Les pièces de ce siège enfant ne peuvent en aucune façon être lubrifiées.
- ! Attachez toujours l'enfant dans le siège enfant, même pour de courts trajets, car c'est précisément lors de ceux-ci que le plus d'accidents surviennent.

- ! N'utilisez **PAS** ce siège enfant pendant plus de 5 ans après l'achat, car les pièces peuvent se dégrader avec le temps ou à cause de l'exposition au soleil, et peuvent mal fonctionner en cas d'accident.
- ! Veuillez conserver ce siège enfant à l'écart de la lumière du soleil, car il pourrait devenir trop chaud pour la peau de l'enfant. Touchez toujours le siège enfant avant de placer l'enfant dedans.
- ! Vérifiez régulièrement la présence de poussière sur les guides ISOFIX et nettoyez-les si nécessaire. La fiabilité peut être affectée par l'infiltration de poussière, saletés, particules de nourriture, etc.
- ! **NE** placez **AUCUN** objet dans la zone de piètement de charge en face de la base.
- ! Une bonne installation n'est permise qu'avec des connecteurs ISOFIX.
- ! Une fois votre enfant placé dans ce siège enfant, le harnais pour enfant doit être utilisé correctement, en vérifiant que les lanières à la taille sont bien placées en bas, afin que le bassin soit bien engagé.
- ! N'utilisez **PAS** de charge sur les points de contact autres que ceux décrits dans les instructions et indiqués sur le siège enfant.
- ! Doit utiliser la barre de rebond.

Problèmes liés à l'installation

! N'installez **PAS** ce siège enfant sur des sièges de véhicule tournés sur le côté (1) ou vers l'arrière (1) en fonction du sens de déplacement du véhicule.

! **NE PAS** placer le siège enfant dos à la route sur un siège avant avec airbag. Ceci créerait des risques de blessures ou de mort. (1) Veuillez vous reporter au manuel de l'utilisateur du véhicule pour plus d'informations.

! Il est recommandé d'installer ce siège enfant sur le siège arrière du véhicule. (1)

! Ce siège enfant convient aux sièges de véhicules avec des points d'ancrage ISOFIX i-Size. (2)



! N'installez **PAS** ce siège enfant sur des sièges de véhicule amovibles lors de l'installation.

Contenu de la boîte

Siège enfant

Outils requis : Aucun

Choisir le mode d'installation

	Mode d'installation	Installation	Position inclinée
Mode bébé	Taille de l'enfant entre 40 cm et 105 cm/ Poids de l'enfant $\leq 19,5$ kg		1-7
Mode bambin	Taille de l'enfant entre 80 cm et 105 cm/ Poids de l'enfant $\leq 19,5$ kg		1-7

Installation avec base

Installation avec système ISOFIX

- 1 Dépliez le piètement de charge du compartiment de stockage. **(3)**
- 2 Ajustez les guides ISOFIX sur les points d'ancrage ISOFIX. **(4)**
Les guides ISOFIX peuvent protéger la surface du siège du véhicule contre les déchirements. Ils peuvent aussi guider les connecteurs ISOFIX.
- 3 Appuyez sur le bouton de dégagement ISOFIX sur l'un des côtés de la base, puis retirez les connecteurs ISOFIX. **(5)**

! Il ya 9 positions réglables pour ISOFIX. Appuyez sur la ISOFIX relâcher le bouton et poussez la base arrière contre le véhicule siège jusqu'à serré.

- 4 Alignez les connecteurs avec les points d'ancrage ISOFIX, puis insérez les deux connecteurs ISOFIX dans les points d'ancrage ISOFIX. **(6)**

! Vérifiez que les deux connecteurs ISOFIX sont bien attachés aux points d'ancrage ISOFIX. Deux clics devraient retentir et la couleur des témoins des deux connecteurs ISOFIX doit être entièrement verte. **(6) -1**

! Assurez-vous que le siège enfant est bien installé en tirant sur les deux connecteurs ISOFIX.

- 5 Après avoir placé le siège enfant sur le siège du véhicule, étendez le piètement de charge jusqu'au sol. **(7)**, Le témoin du piètement de charge est vert lorsqu'il est installé correctement. Le témoin rouge signifie qu'il n'est pas installé correctement. **(7)**

! Le piètement de charge propose 24 positions. Lorsque le témoin du piètement de charge est rouge, cela signifie que le piètement de charge est dans une mauvaise position.

! Assurez-vous que le piètement de charge est bien installé en appuyant sur l'avant du siège enfant.

! Pour raccourcir le piètement de charge, appuyez sur le bouton de dégagement du piètement de charge et tirez le piètement de charge vers le haut.

- 6 Pour retirer le siège enfant, tirez-le vers l'arrière tout en appuyant sur les boutons des connecteurs ISOFIX. **(8)**
- 7 Appuyez sur le bouton de dégagement ISOFIX pour plier l'ISOFIX. **(9)**

Le siège entièrement assemblé est illustré en **(10)**

Ajustement de l'inclinaison

Appuyez sur le bouton d'ajustement de l'inclinaison **(11) -1**, pour ajuster le siège enfant en position adaptée. Les angles d'inclinaison sont illustrés en **(11)**.

! Veuillez vérifier à nouveau la position du piètement de charge après inclinaison.

Il existe 7 angles d'inclinaison en mode bébé et 7 positions en mode bambin.

Mode bébé (Mode orientation dos à la route)

Orientation dos à la route	Adapté aux enfants mesurant entre 40 cm-105 cm / Poids ≤ 19,5 kg
Position inclinée	Position 1-7

1 Appuyez sur le bouton de rotation pour tourner le siège vers l'avant du véhicule. **(12)(13)**

! Veuillez incliner le siège en 7e position pour une meilleure rotation.

2 Assemblage en mode d'orientation dos à la route illustré en **(13)**

! Les connecteurs ISOFIX doivent être attachés et verrouillés sur les points d'ancrage ISOFIX. **(13)-1**

! Le piètement de charge doit être installé correctement avec l'indicateur vert. **(13)-2**

Ajustement de la hauteur

du support pour tête et du harnais pour épaules

Vérifiez que les sangles du harnais pour épaules sont à la bonne hauteur.

! Les sangles du harnais pour épaules doivent être placées à hauteur la plus proche des épaules de votre enfant **(14)**, mais pas au-dessus. **(15)**

! Si les sangles du harnais pour épaules ne sont pas à la bonne hauteur, l'enfant pourrait être éjecté du siège enfant en cas d'accident.

Appuyez sur le levier d'ajustement du support pour tête **(16)**, tout en tirant sur le support vers le haut ou le bas pour le placer sur l'une des 7 positions. Les positions du support pour tête sont illustrées en **(17)**.

Sécuriser l'enfant

Une fois l'enfant placé dans le siège, vérifiez si les sangles du harnais pour les épaules sont à la bonne hauteur.

1 Tout en appuyant sur le bouton de réglage situé à l'avant du siège enfant, tirez sur les sangles du harnais pour épaules du siège enfant. **(18)**

2 Déverrouillez la boucle du harnais en appuyant sur le bouton rouge. **(19)**

3 Fixez les boucles des deux côtés du siège pour faciliter le placement du bébé. **(20)**

4 Utiliser le support pour nourrisson

Le support pour nourrisson sert à la protection des enfants. **(21)**

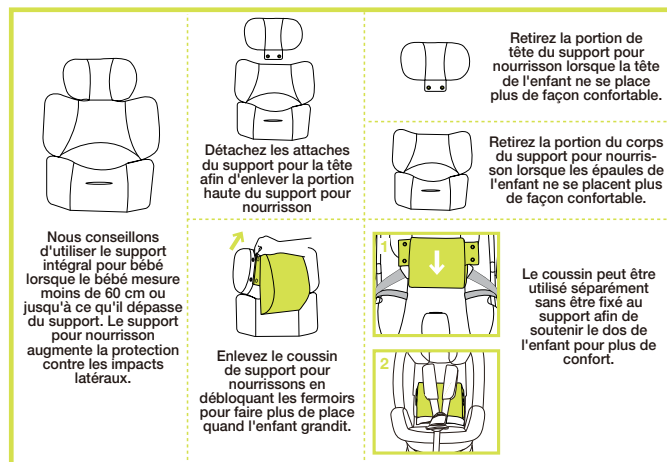

5 Placez l'enfant dans le siège enfant et verrouillez la boucle.
Veuillez vous reporter à. **(22)**

6 Serrez les sangles pour épaules en tirant sur le filet d'ajustement.
(23)

! Vérifiez que l'espace entre l'enfant et les sangles du harnais pour épaules fait environ l'épaisseur d'une main.

Mode bambin

(Mode orienté vers l'avant)

Orientation vers l'avant Adapté aux enfants mesurant entre
80 cm-105cm / Poids ≤ 19,5 kg

Position inclinée Position 1-7

1 Appuyez sur le bouton de rotation pour tourner le siège vers le sens de marche du véhicule. **(24)(25)**

! Veuillez incliner le siège en 7e position pour une meilleure rotation.

2 Assemblage en mode d'orientation vers l'avant illustré en **(25)**

! Les connecteurs ISOFIX doivent être attachés et verrouillés sur les points d'ancrage ISOFIX. **(25)-1**

! Le piètement de charge doit être installé correctement avec l'indicateur vert. **(25)-2**

Sécuriser l'enfant

Une fois l'enfant placé dans le siège, vérifiez si les sangles du harnais pour les épaules sont à la bonne hauteur. **(26)**

1 Tout en appuyant sur le bouton de réglage situé à l'avant du siège enfant, tirez sur les sangles du harnais pour épaules du siège enfant. **(18)**

2 Déverrouillez la boucle du harnais en appuyant sur le bouton rouge. **(19)**

3 Lorsque vous installez le siège enfant en mode bambin, n'utilisez pas le support pour bébé.

4. Fixer les boucles sur les deux côtés de siège pour faire placer le bébé plus commode. **(20)**

5 Placez l'enfant dans le siège enfant et verrouillez la boucle.
Veuillez vous reporter à. **(22)**

6 Serrez les sangles pour épaules en tirant sur le filet d'ajustement. **(27)**

! Vérifiez que l'espace entre l'enfant et les sangles du harnais pour épaules fait environ l'épaisseur d'une main.

Détacher les pièces souples

1 Ouvrez la boucle, puis retirez le support pour bébé.

2 Ouvrez les fermetures. **(28)**

3 Poussez la sangle d'entrejambe dans l'ouverture de la sangle d'entrejambe. **(29)**

4 Déplacez la sangle pour épaules derrière le support pour tête. **(30) (31)**

5 Détachez les crochets et boucles pour retirer le couvercle de la ceinture de l'épaule. **(32)**

6 Détachez les bandes élastiques en bas du support pour tête afin de retirer les éléments souples du support pour tête. **(33)**

7 Retirez les parties souples. **(34)**

Pour assembler les parties souples d'hiver et d'été, suivez les étapes décrites ci-dessus dans le sens inverse.

Nettoyage et maintenance

! Après avoir retiré la cale du support, veuillez la stocker hors de portée des enfants.

! Veuillez laver l'assise inférieure et le revêtement de siège supérieur à l'eau froide, à moins de 30 C.

! Ne repassez pas les pièces souples.

! Ne nettoyez pas les pièces souples à sec ou à l'eau de Javel.

! N'utilisez pas de détergents non dilués, de l'essence ou d'autres solvants organiques pour laver le siège enfant. Vous pourriez endommager le produit.

! Utilisez uniquement un détergent doux, de l'eau et un chiffon doux pour nettoyer la coque, la poignée et les sangles du siège enfant.

! N'essorez pas les pièces souples trop fort. Des plis pourraient apparaître sur les pièces souples.

! Veuillez laisser les pièces souples sécher à l'ombre.

! Veuillez retirer le siège enfant du siège du véhicule si vous ne prévoyez pas de l'utiliser pendant une longue période. Placez le siège enfant dans un lieu frais et sec, hors de portée des enfants.

Garantie et assistance

Le siège enfant Nuna est couvert par une garantie d'un an. Si ce produit montre des signes de défaillance durant la période de garantie, veuillez contacter votre revendeur. Si le revendeur n'est pas en mesure de vous aider, il prendra contact avec le distributeur Nuna local.

Le numéro de modèle et le numéro de série situés en bas du siège enfant vous seront demandés en cas d'utilisation de la garantie.

Pour enregistrer ce produit, veuillez vous rendre sur notre site Web nuna.eu

Conditions de la garantie

La garantie prend effet à la date d'achat du produit et reste valable pendant un an. La garantie vous donne le droit de faire réparer mais non de remplacer ou de retourner le produit. La garantie ne sera pas prolongée, même en cas de réparations effectuées. Nuna se réserve le droit de modifier la conception du produit sans obligation de mettre à jour les produits fabriqués antérieurement.

La garantie n'est pas applicable dans les cas suivants :

- Si vous n'êtes pas en mesure de fournir le reçu ou la preuve d'achat du produit.
- Si la défaillance résulte d'une usure normale.
- Si la défaillance résulte d'un accident.
- Si la défaillance résulte du non respect des instructions d'assemblage, d'utilisation, de manipulation et d'entretien fournies dans ce manuel d'utilisation.
- Si la défaillance résulte d'une surcharge (poids maximum = 19,5 kg).
- Si les réparations ont été réalisées par une partie tierce.
- Si la défaillance résulte de l'utilisation d'accessoires autres que Nuna.

Où trouver les produits Nuna ?

Si vous recherchez des vendeurs de produits Nuna dans votre localité, veuillez consulter notre site Web : nuna.eu

Contact

Nous sommes toujours désireux d'améliorer nos produits et de développer de nouvelles idées, n'hésitez donc pas à nous contacter pour soumettre tout commentaire ou toute question concernant les produits Nuna.

nuna.eu

Nuna International BV.
De Beeke 8, 5469 DW, ERP
Pays-Bas

Merci d'avoir choisi Nuna !

Bedankt voor uw keuze voor Nuna!

Nuna ontwerpt opvallende, slimme en opwindende producten.



“i-Size” (Integraal universeel babyzitje voor het ISOFIX systeem) is een categorie van het kinderszitstelsel voor gebruik bij alle i-Size-stoelposities van een voertuig.

Nog niet in alle handboeken van autofabrikanten wordt de compatibiliteit voor i-Size vermeld. Dit zitje en de voet zijn tevens goedgekeurd voor gebruik in voor ISOFIX geschikte voertuigen. Zie de website van de fabrikant van het voertuig of neem contact op met de verkoper.



Inhoud

Afbeeldingen	1-7
Nederlands(NL)	
Veiligheid en aanbevelingen	55
Productinformatie	56-57
Onderdelenlijst	58
Waarschuwing	59-62
Opletten bij installatie	63
Inhoud van de doos	63
De installatiemodus kiezen	64
Installatie met voet	65-66
Instelling schuine stand	66
Babystand	66-67
Hoogteafstelling	67
Het kind vastzetten	67-68
Peuterstand	69
Het kind vastzetten	69-70
Zachte voorwerpen losmaken	70
Reiniging en onderhoud	71
Garantie en onderhoud	72-73
Waar zijn Nuna-producten verkrijgbaar	74

Veiligheid en aanbevelingen

Let op het volgende voordat u het REBL™ i-size kinderzitje gebruikt.

Om dit kinderzitje met de i-Size ISOFIX-aansluitingen volgens de ECE R129/00-richtlijn te kunnen gebruiken, moet uw kind aan de volgende voorwaarden voldoen.

Naar achteren kijkend: Lengte kind 40 cm-105 cm/ gewicht kind $\leq 19,5$ kg;

Naar voren kijkend: Lengte kind 80 cm-105 cm/ gewicht kind $\leq 19,5$ kg;

Als u vragen of opmerkingen hebt over het Rebl-kinderzitje, horen we graag van u via onze website nuna.eu

Bewaar de handleiding altijd in het bewaarvak onderin het kinderzitje. **(35)**

**BELANGRIJK! BEWAREN
VOOR LATER GEBRUIK.
ZORGVULDIG LEZEN.**

Lees deze instructies vóór het gebruik en bewaar ze om ze later te kunnen raadplegen. Het niet volgen van deze instructies kan gevolgen hebben voor de veiligheid van uw kind.

Productinformatie

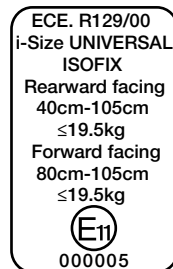

- 1 Volgens de ECE R129/00 richtlijn is het kinderzitje met voet een Universele ISOFIX-klasse B1, D-kinderzitje en moet dit worden gemonteerd met de ISOFIX-aansluitingen.
- 2 Dit is een “i-Size”-kinderzitstelsel. Het is goedgekeurd volgens richtlijn ECE R129/00, voor gebruik in voor “i-Size geschikte” standen van autostoelen zoals is aangegeven door de fabrikant van de auto in de handleiding.
- 3 Neem in geval van twijfel, contact op met de fabrikant of de verkoper van het kinderzitje.

Voor installatie met het i-Size ISOFIX-systeem

Dit is een kinderzitje voor het i-Size ISOFIX-SYSTEEM. Het is goedgekeurd volgens de reeks ECE R129-aanbevelingen, omdat nog niet alle handboeken van fabrikanten de geschiktheid voor i-Size bevatten. Dit zitje en de voet zijn tevens goedgekeurd voor gebruik in voor ISOFIX geschikte voertuigen. Zie de website van de fabrikant van het voertuig of neem contact op met de verkoper.

Het is geschikt voor voertuigen met posities die zijn goedgekeurd als i-Size ISOFIX-posities (zoals beschreven in het handboek van het voertuig), afhankelijk van de categorie van het kinderzitje en van de bevestiging. Neem in geval van twijfel contact op met de fabrikant of de verkoper van het kinderzitje.

Onderdelenlijst

- | | | | |
|---|--------------------------|----|------------------------------|
| 1 | Hoofdsteun | 10 | ISOFIX-ontgrendelknop |
| 2 | Baby-inzetstuk | 11 | Draaiknop |
| 3 | Zitkussen | 12 | Gesp |
| 4 | Instellen gordel | 13 | Schouderriem |
| 5 | Instelknop schuine stand | 14 | Instelhendel voor hoofdsteun |
| 6 | Instelknop beenruimte | 15 | Terugslagbalk |
| 7 | Steunvoet | 16 | ISOFIX-aansluiting |
| 8 | Steunvoetindicator | 17 | ISOFIX-geleiders |
| 9 | Instelknop beenruimte | | |

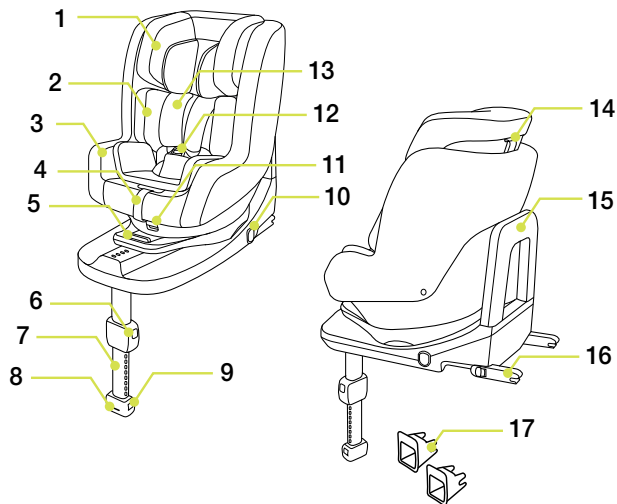

Waarschuwing

- ! **GEEN ENKEL** kinderzitje biedt volledige bescherming tegen letsel bij een ongeluk. Maar het juiste gebruik van het kinderzitje verlaagt het risico op ernstig letsel of de dood.
- ! Om dit kinderzitje met de ISOFIX-aansluitingen volgens de ECE R129/00-richtlijn te kunnen gebruiken, moet uw kind aan de volgende voorwaarden voldoen.
Naar achteren kijkend: Lengte kind 40 cm-105 cm/
gewicht kind $\leq 19,5$ kg;
Naar voren kijkend: Lengte kind 80 cm-105 cm/
gewicht kind $\leq 19,5$ kg;
- ! Alle riemen van het kinderzitje moeten worden strakgetrokken, maar niet gedraaid.
- ! Laat het kind **NIET** vooruit kijken voordat het 15 maanden oud is. Laat uw kind zo lang mogelijk naar achteren kijken omdat dit de veiligste positie is.
- ! Installeer dit kinderzitje **NIET** zonder de aanwijzingen en waarschuwingen in deze handleiding te volgen, anders brengt u uw kind ernstig in gevaar.
- ! Laat uw kind **NOOIT** zonder toezicht achter in het kinderzitje.
- ! Breng **GEEN** veranderingen aan dit kinderzitje aan en gebruik het niet in combinatie met onderdelen van andere fabrikanten.
- ! Gebruik dit kinderzitje **NIET** als het beschadigd is of als onderdelen ontbreken.

- ! Kleed uw kind **NIET** in te ruimzittende kleding, omdat dit kan voorkomen dat uw kind goed en stevig wordt vastgezet met de schoudergordels en de kruisriem tussen de benen.
- ! Laat dit kinderzitje **NIET** los of **NIET** goed bevestigd in de auto staan, omdat een niet goed vastgezet kinderzitje rondgeslingerd kan worden en de inzittenden kan verwonden bij een scherpe bocht, plotseling remmen of een botsing.
- ! Plaats een achteruit kijkend kinderzitje **NIET** op een voorstoel met een airbag. Dit kan de dood of ernstig letsel als gevolg hebben. Zie de handleiding van het voertuig voor meer informatie.
- ! Gebruik **NOOIT** een tweedehands kinderzitje of een zitje waarvan u de afkomst niet kent, omdat deze structurele schade kan bevatten die de veiligheid van uw kind in gevaar brengt.
- ! Gebruik **NOOIT** touwen of andere vervangingsmiddelen om het kinderzitje in de auto vast te zetten of het kind in het kinderzitje vast te maken.
- ! Gebruik dit kinderzitje **NIET** zonder de zachte onderdelen.
- ! De afdekking van het zitje en de binnenvoering mogen alleen worden vervangen door onderdelen die door de fabrikant worden aangeraden. De zachte onderdelen vormen een belangrijk onderdeel van de werking van het kinderzitje.
- ! Plaats **ALLEEN** de aanbevolen binnenkussens in dit kinderzitje.

- ! Zorg ervoor dat het kinderzitje op zo'n manier geïnstalleerd wordt dat onderdelen niet in de weg zitten bij verplaatsbare stoelen of bij de werking van autodeuren.
- ! Gebruik dit kinderzitje **NIET** nadat het bij een ongeluk betrokken is geweest, zelfs bij een klein ongeluk. Vervang het direct, omdat er onzichtbare structurele schade kan zijn ontstaan door de botsing.
- ! Haal het kinderzitje uit de auto als het niet regelmatig gebruikt wordt.
- ! Neem contact op met de distributeur over onderhoud, reparaties en vervangen van onderdelen.
- ! Om uit het zitje vallen te vermijden, moet u het kind altijd met de veiligheidsgordels vastmaken als u het in het kinderzitje zet, ook als het zitje zich niet in het auto bevindt.
- ! Voordat u het kinderzitje met de hand draagt, moet u ervoor zorgen dat het kind vastzit met de veiligheidsgordels en dat het handvat goed is vergrendeld in een verticale stand.
- ! Om ernstig letsel of de dood te vermijden, mag u het kinderzitje **NOOIT** op een een hogere stoel plaatsen terwijl het kind er in zit.
- ! De onderdelen van dit kinderzitje mogen niet worden ingevet.
- ! Zet het kind altijd vast in het kinderzitje, zelfs op korte tochtjes, omdat daarbij de meeste ongelukken plaatsvinden.

- ! Gebruik dit kinderzitje **NIET** langer dan 5 jaar na de aankoopdatum, omdat de kwaliteit van de onderdelen na verloop van tijd minder wordt, of door blootstelling aan zonlicht, zodat een ongeluk ernstige gevolgen kan hebben.
- ! Houd dit kinderzitje uit de buurt van zonlicht, anders kan het te heet worden voor de huid van uw kind. Raak het kinderzitje altijd aan voordat u het kind er in plaatst.
- ! Controleer de ISOFIX-geleiders regelmatig op vuil en maak ze zo nodig schoon. De betrouwbaarheid loopt terug door het binnendringen van vuil, stof, voedselresten, enz.
- ! Plaats **GEEN** voorwerpen in het beengebied voor de voet.
- ! De juiste installatie is alleen toegestaan met de ISOFIX-aansluitingen.
- ! Nadat uw kind in dit kinderzitje is geplaatst, moet u de veiligheidsriem goed gebruiken en ervoor zorgen dat elke middelriem laag wordt gedragen zodat het bekken goed vastzit.
- ! Gebruik **GEEN** andere lastdragende contactpunten dan degene die in de aanwijzingen worden beschreven en die op het kinderzitje zijn aangegeven.
- ! Moet de rebound bar gebruiken.

Opletten bij installatie



- ! **NIET** dit kinderzitje installeren op stoelen die opzij (1) of naar achteren (1) kijken ten opzichte van de rijrichting van de auto.
- ! Plaats een achteruit kijkend kinderzitje **NIET** op een voorstoel met een airbag. Dit kan de dood of ernstig letsel als gevolg hebben. (1) Zie de handleiding van het voertuig voor meer informatie.
- ! Aanbevolen wordt om dit kinderzitje op de autostoel achter te plaatsen. (1)
- ! Dit kinderzitje is geschikt voor autostoelen met i-Size ISOFIX-ankerpunten. (2)
- ! Installeer het kinderzitje **NIET** op autostoelen die tijdens de installatie bewegen.

Inhoud van de doos

Kinderzitje

Benodigd gereedschap: Geen

De installatiemodus kiezen

	Installatiemodus	Installatie	Schuine stand
Babystand	Lengte kind 40cm-105cm/ Gewicht kind $\leq 19,5$ kg		1-7
Peuterstand	Lengte kind 80cm-105cm/ Gewicht kind $\leq 19,5$ kg		1-7

Installatie met voet

Voor installatie met het ISOFIX-systeem

- 1 Vouw de steunvoet uit het opslagvak. **(3)**
- 2 Voorzie de ISOFIX-geleiders van de ISOFIX-ankerpunten. **(4)**
De ISOFIX-geleiders voorkomen dat het oppervlak van de autostoel gescheurd wordt. Ze kunnen tevens de ISOFIX-aansluitingen geleiden.
- 3 Druk op de ISOFIX-ontgrendelknop aan weerszijden van de voet en trek de ISOFIX-aansluitingen naar buiten. **(5)**
! Er zijn 9 instelmogelijkheden voor ISOFIX. Druk op de ISOFIX vrijgeven knop en duw de basis rug tegen het voertuig zitting tot strak.
- 4 Lijn de ISOFIX-aansluitingen uit met de ISOFIX-ankerpunten en klik beide ISOFIX-aansluitingen in de ISOFIX-ankerpunten. **(6)**
! Controleer of beide ISOFIX-aansluitingen stevig vast zitten op hun ISOFIX-ankerpunten. U moet twee duidelijke klikken horen en de kleuren van de indicatoren op beide ISOFIX-aansluitingen moeten helemaal groen zijn. **(6) -1**
! Controleer of het kinderzitje stevig vast zit door aan beide ISOFIX-aansluitingen te trekken.
- 5 Trek nadat het kinderzitje op de autostoel is gezet, de steunvoet naar de vloer. **(7)**, De steunvoetindicator wordt groen als deze goed is geplaatst, rood betekent onjuiste plaatsing. **(7)**
! De steunvoet heeft 24 standen. Als de steunvoetindicator rood is, betekent dit dat de steunvoet in de verkeerde stand staat.
! Zorg ervoor dat de steunvoet vast zit door de voorkant van het kinderzitje omlaag te duwen.
! Knijp de ontgrendelknop in om de steunvoet in te korten en trek de steunvoet omhoog.

- 6 Om het kinderzitje te verwijderen, trekt u dit naar achteren terwijl u de knoppen indrukt op de ISOFIX-aansluitingen. **(8)**
- 7 Druk op de vergrendelknop van de ISOFIX om de ISOFIX op te vouwen. **(9)**

Het volledig gemonteerde kinderzitje is afgebeeld in **(10)**

Instelling schuine stand

Knijp de instelknop schuinstand in **(11) -1**, om het kinderzitje in de juiste stand te zetten. De hoeken van de stand zijn afgebeeld in afb. **(11)**.

! Controleer de stand van de steunvoet nadat u de schuinstand hebt gewijzigd.

Er zijn 7 standen voor de babystand en 7 standen voor de peuterstand.

Babystand (Achteruit kijkende modus)

Naar achteren kijkend	Lengte kind 40 cm-105 cm/ gewicht kind ≤19,5 kg
Schuine stand	Stand 1-7

- 1 Druk de draaiknop in om de zitting richting achterkant van de auto te draaien. **(12)(13)**
! Zet het zitje in stand 7 om het gemakkelijker te draaien.

2 Stand achteruit kijken gemonteerd als **(13)**

! De ISOFIX-aansluitingen worden aangesloten en vergrendeld in de ISOFIX-ankerpunten. **(13)-1**

! De steunvoet moet goed zijn geplaatst en de indicator moet groen zijn. **(13)-2**

Hoogteafstelling voor hoofdsteun en schouderriemen

Controleer of de schoudergordels op de juiste hoogte zijn ingesteld.

! Steek schoudergordels in de sleuven die zich het dichtst bij de schouders van de baby bevinden **(14)**, maar niet boven de schouderlijn. **(15)**

! Als de schoudergordels zich niet op de juiste hoogte bevinden, kan het kind van het kinderzitje geworpen worden bij een ongeluk.

Krijp in de hendel voor de afstelling van de hoofdsteun **(16)**, en trek tegelijkertijd de hoofdsteun op of druk deze omlaag tot het in een van de 7 standen klikt. De standen van de hoofdsteun zijn afgebeeld in **(17)**.

Het kind vastzetten

Nadat het kind in het zitje is geplaatst, moet u controleren of de schouderriemen op de juiste hoogte zitten.

1 Houd de instelknop voor de gordels aan de voorkant van het kinderzitje ingedrukt en trek aan de twee schoudergordels van het kinderzitje. **(18)**

2 Maak de gesp van de gordels los door op de rode knop te drukken. **(19)**

3 Maak de gespen aan beide kanten van het zitje vast zodat u de baby gemakkelijker kunt plaatsen. **(20)**

4 Baby-inzetstuk

Het baby-inzetstuk is ter bescherming van het kind **(21)**

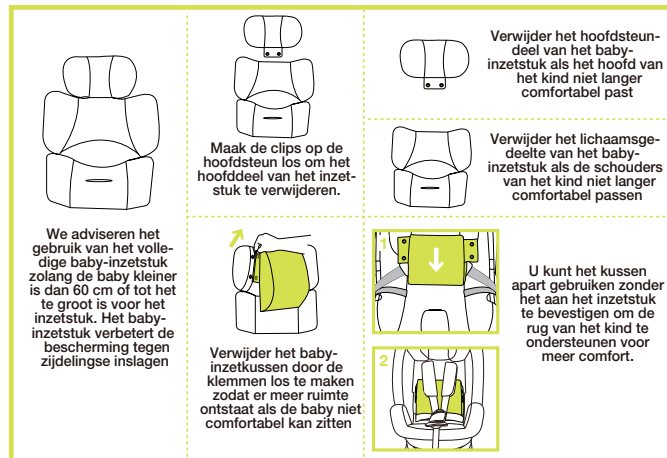

5 Zet het kind in het kinderzitje en sluit de gesp. Raadpleeg. **(22)**

6 Trek aan de instelsingels om de schoudergordels strak te trekken. **(23)**

! Zorg ervoor dat de ruimte tussen het kind en de schouderriemen ongeveer de dikte van een hand is.

Peuterstand

(Vooruit kijkende modus)

Naar voren kijkend	Lengte kind 80cm-105 cm/ gewicht kind ≤19,5 kg
Schuine stand	Stand 1-7

- 1 Druk de draaiknop in om de zitting in de richting van de beweging van het voertuig te draaien. **(24) (25)**
 - ! Zet het zitje in stand 7 om het gemakkelijker te kunnen draaien.
- 2 Stand vooruit kijken gemonteerd als **(25)**
 - ! De ISOFIX-aansluitingen worden aangesloten en vergrendeld in de ISOFIX-ankerpunten. **(25)-1**
 - ! De steunvoet moet goed zijn geplaatst en de indicator moet groen zijn. **(25)-2**

Het kind vastzetten

Nadat het kind in het zitje is geplaatst, moet u controleren of de schouderriemen op de juiste hoogte zitten. **(26)**

- 1 Houd de instelknop voor de gordels aan de voorkant van het kinderzitje ingedrukt en trek aan de twee schoudergordels van het kinderzitje. **(18)**
- 2 Maak de gesp van de gordels los door op de rode knop te drukken. **(19)**

- 3 Gebruik niet het inzetstuk voor een klein kind als u het kinderzitje in de peuterstand installeert.
- 4 Bevestig de gespen aan de beide zijden van de zitting om het plaatsnemen van de baby handiger. **(20)**
- 5 Zet het kind in het kinderzitje en sluit de gesp. Raadpleeg. **(22)**
- 6 Trek aan de instelriemen om de schoudergordels strak te trekken. **(27)**
 - ! Zorg ervoor dat de ruimte tussen het kind en de schouderriemen ongeveer de dikte van een hand is.

Zachte voorwerpen losmaken

- 1 Open de gesp en verwijder het kinderzitje.
- 2 Open de sluitingen. **(28)**
- 3 Druk de kruisriem door de opening voor de kruisriem. **(29)**
- 4 Verplaats de schouderriem achter de hoofdsteun. **(30) (31)**
- 5 Maak het klittenband aan de schoudergordel te verwijderen. **(32)**
- 6 Maak het elastiek op de onderkant van de hoofdsteun los om de zachte voorwerpen van de hoofdsteun te verwijderen. **(33)**

7 Verwijder de zachte voorwerpen. (34)

Volg de stappen in omgekeerde volgorde om zachte zomer- en wintergoederen te verwisselen.

Reiniging en onderhoud

- ! Nadat u het schuim uit het inzetstuk hebt verwijderd, moet u het ergens opbergen waar uw kind er niet bij kan.
- ! Was de zachte voorwerpen en het dekje van het zitje met koud water onder 30°C.
- ! De zachte voorwerpen niet strijken.
- ! De zachte voorwerpen niet bleken of laten stomen.
- ! Gebruik geen onverdund neutraal schoonmaakmiddel, benzine of andere organische materialen om de kinderstoel te wassen. Dat kan het product beschadigen.
- ! Gebruik alleen een zacht schoonmaakmiddel, water en een zachte doek om de kuip van het kinderzitje, de hendel en de riemen en voet schoon te maken.
- ! De zachte onderdelen niet uitwringen om ze met veel kracht te drogen. Dit kan kreuken achterlaten in de zachte onderdelen.
- ! Hang de zachte onderdelen te drogen in de schaduw.
- ! Haal het kinderstoeltje uit de autostoel als het voor langere tijd niet wordt gebruikt. Berg het kinderzitje op een koele en droge plaats op, waar uw kind er niet bij kan.

Garantie en onderhoud

Het Nuna-kinderzitje wordt gedekt door een garantie van één jaar. Als dit product tijdens de garantieperiode een defect vertoont, moet u contact opnemen met de leverancier. Als de leverancier u niet kan helpen, zal hij contact opnemen met de plaatselijke Nuna-distributeur.

Let op: in geval van een garantieclaim zijn het model- en serienummer, onderop de voet, vereist.

Ga naar onze website nuna.eu om uw product te registreren

Garantievoorwaarden

De garantie gaat in op de datum van aankoop en is gedurende één jaar geldig. De garantie biedt u recht op herstel, maar geen recht op inruil of vervanging van het product. De garantie wordt niet verlengd, zelfs niet wanneer er reparaties hebben plaatsgevonden. Nuna heeft het recht het ontwerp van het product te verbeteren zonder verplicht te zijn de eerder gemaakte producten op te waarderen.

De garantie is niet van toepassing onder de volgende omstandigheden:

- Als u geen aankoopbon of bewijs van aankoop kunt overleggen.
- Als het defect het gevolg is van normale slijtage.
- Als het defect het gevolg is van een ongeluk.
- Als het defect voortvloeit uit de niet-naleving van de instructies voor de montage, het gebruik, de zorg en het onderhoud, zoals vermeld in de handleiding.
- Als het defect het gevolg is van overbelasting (maximaal gewicht = 19,5 kg).
- Als reparaties zijn uitgevoerd door derden.
- Als het defect het gevolg is van het gebruik van andere accessoires dan van Nuna.

Waar zijn Nuna-producten verkrijgbaar?

Zie onze website als u op zoek bent naar Nuna-verkopers bij u in de omgeving: nuna.eu

Contact

Wij streven er altijd naar onze producten te verbeteren en nieuwe ideeën te ontwikkelen. Aarzel daarom niet contact met ons op te nemen om uw opmerkingen of vragen met betrekking tot de Nuna-producten kenbaar te maken.

nuna.eu

Nuna International BV.
De Beeke 8, 5469 DW, ERP
Nederland

Bedankt voor uw keuze voor Nuna!

Vielen Dank, dass Sie sich für Nuna entschieden haben!

Nuna entwickelt unverwechselbare, intelligente und aufregende Produkte.



Das integrale Universal-ISOFIX-Kinderrückhaltesystem in „i-Size“ (Kleinkindgröße) ist eine Kategorie von Rückhaltesystemen für Kinder, die mit allen „i-Size“-Sitzpositionen eines Fahrzeugs kompatibel ist.

Angaben zur „i-Size“-Kompatibilität gibt es noch nicht in allen Handbüchern von Fahrzeugherstellern. Dieses Rückhaltesystem für Kinder und diese Basis sind auch für die Verwendung in ISOFIX-kompatiblen Fahrzeugen zugelassen. Beachten Sie bitte die Website des Fahrzeugherstellers oder fragen Sie Ihren Händler.



Inhalt

Abbildungen	1-7
Deutsch (DE)	
Sicherheitshinweise und Empfehlungen	77
Produktinformationen	78-79
Teileliste	80
Warnung	81-84
Wichtig bei der Installation	85
Lieferumfang	85
Auswahl des Installationsmodus	86
Installation mit Basis	87-88
Neigungsanpassung	88
Babymodus	88-89
Hohenverstellung von	89
Sicherung des Kindes	90-91
Kleinkindmodus	91
Sicherung des Kindes	92
Textilteile entfernen	92-93
Reinigung und Wartung	93-94
Garantie und Kundendienst	94-95
Wo findet man Nuna-Produkte	96

Sicherheitshinweise und Empfehlungen

Bitte beachten Sie Folgendes, bevor Sie das REBL™-i-Size-Kinderrückhaltesystem verwenden.

Zur Verwendung dieses Kinderrückhaltesystems mit i-Size-ISOFIX-Verbindungen entsprechend ECE-Regelung R129/00 muss Ihr Kind folgende Voraussetzungen erfüllen.

Blick gegen die Fahrtrichtung: Körpergröße des Kindes 40 – 105 cm/ Gewicht des Kindes $\leq 19,5$ kg

Blick in Fahrtrichtung: Körpergröße des Kindes 80 – 105 cm/ Gewicht des Kindes $\leq 19,5$ kg

IFalls Sie Fragen oder Anregungen bezüglich des Rebl-Kinderrückhaltesystems haben, können Sie uns gerne über unsere Internetseite nuna.eu kontaktieren.

Bitte bewahren Sie diese Anleitung im Aufbewahrungsfach an der Unterseite des Kinderrückhaltesystems auf. (35)

WICHTIG! ALS KÜNFTIGE REFERENZ AUFBEWAHREN. AUFMERKSAM LESEN.

Lesen Sie diese Anweisungen vor Verwendung des Artikels aufmerksam durch und bewahren Sie sie als künftige Referenz auf. Wenn Sie diese Anweisungen nicht befolgen, kann das die Sicherheit Ihres Kindes beeinträchtigen.

Produktinformationen

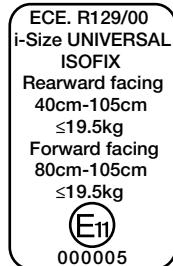

- 1 Entsprechend der ECE-Regelung R129 ist das Kinderrückhaltesystem mit Basis ein Universal-ISOFIX-Kinderrückhaltesystem der Klasse B1, D und sollte mittels ISOFIX-Verbindungen befestigt werden.
- 2 Dies ist ein „i-Size“-Kinderrückhaltesystem. Es ist gemäß ECE-Regelung R129/00 für die Verwendung in „i-Size“-kompatiblen Fahrzeugsitzpositionen zugelassen, wie vom Fahrzeughersteller im Handbuch Ihres Fahrzeugs aufgeführt ist.
- 3 Bitte wenden Sie sich im Zweifelsfall, an den Hersteller oder Händler des Rückhaltesystems für Kinder.

Für die Installation mit „i-Size“-ISOFIX-System

Dies ist ein ISOFIX-Rückhaltesystem für Kinder in „i-Size“ (Kleinkindgröße). Es gemäß der geänderten Regelung ECE R129/00 zugelassen, wobei derzeit noch nicht alle Fahrzeughersteller Angaben zur „i-Size“-Kompatibilität in ihren Handbüchern machen. Dieses Rückhaltesystem für Kinder und diese Basis sind auch für die Verwendung in ISOFIX-kompatiblen Fahrzeugen zugelassen. Beachten Sie bitte die Website des Fahrzeugherstellers oder fragen Sie Ihren Händler.

Es passt in Fahrzeuge mit zugelassenen Positionen gemäß i-Size-ISOFIX-Vorgaben (Details siehe Fahrzeughandbuch), je nach Kategorie des Kinderrückhaltesystems und der Befestigungsmittel. Bitte wenden Sie sich im Zweifelsfall an den Hersteller des Kinderrückhaltesystems bzw. an den Fahrzeughersteller.

Teileliste

- | | | | |
|---|-------------------------|----|---------------------------|
| 1 | Kopfstütze | 10 | ISOFIX-Freigabetaste |
| 2 | Kleinkindeinsatz | 11 | Drehknopf |
| 3 | Sitzauflage | 12 | Schnalle |
| 4 | Gurtführungseinstellung | 13 | Schultergurt |
| 5 | Neigungseinstellknopf | 14 | Kopfstützen-Einstellhebel |
| 6 | Standbein-Einstellknopf | 15 | Rückschlag-Schiene |
| 7 | Standbein | 16 | ISOFIX-Verbindung |
| 8 | Standbeinanzeige | 17 | ISOFIX-Führungen |
| 9 | Standbein-Einstellknopf | | |

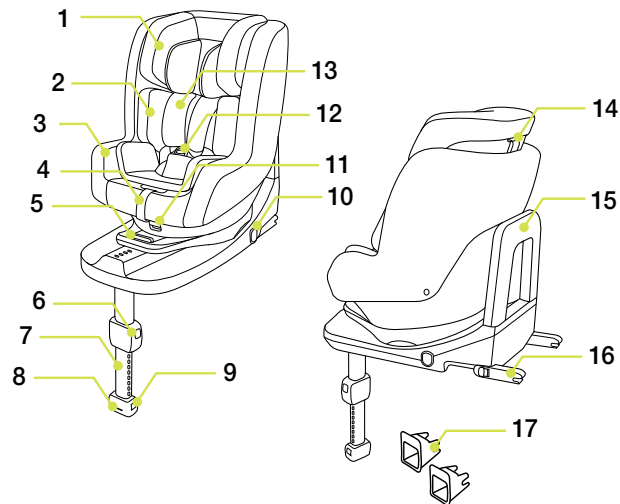

Warnung

- ! **KEIN** Kinderrückhaltesystem kann kompletten Schutz vor Verletzungen bei einem Unfall garantieren. Dennoch reduziert der ordnungsgemäße Einsatz dieses Kinderrückhaltesystems die Gefahr ernsthafter oder tödlicher Verletzungen Ihres Kindes.
- ! Zur Verwendung dieses Rückhaltesystems für Kinder mit ISOFIX-Befestigungen entsprechend der Regelung ECE R129/00 muss Ihr Kind folgende Voraussetzungen erfüllen.
Blick gegen die Fahrtrichtung: Körpergröße des Kindes 40 – 105 cm/ Gewicht des Kindes $\leq 19,5$ kg
Blick in Fahrtrichtung: Körpergröße des Kindes 80 – 105 cm/ Gewicht des Kindes $\leq 19,5$ kg
- ! Alle Gurte des Kinderrückhaltesystems sollten fest angezogen und nicht verdreht sein.
- ! Kinder jünger als 15 Monate **NICHT** in Fahrtrichtung setzen. Setzen Sie Ihr Kind solange wie möglich mit dem Rücken zur Fahrtrichtung, denn dies ist die sicherste Sitzposition.
- ! Installieren Sie dieses Rückhaltesystem für Kleinkinder **NICHT** ohne Beachtung der Anweisungen in dieser Anleitung; andernfalls könnten Sie Ihr Kind der Gefahr schwerer bis tödlicher Verletzungen aussetzen.
- ! Lassen Sie Ihr Kind **NIE** unbeaufsichtigt in diesem Rückhaltesystem für Kleinkinder sitzen.
- ! Sie dürfen dieses Kinderrückhaltesystem **NICHT** modifizieren oder zusammen mit Einzelteilen anderer Hersteller verwenden.

- ! Verwenden Sie dieses Rückhaltesystem für Kinder **NICHT**, wenn Teile davon beschädigt sind oder fehlen.
- ! Ziehen Sie Ihrem Kind **KEINE** große/ überdimensionierte Kleidung an, denn diese könnte bewirken, dass Ihr Kind mit Hilfe der Schultergurte und dem Schrittgurt zwischen den Beinen nicht richtig und sicher befestigt ist.
- ! Sie dürfen dieses Kinderrückhaltesystem oder andere Artikel **NICHT** lose oder ungesichert in Ihrem Fahrzeug liegen lassen, da ein unbefestigtes Rückhaltesystem bei scharfen Kurven, plötzlichem Abbremsen oder Unfällen umhergeschleudert werden und dabei Insassen verletzen kann.
- ! Bringen Sie das mit dem Rücken zur Fahrtrichtung ausgerichtete Kinderrückhaltesystem **NICHT** auf einem Vordersitz mit Airbag an. Dies könnte zu schweren bis tödlichen Verletzungen führen. Weitere Informationen entnehmen Sie bitte dem Fahrzeughandbuch.
- ! Verwenden Sie **NIEMALS** ein gebrauchtes Kinderrückhaltesystem oder ein Kinderrückhaltesystem, dessen Vergangenheit Sie nicht kennen; möglicherweise weist es strukturelle Schäden auf, die Ihr Kind gefährden können.
- ! Verwenden Sie **NIE** Seile oder andere Mittel als Ersatz, um das Kinderrückhaltesystem in einem Fahrzeug zu befestigen oder ein Kind in einem Kinderrückhaltesystem zu sichern.
- ! Verwenden Sie dieses Kinderrückhaltesystem **NICHT** ohne die Textilteile.
- ! Die Textilteile dürfen nicht durch andere Textilteile ersetzt werden, außer denjenigen, die vom

Hersteller empfohlen werden. Die Textilteile sind ein wesentlicher Bestandteil des Leistungsumfangs des Kinderrückhaltesystems.

- ! **NUR** die empfohlenen Innenkissen in das Kinderrückhaltesystem legen.
- ! Achten Sie darauf, dass das Kinderrückhaltesystem so befestigt wird, dass keines seiner Teile die verschiebbaren Sitze oder das Öffnen und Schließen der Fahrzeigtüren behindert.
- ! Verwenden Sie dieses Kinderrückhaltesystem **NICHT** weiter, wenn es in einen Unfall verwickelt war, auch wenn es nur ein leichter Unfall war. Sofort ersetzen, da der Aufprall unsichtbare strukturelle Schäden verursacht haben könnte.
- ! Nehmen Sie dieses Kinderrückhaltesystem vom Fahrzeugsitz, wenn es nicht regelmäßig verwendet wird.
- ! Lassen Sie sich hinsichtlich der Wartung, Reparatur und dem Austausch von Teilen von Ihrem Händler beraten.
- ! Um die Gefahr des Herausfallens zu vermeiden, sichern Sie Ihr Kind stets mit dem Sicherheitsgurt, wenn es im Kinderrückhaltesystem sitzt, und auch dann, wenn das Kinderrückhaltesystem nicht im Fahrzeug angebracht sein sollte.
- ! Bevor Sie das Kinderrückhaltesystem mit der Hand transportieren, vergewissern Sie sich, dass das Kind mit dem Sicherheitsgurt gesichert und der Griff in vertikaler Position richtig verriegelt ist.
- ! Um schwere oder tödliche Verletzungen zu vermeiden, dürfen Sie das Kinderrückhaltesystem **NIE** mit einem Kind darin auf eine erhöhte Sitzfläche stellen. Die Teile dieses Kinderrückhaltesystems sollten niemals eingefettet werden.

- ! Sichern Sie Ihr Kind stets im Kinderrückhaltesystem, auch bei kurzen Fahrten, denn da kommt es zu den meisten Unfällen.
- ! Verwenden Sie dieses Rückhaltesystem für Kinder **NICHT** länger als 5 Jahre nach dem Kaufdatum, da sich seine Bauteile im Laufe der Zeit oder durch Sonnenbestrahlung qualitativ verschlechtern können und bei einem Unfall möglicherweise nicht dem Zweck entsprechend funktionieren.
- ! Setzen Sie dieses Kinderrückhaltesystem bitte keiner Sonneneinstrahlung aus; andernfalls kann es für die Haut Ihres Kindes zu heiß werden. Fassen Sie das Kinderrückhaltesystem stets an, bevor Sie Ihr Kind hineinsetzen.
- ! Untersuchen Sie die ISOFIX-Führungen regelmäßig auf Verschmutzung und reinigen Sie sie bei Bedarf. Die Zuverlässigkeit des Systems kann durch Eindringen von Schmutz, Staub, Lebensmittelresten usw. beeinträchtigt werden.
- ! Platzieren Sie **KEINE** Gegenstände im Standbeinbereich vor Ihrem Kinderrückhaltesystem.
- ! Eine ordnungsgemäße Installation ist nur dann gegeben, wenn ISOFIX-Verbindungen verwendet werden.
- ! Nachdem Sie Ihr Kind in dieses Kinderrückhaltesystem gesetzt haben, müssen die Sicherheitsgurte für Ihr Kind sachgemäß angelegt werden, und es muss gewährleistet sein, dass der Schrittgurt so tief wie möglich angelegt ist, damit das Becken sicher gehalten wird.
- ! **NUR** die in der Anleitung beschriebenen und am Kindersitz markierten Last tragenden Kontaktpunkte verwenden.
- ! Muss das Rebound-Bar.

Wichtig bei der Installation

- ! Befestigen Sie dieses Kinderrückhaltesystem **NICHT** an Fahrzeugsitzen, die seitlich (1) oder rückwärts (1) zur Fahrtrichtung weisen.
- ! Bringen Sie das mit dem Rücken zur Fahrtrichtung ausgerichtete Kinderrückhaltesystem **NICHT** auf einem Vordersitz mit Airbag an. Dies könnte zu schweren bis tödlichen Verletzungen führen. (1) Weitere Informationen entnehmen Sie bitte dem Fahrzeughandbuch.
- ! Es wird empfohlen, dieses Kinderrückhaltesystem am Rücksitz des Fahrzeugs zu befestigen. (1)
- ! Dieses Kinderrückhaltesystem eignet sich für Fahrzeugsitze mit i-Size-ISOFIX-Verankerungspunkten. (2)
- ! Installieren Sie dieses Kinderrückhaltesystem **NICHT** auf Fahrzeugsitzen, die sich während der Installation bewegen.

Lieferumfang

Kinderrückhaltesystem
Benötigte Werkzeuge: Keine

Auswahl des Installationsmodus

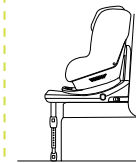
Installationsmodus	Installation	Neigungsposition
Babymodus	Körpergröße des Kindes 40-105 cm/ Gewicht des Kindes $\leq 19,5$ kg 	1-7
Kleinkindmodus	Körpergröße des Kindes 80 – 105 cm/ Gewicht des Kindes $\leq 19,5$ kg 	1-7

Installation mit Basis

Installation mit ISOFIX-System

- 1 Klappen Sie das Standbein im Aufbewahrungsfach aus. **(3)**
- 2 Befestigen Sie die ISOFIX-Führungen in den ISOFIX-Verankerungspunkten. **(4)** Die ISOFIX-Führungen können die Oberfläche des Fahrzeugsitzes vor Verschleiß schützen. Sie sind auch eine Führung für die ISOFIX-Befestigungen.
- 3 Drücken Sie den ISOFIX-Freigabeknopf an beiden Seiten der Basis und ziehen Sie dann die ISOFIX-Verbindungen heraus. **(5)**

! Es gibt 9 einstellbaren Positionen für ISOFIX. Drücken Sie die ISOFIX loslassen Taste und drücken Sie die Basis zurück gegen das Fahrzeug Sitz bis sie fest sitzt.

- 4 Richten Sie die ISOFIX-Verbindungen an den ISOFIX-Verankerungspunkten aus und stecken Sie beide ISOFIX-Verbindungen bis zum Einrasten in die ISOFIX-Verankerungspunkte. **(6)**
! Stellen Sie sicher, dass beide ISOFIX-Verbindungen sicher mit ihren ISOFIX-Verankerungspunkten verbunden sind. Sie sollten zwei Klickgeräusche hören; die Anzeigen an beiden ISOFIX-Verbindungen sollten vollständig grün sein. **(6)-1**
! Stellen Sie sicher, dass das Kinderrückhaltesystem sicher installiert ist, indem Sie an beiden ISOFIX-Verbindungen ziehen.
- 5 Nachdem Sie das Kinderrückhaltesystem auf den Fahrzeugsitz gestellt haben, ziehen Sie das Standbein bis zum Bogen aus. **(7)**, Bei richtiger Installation wird die Standbeinanzeige grün, eine rote Anzeige weist auf eine falsche Installation hin. **(7)**

! Das Standbein hat 24 Positionen. Wenn die Standbeinanzeige rot ist, befindet sich das Standbein in der falschen Position.

! Überzeugen Sie sich von der Stabilität des Standbeins, indem Sie die Vorderseite des Kinderrückhaltesystems nach unten drücken.

! Zum Verkürzen des Standbeins drücken Sie den Standbein-Freigabeknopf und ziehen das Standbein nach oben.

- 6 Für den Ausbau des Kinderrückhaltesystems ziehen Sie das Rückhaltesystem nach hinten, während Sie die Knöpfe an den ISOFIX-Verbindungen gedrückt halten. **(8)**
- 7 Drücken Sie zur Aufbewahrung der ISOFIX-Verbindungen den ISOFIX-Freigabeknopf. **(9)**

Das vollständig montierte Kinderrückhaltesystem ist in **s (10)** abgebildet.

Neigungsanpassung

Drücken Sie den Neigungseinstellknopf **(11) -1**, und passen Sie das Kinderrückhaltesystem auf eine geeignete Position an. Die Neigungswinkel sind in **(11)** abgebildet.

! Bitte prüfen Sie nach Anpassung des Neigungswinkels noch einmal die Position des Standbeins.

Es gibt 7 Neigungswinkel im Babymodus und 7 Positionen im Kleinkindmodus.

Babymodus (Rückwärtsmodus)

Blick gegen die Fahrtrichtung	Körpergröße des Kindes 40 – 105 cm/Gewicht des Kindes ≤ 19,5 kg
Neigungsposition	Position 1 – 7

- 1 Drehen Sie den Sitz durch Drücken des Drehknopfs so, dass er gegen die Fahrtrichtung zeigt. **(12)(13)**

! Zum einfachen Drehen sollte die Neigung des Sitzes auf die 7te Position eingestellt sein.

- 2 Den auf den Rückwärtsmodus eingestellten Sitz sehen Sie in Abbildung **(13)**

! Die ISOFIX-Verbindungen müssen an den ISOFIX-Verankerungspunkten befestigt und verriegelt werden. **(13)-1**

! Das Standbein muss richtig installiert sein, was durch eine grüne Anzeige überprüft werden kann. **(13)-2**

Höhenverstellung von Kopfstütze und Schultergurt

Vergewissern Sie sich, dass die Schultergurte in der richtigen Höhe angelegt sind.

! Die Schultergurte müssen sich auf einer Höhe befinden, die der Schulter Ihres Kindes am nächsten liegt **(14)**, jedoch nicht oberhalb der Schulterlinie. **(15)**

! Befinden sich die Schultergurte nicht in der richtigen Höhe, könnte Ihr Kind bei einem Unfall aus dem Kinderrückhaltesystem herauskatapultiert werden.

Drücken Sie den Einstellhebel für die Kopfstütze **(16)**, und schieben Sie die Kopfstütze gleichzeitig herauf oder herunter, bis sie in einer der 7 Positionen einrastet. Die Kopfstützenpositionen sind in **(17)** abgebildet.

Sicherung des Kindes

Nachdem Sie das Kind in den Sitz gesetzt haben, überzeugen Sie sich davon, dass sich die Schultergurte in der richtigen Höhe befinden.

- 1 Ziehen Sie zwei Schultergurte des Kinderrückhaltesystems zu sich hin, während Sie den Einstellknopf vorne am Kinderrückhaltesystem gedrückt halten. **(18)**
- 2 Entriegeln Sie die Gurtschnalle durch Drücken des roten Knopfes. **(19)**
- 3 Befestigen Sie die Schnallen an beiden Seiten des Sitzes, damit sich das Baby bequemer hineinsetzen lässt. **(20)**
- 4 Verwenden Sie den Kleinkindeinsatz.

Der Kleinkindeinsatz ist für den Schutz des Kindes vorgesehen. **(21)**

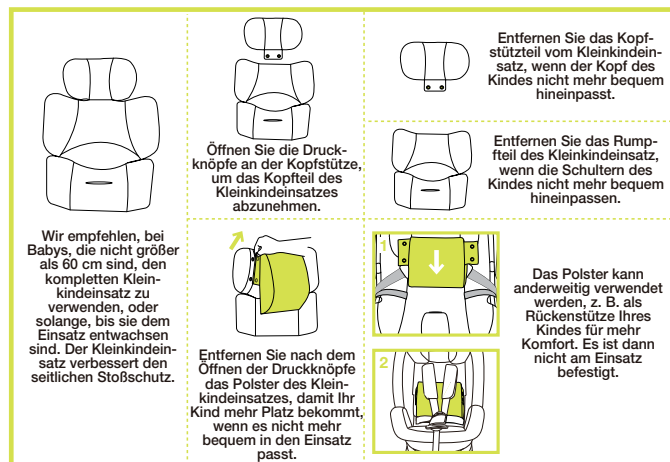

5 Setzen Sie das Kind in das Kinderrückhaltesystem und schließen Sie die Gurtschnalle. Bitte beachten Sie. **(22)**

6 Ziehen Sie die Schultergurte straff, indem Sie an der Gurtführung ziehen. **(23)**

! Achten Sie darauf, dass Sie noch Ihre Hand zwischen Ihr Kind und die Schultergurte schieben können

Kleinkindmodus

(Vorwärtsmodus)

Blick in Fahrtrichtung Körpergröße des Kindes 80 – 105 cm/
Gewicht des Kindes \leq 19,5 kg

Neigungsposition Position 1 – 7

1 Drehen Sie den Sitz durch Drücken des Drehknopfs so, dass er in Fahrtrichtung zeigt. **(24)(25)**

! Zum einfachen Drehen sollte die Neigung des Sitzes auf die 7te Position eingestellt sein.

2 Den auf den Vorwärtsmodus eingestellten Sitz sehen Sie in Abbildung **(25)**

! Die ISOFIX-Verbindungen müssen an den ISOFIX-Verankerungspunkten befestigt und verriegelt werden. **(25)-1**

! Das Standbein muss richtig installiert sein, was durch eine grüne Anzeige überprüft werden kann. **(25)-2**

Sicherung des Kindes

Nachdem Sie das Kind in den Sitz gesetzt haben, überzeugen Sie sich davon, dass sich die Schultergurte in der richtigen Höhe befinden. **(26)**

1 Ziehen Sie zwei Schultergurte des Kinderrückhaltesystems zu sich hin, während Sie den Einstellknopf vorne am Kinderrückhaltesystem gedrückt halten. **(18)**

2 Entriegeln Sie die Gurtschnalle durch Drücken des roten Knopfes. **(19)**

3 Verwenden Sie den Kleinkindeinsatz nicht bei Installation des Kinderrückhaltesystems im Kleinkindmodus.

4 Befestigen Sie die Schnallen an den beiden Seiten des Sitzes zu machen, indem das Baby bequemer. **(20)**

5 Setzen Sie das Kind in das Kinderrückhaltesystem und schließen Sie die Gurtschnalle. Bitte beachten Sie. **(22)**

6 Ziehen Sie die Schultergurte straff, indem Sie an der Gurtführung ziehen. **(27)**

! Achten Sie darauf, dass Sie noch Ihre Hand zwischen Ihr Kind und die Schultergurte schieben können.

Textilteile entfernen

1 Öffnen Sie die Schnalle und entfernen Sie dann den Kleinkindeinsatz.

- 2 Öffnen Sie die Druckknöpfe. **(28)**
- 3 Drücken Sie den Schrittgurt durch die Schrittgurtöffnung. **(29)**
- 4 Schieben Sie den Schultergurt hinter die Kopfstütze. **(30)**
(31)
- 5 Lösen Sie die Klettverschlüsse an den Schultergurt Abdeckung zu entfernen. **(32)**
- 6 Lösen Sie zum Entfernen der Kopfstützentextilteile die elastischen Bänder an der Unterseite des Kopfstütze. **(33)**
- 7 Entfernen Sie die Textilteile **(34)**

Zum Anbringen der Winter- und Sommertextilteile befolgen Sie die obigen Schritte in umgekehrter Reihenfolge.

Reinigung und Wartung

- ! Nachdem Sie das Keilstück vom Einsatz abgenommen haben, bewahren Sie es bitte an einem Ort auf, zu dem Kinder keinen Zugang haben.
- ! Bitte waschen Sie den Bezug des unteren und oberen Sitzkissens mit kaltem Wasser unter 30 °C.
- ! Bügeln Sie die Textilteile nicht.
- ! Die Textilteile dürfen nicht gebleicht oder chemisch gereinigt werden.
- ! Reinigen Sie das Kinderrückhaltesystem nicht mit unverdünntem Reiniger, Benzin oder anderen organischen Lösungsmitteln. Das Produkt kann dadurch beschädigt werden.

- ! Reinigen Sie die Schale des Kinderrückhaltesystems, den Griff und die Gurte nur mit einem milden Reinigungsmittel, Wasser und einem weichen Tuch.
- ! Wringen Sie die Textilteile zum Trocknen nicht zu kräftig aus. Dadurch könnten Falten in den Textilteilen zurückbleiben.
- ! Die Polsterteile zum Trocknen an einem schattigen Ort aufhängen.
- ! Bitte entfernen Sie das Kinderrückhaltesystem bei längerer Nichtbenutzung vom Fahrzeugsitz. Bewahren Sie das Kinderrückhaltesystem an einem kühlen, trockenen Ort außerhalb der Reichweite des Kindes auf.

Garantie und Kundendienst

Für das Nuna-Kinderrückhaltesystem gilt eine einjährige Garantie. Sollte sich dieses Produkt während der Garantiedauer als fehlerhaft erweisen, wenden Sie sich bitte an Ihren Händler. Wenn Ihnen der Händler nicht helfen kann, kontaktiert er den Nuna-Vertriebspartner vor Ort.

Bitte beachten Sie, dass bei einem Gewährleistungsanspruch die Modellnummer und die Seriennummer benötigt werden, die Sie auf der Unterseite des Kinderrückhaltesystems des Produkts finden.

Bitte besuchen Sie zum Registrieren Ihres Produktes unsere Internetseite unter nuna.eu.

Gewährleistungsbedingungen

Die Garantie ist ab Kaufdatum des Produkts ein Jahr lang gültig. Die Garantie gewährt Ihnen das Recht auf Reparatur, jedoch kein Recht auf Austausch oder Erstattung. Die Garantie wird selbst dann nicht verlängert, wenn Reparaturen durchgeführt wurden. Nuna hat das Recht, das Produktdesign zu verbessern, ohne eine Verpflichtung einzugehen, die zuvor hergestellten Produkte aufzurüsten.

Die Garantie gilt unter folgenden Umständen nicht:

- Wenn Sie die Rechnung oder den Kaufbeleg des Produkts nicht vorweisen können.
- Wenn normaler Verschleiß die Ursache des Defekts ist.
- Wenn ein Unfall die Ursache des Defekts ist.
- Wenn die Nichtbeachtung der Anweisungen für Montage, Verwendung, Pflege und Wartung in dieser Anleitung die Ursache des Defekts ist.
- Wenn eine Überladung die Ursache des Defekts ist (Maximalgewicht = 19,5 kg).
- Wenn Reparaturen von Dritten durchgeführt wurden.
- Falls der Defekt durch den Einsatz von Zubehör, das nicht von Nuna stammt, verursacht wurde.

Wo findet man Nuna-Produkte?

Wenn Sie nach Nuna-Händlern in Ihrer Region suchen, werfen Sie bitte einen Blick auf unsere Internetseite: nuna.eu

Kontakt

Wir streben stets nach einer Verbesserung unserer Produkte und der Entwicklung neuer Ideen; daher möchten wir Sie bitten, uns bei allen Fragen oder Anregungen bezüglich Nuna-Produkten zu kontaktieren.

nuna.eu

Nuna International BV.
De Beeke 8, 5469 DW, ERP
Niederlande

Vielen Dank, dass Sie sich für Nuna entschieden haben!

Grazie per aver scelto Nuna!

Nuna realizza prodotti particolari, funzionali e sorprendenti.



“i-Size” (dispositivi di ritenuta per bambini ISOFIX integrali universali) è una categoria di sistemi di ritenuta per bambini, utilizzabile in tutte le posizioni di seduta i-Size di un veicolo.

A oggi, non tutti i manuali del produttore del veicolo includono la compatibilità i-Size. Questo sistema di ritenuta per bambini, e la relativa base, sono omologati per l’uso nei veicoli compatibili ISOFIX. Fare riferimento al sito del produttore del veicolo o consultare il rivenditore.

nuna[®]

Indice

Figure	1-7
Italiano (IT)	
Sicurezza e consigli	99
Informazioni sul prodotto	100-101
Elenco componenti	102
Avvertenze	103-106
Dubbi sull’installazione	107
Contenuto della confezione	107
Scelta della modalità di installazione	108
Installazione con base	109-110
Regolazione della reclinazione	110
Modalità bambino	110-111
Regolazione dell’altezza	111
Bloccaggio del bambino	111-112
Modalità bambino piccolo	113
Bloccaggio del bambino	113-114
Rimozione del rivestimento imbottito	114
Pulizia e manutenzione	115
Garanzia e assistenza	116-117
Dove trovare i prodotti Nuna	118

Sicurezza e consigli

Prima di utilizzare il sistema di ritenuta per bambini REBL™ i-size, prendere nota di quanto segue.

Per utilizzare il sistema di ritenuta per bambini con agganci i-Size ISOFIX in conformità della normativa ECE R129/00, il bambino deve soddisfare i seguenti requisiti.

Contro marcia: altezza del bambino 40 cm-105 cm/Peso del bambino ≤19,5 kg;

Fronte marcia: altezza del bambino 80 cm-105 cm/Peso del bambino ≤19,5 kg;

Eventuali domande o commenti sul sistema di ritenuta per bambini Rebl possono essere inseriti sul nostro sito web nuna.eu

Conservare il manuale di istruzioni nella tasca laterale situata sul fondo del sistema di ritenuta per bambini. **(35)**

**IMPORTANTE! CONSERVARE
PER RIFERIMENTO FUTURO.
LEGGERE ATTENTAMENTE.**

Leggere attentamente queste istruzioni e conservarle per uso futuro. La mancata osservanza di queste istruzioni può mettere a repentaglio la sicurezza dei bambini.

Informazioni sul prodotto

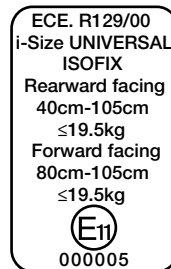

- 1 In conformità della normativa ECE R129/00, il sistema di ritenuta per bambini con base è un sistema universale ISOFIX Classe B1, D e deve essere montato con attacchi ISOFIX.
- 2 È un sistema di ritenuta per bambini “i-Size”. È omologato alla normativa ECE R129/00, per l'uso a bordo dei veicoli “compatibili i-Size” nelle posizioni di seduta indicate dal produttore nel manuale dell'utente del veicolo.
- 3 In caso di dubbi, consultare il produttore o il rivenditore del sistema di ritenuta per bambini.

Per l'installazione con il sistema i-Size ISOFIX

È un SISTEMA di ritenuta per bambini i-Size ISOFIX. È omologato alla serie di emendamenti ECE R129/00 (a oggi non tutti i manuali del produttore del veicolo includono la compatibilità i-Size). Questo sistema di ritenuta e la base sono omologati per l'uso in veicoli compatibili ISOFIX. Fare riferimento al sito del produttore del veicolo o consultare il rivenditore.

Possono essere montati su veicoli con posizioni omologate come posizioni i-Size ISOFIX (come specificato nel manuale del veicolo), a seconda della categoria del sistema di ritenuta per bambini e del dispositivo. In caso di dubbi, consultare il produttore del sistema di ritenuta per bambini o del veicolo.

Elenco componenti

- | | | | |
|---|--|----|---------------------------------|
| 1 | Poggiatesta | 10 | Pulsante di sgancio ISOFIX |
| 2 | Inserto per neonati | 11 | Pulsante di rotazione |
| 3 | Imbottitura | 12 | Fibbia |
| 4 | Regolatore | 13 | Bretelle |
| 5 | Tasto di regolazione dell'inclinazione | 14 | Leva di regolazione poggiatesta |
| 6 | Pulsante di regolazione supporto | 15 | Barra antirimbalzo |
| 7 | Supporto | 16 | Attacco ISOFIX |
| 8 | Indicatore supporto | 17 | Guide ISOFIX |
| 9 | Pulsante di regolazione supporto | | |

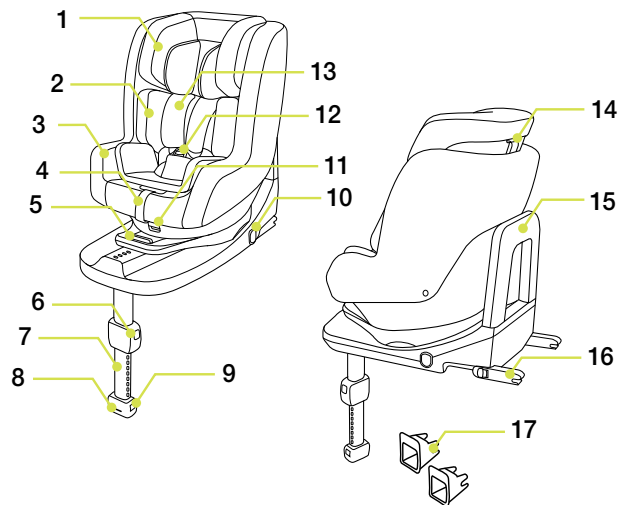

Avvertenza

- ! **NESSUN** sistema di ritenuta per bambini è in grado di garantire una protezione completa da lesioni in caso di incidenti. Tuttavia, l'uso corretto del sistema di ritenuta per bambini riduce il rischio di lesioni gravi o mortali per il bambino.
- ! Per utilizzare il presente sistema di ritenuta per bambini con agganci ISOFIX in conformità della normativa ECE R129/00, il bambino deve soddisfare i seguenti requisiti.
Contro marcia: altezza del bambino 40 cm-105 cm/
Peso del bambino $\leq 19,5$ kg;
Fronte marcia: altezza del bambino 80 cm-105 cm/
Peso del bambino $\leq 19,5$ kg;
- ! Tutte le cinghie di ritenuta per bambini devono essere serrate e non attorcigliate.
- ! **NON** usare il sediolino rivolto nel senso di marcia prima che il bambino abbia superato i 15 mesi di età. Tenere il bambino rivolto contro il senso di marcia quanto più a lungo possibile, in quanto questa è la posizione più sicura.
- ! **NON** installare il presente sistema di ritenuta per bambini senza osservare le istruzioni del presente manuale, per non causare lesioni o decesso.
- ! **NON** lasciare mai il bambino incustodito con questo sistema di ritenuta per bambini.
- ! **NON** apportare modifiche a questo sistema di ritenuta per bambini e non utilizzarlo con componenti di altri produttori.
- ! **NON** utilizzare questo sistema di ritenuta per bambini se presenta danni o parti mancanti.
- ! **NON** vestire il bambino con indumenti troppo grandi quando si utilizza il seggiolino, in quanto ciò potrebbe impedire al bambino di essere correttamente e saldamente allacciato con le bretelle e la cintura spartigambe.
- ! **NON** lasciare questo sistema di ritenuta per bambini o altri oggetti non allacciati all'interno del veicolo in quanto possono essere sbalzati, con conseguenti lesioni per i passeggeri in caso di una curva brusca, un arresto improvviso o un urto.
- ! **NON** posizionare il sistema di ritenuta per bambini contro marcia sul sedile anteriore se sono presenti airbag. Possono verificarsi lesioni gravi o decesso. Per ulteriori informazioni, fare riferimento al manuale del veicolo.
- ! **NON** utilizzare un sistema di ritenuta per bambini di seconda mano o del quale non si conosce la provenienza poiché potrebbe avere danni strutturali che mettono in pericolo la sicurezza del bambino.
- ! **NON** utilizzare MAI corde o simili per fissare il sistema di ritenuta per bambini nel veicolo o per bloccare il bambino nel sistema di ritenuta.
- ! **NON** usare questo sistema di ritenuta per bambini privo del rivestimento imbottito.
- ! Il rivestimento imbottito deve essere sostituito solo con altri consigliati dal produttore, in quanto costituisce parte integrante del sistema di ritenuta.
- ! **NON** utilizzare cuscini interni diversi da quelli consigliati per questo sistema di ritenuta per bambini.

- ! Assicurarsi che il sistema di ritenuta per bambini sia installato in modo tale che nessun componente interferisca con i seggiolini mobili o con il funzionamento degli sportelli del veicolo.
- ! **NON** continuare a utilizzare questo sistema di ritenuta per bambini dopo alcun incidente, anche di minore entità. Sostituirlo immediatamente in quanto potrebbe aver subito danni strutturali non visibili a seguito dell'incidente.
- ! Rimuovere il sistema di ritenuta per bambini dal sedile del veicolo se non viene usato con frequenza.
- ! Contattare il distributore in caso di problemi relativi a manutenzione, riparazione e sostituzione dei pezzi.
- ! Per evitare il rischio di caduta, un bambino che viene posizionato nel sistema di ritenuta deve essere sempre assicurato con l'imbrigliatura di sicurezza, anche quando il sistema di ritenuta non è a bordo del veicolo.
- ! Prima di trasportare a mano il sistema di ritenuta per bambini, assicurarsi che il bambino sia fissato con l'imbrigliatura di sicurezza e che l'impugnatura sia correttamente bloccata in posizione verticale.
- ! Per evitare lesioni gravi o il decesso, **NON** collocare **MAI** il sistema di ritenuta per bambini sul rialzo, con il bambino seduto sopra.
- ! I componenti del sistema di ritenuta per bambini non devono essere mai lubrificati.
- ! Fissare sempre il sistema di ritenuta per bambini, anche per tragitti brevi, poiché è durante questi ultimi che si verifica la maggior parte degli incidenti.
- ! **NON** usare questo sistema di ritenuta per bambini per più di 5 anni dalla data di acquisto, in quanto i componenti si degradano nel tempo o in seguito all'esposizione alla luce solare e potrebbero non funzionare correttamente in caso di incidente.
- ! Tenere il sistema di ritenuta per bambini lontano dalla luce del sole per evitare di causare ustioni alla pelle del bambino. Toccare sempre il sistema di ritenuta per bambini prima di far sedere il bambino.
- ! Controllare frequentemente le guide ISOFIX per verificarne lo stato di pulizia e pulirle se necessario. L'affidabilità può essere ridotta dalla penetrazione di sporcizia, polvere, residui di cibo, ecc.
- ! **NON** collocare oggetti sulla superficie del supporto, davanti al sistema di ritenuta per bambini.
- ! Una corretta installazione è consentita solo con agganci ISOFIX.
- ! Dopo aver messo il bambino nel sistema di ritenuta, utilizzare correttamente la cintura e assicurarsi che l'eventuale cinghia addominale sia indossata in basso, in modo da sostenere il bacino.
- ! Per il sostegno del carico, **NON** utilizzare punti di contatto diversi da quelli descritti nelle istruzioni e contrassegnati sul sistema di ritenuta per bambini.
- ! Deve utilizzare la barra di rimbalzo.



Dubbi sull'installazione

- ! **NON** installare questo sistema di ritenuta per bambini su sedili dei veicoli rivolti lateralmente (1) o contro (1) il senso di marcia del veicolo.
- ! **NON** posizionare il sistema di ritenuta per bambini contro marcia sul sedile anteriore se sono presenti airbag. Potrebbero verificarsi lesioni gravi o il decesso. (1) Per ulteriori informazioni, fare riferimento al manuale del veicolo.
- ! Si consiglia di installare questo sistema di ritenuta per bambini sul sedile posteriore del veicolo. (1)
- ! Questo sistema di ritenuta per bambini è adatto per sedili dei veicoli con punti di ancoraggio i-Size ISOFIX. (2)
- ! **NON** installare questo sistema di ritenuta per bambini su sedili che si sono rivelati instabili durante l'installazione a bordo del veicolo.

Contenuto della confezione

Sistema di ritenuta per bambini
Strumenti necessari: nessuno

Scelta della modalità di installazione

	Modalità di installazione	Installazione	Posizione reclinata
Modalità bambino	Altezza bambino 40 cm-105 cm/ Peso bambino ≤ 19,5 kg		1-7
Modalità bambino piccolo	Altezza bambino 80 cm-105 cm/ Peso bambino ≤ 19,5 kg		1-7

Installazione con base

Installazione con sistema ISOFIX

- 1 Estrarre il supporto dal vano. **(3)**
- 2 Montare le guide ISOFIX con i punti di ancoraggio ISOFIX. **(4)**
Le guide ISOFIX possono proteggere la superficie del sedile del veicolo ed evitare che si strappino. Guideranno inoltre gli attacchi ISOFIX.
- 3 Premere il pulsante di sgancio ISOFIX su entrambi i lati della base, quindi estrarre gli attacchi ISOFIX. **(5)**
! Ci sono 9 posizioni regolabili per ISOFIX. Premere il ISOFIX rilasciare il pulsante e spingere la base contro il veicolo sedile fino stretto.
- 4 Allineare gli attacchi ISOFIX con le guide ISOFIX, quindi fare clic su entrambi gli attacchi ISOFIX nei punti di ancoraggio ISOFIX. **(6)**
! Accertarsi che entrambi gli attacchi ISOFIX siano fissati saldamente ai relativi punti di ancoraggio ISOFIX. Si devono avvertire due clic e il colore degli indicatori su entrambi gli attacchi ISOFIX deve essere completamente verde. **(6) -1**
! Accertarsi che il sistema di ritenuta per bambini sia installato saldamente, tirando entrambi gli attacchi ISOFIX.
- 5 Dopo aver posizionato il sistema di ritenuta per bambini sul sedile del veicolo, estrarre il supporto sul pianale **(7)**, L'indicatore del supporto diventa verde se è installato correttamente, rosso se l'installazione non è corretta. **(7)**
! Il supporto presenta 24 posizioni. Quando l'indicatore del supporto è rosso significa che il supporto è in posizione non corretta.
! Accertarsi che il supporto sia fissato, spingendo in basso la parte anteriore del sistema di ritenuta per bambini.

! Per accorciare il supporto, premerne il pulsante di sgancio e tirare il supporto verso l'alto.

- 6 Per rimuovere il sistema di ritenuta per bambini, tirarlo all'indietro premendo i pulsanti degli attacchi ISOFIX. **(8)**
- 7 Premere il pulsante di sgancio ISOFIX per riporre l'ISOFIX. **(9)**

Il sistema di ritenuta per bambini completamente montato viene mostrato in **(10)**

Regolazione della reclinazione

Premere il pulsante di regolazione della reclinazione **(11) -1**, per regolare il sistema di ritenuta per bambini nella posizione corretta. Gli angoli di reclinazione sono mostrati in **(11)**.

! Ricontrollare la posizione del supporto dopo la reclinazione.

Sono disponibili 7 angoli di reclinazione in modalità bambino e 7 posizioni in modalità bambino piccolo.

Modalità bambino (Modalità contro marcia)

- | | |
|---------------------|---|
| Contro marcia | Altezza del bambino 40 cm-105 cm/Peso del bambino ≤ 19,5 kg |
| Posizione reclinata | Posizione 1-7 |

- 1 Premere il pulsante di rotazione per ruotare il seggiolino rivolto contro marcia **(12)** **(13)**
 - ! Reclinare lo schienale in modo che si trovino a 7° posizione per ruotarlo comodamente.
- 2 Modalità contraria al senso di marcia, assemblata come mostrato in **(13)**
 - ! Gli attacchi ISOFIX devono essere fissati e bloccati sui punti di ancoraggio ISOFIX. **(13)**-1
 - ! Il supporto deve essere installato correttamente, con l'indicatore verde. **(13)**-2

Regolazione dell'altezza del poggiatesta e delle bretelle

Controllare che le bretelle siano all'altezza appropriata.

- ! Le bretelle devono trovarsi all'altezza delle spalle dei bambini **(14)**, ma non oltre la linea delle spalle. **(15)**
- ! Se le bretelle non sono all'altezza adeguata, in caso di incidente il bambino potrebbe essere espulso dal sistema di ritenuta.

Tirare la leva di regolazione del poggiatesta **(16)**, quindi tirare verso l'alto o spingere verso il basso il poggiatesta, finché non scatta in una delle 7 posizioni. Le posizioni del poggiatesta sono mostrate in **(17)**.

Bloccaggio del bambino

Una volta sistemato il bambino nel seggiolino, verificare che le bretelle siano all'altezza corretta.

- 1 Premendo il pulsante di regolazione situato sulla parte anteriore del sistema di ritenuta per bambini, tirare le due bretelle. **(18)**
 - 2 Sganciare la fibbia delle bretelle premendo il pulsante rosso. **(19)**
 - 3 Fissare le fibbie su entrambi i lati del sedile, per agevolare il posizionamento del bambino **(20)**
 - 4 Utilizzare l'inserto per neonati
- L'inserto per neonati serve come protezione. **(21)**

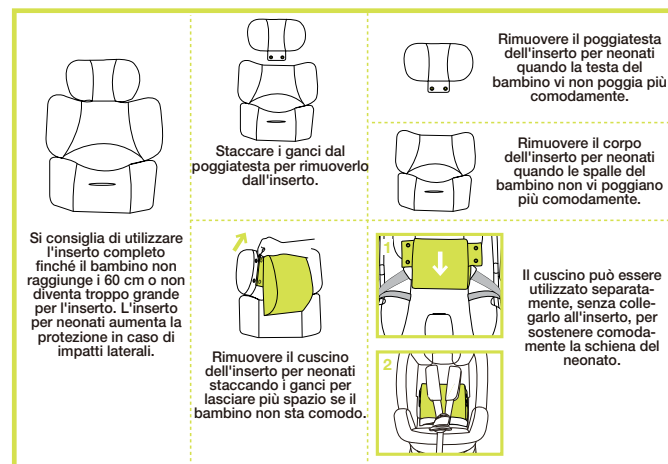

- 5 Mettere il bambino nel sistema di ritenuta per bambini e agganciare la fibbia. Fare riferimento a **(22)**.
- 6 Stringere le bretelle, tirando il regolatore. **(23)**
 - ! Assicurarsi che tra il bambino e le bretelle vi sia una distanza pari all'incirca allo spessore di una mano.

Modalità bambino piccolo

(Modalità in senso di marcia)

Fronte marcia Altezza del bambino 80 cm-105 cm/Peso del bambino ≤19,5 kg

Posizione reclinata Posizione 1-7

1 Premere il pulsante di rotazione per ruotare il seggiolino rivolto nel senso di marcia del veicolo. **(24)(25)**

! Reclinare lo schienale in modo che si trovi nella 7a posizione, per agevolare la rotazione.

2 Modalità secondo il senso di marcia, montaggio illustrato in **(25)**

! Gli attacchi ISOFIX devono essere fissati e bloccati sui punti di ancoraggio ISOFIX. **(25)-1**

! Il supporto deve essere installato correttamente, con l'indicatore verde. **(25)-2**

Bloccaggio del bambino

Una volta sistemato il bambino nel seggiolino, verificare che le bretelle siano all'altezza corretta. **(26)**

1 Premendo il pulsante di regolazione situato sulla parte anteriore del sistema di ritenuta per bambini, tirare le due bretelle. **(18)**

2 Sganciare la fibbia delle bretelle premendo il pulsante rosso. **(19)**

3 Non utilizzare l'inserito per neonati quando si installa il sistema di ritenuta per bambini in modalità bambino piccolo.

4 Fissare le fibbie su entrambi i lati del sedile per rendere ponendo il bambino più comodo. **(20)**

5 Mettere il bambino nel sistema di ritenuta per bambini e agganciare la fibbia. Fare riferimento a **(22)**

6 Stringere le bretelle, tirando il regolatore. **(27)**

! Assicurarsi che tra il bambino e le bretelle vi sia una distanza pari all'incirca allo spessore di una mano.

Rimozione del rivestimento imbottito

1 Aprire la fibbia e rimuovere l'inserito per neonati.

2 Aprire i ganci. **(28)**

3 Infilare la cintura spartigambe attraverso la relativa fessura. **(29)**

4 Spostare la bretella dietro al poggiatesta. **(30) (31)**

5 Staccare il gancio e anello di fissaggio per rimuovere il coperchio tracolla. **(32)**

6 Sganciare l'elastico sulla parte inferiore del poggiatesta per rimuovere il rivestimento imbottito. **(33)**

7 Rimuovere il rivestimento imbottito. **(34)**

Per montare il rivestimento imbottito invernale ed estivo eseguire i passaggi di cui sopra al contrario.

Pulizia e manutenzione

- ! Dopo aver rimosso il fermo dall'inserito, conservarlo lontano dalla portata dei bambini.
- ! Lavare l'imbottitura e la fodera con acqua fredda sotto i 30°C.
- ! Non stirare il rivestimento imbottito.
- ! Non candeggiare e non lavare a secco il rivestimento imbottito.
- ! Non usare un detergente non diluito, benzina o altri solventi organici per lavare il sistema di ritenuta per bambini, per non rischiare di danneggiare il prodotto.
- ! Utilizzare solo un detergente neutro, acqua e un panno morbido per pulire la scocca, l'impugnatura, le cinture e la base del sistema di ritenuta per bambini.
- ! Non torcere eccessivamente il rivestimento imbottito per strizzarlo, per non rischiare di raggrinzirlo.
- ! Il rivestimento imbottito va steso ad asciugare all'ombra.
- ! Rimuovere il sistema di ritenuta per bambini dal sedile del veicolo se non viene usato per un lungo periodo di tempo. Sistemare il sistema di ritenuta per bambini in un luogo fresco e asciutto e inaccessibile al bambino.

Garanzia e assistenza

Il sistema di ritenuta per bambini di Nuna è coperto da un (1) anno di garanzia. Se si rileva un difetto nel prodotto durante il periodo di garanzia, contattare il rivenditore. Se il rivenditore non è in grado di offrire assistenza, contatterà il distributore Nuna locale.

Per usufruire della garanzia, sono necessari il numero di modello e il numero di serie situati nella parte inferiore del sistema di ritenuta per bambini.

Per registrare il prodotto, accedere al nostro sito web: nuna.eu

Termini di garanzia

La garanzia entra in vigore alla data d'acquisto del prodotto ed è valida per un anno. La garanzia assicura il diritto di riparazione, ma non la sostituzione o il reso del prodotto. La garanzia non verrà estesa, anche se sono state eseguite delle riparazioni. Nuna si riserva il diritto di apportare migliorie di progettazione al prodotto, senza alcun vincolo di aggiornamento sui prodotti fabbricati in precedenza.

La garanzia non verrà applicata nelle seguenti circostanze:

- Se non si può esibire la ricevuta o una prova d'acquisto del prodotto.
- Se il difetto è causato da usura normale.
- Se il difetto è dovuto a un incidente.
- Se il difetto è il risultato del mancato rispetto delle istruzioni di assemblaggio, uso, cura e manutenzione di cui al manuale d'uso.
- Se il difetto è causato da sovraccarico (peso massimo = 19,5 kg).
- Se le riparazioni sono state fatte da terzi.
- Se il difetto è causato dall'impiego di accessori non originali Nuna.

Dove trovare i prodotti Nuna?

Per cercare un rivenditore al dettaglio Nuna nella propria zona, consultare il nostro sito web: nuna.eu

Recapito

Cerchiamo sempre di migliorare i nostri prodotti e mettere a punto nuove idee: invitiamo perciò i nostri clienti a contattarci inviandoci i loro commenti o domande sui prodotti Nuna.

nuna.eu

Nuna International BV.
De Beeke 8, 5469 DW, ERP
Paesi Bassi

Grazie per aver scelto Nuna!

¡Gracias por elegir Nuna!

Nuna diseña productos fascinantes, elegantes e inconfundibles.



“i-Size” (sistemas de sujeción para niños integrales y universales ISOFIX) es una categoría de sistema de sujeción para niños para uso en todas las posiciones de sentado i-Size de un vehículo.

Algunos manuales de fabricantes de vehículos todavía no indican la compatibilidad con i-Size. Este asiento y esta base están aprobados para su uso en vehículos compatibles con ISOFIX. Consulte el sitio web del fabricante del vehículo o pregunte a su distribuidor.

nuna[®]

Índice

Figuras	1-7
Español (ES)	
Medidas de seguridad y recomendaciones	121
Información del producto	122-123
Lista de piezas	124
Advertencia	125-128
Consideraciones acerca de la instalación	129
Contenido del embalaje	129
Elegir el modo de instalación	130
Instalación con la base	131-132
Ajuste de la inclinación	132
Modo para bebés	132-133
Ajuste de la altura	133
Asegurar al niño	134-135
Modo para niños pequeños	135
Asegurar al niño	136
Desmontaje del acolchado	137
Limpieza y mantenimiento	137-138
Garantía y servicio técnico	138-139
Dónde encontrar productos Nuna	140

Medidas de seguridad y recomendaciones

Tenga en cuenta las siguientes indicaciones antes de utilizar el dispositivo de sujeción para niños REBL™ i-size.

Para utilizar este dispositivo de sujeción para niños con las conexiones ISOFIX i-Size de acuerdo con la Norma ECE R129/00, el niño deberá cumplir los siguientes requisitos:

Posición hacia atrás: Altura del niño: 40 - 105 cm / Peso del niño: ≤19,5 kg

Posición hacia adelante: Altura del niño: 80 - 105 cm / Peso del niño: ≤19,5 kg

Si tiene alguna pregunta o quiere hacer algún comentario acerca del dispositivo de sujeción para niños Rebl, estaremos encantados de escucharle en nuestro sitio web: nuna.eu

Guarde el manual de instrucciones en el compartimento de almacenamiento ubicado en la parte inferior del dispositivo de sujeción para niños. **(35)**

¡IMPORTANTE! GUARDE ESTE MANUAL PARA FUTURAS CONSULTAS. LEA DETENIDAMENTE ESTAS INSTRUCCIONES.

Lea detenidamente estas instrucciones antes de utilizar el producto y guárdelas para futuras consultas. La seguridad de su hijo puede verse afectada si no sigue estas instrucciones.

Información del producto

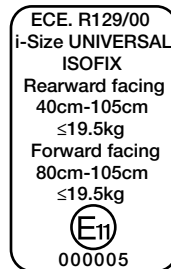

- 1 Según la Norma ECE R129/00, el dispositivo de sujeción para niños con base es un dispositivo de sujeción para niños ISOFIX Universal de clase B1, D y deberá colocarse con conectores ISOFIX.
- 2 Éste es un sistema de sujeción para niños “i-Size”. Está aprobado por la Norma ECE R129/00, para el uso en vehículos compatibles con posiciones de sentado i-Size, tal y como indican los fabricantes de vehículos en los manuales de usuario del vehículo.
- 3 En caso de duda, consulte al fabricante del dispositivo de sujeción para niños o al distribuidor.

Para la instalación con el Sistema ISOFIX i-Size

Éste es un sistema de sujeción para niños ISOFIX i-Size. Está aprobado por la serie de enmiendas ECE R129/00, por lo que algunos manuales de fabricantes de vehículos todavía no indican la compatibilidad con i-Size. Este dispositivo de sujeción para niños y esta base están aprobados para su uso en vehículos compatibles con ISOFIX. Consulte el sitio web del fabricante del vehículo o pregunte a su distribuidor.

El dispositivo encajará en los vehículos con posiciones aprobadas como posiciones ISOFIX i-Size (como se indica en el manual del vehículo), dependiendo de la categoría del dispositivo de sujeción para niños y de la sujeción. En caso de duda, consulte al fabricante del dispositivo de sujeción para niños o al fabricante del vehículo.

Lista de piezas

- | | |
|---------------------------------------|--|
| 1 Reposacabezas | 9 Botón de ajuste de la pata de carga |
| 2 Accesorio para niños pequeños | 10 Botón de desbloqueo ISOFIX |
| 3 Acolchado del asiento | 11 Botón de giro |
| 4 Cincha de ajuste | 12 Hebilla |
| 5 Botón de ajuste de la inclinación | 13 Correa de los hombros |
| 6 Botón de ajuste de la pata de carga | 14 Palanca de ajuste del reposacabezas |
| 7 Pata de carga | 15 Barra antirrebote |
| 8 Indicador de la pata de carga | 16 Conector ISOFIX |
| | 17 Guías ISOFIX |

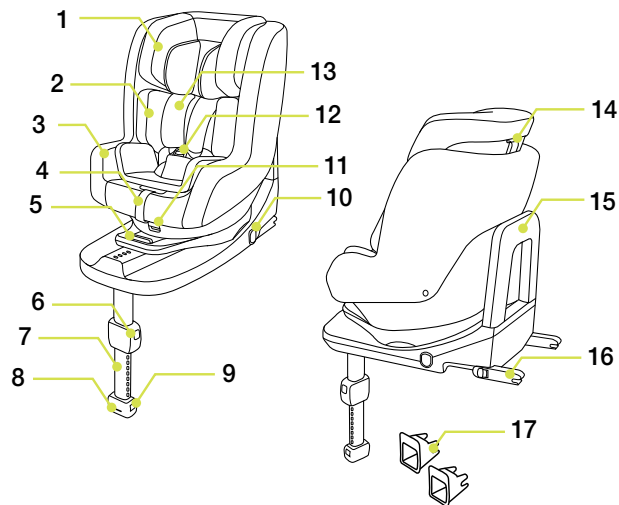

Advertencia

- ! **NINGÚN** dispositivo de sujeción para niños puede garantizar una protección total contra lesiones en caso de accidente. Sin embargo, un uso adecuado de este dispositivo de sujeción para niños reducirá el riesgo de sufrir lesiones graves o, incluso, la muerte de su hijo.
- ! Para utilizar este dispositivo de sujeción para niños con las conexiones ISOFIX de acuerdo con la Norma ECE R129/00, el niño deberá cumplir los siguientes requisitos:
 - Posición hacia atrás: Altura del niño: 40 - 105 cm / Peso del niño: $\leq 19,5$ kg
 - Posición hacia adelante: Altura del niño: 80 - 105 cm / Peso del niño: $\leq 19,5$ kg
- ! Apriete, sin retorcer, las correas del dispositivo de sujeción para niños.
- ! **NO** lo utilice orientado hacia adelante antes de que el niño tenga más de 15 meses de edad. Mantenga al niño orientado hacia atrás siempre que sea posible, ya que esta posición es la más segura.
- ! **NO** instale este dispositivo de sujeción para niños sin seguir las instrucciones que se indican en este manual ya que, si las incumple, podría poner a su hijo en peligro de sufrir lesiones o, incluso, la muerte.
- ! **NUNCA** deje a su hijo sin supervisión en este dispositivo de sujeción para niños.
- ! **NO** modifique de ninguna manera este dispositivo de sujeción para niños ni lo utilice con piezas de otros fabricantes.

- ! **NO** utilice este dispositivo de sujeción para niños si está dañado o si falta alguna de sus piezas.
- ! **NO** coloque a su hijo con ropa suelta o de una talla mayor, ya que podría provocar que la sujeción del niño, mediante las correas de los arneses de los hombros y la correa de la pelvis entre las piernas, no sea firme y segura.
- ! **NO** utilice este dispositivo de sujeción para niños u otros elementos sin el cinturón puesto o sin fijar a su vehículo, ya que un dispositivo de sujeción para niños que no esté fijado puede salir despedido y causar lesiones a los ocupantes en curvas pronunciadas, frenazos o colisiones.
- ! **NO** coloque el dispositivo de sujeción para niños orientado hacia atrás en el asiento delantero de un vehículo que tenga airbag. Si lo hace, podrían producirse lesiones graves o, incluso, la muerte. Consulte el manual de usuario del vehículo para obtener más información.
- ! **NUNCA** utilice un dispositivo de sujeción para niños de segunda mano ni un dispositivo de sujeción para niños del que no sepa el uso que se le ha dado, ya que podría tener daños estructurales que pueden poner en peligro la seguridad de su hijo.
- ! **NUNCA** use cuerdas ni ningún otro sustitutivo para fijar el dispositivo de sujeción para niños al vehículo o para asegurar al niño al dispositivo de sujeción para niños.
- ! **NO** utilice este dispositivo de sujeción para niños sin el acolchado.
- ! El acolchado no debe sustituirse por uno que no esté recomendado por el fabricante. El acolchado constituye una parte esencial del funcionamiento del dispositivo de sujeción para niños.
- ! **NO** coloque nada que no sean los almohadones

internos recomendados en este dispositivo de sujeción para niños.

- ! Asegúrese de instalar el dispositivo de sujeción para niños de forma que ninguna de sus partes interfiera en el movimiento de los asientos o en la apertura de las puertas del vehículo.
- ! **NO** siga utilizando este dispositivo de sujeción para niños si ha sufrido un accidente, incluso si no ha sido un accidente grave.
- ! Cámbielo por otro inmediatamente, ya que podría haber sufrido daños estructurales no visibles como resultado del accidente.
- ! Para cualquier cuestión de mantenimiento, reparación o sustitución de piezas, consulte a su distribuidor.
- ! Para evitar el riesgo de sufrir caídas, asegure siempre al niño con el arnés de seguridad cuando el niño se encuentre en el dispositivo de sujeción para niños, incluso cuando el dispositivo de sujeción para niños no se esté dentro del vehículo.
- ! Antes de transportar el dispositivo de sujeción para niños sujetándolo con la mano, asegúrese de que el niño esté sujeto con el arnés de seguridad y el asa esté correctamente bloqueada en la posición vertical.
- ! Para evitar lesiones graves o incluso la muerte, **NUNCA** coloque el dispositivo de sujeción para niños en asientos que tengan una superficie elevada con el niño en el dispositivo.
- ! Las piezas de este sistema de sujeción para niños no necesitan ningún tipo de lubricación.
- ! Asegure siempre al niño en el dispositivo de sujeción



para niños, incluso en trayectos cortos, ya que es en éstos donde más accidentes se producen.

- ! **NO** utilice este dispositivo de sujeción para niños durante más de 5 años después de la fecha de compra, ya que las piezas se pueden deteriorar con el tiempo, o debido a la exposición a los rayos del sol, y podría no funcionar correctamente en caso de accidente.
- ! Mantenga el dispositivo de sujeción para niños alejado de la luz directa del sol ya que, si no lo hace, podría alcanzar temperaturas demasiado altas para la piel de su hijo. Toque siempre el dispositivo de sujeción para niños antes de colocar al niño en él.
- ! Examine periódicamente las guías ISOFIX por si estuvieran sucias y límpielas si fuera necesario. La fiabilidad podría verse afectada si se acumula suciedad, polvo, restos de comida, etc.
- ! **NO** coloque ningún objeto en la pata de carga delante del dispositivo de sujeción para niños.
- ! Para una correcta instalación, solo está permitido el uso de conectores ISOFIX.
- ! Una vez colocado el niño en el dispositivo de sujeción para niños, deberá utilizar correctamente el arnés del niño y asegurarse de que ninguna correa de seguridad quede demasiado baja, de forma que la pelvis quede firmemente sujeta.
- ! **NO** utilice ningún punto de contacto de soporte de carga distinto a los que se describen en las instrucciones y aparecen en el dispositivo de sujeción para niños.
- ! Debe utilizar la barra de rebote.

Consideraciones acerca de la instalación

- ! **NO** instale este dispositivo de sujeción para niños en asientos de vehículo cuya posición esté orientada hacia un lado (1) o hacia atrás (1) con respecto a la dirección de conducción del vehículo.
- ! **NO** coloque el dispositivo de sujeción para niños orientado hacia atrás en el asiento delantero de un vehículo que tenga airbag. Si lo hace, podrían producirse lesiones graves o, incluso, la muerte (1) Consulte el manual de usuario del vehículo para obtener más información.
- ! Le recomendamos que instale este dispositivo de sujeción para niños en asientos traseros. (1)
- ! Este dispositivo de sujeción para niños está diseñado para asientos de vehículos con puntos de anclaje ISOFIX i-Size. (2)
- ! **NO** instale este dispositivo de sujeción para niños en asientos de vehículo que no sean estables durante la instalación.

Elegir el modo de instalación

	Modo de instalación	Instalación	Posición de inclinación
Modo para bebés	Altura del niño: 40 - 105 cm / Peso del niño: ≤19,5 kg		1-7
Modo para niños pequeños	Altura del niño: 80 - 105 cm / Peso del niño: ≤19,5 kg		1-7

Contenido del embalaje

Dispositivo de sujeción para niños
Herramientas necesarias: ninguna

Instalación con la base

Instalación con el sistema ISOFIX

- 1 Extienda la pata de carga desde el compartimento de almacenamiento. **(3)**
- 2 Encaje las guías ISOFIX en los puntos de anclaje ISOFIX. **(4)**
Las guías ISOFIX pueden proteger la superficie del asiento del vehículo contra roturas. También servirán para guiar los conectores ISOFIX.
- 3 Pulse el botón de desbloqueo ISOFIX a ambos lados de la base y, a continuación, tire de los conectores ISOFIX. **(5)**
! Hay 9 posiciones ajustables para ISOFIX. Pulse el ISOFIX suelte el botón y presione la base contra el vehículo asiento hasta que quede apretado.
- 4 Alinee los conectores ISOFIX con las guías ISOFIX y, a continuación, introduzca ambos conectores ISOFIX en los puntos de anclaje ISOFIX hasta que escuche un clic. **(6)**
! Asegúrese de que ambos conectores ISOFIX estén firmemente sujetos en sus puntos de anclaje ISOFIX. Deberá escuchar dos clics y los colores de los indicadores de ambos conectores ISOFIX deberán aparecer completamente en verde. **(6) -1**
! Para asegurarse de que el dispositivo de sujeción para niños está instalado de forma segura, tire de ambos conectores ISOFIX.
- 5 Después de colocar el dispositivo de sujeción para niños en el asiento del vehículo, extienda la pata de carga hasta el suelo. **(7)**, El indicador de la pata de carga aparecerá en verde cuando esté instalado correctamente. En rojo significa que se ha instalado de forma incorrecta. **(7)**
! Se puede colocar la pata de carga en 24 posiciones distintas. Cuando el indicador de la pata de carga aparezca en rojo, significará que la pata de carga está en una posición incorrecta.

! Asegúrese de que la pata de carga está sujeta presionando hacia abajo la parte delantera del dispositivo de sujeción para niños.

! Para acortar la pata de carga, pulse el botón de desbloqueo de la pata de carga y tire de ella hacia arriba.

- 6 Para quitar el dispositivo de sujeción para niños, tire de él hacia atrás presionando, al mismo tiempo, los botones de los conectores ISOFIX. **(8)**
- 7 Pulse el botón de desbloqueo ISOFIX para guardar los conectores ISOFIX. **(9)**

El dispositivo de sujeción para niños montado completamente aparece en la Fig. **(10)**

Ajuste de la reclinación

Pulse el botón de ajuste de la reclinación **(11) -1**, para ajustar el dispositivo de sujeción para niños en la posición correcta. Los ángulos de reclinación se indican en la Fig. **(11)**.

! Vuelva a comprobar la posición de la pata de carga después de ajustar la reclinación.

Hay 7 ángulos de reclinación para el modo para bebés y 7 posiciones para el modo para niños pequeños.

Modo para bebés (Modo orientado hacia atrás)

Posición hacia atrás	Altura del niño: 40 - 105 cm / Peso del niño: ≤19,5 kg
Posición de reclinación	Posición 1-7

- 1 Pulse el botón de giro para girar el asiento orientándolo hacia atrás del vehículo. **(12) (13)**
 - ! Recline el asiento para que quede en la posición n.º 7 para que pueda girarse fácilmente.
- 2 El modo orientado hacia atrás montado completamente aparece en la Fig. **(13)**
 - ! Los conectores ISOFIX se deben fijar y bloquear en los puntos de anclaje ISOFIX. **(13)-1**
 - ! La pata de carga debe estar instalada correctamente con el indicador en verde. **(13)-2**

Ajuste de la altura de los arneses de los hombros y el reposacabezas

Compruebe que las correas de los arneses de los hombros estén colocadas a una altura adecuada.

- ! Las correas de los arneses de los hombros deberán estar a una altura lo más cerca posible de los hombros de su hijo **(14)**, pero sin sobrepasar la línea de los hombros. **(15)**
- ! Si las correas de los arneses de los hombros no están a una altura adecuada, el niño podría salir despedido del dispositivo de sujeción para niños en caso de accidente.

Presione la palanca de ajuste del reposacabezas **(16)**, al mismo tiempo que empuja hacia arriba o hacia abajo el reposacabezas hasta que quede fijado en una de las 7 posiciones. Las posiciones del reposacabezas se indican en la Fig. **(17)**.

Asegurar al niño

Después de colocar al niño en el asiento, compruebe si las correas de los arneses de los hombros están a una altura adecuada.

- 1 Mientras pulsa el botón de ajuste situado en la parte delantera del dispositivo de sujeción para niños, tire de las dos correas de los arneses de los hombros del dispositivo de sujeción para niños. **(18)**
- 2 Desbloquee la hebilla de los arneses pulsando el botón rojo. **(19)**
- 3 Coloque las hebillas a ambos lados del asiento para poder colocar al niño más fácilmente. **(20)**
- 4 Uso del accesorio para niños pequeños

El accesorio para niños pequeños se utiliza para proteger a los niños. **(21)**

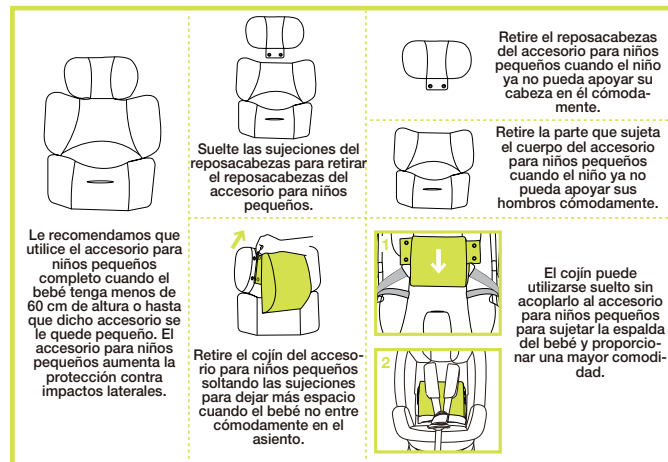

- Coloque al niño en el dispositivo de sujeción para niños y enganche la hebilla. Consulte la Fig. **(22)**
- Apriete las correas de los arneses de los hombros tirando de la cincha de ajuste. **(23)**
 - ! Asegúrese de que el espacio entre el niño y las correas de los arneses de los hombros sea el del grosor de una mano más o menos.

Modo para niños pequeños

(Modo orientado hacia adelante)

Posición hacia adelante	Altura del niño: 80 - 105 cm / Peso del niño: ≤19,5 kg
Posición de inclinación	Posición 1-7

- Pulse el botón de giro para girar el asiento orientándolo en la dirección de conducción del vehículo. **(24)(25)**
 - ! Recline el asiento para que quede en la posición n.º 7 para que pueda girarse fácilmente.
- El modo orientado hacia adelante montado completamente aparece en la Fig. **(25)**
 - ! Los conectores ISOFIX se deben fijar y bloquear en los puntos de anclaje ISOFIX. **(25)-1**
 - ! La pata de carga debe estar instalada correctamente con el indicador en verde. **(25)-2**

Asegurar al niño

Después de colocar al niño en el asiento, compruebe si las correas de los arneses de los hombros están a una altura adecuada. **(26)**

- Mientras pulsa el botón de ajuste situado en la parte delantera del dispositivo de sujeción para niños, tire de las dos correas de los arneses de los hombros del dispositivo de sujeción para niños. **(18)**
- Desbloquee la hebilla de los arneses pulsando el botón rojo. **(19)**
- Cuando instale el dispositivo de sujeción para niños en el modo para niños pequeños, no utilice el accesorio para niños pequeños.
- Fijar las hebillas de los dos lados de asiento para colocar al bebé más conveniente. **(20)**
- Coloque al niño en el dispositivo de sujeción para niños y enganche la hebilla. Consulte la Fig. **(22)**
- Apriete las correas de los arneses de los hombros tirando de la cincha de ajuste. **(27)**
 - ! Asegúrese de que el espacio entre el niño y las correas de los arneses de los hombros sea el del grosor de una mano más o menos.

Desmontaje del acolchado

- 1 Suelte la hebilla y, a continuación, retire el accesorio para niños pequeños.
- 2 Suelte las sujeciones. **(28)**
- 3 Pase la correa de la pelvis por la abertura de la correa de la pelvis. **(29)**
- 4 Coloque el cinturón de los hombros por detrás del reposacabezas. **(30) (31)**
- 5 Separe los sujetadores de gancho y lazo para quitar la cubierta de la correa de hombro. **(32)**
- 6 Suelte el elástico de la parte inferior del reposacabezas para extraer el acolchado del mismo. **(33)**
- 7 Retire el acolchado. **(34)**

Para montar el acolchado de invierno y el de verano, realice a la inversa los pasos descritos anteriormente.

Limpieza y mantenimiento

- ! Después de retirar la cuña del accesorio para niños pequeños, guárdela en un lugar donde no pueda acceder el niño.
- ! Lave el cojín inferior del asiento y la funda superior del asiento con agua fría a menos de 30°C.
- ! No planche el acolchado.
- ! No limpie en seco ni utilice lejía para lavar el acolchado.
- ! No utilice detergentes sin diluir, gasolina u otros disolventes

orgánicos para limpiar el dispositivo de sujeción para niños. Si lo hace, podría dañar el producto.

- ! Utilice únicamente un detergente suave, agua y un paño suave para limpiar el armazón del dispositivo de sujeción para niños, el asa y las correas de los arneses.
- ! No retuerza con demasiada fuerza el acolchado cuando lo seque. Podrían quedar arrugas en el acolchado.
- ! Deje secar el acolchado en un lugar alejado de la luz directa del sol.
- ! Retire este dispositivo de sujeción para niños del asiento del vehículo cuando no vaya a utilizarlo durante un periodo prolongado de tiempo. Deje el dispositivo de sujeción para niños en un lugar fresco y seco donde su hijo no pueda acceder.

Garantía y servicio técnico

El dispositivo de sujeción para niños de Nuna está cubierto por una garantía de un año. Si este producto muestra algún defecto durante el periodo de garantía, póngase en contacto con su proveedor. Si el proveedor no puede ofrecerle asistencia, deberá ponerse en contacto con un distribuidor local de Nuna.

Tenga en cuenta que le pedirán el número del modelo y el número de serie que aparecen en la parte inferior del dispositivo de sujeción para niños del producto si realiza alguna solicitud relacionada con la garantía.

Para registrar su producto, visite nuestro sitio web: nuna.eu

Términos de la garantía

La garantía entra en vigor a partir de la fecha de compra del producto y permanecerá vigente durante un año. Con la garantía, tiene derecho a reparaciones pero no a cambiar ni a devolver un producto. La garantía no se ampliará, ni aun en el caso de que se haya realizado alguna reparación. Nuna se reserva el derecho a mejorar el diseño del producto sin la obligación de actualizar los productos fabricados previamente.

La garantía no se aplicará en las siguientes circunstancias:

- Si no puede proporcionar un recibo o una prueba de compra del producto.
- Si el defecto se debe al desgaste normal.
- Si el defecto se debe a un accidente.
- Si el defecto se debe a un incumplimiento de las instrucciones de montaje, uso, cuidados y mantenimiento indicadas en el manual de instrucciones.
- Si el defecto se debe a una carga excesiva (peso máximo: 19,5 kg).
- Si las reparaciones han sido realizadas por una tercera parte.
- Si el defecto se debe al uso de accesorios que no sean de la marca Nuna.

Dónde encontrar productos Nuna

Si desea buscar un distribuidor de Nuna en su zona, consulte nuestro sitio web: nuna.eu

Contacto

Siempre buscamos mejorar nuestros productos y desarrollar nuevas ideas, así que no dude en contactar con nosotros para enviarnos cualquier comentario o pregunta que tenga en relación con los productos Nuna.

nuna.eu

Nuna International BV.
De Beeke 8, 5469 DW, ERP
Países Bajos

¡Gracias por elegir Nuna!

Nuna seçtiğiniz için teşekkür ederiz!

Nuna farklı, zeki ve heyecan verici ürünler tasarlar.



" i-Booyutu" (Entegre Evrensel ISOFIX Çocuk Koltuk Sistemleri) aracın her koltuk pozisyonunda kullanılabilen çocuk koltuk sistemi kategorisidir.

Henüz bütün araç kılavuzlarında i-boyutlu kullanım listesi yer almamaktadır. Bu çocuk koltuğu ve temeli ISOFIX olan bütün araçlarda kullanımı onaylanmıştır. Lütfen aracın üretici web sitesine veya satıcınıza danışın.

nuna[®]

İndice

Şekiller	1-7
Türkiye (TR)	
Güvenlik ve Tavsiyeler	143
Ürün bilgisi	144-145
Parça listesi	146
Uyarı	147-150
Yükleme talimatları	151
Kutu içeriği	151
Yükleme modu seçimi	152
Temel yüklemesi	153-154
Dayanak ayarlaması	154
Bebek modu	154-155
Yükseklik ayarlaması	155
Çocuk güvenliği	156-157
Yeni doğan modu	157
Bebegin güvenliği	158
Yumuşak kısımları çıkarma	159
Temizlik ve Bakım	159
Garnati ve Servis	160-161
Nuna ürünleri nerede bulunur	162

Güvenlik ve Tavsiyeler

REBL™ i-boyutu çocuk koltuğunu kullanmadan önce aşağıdakileri not alın.

i-Boyutu ISOFIX bağlantısı olan bu çocuk koltuğunu ECE R129/00 Kuralına göre kullanmak için, çocuğunuzun aşağıdaki özellikleri karşılması gereklidir.

Arka yüzü: Çocuk yüksekliği 40cm–105cm/ Çocuk ağırlığı ≤19.5kg;

Ön Yüzü : Çocuk yüksekliği 80cm–105cm/ Çocuk ağırlığı ≤19.5kg;

Eğer Rebl çocuk koltuğu hakkında sorunuz veya tavsiyeniz varsa, web sitemiz ile bize ulaştırabilirsiniz: nuna.eu

Lütfen bu kılavuzu çocuk koltuğunun alt kısmındaki cepte saklayınız.
(35)

ÖNEMLİ! GELECEK KULLANIM İÇİN SAKLAYIN. DİKKATLİCE OKUYUN.

Bu kılavuzu ürünü kullanmadan önce dikkatlice okuyun ve gelecek kullanım için saklayın. Çocuğunuzun güvenliği bu talimatları takip etmemeniz sonucunda etkilenebilir.

Ürün bilgisi

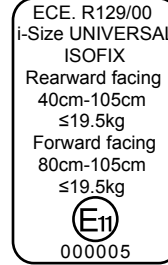

- 1 ECE R129/00 Kuralına göre bu çocuk koltuğu Evrensel ISOFIX Sınıf B1, D Çocuk Koltuğu sınıfına girmektedir ve ISOFIX bağlantıları ile yüklenmelidir.
- 2 Bu bir "i-Boyutu" Çocuk Koltuğu Sistemidir. Kural ECE R129/00 ile onaylanmış ve aracın kılavuzunda belirtildiği gibi i-Boyutuna uygun olan araçlarda kullanılabilir.
- 3 Eğer bir sorunuz varsa, üretici veya satıcınız ile irtibata geçin.

i-Boyutu ISOFIX Sistemi ile yükleme

Bu bir i-Boyutu ISOFIX Çocuk Koltuğu SİSTEMİdir. ECE R129/00 serisi kuralları ile onaylanmıştır, bütün araç kılavuzlarında henüz i-boyutu kullanımı yer almamaktadır. Bu çocuk koltuğu ve temeli ISOFIX kullanımı uygun araçlarda yüklenebilir. Lütfen aracın web sitesine bakınız veya satıcınız ile görüşünüz.

Çocuk koltuğunun kategorisini ve donanımına bağlı olarak i-Boyutu ISOFIX pozisyonlarına kullanımı onaylanmıştır (aracın kılavuzunda belirtildiği gibi). Eğer sorunuz varsa L-ütfen aracın web sitesine bakınız veya satıcınız ile görüşünüz.

Parça Listesi

- | | |
|---------------------------------|-------------------------------|
| 1 Baş Desteği | 10 ISOFIX Bırakma Butonu |
| 2 Oturma yeri | 11 Döndürme Butonu |
| 3 Yastık | 12 Toka |
| 4 Ayarlama Ağı | 13 Omuz Kayışı |
| 5 Dayanak Ayarlama Butonu | 14 Baş Desteği Ayarlama Aleti |
| 6 Yükleme Ayağı Ayarlama Butonu | 15 Destek çubuğu |
| 7 Yükleme Ayağı | 16 ISOFIX Bağlantısı |
| 8 Yükleme Ayağı Belirteci | 17 ISOFIX Rehberi |
| 9 Yükleme Ayağı Ayarlama Butonu | |

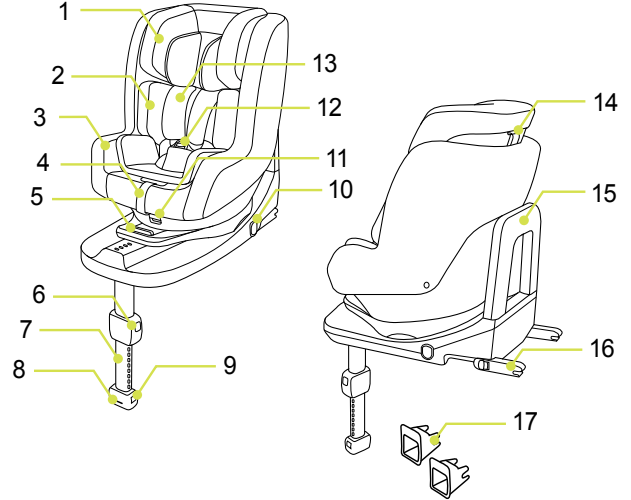

UYARI

- ! **HİÇBİR** çocuk koltuğu bir kaza sırasında tam korumayı garanti edemez. Yine de bu çocuk koltuğunu kullanmak ölüm ve yaralanma riskini azaltır.
- ! Bu çocuk koltuğunu ISOFIX bağlantısı ile ECE R129/00 Kuralına göre kullanmak için, çocuğunuzun aşağıdaki gereklilikleri karşılaması gereklidir.
- ! Arka yüzü: Çocuk yüksekliği 40cm–105cm/ Çocuk ağırlığı ≤19.5kg;
- ! Ön Yüz: Çocuk yüksekliği 80cm–105cm/ Çocuk ağırlığı ≤19.5kg;
- ! Her kemer sıkılmalıdır ve kıvrılmamalıdır.
- ! Çocuğun yaşı 15 aylık olmadan ön yüze bakar şekilde **KULLANMAYIN**. Mümkün olduğunca arkaya bakar şekilde kullanın çünkü en güvenli pozisyonudur.
- ! Aşağıdaki talimatların dışında bu koltuğu **YÜKLEMİYİN** aksi takdirde çocuğunuzun ölüm ve yaralanma riski artacaktır.
- ! Çocuğunuzu **ASLA** çocuk koltuğunda yalnız bırakmayın.
- ! Bu koltuk üzerinde değişiklik **YAPMAYIN** ya da diğer üreticilerin parçaları ile kullanmayın.

- ! Bu çocuk koltuğunu zarar görmüşse ya da kayıp parçası varsa **KULLANMAYIN**.
- ! Çocuğunuzun üzerine kalın/fazla kıyafetler **GIYDİRMEYİN** çünkü bu durumda omuz ve ayak kayışları tokalara kadar uzanmayabilir ve iyi bir koruma sağlamaz.
- ! Bebeğinizi veya başka parçaları araç içinde kemer takmadan **BIRAKMAYIN** çünkü kaza anında, ani dönüşlerde ve durmada etrafa savrulabilir ve yaralanmaya sebep olabilir.
- ! Hava yastığı olan ön koltuğa **YERLEŞTİRMEYİN**. Ölüm ve yaralanma riski olabilir. Lütfen daha fazla bilgi için aracın kılavuzuna bakın.
- ! İkinci el çocuk koltuğu veya geçmişini bilmediğiniz çocuk koltuğunu **ASLA** kullanmayın çünkü önceden zarar görmüş olabilir ve çocuğunuzun güvenliğini riske sokabilir.
- ! Çocuğunuzu güvene almak için koltukta veya araç içinde **ASLA** başka bir kemer kullanmayın.
- ! Yumuşak maddeler olmadan çocuk koltuğunu **KULLANMAYIN**.
- ! Yumuşak maddeler üretici tarafından tavsiye edilenler dışında değiştirilmemelidir. Yumuşak maddeler koltuğun performansının ana maddesidir.
- ! İç yastık kısmına tavsiye edilen dışında başka bir şey **KOYMAYIN**.
- ! Çocuk koltuğunun hiçbir hareket eden kısmın olmadığını ve aracın kapısını engellemediğinden emin olun.

- ! Kazadan sonra çocuk koltuğunu **KULLANMAYIN**. Kazadan dolayı görünmez zararlar olabileceği için hemen değiştirin.
- ! Çocuk koltuğunu kullanmayacağınız zaman çıkartın.
- ! Bakım, tamir ve değişim için dağıtıcınız ile konuşun.
- ! Düşme riskinden korunmak için her zaman çocuğunuzu kemer ile bağlayarak oturtun, koltuk araçta olmasa bile.
- ! Çocuk koltuğunu elle taşımadan önce, çocuğun kemer ile bağlandığından ve tutma yerinin dikey konumda olduğundan emin olun.
- ! Ciddi yaralanma ve ölüm riskinden korunmak için, **ASLA** çocuk içindeyken koltuğu eğimli bir yere koymayın.
- ! Çocuk koltuğunun parçaları yağlanmalıdır.
- ! Her zaman kısa yolculuk olsa bile koltuğu güvene alın, çünkü en çok kazalar bu yolculuklarda olur.
- ! Çocuk koltuğunu satın aldıktan 5 yıl sonra **KULLANMAYIN** çünkü zaman içinde güneş ışığından ve aşırı kullanımdan dolayı parçalar zarar görmektedir.
- ! Bu çocuk koltuğunu güneş ışından uzak tutun, aksi takdirde çocuk için aşırı sıcak olabilir. Her zaman çocuğu yerleştirmeden önce kontrol edin.
- ! Sık sık ISOFIX rehber kısımlarını kir için kontrol edin ve gerekirse temizleyin. Kir, toz ve yemek parçaları giriş kısımlarının çalışmasını engelleyebilir.

- ! Yükleme ayağı kısmına, koltuğun önüne başka bir nesne **YERLEŞTİRMİYİN**.
- ! Doğru yükleme ISOFIX bağlantıları ile yapılmalıdır.
- ! Çocuğunuzu koltuğa yerleştirdikten sonra, kemerleri doğru bağlamalı ve gevşeklik kontrolü yapılmalıdır.
- ! Kılavuzda belirtilenin ve koltukta işaretlenen dışında yükleme noktalarına yükleme **YAPMAYIN**.
- ! Geri tepme çubuğunu kullanmanız gerekir.

Yükleme Talimatları

- ! Aracın hareket yönüne göre koltuğu aracın yan tarafına **(1)** veya arka tarafına **(1)** doğru yüklemeyin.
- ! Hava yastığı olan ön koltuğa **YERLEŞTİRMEYİN**. Ölüm ve yaralanma riski olabilir. Lütfen daha fazla bilgi için aracın kılavuzuna bakın.
- ! Koltuğun aracın arka kısmına yerleştirilmesi tavsiye edilir. **(1)**
- ! Bu çocuk koltuğu i-Boyutu ISOFIX bağlantı noktası ile yüklenmelidir. **(2)**
- ! Yükleme sırasında sabit olmayan koltuklara yükleme yapmayın.

Kutu İçeriği

Çocuk Koltuğu
Gerekli Aletler: Yok

Yükleme Modu Seçimi

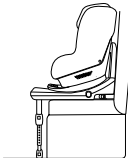
Yükleme Modu	Yükleme	Dayanak konumu
Bebek Modu Çocuk yüksekliği 40cm–105cm/ Çocuk ağırlığı ≤19.5kg		1-7
Yeni doğan modu Çocuk yüksekliği 80cm–105cm/ Çocuk ağırlığı ≤19.5kg		1-7

Temel Yüklemesi

ISOFIX Sistemi ile Yükleme

- 1 Yükleme ayağını depolama kısmından çıkarın ve açın. **(3)**
- 2 ISOFIX rehberini ISOFIX noktasına yerleştirin. **(4)** ISOFIX rehberi araç koltuğunun yüzeyini aşınmadan koruyabilir. Ayrıca ISOFIX bağlantılarını da gösterecektir.
- 3 ISOFIX bırakma butonuna iki taraftan basın, daha sonra ISOFIX bağlantılarını dışarı çekin. **(5)**
 - ! ISOFIX için 9 ayarlanabilir konum vardır. ISOFIX serbest bırakma butonuna basın ve araç koltuğunun arkasına doğru için.
- 4 ISOFIX bağlantı noktasını ISOFIX rehberi ile eşleştirin ve sonra ISOFIX bağlantılarını ISOFIX bağlantı noktasına yerleştirin. **(6)**
 - ! İki ISOFIX bağlantısının ISOFIX bağlantı noktasına girdiğinden emin olun. İki kere klik sesi duymanız ve iki ISOFIX bağlantı noktasındaki yeşil göstergelyi duymanız gereklidir. **(6) -1**
 - ! İki ISOFIX bağlantısını da dışa doğru çekerek koltuğun yüklendiğinden emin olun.
- 5 Çocuk koltuğunu araç koltuğuna yerleştirdikten sonra, yükleme ayağını zemine doğru uzatın. **(7)**, Yeşil renkli gösterge düzgün yüklemeyi, kırmızı renkli gösterge ise yanlış yüklemeyi belirtir. **(7)**
 - ! Yükleme ayağının 24 konumu vardır. Kırmızı renkli işaret yanlış konumda olduğunu gösterir.
 - ! Yükleme ayağı çocuk koltuğunun önüne doğru olan itme gücünü güvene alır.
 - ! Ayağı kısaltmak için, serbest bırakma butonuna doğru basın ve yukarı doğru çekin.

- 6 Çocuk koltuğunu çıkarmak için, ISOFIX noktalarındaki butonlara basarken koltuğu dışarı doğru çekin. **(8)**
- 7 ISOFIX serbest bırakma noktasına ISOFIX desteklemek için basın **(9)**

Tam kurulum **(10)** ile gösterilmiştir.

Dayanak Ayarlaması

Dayanak ayarlama butonuna basın **(11) -1**, ve çocuk koltuğunu istenilen konuma getirin. Dayanak açıları **(11)** ile gösterilmiştir.

! Ayarladıktan sonra destek ayağını tekrar kontrole edin.

Bebek modu için ve yeni doğan modu için 7 konum vardır.

Bebek Modu (Arka Yüz Modu)

Arka Yüz Çocuk yüksekliği	40cm-105cm/çocuk ağırlığı ≤19.5kg
Ayarlama konumu	Konum 1-7

1 Ayarlama butonuna basarken koltuğu aracın arka tarafına doğru getirin. **(12)(13)**

! Döndürmeyi kolaylaştırmak için koltuğu 7. konuma getirin.

2 Arkaya doğru yükleme için. **(13)**

! ISOFIX bağlantıları takılmalı ve ISOFIX bağlantı noktalarına kilitlenmelidir. **(13)-1**

! Yükleme ayağı mutlaka yeşil renkli belirtece gelecek şekilde yüklenmelidir. **(13)-2**

Yükseklik Ayarlaması

Baş Desteği ve Omuz Kemerini için

Omuz kemeri kayışının istenilen uzunlukta olduğundan emin olun.

! Omuz kemeri kayışı çocuğunuzun omuzuna en yakın yükseklikte olmalıdır **(14)**, ama üstünde olmamalıdır. **(15)**

! Eğer omuz kemeri kayışı istenilen yükseklikte değilse, çocuğunuz kaza anında yerinden fırlayabilir.

Baş destek ayarlama aletine basarken **(16)**, baş desteğini yedi konumdan birine gelene kadar yukarı aşağı hareket ettirin. Baş konumları **(17)** ile gösterilmiştir.

Çocuğun Güvenliği

Çocuğu koltuğa yerleştirdikten sonra, omuz kemeri kayışının istenilen yükseklikte olup olmadığını kontrol edin.

1 Ayarlama butonuna basarken iki omuz kemeri kayışını koltuğa doğru çekin. **(18)**

2 Kırmızı butona basarak kemerin tokasını açın. **(19)**

3 Bebeğin sabit durması için iki taraftaki tokaları takın. **(20)**

4 Bebek yerleştirme kullanın.

Bebek yerleştirme çocuğun güvenliği içindir. **(21)**

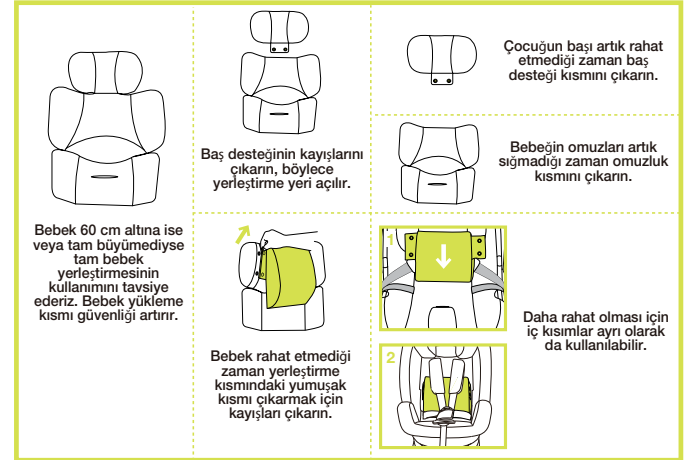

5 Çocuđu koltuđa yerleřtirin ve kemerleri takın. Bakınız **(22)**

6 Omuz kemer kayışı nı ayarlama ađına çekerek sıkın. **(23)**

! Çocuk ve omuz kemer kayışı arasındaki mesafenin bir el kadar olmasına dikkat edin.

Yeni Dođan Modu (Ön Yüz Modu)

Ön Yüz Çocuk yüksekliđi 80cm-105cm/
Çocuk ađırlığı ≤19.5kg

Ayarlama Konumu Konum 1-7

1 Ayarlama butonuna basarken koltuđu aracın ön tarafına dođru getirin. **(24)(25)**

! Döndürmeyi kolaylařtırmak için koltuđu 7. konuma getirin.

2 Öne dođru yükleme için **(25)**

! ISOFIX bağlantıları takılmalı ve ISOFIX bağlantı noktalarına kilitlenmelidir. **(25)-1**

! Yükleme ayađı mutlaka yeřil renkli belirtece gelecek řekilde yüklenmelidir. **(25)-2**

Çocuđun güvenliđi

Çocuđu koltuđa yerleřtirdikten sonra, omuz kemer kayışının istenilen yükseklikte olup olmadığını kontrol edin. **(26)**

1 Ayarlama butonuna basarken iki omuz kemer kayışını koltuđa dođru çekin. **(18)**

2 Kırmızı butona basarak kemerin tokasını açın. **(19)**

3 Yeni dođan modunda kullanırken, bebek yükleme kullanmayın.

4 Yerleřtirme için koltuk her iki tokaları saptamak bebek daha uygun. **(20)**

5 Çocuđu koltuđa yerleřtirin ve kemerleri takın. Bakınız. **(22)**

6 Omuz kemer kayışını ayarlama ađına çekerek sıkın. **(27)**

! Çocuk ve omuz kemer kayışı arasındaki mesafenin bir el kadar olmasına dikkat edin.

Yumuşak kısımları çıkarma

- 1 Tokayı açın ve bebek yükleme yerini çıkarın.
- 2 Çıt çıtları çıkarın. **(28)**
- 3 Kayışları yerinden çıkarın. **(29)**
- 4 Omuz kemerini baş desteğinin arkasına getirin. **(30) (31)**
- 5 Omuz kaldırmak için, kanca ve halka ayırın kayış kapağı. **(32)**
- 6 Baş desteğinin elastik kısmını arkaya doğru çıkararak içinde yumuşak kısımlara erişin. **(33)**
- 7 Yumuşak kısımları çıkarın. **(34)**

Yaz ve kış yumuşak kısımları takmak için, adımları tersten uygulayın.

Temizlik ve Bakım

- ! İç yastığı çıkardıktan sonra ürünü çocukların ulaşmayacağı bir yere kalındırın.
- ! Lütfen alt ve üst yastıkları 30°C altında yıkayınız.
- ! Yastığı ütölemeyin.
- ! Beyazlatıcı veya kuru temizleme yapmayın.
- ! Konsanre deterjan veya diğer solventleri kullanmayın. Bu araç koltuğuna zarar verebilir.
- ! Sadece yumuşak deterjan, su ve yumuşak bez ile araç koltuğu kabını, tutma yerini ve tokaları temizleyin. Havada kurutun.
- ! Yumuşak bölümleri kıvrıyarak kurutmaya çalışmayın. Koltuk yastığında kıvrımlara neden olabilir.

- ! Gölgede kurutunuz.
- ! Uzun süre kullanılmayacaksa araçtan çıkarın. Taşıyıcıyı soğuk, kuru ve çocukların erilemeyeceği bir yere koyun.

Garanti ve Servis

Nuna IVVI bir yıllık garanti kapsamındadır. Eğer bu ürün garanti süresi içinde bozulursa, satıcınız ile görüşün. Eğer satıcınız size yardımcı olamaz ise yerel Nuna dağıtıcısı ile irtibata geçin.

Koltuğun altında model ve seri numarasının olduğundan ve garanti iddiası durumunda taşıyıcının alt kısmının durduğundan emin olun.

Ürününüzü kaydetmek için, web sitemize gidin: www.nuna.eu

Garanti Koşulları

Garanti ürünün satın alındığı tarihten itibaren bir yıl geçerlidir. Garanti değişim ve iade değil sadece tamir hakkı tanır. Garanti tamir yapılsa bile süresi uzamaz. Nuna ürünün önceki üretimlerini geliştirme zorunluluğu olmadan tasarımda değişiklik yapma hakkına sahiptir.

Garanti aşağıdaki durumlarda uygulanamaz:

- Eğer ürünü satın aldığınızı kanıtlayacak belgeniz yoksa.
- Eğer normal aşınma dışında bir zarar varsa.
- Eğer zarar bir kazadan meydana gelmişse.
- Eğer zarar kurulum, kullanım, bakım ve koruma talimatlarını takip edilmemesinden meydana gelmişse.
- Eğer aşırı yüklemekten meydana gelmişse (maksimum ağırlık= 19.5 kg).
- Eğer tamirat üçüncü kişiler tarafından yapılmışsa.
- Eğer zarar Nuna dışında bir aksesuar kullanımından meydana gelmişse.

Nuna ürünleri nerede bulunur?

Eğer bölgenizde Nuna satıcısı arıyorsanız, web sitemize bakın: nuna.eu

İletişim

Her zaman ürünlerimizi geliştirmek için yeni fikrlere açığız, eğer sorunuz veya tavsiyeniz varsa bizimle irtibata geçin.

nuna.eu

Nuna International BV.
De Beeke 8, 5469 DW, ERP
Hollanda

Nuna seçtiğiniz için teşekkür ederiz!



nuna.eu