



AVOVA

Sperling-Fix i-Size MANUALE UTENTE

 76cm-150cm
 15 mesi -12 anni
 ≤18 kg
regolamento UN/ECE no. R129



IT

5103033 18/10

Prodotto in Germania

1 DESCRIZIONE PRODOTTO

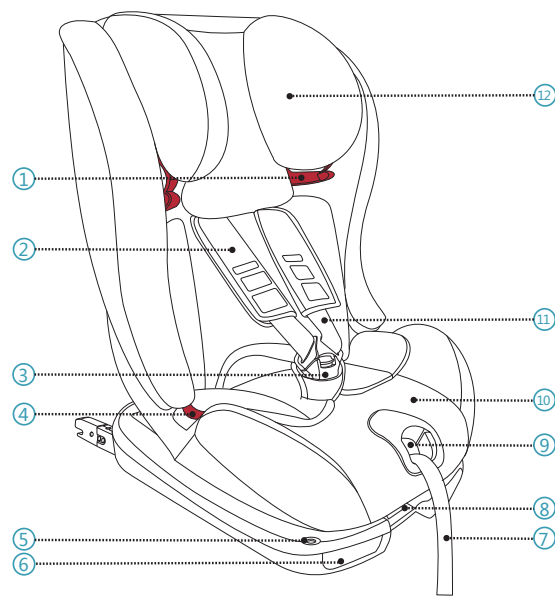

- | | |
|---------------------------------|--------------------------------------|
| 1. Anello cintura di sicurezza | 7. Regolatore imbracatura a 5 punti |
| 2. Imbottitura delle spalle | 8. Maniglia regolatrice inclinazione |
| 3. Fibbia imbracatura a 5 punti | 9. Bottone regolazione imbracatura |
| 4. Anello cintura subaddominale | 10. Cuscino |
| 5. Indicatore ISOFIX | 11. Imbracatura a 5 punti |
| 6. Leva di rilascio ISOFIX | 12. Supporto per la testa |

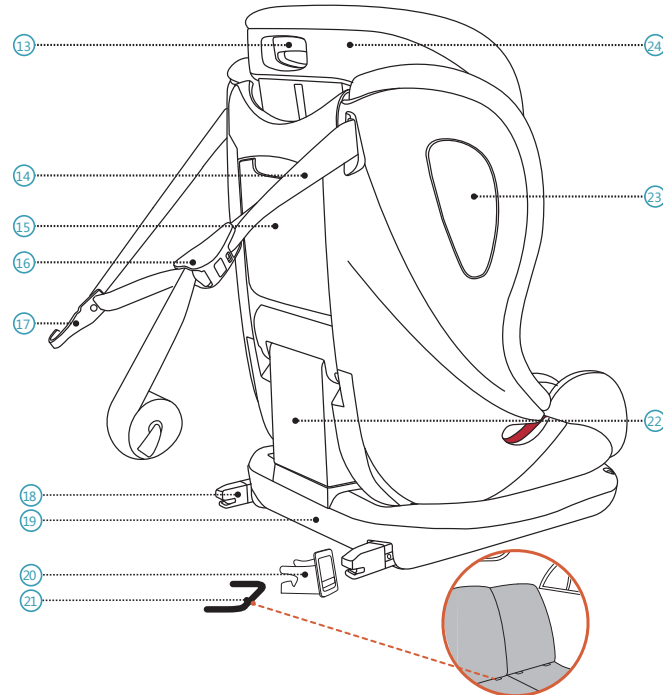

- | | |
|--------------------------------------|---|
| 13. Maniglia regolatrice poggiatesta | 19. Base sedile |
| 14. Top Tether | 20. Clip d'inserimento ISOFIX |
| 15. Scompartmento manuale utente | 21. Punti di supporto ISOFIX (automobile) |
| 16. Regolatore Top Tether | 22. Schienale |
| 17. Attacco Top Tether | 23. Protezione impatto laterale integrata |
| 18. Connettore ISOFIX | 24. Poggiatesta |

2 INTRODUZIONE

Grazie per aver scelto AVOVA Sperling-Fix i-Size per garantire un viaggio sicuro al tuo bambino. Il seggiolino è stato progettato, testato e certificato secondo i requisiti dell'Enhanced Child Restraint Systems(UNECE R129). Il timbro d'approvazione E (in un cerchio) e il numero si trovano sull'etichetta arancione (un adesivo del seggiolino). Il seggiolino è progettato per bambini di statura 76-150cm, circa 15 mesi - 12 anni di età. Quando usato per stature tra 135 e 150cm Sperling-Fix i-Size potrebbe non essere adatto in tutti i veicoli, per il tettuccio basso sul lato scelto per l'installazione. E' importante leggere il presente manuale utente PRIMA di installarlo. Installazione non corretta e/o cattivo uso del seggiolino potrebbero mettere in pericolo il bambino. Il presente manuale utente dovrebbe essere conservato sempre a portata di mano nello scompartimento del seggiolino 15.

Nel presente manuale utente sono usati i seguenti simboli:

PERICOLO PERICOLO indica una situazione pericolosa che, se non evitata, porta a morte o gravi infortuni.

AVVERTENZA AVVERTENZA indica una situazione pericolosa che, se non evitata, può portare a morte o gravi infortuni.

PRECAUZIONE PRECAUZIONE indica una situazione pericolosa che, se non evitata, può portare a infortuni di entità minore o moderata.

INFORMAZIONI DI SICUREZZA GENERALI

PERICOLO AVOVA Sperling-Fix i-Size è approvato per una statura di 76cm - 150cm, nel senso di marcia.

PERICOLO AVOVA Sperling-Fix i-Size può essere usato solamente in veicoli con punti di supporto ISOFIX 21 e di ancoraggio del Top Tether per bambini tra 76 e 100cm.

PERICOLO Usare esclusivamente l'imbracatura a 5 punti 11 per assicurare il bambino se è alto meno di 100cm. Una volta che il bambino raggiunge e supera i 100cm, si deve usare la cintura a 3 punti del veicolo.

PERICOLO Quando il bambino supera i 150cm o le sue spalle l'altezza massima dell'anello della cintura di sicurezza 1, deve spostarsi su un sedile per bambini più alti, può essere quello del veicolo.

AVVERTENZA Articoli rigidi o parti in plastica di Sperling-Fix i-Size devono essere posti e installati affinché, durante l'uso quotidiano del veicolo, non restino intrappolati dal sedile mobile o in una portiera.

PRECAUZIONE I sedili del veicolo possono presentare segni di consumo e usura quando si usa il seggiolino. Per evitare ciò, è possibile utilizzare i proteggi-sedile.

PERICOLO Assicurarsi che tutti i passeggeri siano informati su come slacciare il bambino in caso di emergenza.

AVVERTENZA Assicurarsi che bagagli o altri oggetti siano ben fissati. I bagagli non fissati possono causare gravi infortuni a bambini e adulti in caso di incidente.

PRECAUZIONE Non usare prodotti per la pulizia aggressivi, possono danneggiare il materiale di costruzione del seggiolino.

PERICOLO AVOVA informa che i seggiolini non dovrebbero essere comprati o venduti di seconda mano.

PERICOLO Non usare il seggiolino per più di 12 anni. Dovuto all'età, la qualità del materiale può cambiare.

AVVERTENZA Non usare in casa. Non è stato progettato per l'uso domestico e può essere usato solamente in un veicolo.

PERICOLO In dubbio, consultare il produttore del seggiolino auto o il rivenditore.

3 INSTALLAZIONE PREPARAZIONE

Rimuovere il poggiatesta del sedile del veicolo o spostarlo alla massima altezza così che non interferisca con quello del seggiolino 24 alla massima altezza.

PERICOLO Si prega di assicurarsi che il sedile del veicolo con il seggiolino installato sia in posizione eretta se reclinabile.

AVOVA Sperling-Fix i-Size può essere installato in senso di marcia fissando i connettori ISOFIX 18 ai punti di supporto 21 e attaccando il Top Tether 14 al rispettivo punto di ancoraggio del veicolo. E' compatibile con le posizioni di seduta universali nei veicoli. Si prega di leggere il manuale.

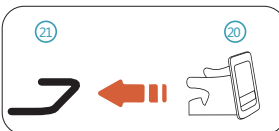

1. Adattare le clip d'inserimento ISOFIX 20 ai punti di supporto del veicolo 21.

PRECAUZIONE Si consiglia l'uso delle clip d'inserimento ISOFIX per aiutare nell'installazione. Aiutano a prevenire i danni al sedile del veicolo. Se il sedile del veicolo si può piegare, rimuovere le clip d'inserimento ISOFIX prima di farlo.

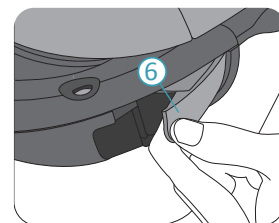
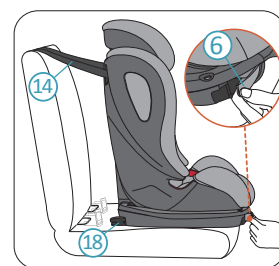

2. Posizionare Sperling-Fix i-Size sul sedile del veicolo adatto, lasciando abbastanza spazio tra il seggiolino e lo schienale del sedile. Posizionare il Top Tether 14 dietro il sedile del veicolo. Tirare una delle leve di rilascio ISOFIX 6 finché non si sente un chiaro "clic". Poi rilasciare la leva nella posizione originale e tirarla di nuovo finché il connettore ISOFIX 18 si tende completamente. Ripetere con l'altra leva di rilascio ISOFIX per tendere completamente anche l'altro connettore.

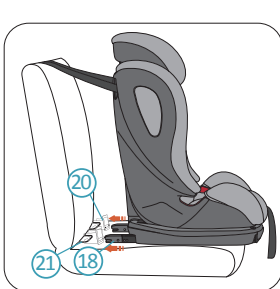

3. Regolare la posizione del seggiolino e innestare entrambi i connettori ISOFIX 18 nei punti di supporto del veicolo 21 tramite le clip d'inserimento 20.

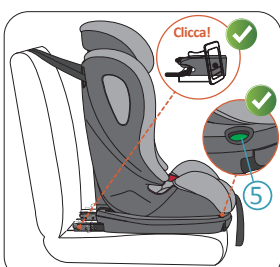

PERICOLO Si dovrebbero sentire dei "clic" quando i connettori ISOFIX si innestano nei punti di supporto del veicolo con successo. Controllare e assicurarsi che entrambi gli indicatori ISOFIX siano verdi 5.



4. Spingere bene il seggiolino verso lo schienale del sedile del veicolo per quanto possibile finché vi aderisce.

PERICOLO Si prega di controllare che il seggiolino sia ben collegato cercando di estrarlo da entrambi i lati.

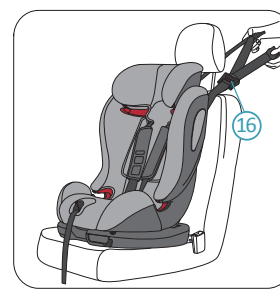

5. Tenere premuto il bottone sul regolatore del Top Tether 16. Tirare il tether dal capo dell'attacco per ottenere la lunghezza desiderata.

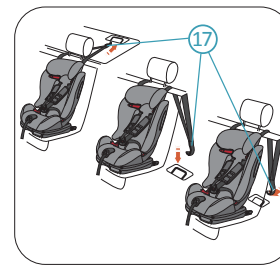

6. Collegare l'attacco del Top Tether 17 al rispettivo punto di ancoraggio del veicolo. Il punto di ancoraggio del Top Tether del veicolo si trova in una delle posizioni mostrate nell'immagine a sinistra. Se in dubbio, leggere il manuale del veicolo.

PERICOLO Il punto del Top Tether ha sempre il simbolo come sotto:



7. Tirare il capo allentato del Top Tether 14 per tenderlo.

PERICOLO Il regolatore del Top Tether dovrebbe essere verde 16 quando questo è correttamente teso.

PERICOLO Il supporto per la testa del bambino 12 contiene gommapiuma ammortizzante e deve essere usato finché il bambino ha 2 anni. Dai 2 anni in poi è permesso rimuoverlo. La fodera del poggiatesta contiene una gommapiuma ammortizzante aggiuntiva su entrambi i lati. Questa deve essere usata finché il bambino ha 4 anni. Dai 4 anni in poi è permesso toglierla dal copri poggiatesta.

PERICOLO Sperling-Fix i-Size è stato approvato per stature tra 100 e 150cm senza l'uso di connettore ISOFIX 18 e Top Tether 14 sui veicoli. AVOVA consiglia vivamente l'uso di ISOFIX e Top Tether sempre quando possibile, per la massima sicurezza.

PERICOLO E' compatibile con le posizioni di seduta universali nei veicoli. Per le posizioni adatte sul veicolo, si prega di leggere il manuale.

PERICOLO Mai lasciare il bambino incustodito nel seggiolino.

PERICOLO Mai assicurare il bambino o il seggiolino con una cintura a due punti poiché può causare seri infortuni o morte in caso di incidente.

AVVERTENZA Il seggiolino deve sempre essere fissato quando sul veicolo, anche se non viene trasportato un bambino, usando i punti di supporto ISOFIX 21 e di ancoraggio del Top Tether o la cintura a 3 punti.

AVVERTENZA Il seggiolino deve essere controllato regolarmente per assicurarsi che tutte le parti funzionino e non siano danneggiate.

PERICOLO Si prega di buttare il seggiolino in caso di qualsiasi collisione violenta e/o di veicoli poiché può danneggiarsi ma non mostrarlo immediatamente.

PERICOLO Non usare lubrificanti o modificare in alcun modo Sperling-Fix i-Size poiché potrebbe seriamente compromettere la capacità di proteggere il bambino.

AVVERTENZA Si prega di non esporre il seggiolino all'intensa luce diretta del sole. All'intensa luce diretta del sole il seggiolino o alcune parti possono scaldarsi e provocare danno al bambino.

PERICOLO Uso sul sedile posteriore: Spostare in avanti il sedile anteriore abbastanza perché i piedi del bambino non tocchino lo schienale, così è più sicuro.

PERICOLO Assicurarsi che lo schienale del seggiolino 22 tocchi quello del sedile del veicolo e che il poggiatesta del sedile non spinga lontano dallo schienale il seggiolino. Si può regolare oppure rimuovere il poggiatesta del sedile se necessario.

PERICOLO Assicurarsi che entrambi gli indicatori ISOFIX 5 e il regolatore del Top Tether 16 siano verdi dopo l'installazione.

4 REGOLAZIONE DELL'INCLINAZIONE

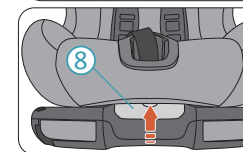

PERICOLO Sempre allentare il Top Tether 14 tenendo premuto il regolatore 16 e tirarlo dal capo dell'attacco. Dopo aver reclinato nella posizione desiderata, stringere il Top Tether dal capo allentato.

5 POSIZIONAMENTO DEL BAMBINO

REGOLARE IL POGGIATESTA PRIMA DI ASSICURARE IL BAMBINO.

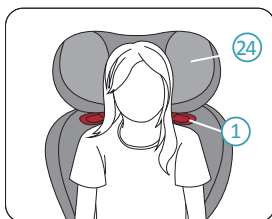

1. Sedere il bambino nel seggiolino.
2. Il poggiatesta **24** deve essere regolato al livello in cui l'anello della cintura di sicurezza **1** sia appena sopra le spalle del bambino.

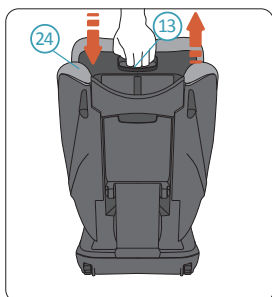

3. Azionare e tenere la maniglia regolatrice del poggiatesta **13** sul retro di questo per sbloccarlo.
4. Mentre si tiene la maniglia regolatrice **13**, muovere il poggiatesta sbloccato **24** all'altezza desiderata. Rilasciare la maniglia per bloccare il poggiatesta.

PERICOLO Il poggiatesta del seggiolino dovrà essere regolato di volta in volta come cresce il bambino. Le spalle del bambino dovrebbero essere appena sotto l'anello della cintura di sicurezza **1**.

PERICOLO Il poggiatesta si regola in 9 posizioni **24**. Si possono usare le 4 posizioni inferiori con l'imbracatura a 5 punti **11**. Se il poggiatesta è alla massima altezza con l'imbracatura a 5 punti e non si riesce più ad accomodare le spalle del bambino, significa che si dovrebbe usare la cintura a 3 punti del veicolo. Rimuovere l'imbracatura a 5 punti secondo le istruzioni nella Sezione 7. Poi il poggiatesta può essere spostato nelle altre 5 posizioni.

PERICOLO Dopo aver assicurato il bambino, si prega di controllare sotto prima del viaggio:

1. Il seggiolino è fissato correttamente. La cintura subaddominale **29** scorre nell'anello **4** su entrambi i lati della base **10**.
2. The shoulder belt **28** runs in the lap belt guide **4** on the side of vehicle's 3-point belt buckle **30** and the shoulder belt guide **1** on the other side of the headrest **24**.
3. La cintura a tre punti del veicolo è stretta e non attorcigliata. La fibbia **30** non deve essere posizionata nell'anello della cintura subaddominale **4**.

6 RIMOZIONE

1. Staccare il Top Tether dal veicolo.
2. Tirare le leve di rilascio ISOFIX per sganciare i connettori. Ora si può rimuovere il seggiolino.

7 RIMOZIONE E RIADATTAMENTO DELL'IMBRACATURA A 5 PUNTI

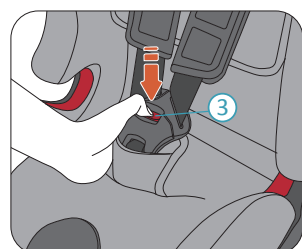

1. Disinstallare il seggiolino dal veicolo. Vedere le istruzioni nella Sezione 6.
2. Premere il bottone rosso sulla fibbia dell'imbracatura **3** e aprirla.
3. Regolare il poggiatesta alla massima altezza dove il collegamento dell'imbottitura delle spalle gli impedisce di salire ancora.

A. ASSICURARE IL BAMBINO CON L'IMBRACATURA A 5 PUNTI.

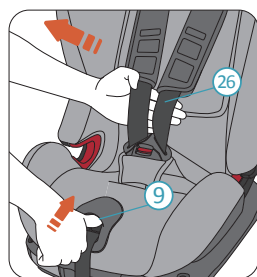

1. Tenere premuto il regolatore dell'imbracatura **9** e tirare le bretelle **26** verso di sé il più possibile. Assicurarsi di tirare le bretelle da sotto le imbottiture come mostrato.

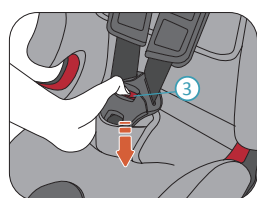

2. Premere il bottone rosso sulla fibbia dell'imbracatura a 5 punti **3** per sganciarla.

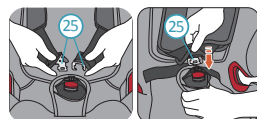

3. Sedere il bambino nel Sperling-Fix i-Size. Far passare le bretelle **26** sulle spalle del bambino e unire le linguette della fibbia **25**. Far scattare le linguette nella fibbia.

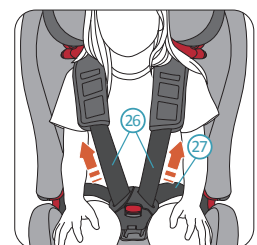

4. Tirare entrambe le bretelle **26** per stringere la cinghia subaddominale **27**.

PERICOLO Si prega di controllare che la cinghia subaddominale sia bassa affinché il bacino del bambino sia ben fermo.

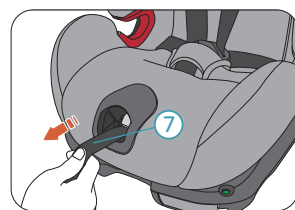

5. Tirare il regolatore dell'imbracatura a 5 punti **7** finché questa assicura bene il bambino.
- PERICOLO** Si prega di controllare dopo averle strette che nessuna delle cinghie dell'imbracatura sia attorcigliata.
6. Infine tirare completamente verso il basso entrambe le imbottiture delle spalle.

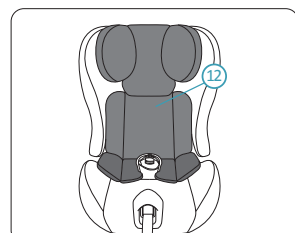

Per l'ottima protezione del bambino, Sperling-Fix i-Size è stato sviluppato con un supporto per la testa unico **12** composto da 1 strato di gommapiuma ad alte prestazioni sia a destra che a sinistra.

Con un bambino molto piccolo (< 2 anni) si deve utilizzare. Il supporto per la testa è pre-adattato e anche

disponibile come ricambio dai rivenditori AVOVA.

Dai 2 anni in poi è permesso rimuovere il supporto per la testa. La fodera del poggiatesta contiene una gommapiuma ammortizzante aggiuntiva su entrambi i lati. Questa deve essere usata finché il bambino ha 4 anni. Dai 4 anni in poi è permesso toglierla dai copri poggiatesta.

B. ASSICURARE IL BAMBINO CON LA CINTURA A 3 PUNTI DEL VEICOLO.

PRECAUZIONE Assicurarsi che le cinture di sicurezza dell'imbracatura vengano rimosse e le altre parti ben conservate, secondo le istruzioni nella Sezione 7.



7. Posizionare la linguetta **25** nella scanalatura dietro il coperchio, e nascondere la tracolla e il tampone dietro il coperchio.

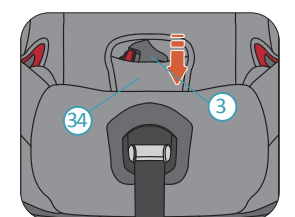

8. Rimuovere la fibbia dell'imbracatura a 5 punti **3** dal cavallo **34**.

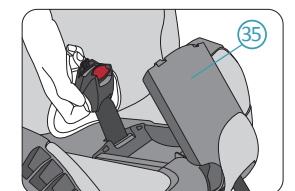

9. Aprire e tenere la copertura protettiva della fibbia **35** sotto la fodera. Spingere la fibbia nell'alloggiamento della fodera e metterla nella protezione. Poi chiudere la copertura protettiva.

10. Posizionare l'imbottitura del cavallo sotto la fodera. Ora l'imbracatura è rimossa. Si può rimettere la fodera.

RIADATTARE L'IMBRACATURA A 5 PUNTI.

Riadattare l'imbracatura in ordine inverso. Per qualsiasi domanda, contattare AVOVA per assistenza.



1. Posizionare la cintura a tre punti del veicolo davanti al bambino e bloccarla nella fibbia con un click. Assicurarsi che la cintura a tre punti non sia attorcigliata.

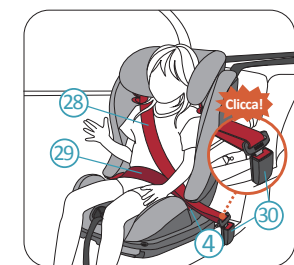

2. Posizionare la sezione della cintura di sicurezza **28** e quella della cintura subaddominale **29** sul lato della fibbia della cintura del veicolo **30** nell'anello rosso **4** della base del seggiolino.



3. Porre la sezione della cintura subaddominale **29** sull'altro lato della base nell'anello rosso **4**.

PERICOLO La sezione della cintura subaddominale **29** deve rimanere più bassa possibile sulle anche del bambino da entrambi i lati per fornire la migliore protezione.

8 CURA E MANUTENZIONE

CURA E MANUTENZIONE

Si può desiderare togliere e lavare la fodera occasionalmente. Si prega di farlo con detersivo gentile nel programma delicati della lavatrice (30°C). Si prega di fare riferimento all'etichetta di lavaggio della fodera. Le parti in plastica si possono lavare con un sapone delicato e acqua.

PERICOLO Non si deve usare il seggiolino senza la fodera AVOVA o il supporto per la testa se richiesto dall'età (< 2 anni) del bambino. La fodera è una misura di sicurezza e può essere sostituita esclusivamente con una originale AVOVA.

RIMOZIONE E RIADATTAMENTO DELLA FODERA

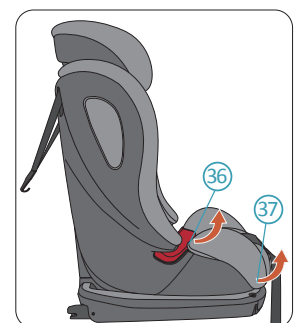

1. Spostare il poggiatesta all'altezza massima. Sganciare gli attacchi della fodera **36** dagli anelli della cintura subaddominale e gli elastici **37** sul davanti del sedile da entrambi i lati. Poi rimuovere la fodera.

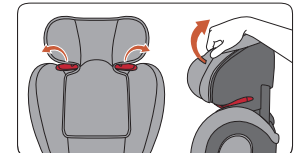

2. Estrarre la rifinitura del copri poggiatesta dalla parte in plastica. Poi sciogliere i lacci dietro il copri poggiatesta.

Si prega di riadattare la fodera in ordine inverso.

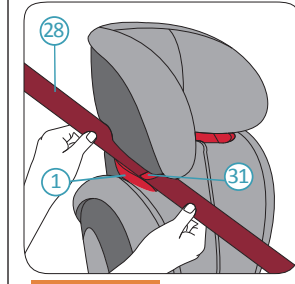

4. Far passare la cintura di sicurezza **28** nell'anello rosso **1** del poggiatesta finché vi resta completamente **31** e il blocco chiuso e la cintura non attorcigliata.

AVVERTENZA Se l'anello della cintura di sicurezza **1** è nascosto dallo schienale **22**, regolare il poggiatesta **24** verso l'alto per permettere che la sezione della cintura **28** possa inserirsi facilmente nell'anello **1** e poi riregolare il poggiatesta all'altezza corretta.

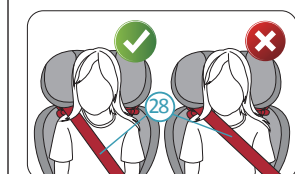

PERICOLO Controllare che la cintura di sicurezza **28** scorra sulla clavicola del bambino, non sul collo.



5. Prima tirare la parte della cintura di sicurezza che attraversa il corpo del bambino per rimuovere il rimanente dalla sezione subaddominale. Poi tirare la parte **28** sopra il seggiolino per rimuovere il rimanente.

9 GARANZIA

1. La garanzia per AVOVA Sperling-Fix i-Size dura 2 anni dall'acquisto. Il prodotto dovrebbe essere usato in conformità con il presente manuale utente. Qualsiasi danno causato da operazioni contrarie alle istruzioni del presente manuale utente annullerà la garanzia.

2. Si prega di conservare propriamente prova dell'acquisto in caso di reclamo in garanzia.

3. Mai usare terzi per la manutenzione, riparazione o modifica altrimenti si annulla la garanzia. Sempre controllare i rivenditori AVOVA per informazioni.

Per qualsiasi domanda riguardo l'uso del seggiolino, contattare:
AVOVA GmbH
Blaubeurer Straße 71
89077 Ulm
Germany

T: +49 731 379941-0
info@avova-childcare.com
www.avova-childcare.com

10 SMALTIMENTO

Quando si deve buttare il seggiolino, si prega di fare riferimento ai regolamenti locali. Per ulteriori domande, si prega di contattare la gestione dei rifiuti comunale o l'amministrazione della città.