

# MAKA iSIZE



## K63



76 - 150 cm



**INSTRUCCIONES** INSTRUCCIONS  
**INSTRUCTIONS** INSTRUÇÕES **ISTRUZIONI**  
**ANWEISUNGEN** **INSTRUCTIES** INSTRUKCE  
**INSTRUKCJE** INŠTRUKCIE **UTASÍTÁS**  
**TALÍMATLAR** **ΟΔΗΓΙΕΣ** ИНСТРУКЦИИ

**Baby  
auto**<sup>®</sup>



Como parte del proceso de mejora continua de nuestro servicio, realizamos revisiones periódicas de todos los manuales de uso de nuestras sillas. Si durante la lectura de este manual tiene alguna duda referente al uso e instalación de la silla, puede consultar nuestra página web dentro del apartado correspondiente a la silla, donde encontrará la versión más actualizada del mismo. Si necesita más aclaraciones acerca de esta o cualquier otra cuestión, póngase en contacto telefónico o a través de nuestra web con nuestro servicio de atención al cliente.

-  
As part of the continuous improvement process for our service, we regularly review all the instruction manuals for our child car seats. If you have any question on the use or installation of the seat while reading the manual, please consult our website, in the pertinent section for the seat, where you will find its most-recently updated version. If you need further clarification on this or any other matter, please contact our customer service by giving us a call or via our website.

-  
Como parte do processo de melhoria contínua do nosso serviço, realizamos revisões periódicas de todos os manuais de utilização das nossas cadeiras. Se, ao ler este manual, tiver alguma dúvida sobre a utilização e instalação da cadeira, pode consultar o nosso site na secção correspondente à cadeira, onde encontrará a versão mais atualizada do mesmo. Se precisar de mais esclarecimentos sobre este ou qualquer outro assunto, por favor contacte o nosso serviço de atendimento ao cliente por telefone ou através do nosso website.

-  
Dans le cadre du processus d'amélioration constante de notre service, nous révisons périodiquement tous les modes d'emploi de nos sièges. Si pendant la lecture de ce mode d'emploi, vous éprouvez des doutes quant à l'usage et à l'installation du siège, consultez notre site Web dans le paragraphe correspondant au siège, où vous trouverez la version la plus récente du siège. Si vous souhaitez obtenir des éclaircissements sur ce point ou sur toute autre question, n'hésitez pas à joindre notre service d'assistance au client par téléphone ou en visitant notre site Web.



Nell'ambito del processo di miglioramento continuo del nostro servizio, effettuiamo revisioni periodiche di tutti i manuali d'uso dei nostri seggiolini. Nel caso in cui durante la lettura del presente manuale dovessero sorgere dubbi circa l'utilizzo o l'installazione, è possibile consultare la versione più aggiornata nella sezione dedicata al seggiolino sul nostro sito internet. Per ulteriori chiarimenti o qualsiasi altra informazione, vi preghiamo di contattare il nostro servizio di assistenza clienti attraverso l'apposito numero di telefono o il nostro sito internet.

- Im Rahmen der ständigen Verbesserung unseres Kundendienstes überarbeiten wir regelmäßig alle Handbücher für unsere Kindersitze. Wenn bei der Lektüre eines Handbuchs Fragen zur Installation des Sitzes auftreten, finden Sie auf unserer Webseite im entsprechenden Abschnitt eine aktuelle Version des Handbuchs. Bestehen dann noch Fragen, erreichen Sie unseren Kundendienst telefonisch oder über unsere Webseite.

- We willen onze dienstverlening voortdurend verbeteren. Daarom herzien we de gebruikshandleidingen van onze stoelen regelmatig. Als u na het lezen van deze handleiding nog vragen heeft over het gebruik en de installatie van de stoel, kunt u onze website raadplegen. In de rubriek over uw stoel vindt u de meest actuele versie van de handleiding. Als u extra informatie wenst of nog andere vragen heeft, kunt u telefonisch of via onze website, contact opnemen met onze klantenservice.

- V rámci procesu neustálého zlepšování našich služeb provádíme pravidelné kontroly všech uživatelských příruček našich sedaček. Pokud vám během čtení této příručky vystanou nějaké otázky týkající se používání a instalace sedaček, můžete se podívat na naši webovou stránku, část příslušící sedačkám, kde najdete nejaktuálnější verzi příručky. Pokud potřebujete nějaká další vysvětlení ohledně této věci nebo jiného problému, obraťte se na náš zákaznický servis telefonicky nebo prostřednictvím naší webové stránky.



W ramach ciągłego doskonalenia naszych usług dokonujemy regularnych przeglądów instrukcji obsługi wszystkich naszych fotelików. Jeśli podczas lektury niniejszej instrukcji pojawią się jakiegokolwiek wątpliwości dotyczące użycia czy montażu fotelika, prosimy o zapoznanie się z informacją dotyczącą fotelika na naszej stronie internetowej, gdzie znajduje się aktualna wersja instrukcji. W przypadku potrzeby uzyskania dalszych informacji lub wyjaśnienia jakichkolwiek wątpliwości prosimy o skontaktowanie się z działem obsługi klienta telefonicznie lub za pośrednictwem naszej strony internetowej.

V rámci neustáleho zlepšovania našich služieb vykonávame periodické kontroly všetkých našich návodov na použitie pre sedačky. Ak počas čítania tohto manuálu máte pochybnosť ohľadne používania či inštalácie sedačky, navštívte našu webovú stránku, otvorte časť týkajúcu sa sedačiek, kde nájdete najaktuálnejšiu verziu manuálu. Pokiaľ potrebujete veci vysvetliť alebo len ozrejmiť, kontaktujte nás telefonicky alebo prostredníctvom našej zákaznickej služby uvedenej na našej webovej stránke.

Szolgáltatásunk folyamatos fejlesztése keretében rendszeresen felülvizsgáljuk üléseink összes használati útmutatóját. Ha a jelen használati útmutató elolvasása során kérdése merül fel az ülés használatával és beszerelésével kapcsolatban, látogasson el weboldalunkra, ahol az adott ülésre vonatkozó részben megtalálja a használati útmutató legfrissebb változatát. Ha további felvilágosításra van szüksége ezzel vagy bármely más témával kapcsolatban, vegye fel a kapcsolatot ügyfélszolgálatunkkal telefonon vagy a weboldalunkon keresztül.

Hizmetlerimizin daimi gelişim sürecinin bir parçası olarak oto koltuklarımıza ait tüm kullanım kitapçıklarının revizyonlarını periyodik olarak gerçekleştiriyoruz. Bu kitapçığı okurken koltuğunuzun kullanımı ve kurulumuna dair bir sorunuz olursa internet sitemizin koltuk ile ilgili kısmına başvurup kitapçığın en güncel versiyonunu bulabilirsiniz. Bu veya diğer herhangi bir konu hakkında daha fazla açıklamaya ihtiyaç duyarsanız



telefonla irtibat kurabilir veya internet sitemizde bulabileceğiniz müşteri hizmetleri üzerinden bizimle iletişime geçebilirsiniz.

Ως μέρος της διαδικασίας της συνεχούς βελτίωσης των υπηρεσιών μας, πραγματοποιούμε τακτικούς ελέγχους όλων των εγχειριδίων χρήσης των καθισμάτων μας. Αν καθώς διαβάζετε αυτό το εγχειρίδιο έχετε κάποια απορία σχετικά με τη χρήση και την εγκατάσταση του καθίσματος, μπορείτε να ανατρέξετε στην ιστοσελίδα μας στην ενότητα που αντιστοιχεί στο κάθισμα, όπου θα βρείτε την πιο ενημερωμένη του έκδοση. Εάν χρειάζεστε περαιτέρω διευκρινίσεις σχετικά με το κάθισμα ή με οποιοδήποτε άλλο ζήτημα, επικοινωνήστε τηλεφωνικά ή μέσω της ιστοσελίδας μας με το τμήμα εξυπηρέτησης πελατών μας.

С целью улучшения качества обслуживания компания периодически вносит изменения в руководства по эксплуатации кресел. Если при прочтении руководства у вас возникли вопросы по установке и эксплуатации кресла, смотрите самую последнюю версию руководства на сайте компании в соответствующем разделе. Если вам нужны дополнительные разъяснения по этому или другим вопросам, свяжитесь со службой поддержки по телефону или через сайт компании.

**ADVERTENCIAS**

WARNINGS

**AVISOS**

AVERTISSEMENTS

**AVVERTENZE**

WARNHINWEISE

**WAARSCHUWINGEN**

VAROVÁNÍ

**OSTRZEŻENIA**

UPOZORNENIE

**FIGYELMEZTETÉSEK**

UYARILAR

**ΠΡΟΕΙΔΟΠΟΙΗΣΕΙΣ**

ПРЕДУПРЕЖДЕНИЯ

**VISTA GENERAL**

OVERVIEW

**VISTA GERAL**

VUE GENERALE

**VISTA GENERALE**

ÜBERBLICK

**OVERZICHT**

OBECNÝ POHLED

**OGÓLNY WIDOK**

VŠEOBECNÝ POHĽAD

**ÁLTALÁNOS NÉZET**

GENEL GÖRÜNÜM

**ΓΕΝΙΚΗ ΕΙΚΟΝΑ**

ОБЩИЙ ВИД

**PUESTOS DE INSTALACIÓN EN EL VEHÍCULO**

INSTALLATION POSITIONS WITHIN THE VEHICLE

**POSTOS DE INSTALAÇÃO NO VEÍCULO**

POSITIONS DE MONTAGE DANS LE VÉHICULE

**POSTI DI INSTALLAZIONE NEL VEICOLO**

FAHRZEUG-INSTALLATIONSPUNKTE

**INSTALLATIEPUNTEN IN HET VOERTUIG**

INSTALAČNÍ POZICE VE VOZIDLE

**POZYCJA MONTOWANIA W POJEŹDZIE**

INŠTALAČNÉ POZÍCIE VO VOZIDLE

**ELHELYEZÉSI PONTOK A JÁRMŰBEN**

ARAÇ İÇİNDEKİ KURULUM POZİSYONLARI

**ΘΕΣΕΙΣ ΕΓΚΑΤΑΣΤΑΣΗΣ ΕΝΤΟΣ ΤΟΥ ΟΧΗΜΑΤΟΣ**

ПОЛОЖЕНИЯ ДЛЯ УСТАНОВКИ В АВТОМОБИЛЕ

**USO GENERAL DE LA SILLA**

GENERAL SEAT USE

**UTILIZAÇÃO GERAL DA CADEIRA**

UTILISATION GENERALE

**USO GENERALE DEL SEGGIOLINO**

ALLGEMEINE SITZNUTZUNG

**ALGEMEEN GEBRUIK KINDERZITJE**

OBECNÉ POUŽITÍ SEDAČKY

**OGÓLNE UŻYTKOWANIE SIEDZENIA**

VŠEOBECNÉ VYUŽÍVANIE SEDADLA

**ÁLTALÁNOS HASZNÁLAT**

GENEL KOLTUK KULLANIMI

**ΓΕΝΙΚΗ ΧΡΗΣΗ ΚΑΘΙΣΜΑΤΟΣ**

ОБЩЕЕ ИСПОЛЬЗОВАНИЕ СИДЕНЬЯ

**INSTALACIÓN EN DIRECCIÓN A LA MARCHA (ISOFIX+TOP TETHER)**

FORWARD FACING INSTALLATION (ISOFIX+TOP TETHER)

**INSTALAÇÃO NO SENTIDO DA DESLOCAÇÃO (ISOFIX+TOP TETHER).**

INSTALLATION DU SIEGE AUTO FACE À LA ROUTE (ISOFIX+TOP TETHER).

**RIVOLGIMENTO IN AVANTI (ISOFIX+LEGATURA SUPERIORE).**

AUTOSITZ NACH VORNE GERICHTETE INSTALLATION (ISOFIX+TOP TETHER).

**AUTOSTOEL VOORWAARTS GERICHTE INSTALLATIE (ISOFIX+TOP TETHER).**

INSTALACE SMĚŘUJÍCÍ DOPŘEDU (ISOFIX+HORNÍ ÚCHYT).

**MONTAŻ W KIERUNKU PRZEDNIM (GÓRNE ZAKOTWICZENIE ISOFIX+TOP TETHER).**

INŠTALÁCIA SMEROM DOPREDU (ISOFIX+HORNÝ POSTROJ).

**ELŐREFELÉ NÉZŐ BEÁLLÍTÁS (ISOFIX+TOP TETHER).**

ŐNE BAKAN KURULUM (ISOFIX+TOP TETHER).

**ΕΓΚΑΤΑΣΤΑΣΗ ΜΕ ΚΑΤΕΥΘΥΝΣΗ ΠΡΟΣ ΤΑ ΕΜΠΡΟΣ (ISOFIX+ΚΟΡΥΦΑΙΑ ΣΥΓΚΡΑΤΗΣΗ).**

УСТАНОВКА ЛИЦОМ ВПЕРЕД (ISOFIX+ВЕРХНИЙ ПРИВЯЗЬ).

**76/105**  
cm

**INSTALACIÓN EN DIRECCIÓN A LA MARCHA (ISOFIX+CINTURÓN DEL VEHÍCULO)**

FORWARD FACING INSTALLATION (ISOFIX+VEHICLE BELT)

**INSTALAÇÃO NO SENTIDO DA DESLOCAÇÃO (ISOFIX+CINTO DO VEÍCULO)**

INSTALLATION DU SIÈGE AUTO FACE À LA ROUTE (ISOFIX+CEINTURE DE VÉHICULE).

**RIVOLGIMENTO IN AVANTI (ISOFIX+CINTURA DEL VEICOLO).**

AUTOSITZ NACH VORNE GERICHTETE INSTALLATION (ISOFIX+FAHRZEUGGURT).

**AUTOSTOEL VOORWAARTS GERICHTE INSTALLATIE (ISOFIX+AUTOGORDEL).**

INSTALACE SMĚREM DOPŘEDU (ISOFIX + BEZPEČNOSTNÍ PÁS VOZIDLA).

**MONTAŻ W KIERUNKU PRZEDNIM (ISOFIX+PAS SAMOCHODOWY).**

INŠTALÁCIA SMEROM DOPREDU (ISOFIX + BEZPEČNOSTNÝ PÁS).

**ELŐREFELÉ NÉZŐ BEÁLLÍTÁS (ISOFIX+BIZTONSÁGI ÖV).**

ŐNE BAKAN KURULUM (ISOFIX+ARAÇ KEMERI).

**ΕΓΚΑΤΑΣΤΑΣΗ ΜΕ ΚΑΤΕΥΘΥΝΣΗ ΠΡΟΣ ΤΑ ΕΜΠΡΟΣ (ISOFIX+ΖΩΝΗ ΟΧΗΜΑΤΟΣ).**

УСТАНОВКА ЛИЦОМ ВПЕРЕД (ISOFIX + РЕМЕНЬ АВТОМОБИЛЯ).

**100/150**  
cm

**INSTALACIÓN EN DIRECCIÓN A LA MARCHA (CINTURÓN DEL VEHÍCULO).**

FORWARD FACING INSTALLATION (VEHICLE BELT).

**INSTALAÇÃO NO SENTIDO DA DESLOCAÇÃO (CINTO DO VEÍCULO).**

INSTALLATION DU SIÈGE AUTO FACE À LA ROUTE (CEINTURE DE VÉHICULE).

**RIVOLGIMENTO IN AVANTI (CINTURA DEL VEICOLO).**

AUTOSITZ NACH VORNE GERICHTETE INSTALLATION (FAHRZEUGGURT).

**AUTOSTOEL VOORWAARTS GERICHTE INSTALLATIE (AUTOGORDEL).**

INSTALACE SMĚREM DOPŘEDU (BEZPEČNOSTNÍ PÁS VOZIDLA).

**MONTAŻ W KIERUNKU PRZEDNIM (PAS SAMOCHODOWY).**

INŠTALÁCIA SMEROM DOPREDU (BEZPEČNOSTNÝ PÁS).

**ELŐREFELÉ NÉZŐ BEÁLLÍTÁS (BIZTONSÁGI ÖV).**

ÖNE BAKAN KURULUM (ARAÇ KEMERİ).

**ΕΓΚΑΤΑΣΤΑΣΗ ΜΕ ΚΑΤΕΥΘΥΝΣΗ ΠΡΟΣ ΤΑ ΕΜΠΡΟΣ (ΖΩΝΗ ΟΧΗΜΑΤΟΣ).**

УСТАНОВКА ЛИЦОМ ВПЕРЕД (РЕМЕНЬ АВТОМОБИЛЯ).

**100/150**  
cm**LIMPIEZA Y MANTENIMIENTO**

CLEANING AND MAINTENANCE

**LIMPEZA E MANUTENÇÃO**

NETTOYAGE ET ENTRETIEN

**PULIZIA E MANUTENZIONE**

REINIGUNG UND WARTUNG

**SCHOONMAKEN EN ONDERHOUD**

ČIŠTĚNÍ A ÚDRŽBA

**CZYSZCZENIE I KONSERWACJA**

ČISTENIE A ÚDRŽBA

**ΤΙΣΤΥΤΑΣ ÉΣ ΚΑΡΒΑΝΤΑΡΤÁS**

TEMİZLİK VE BAKIM

**ΚΑΘΑΡΙΣΜΟΣ ΚΑΙ ΣΥΝΤΗΡΗΣΗ**

ЧИСТКА И ОБСЛУЖИВАНИЕ

**GARANTÍA**

GUARANTEE

**GARANTIA**

GARANTIE

**GARANZIA**

GARANTIE

**GARANTIE**

ZÁRUKA

**GWARANCJA**

ZÁRUKA

**GARANCIA**

GARANTÍ

**ΕΓΓΥΗΣΗ**

ГАРАНТИЯ







---

**ADVERTENCIAS**  
WARNINGS  
**AVISOS**  
AVERTISSEMENTS  
**AVVERTENZE**  
WARNHINWEISE  
**WAARSCHUWINGEN**  
VAROVÁNÍ  
**OSTRZEŻENIA**  
UPOZORNENIE  
**FIGYELMEZTETÉSEK**  
UYARILAR  
**ΠΡΟΕΙΔΟΠΟΙΗΣΕΙΣ**  
ПРЕДУПРЕЖДЕНИЯ

---

1. Esta silla brinda protección en todas las posiciones para las que ha sido diseñada.
2. Este es un sistema de retención infantil mejorado i-Size (76-105cm). Está aprobado conforme a la normativa europea ECE R129, para uso en asientos compatibles i-Size, indicado por el fabricante en el manual de uso del vehículo. En caso de duda, consulte con el fabricante o distribuidor del sistema de retención infantil.
3. Este es un sistema de retención infantil mejorado i-Size booster Seat (100-150cm). Está aprobado conforme a la normativa europea ECE R129, para uso en asientos compatibles i-Size, indicado por el fabricante en el manual de uso del vehículo. En caso de duda, consulte con el fabricante o distribuidor del sistema de retención infantil.
4. La funda del sistema de retención infantil mejorado no debe reemplazarse por otra que no sea la recomendada por el fabricante, ya que la funda constituye una parte integral del desempeño de la sujeción.
5. Es importante asegurar que cualquier cinta o correa abdominal se lleve en posición baja de forma que la sujeción se produzca por la pelvis.
6. Por favor lea cuidadosamente las instrucciones porque una instalación incorrecta podría causar serios daños. En ese caso el fabricante no tendrá ningún tipo de responsabilidad.
7. Este sistema de retención infantil ha sido aprobado con arreglo a la normativa europea, ECE R129, y puede ser utilizado en el rango de altura comprendido entre 76 y 150 cm.
8. Por favor, nunca utilice la silla de seguridad sin la funda y sin los protectores del arnés.
9. La instalación del niño con ropa de abrigo puede reducir la eficacia del sistema de retención.
10. Proteja la silla de seguridad infantil del contacto directo con la luz solar, porque la silla podría calentarse y lastimar al niño.
11. La silla o accesorios del arnés que estén dañados o hayan sido utilizados incorrectamente deberán ser reemplazados.
12. Asegúrese de que cualquier equipaje u objeto que pueda causar lesiones en caso de accidente esté debidamente sujeto.
13. Compruebe que la hebilla está correctamente cerrada antes de iniciar la marcha.
14. Los artículos rígidos y las piezas de plástico de la silla de seguridad deben colocarse e instalarse de forma que no puedan, durante el uso diario del vehículo, quedar atrapados en un asiento móvil o en una puerta del coche.
15. Es peligroso realizar cualquier tipo de alteración o incorporación a la silla de seguridad sin la aprobación de la autoridad competente. Es peligroso no seguir estrictamente las instrucciones de instalación proporcionadas por el fabricante de la silla de seguridad para niños.
16. La silla de seguridad debe permanecer instalada en el vehículo aunque el niño no esté sentado en la silla. El niño nunca debe ser desatendido mientras está sentado en la silla de seguridad, tampoco cuando esté fuera del vehículo.
17. Por favor mantenga la silla de seguridad lejos de productos corrosivos.

18. No utilice ningún punto de fijación que no sean los descritos en las instrucciones e indicados en la silla de seguridad.
19. En caso de accidente, aunque no haya daños aparentes, la silla puede resultar insegura. Se recomienda que el dispositivo se cambie cuando haya sido sometido a tensiones violentas.
20. El fabricante garantiza la calidad de sus productos, pero no la calidad de los productos de segunda mano u otras marcas.
21. Las ilustraciones de las instrucciones son meramente informativas. El sistema de retención infantil puede presentar pequeñas diferencias respecto a las fotografías o imágenes del manual de instrucciones. Estas variaciones no afectan a su homologación por el reglamento ECE R129.
22. Debe asegurarse que cualquier cinta o cinturón que sujeta al niño no quede ni doblada ni retorcida y quede tensa.
23. Consulte el manual de su vehículo para comprobar la compatibilidad con sistemas de retención infantil "i-Size".
24. Por favor, guarde cuidadosamente las instrucciones durante toda la vida útil del producto de forma que pueda consultarlas en caso necesario.

## EN

---

1. This car seat provides optimal safety in all installation positions for which it was designed.
2. This is an i-Size Enhanced Child Restraint System (76-105cm). It is approved pursuant to European Regulation 129 (ECE R129), for use in i-Size compatible car seats as indicated by manufacturers in the car owner's manual. If you have questions, please consult either the Enhanced Child Restraint System manufacturer or the distributor.
3. This is an i-Size booster Seat Enhanced Child Restraint System (100-150cm). It is approved according to ECE R129, for use in i-Size compatible seats, as indicated by the manufacturer in the car owner's manual. If you have questions, please consult either the Enhanced Child Restraint System manufacturer or the distributor.
4. The Enhanced Child Restraint System cover should not be replaced with any other than the one recommended by the manufacturer, because the cover constitutes an integral part of the restraint performance.
5. Ensure that the abdominal belt or strap rests as low as possible over the child's hips, on both sides.
6. Please read the instructions carefully, as incorrect installation could result in serious injury. In this case, the manufacturer shall not be held liable.
7. The product has been approved pursuant to European regulation ECE R129 and can be used for heights between 76 and 150 cm.
8. Please never use the safety seat without its cover or without the harness protectors.
9. Fastening a child dressed in outerwear can reduce the efficiency of the restraint system.

10. Make sure to protect the child safety seat from direct sunlight as it could heat up and hurt the child.
11. Replace child seats or harness accessories that are damaged or have been used incorrectly.
12. Make sure that any luggage or objects that could cause injuries in the event of an accident are fastened securely.
13. Make sure that the buckle is correctly fastened before starting to drive.
14. The safety seat's rigid and plastic parts should be positioned and installed so that they cannot be trapped by a moving seat or a door during normal use of the vehicle.
15. It is dangerous to undertake any changes or additions to the safety seat with approval from the competent authority. It is dangerous to not strictly follow the installation instructions provided by the child car set manufacturer.
16. The car seat should remain permanently installed in the vehicle, even when the child is not in it. Never leave the child unattended when sitting in the car seat, even when the seat is outside the vehicle.
17. Keep the safety seat away from corrosive products.
18. Do not use anchor points that are not listed in the instruction manual and indicated on the safety seat.
19. In the event of an accident, even if there are no apparent damages, the seat may be unsafe. The seat should be replaced after being subjected to the sudden and strong stresses associated with an accident.
20. The manufacturer guarantees the quality of its products, but not the quality of second-hand products or products of other brands.
21. Instruction illustrations are for informational purposes only. Your child restraint system may have small differences compared to the photographs or images in the instruction manual. These variations do not affect its certification under the regulation ECE R129.
22. Ensure that any strap or belt that holds the child is not folded or twisted and remains tightened.
23. Check your car owner's manual to check compatibility with 'i-Size' child restraint systems.
24. Please keep the instructions on hand throughout the product life cycle so that you can consult them if necessary.

## PT

---

1. Este assento oferece proteção adequada em todas as posições para as quais foi concebido.
2. Este é um sistema de retenção infantil melhorado i-Size (76-105 cm). Está homologado de acordo com a norma europeia ECE R129, para utilização em bancos compatíveis com i-Size, indicados pelo fabricante no manual de utilizador do veículo. Em caso de dúvida, consulte o fabricante ou distribuidor do sistema de retenção infantil.

3. Este é um sistema de retenção infantil melhorado i-Size booster seat (100-150cm). Está homologado de acordo com a norma europeia ECE R129, para utilização em bancos compatíveis com i-Size, indicados pelo fabricante no manual de utilizador do veículo. Em caso de dúvida, consulte o fabricante ou distribuidor do sistema de retenção infantil.
4. A capa do Sistema de Proteção Infantil Aprimorado não deve ser substituída por outra que não seja a recomendada pelo fabricante, pois a capa constitui parte integrante do desempenho do sistema de retenção.
5. É importante garantir que qualquer correia abdominal seja usada numa posição baixa, de modo que o suporte seja produzido pela pélvis.
6. Leia cuidadosamente as instruções porque uma instalação incorreta poderá provocar sérios danos. Nesse caso, o fabricante não assumirá qualquer tipo de responsabilidade.
7. O produto foi aprovado de acordo com os mais rigorosos padrões de segurança europeus (ECE R129) e é adequado para a altura entre 76 e 150 cm.
8. Nunca utilize a cadeira de segurança sem a cobertura e sem os protetores do arnês.
9. A colocação na cadeira da criança com roupas de abrigo pode reduzir a eficácia do sistema de retenção.
10. Proteja a cadeira de segurança para crianças do contacto direto com a luz solar, porque a cadeira pode aquecer e queimar a criança.
11. A cadeira ou os acessórios do arnês que estejam danificados ou que tenham sido utilizados de forma incorreta devem ser substituídos.
12. Certifique-se de que qualquer bagagem ou objetos que possam causar ferimentos em caso de acidente estão devidamente acondicionados.
13. Verifique-se a fivela está bem fechada, porque, em caso de emergência, a criança pode ser libertada rapidamente.
14. Os itens rígidos e as peças de plástico da cadeira de segurança devem ser colocados e instalados de modo a não ficarem presos num banco amovível ou numa porta do automóvel durante a utilização diária do veículo.
15. Não tente desmontar, modificar ou acrescentar qualquer peça à cadeira de criança ou ao arnês porque isso afetaria seriamente as suas funções básicas e a segurança que proporciona a cadeira.
16. A cadeira de segurança deve permanecer instalada no veículo, mesmo que a criança não esteja sentada na cadeira. A criança nunca deve ser deixada sem vigilância enquanto estiver sentada na cadeira de segurança, nem sequer quando estiver fora do veículo.
17. Mantenha a cadeira de segurança longe de produtos corrosivos.
18. Não utilize qualquer ponto de fixação que não se encontrem descritos nas instruções e indicados na cadeira de segurança.
19. O dispositivo da cadeira deve ser substituído após sofrer as tensões violentas de um acidente.
20. O fabricante garante a qualidade dos seus produtos, mas não a qualidade dos produtos em segunda mão ou de outras marcas.

21. As ilustrações das instruções são apenas informativas. O sistema de retenção infantil pode apresentar pequenas diferenças relativamente às fotografias ou imagens do manual de instruções. Estas variações não afetam a sua homologação pela Regulamentação ECE R129.
22. Certifique-se que qualquer cinta ou cinto que prenda a criança não esteja dobrada nem torcida e fique apertada.
23. Siga as instruções do manual do veículo para verificar a compatibilidade com os sistemas de retenção para crianças “i-Size”.
24. Por favor, guarde cuidadosamente as instruções durante toda a vida útil do produto, para que possa consultá-las em caso de necessidade.

## FR

---

1. Ce siège auto est conçu pour offrir une sécurité optimale dans tous les modes d'installation décrits dans ce mode d'emploi.
2. Il s'agit d'un système de retenue amélioré pour enfants i-Size (76-105 cm). Il est homologué conformément au règlement n° 129, pour une utilisation aux places assises des véhicules compatibles i-Size, comme indiqué par les constructeurs automobiles dans le mode d'emploi du véhicule. En cas de doute, consultez le fabricant du système de retenue amélioré pour enfants ou le détaillant.
3. Il s'agit d'un siège d'appoint du système de retenue amélioré pour enfants i-Size (100-150cm). Il est homologué conformément au Règlement n° 129, pour une utilisation principalement aux places assises i-Size comme indiqué par les constructeurs de véhicules dans le mode d'emploi du véhicule. En cas de doute, consultez le fabricant du système de retenue amélioré pour enfants ou le détaillant.
4. La housse du système de retenue pour enfants amélioré ne doit pas être remplacée par une autre que celle recommandée par le fabricant, car la housse fait partie intégrante des performances du dispositif de retenue.
5. Assurez-vous que la partie de toute ceinture ou sangle abdominale repose aussi bas que possible sur les hanches de l'enfant, des deux côtés.
6. Veuillez lire attentivement les instructions, car une installation incorrecte pourrait entraîner des blessures graves. Le fabricant décline toute responsabilité en cas de blessures résultant d'une installation incorrecte.
7. Le produit a été approuvé conformément aux normes de sécurité européennes les plus strictes (ECE R129) et convient pour à taille comprise entre 76 et 150 cm.
8. N'utilisez jamais le siège de sécurité sans sa housse ou sans les protections du harnais.
9. Si l'enfant porte des vêtements chauds lorsqu'il est attaché, l'efficacité du système de retenue pourrait diminuer.
10. Veillez à protéger le siège de sécurité de l'enfant contre les rayons directs du soleil, car ils pourraient chauffer et blesser l'enfant.



11. Les sièges pour enfants ou les accessoires de harnais qui sont endommagés ou qui ont été utilisés de manière incorrecte doivent être remplacés.
12. Assurez-vous que tout bagage ou objet pouvant causer des blessures en cas d'accident est convenablement attaché.
13. Assurez-vous que la boucle est correctement fixée afin que l'enfant puisse être rapidement libéré en cas d'urgence.
14. Les éléments rigides et en plastique du siège de sécurité doivent être positionnés et installés de manière à ne pas être coincés par un siège ou une portière en mouvement lors de l'utilisation quotidienne du véhicule.
15. Ne démontez, ne modifiez et n'ajoutez pas de pièces au siège ou au harnais de l'enfant, car cela affecterait gravement son fonctionnement de base et la sécurité qu'il offre.
16. Le siège de sécurité doit rester installé à bord du véhicule, même si l'enfant n'est pas assis sur le siège. Ne laissez jamais l'enfant sans surveillance lorsqu'il est assis sur le siège de sécurité ni lorsqu'il n'est pas dans le véhicule.
17. Tenez le siège de sécurité à l'écart des produits corrosifs.
18. N'utilisez pas de points d'ancrage qui ne figurent pas dans le mode d'emploi et qui ne sont pas indiqués sur le siège.
19. Le siège doit être remplacé après avoir subi de violentes contraintes à la suite d'un accident.
20. Le fabricant garantit la qualité de ses produits, mais pas la qualité des produits d'occasion ou des produits appartenant à d'autres entreprises.
21. Les illustrations des instructions sont uniquement fournies à titre d'information. Le dispositif de retenue pour enfants peut présenter de légères différences par rapport aux photographies ou images du mode d'emploi. Ces variations n'affectent pas sa certification en vertu du règlement ECE R129.
22. Assurez-vous que toute sangle ou ceinture qui retient l'enfant n'est pas pliée ni tordue et qu'elle reste bien tendue.
23. Suivez les conseils du mode d'emploi de votre véhicule pour vérifier la compatibilité avec les dispositifs de retenue pour enfants i-Size.
24. Veuillez conserver soigneusement les instructions pendant toute la durée de vie du produit afin de pouvoir vous y référer en cas de besoin.

## IT

---

1. Questo seggiolino assicura la protezione in tutte le posizioni per le quali è stato progettato.
2. Questo è un sistema di ritenuta per bambini i-Size (76-105cm) avanzato. È approvato ai sensi della normativa europea ECE R129 per l'uso su sedili compatibili con i-Size, come indicato dal produttore nel manuale del veicolo. In caso di dubbi, consultare il produttore del sistema di ritenuta per bambini o il rivenditore.

3. Questo è un sistema di sicurezza per bambini i-Size migliorato (100-150cm). È approvato in conformità con la normativa europea ECE R129 per l'uso su sedili compatibili con i-Size, come indicato dal produttore nel manuale del veicolo. In caso di dubbi, consultare il produttore del sistema di ritenuta per bambini o il rivenditore.
4. La copertura del sistema di ritenuta per bambini avanzato non deve essere sostituita con una diversa da quella raccomandata dal produttore, poiché la copertura costituisce parte integrante delle prestazioni del sistema di ritenuta.
5. È fondamentale assicurarsi che qualsiasi cinto addominale o cintura sia indossata in una posizione bassa in modo che il sistema di ritenuta operi in corrispondenza del bacino.
6. Si prega di leggere attentamente le istruzioni poiché un'installazione errata potrebbe provocare gravi danni. In tal caso, il produttore declina ogni responsabilità.
7. Questo sistema di sicurezza per bambini è stato approvato secondo la normativa europea ECE R129 e può essere utilizzato nel range compreso tra 76 e 150 cm di altezza.
8. Non utilizzare mai il seggiolino senza la sua copertura e le protezioni dell'imbracatura.
9. Collocare il bambino con indumenti troppo pesanti può ridurre l'efficacia del sistema di ritenuta.
10. Proteggere il seggiolino dal contatto diretto con luce solare, in quanto potrebbe surriscaldarsi e causare lesioni al bambino.
11. Il seggiolino o gli accessori dell'imbracatura danneggiati o che sono stati usati in modo scorretto devono essere sostituiti.
12. Assicurarsi che qualsiasi tipo di bagaglio od oggetto che potrebbe causare lesioni in caso di incidente sia opportunamente ancorato.
13. Controllare che la fibbia sia chiusa correttamente prima di mettere in moto il veicolo.
14. I componenti rigidi e le parti in plastica del seggiolino devono essere posizionati e installati in modo tale da non rimanere intrappolati in un sedile in movimento o nella portiera dell'auto durante l'uso quotidiano del veicolo.
15. È pericoloso apportare modifiche o aggiunte al seggiolino senza l'approvazione dell'autorità competente. È pericoloso non attenersi rigorosamente alle istruzioni per il montaggio fornite dal produttore del sistema di ritenuta per bambini.
16. Il seggiolino deve rimanere installato nel veicolo anche se il bambino non vi si trova seduto. Il bambino non deve mai essere lasciato incustodito quando è seduto nel seggiolino, nemmeno quando è all'esterno del veicolo.
17. Tenere il seggiolino lontano da prodotti corrosivi.
18. Non utilizzare punti di ancoraggio diversi da quelli descritti nelle istruzioni ed indicati sul seggiolino.
19. In caso di incidente, anche se non presenta danni apparenti, il seggiolino potrebbe non essere più sicuro. Si raccomanda di sostituire il dispositivo quando è stato sottoposto a sollecitazioni violente.
20. Il produttore garantisce la qualità dei suoi prodotti, ma non la qualità dei prodotti di seconda mano o di altre marche.

21. Le illustrazioni delle istruzioni sono a titolo puramente informativo. Il sistema di ritenuta per bambini può differire leggermente dalle fotografie o dalle immagini del manuale di istruzioni. Tali variazioni non influiscono sulla sua omologazione secondo il Regolamento ECE R129.
22. Assicurarsi che le cinghie o le cinture che trattengono il bambino non siano attorcigliate o piegate e che rimangano ben tese.
23. Fare riferimento al manuale del veicolo per verificare la compatibilità con i sistemi di ritenuta per bambini "i-Size".
24. Si consiglia di conservare con cura le istruzioni durante l'intero ciclo di vita del prodotto, in modo tale da poterle consultare in caso di necessità.

## DE

---

1. Dieser Sitz bietet Sicherheit in allen Einbaupositionen, für die er entwickelt wurde.
2. Dies ist ein verbessertes i-Size-Kinderrückhaltesystem (76-105 cm). Es ist nach der EU-Verordnung ECE R129 für die Verwendung in i-Size-kompatiblen Fahrzeugsitzen zugelassen, wie vom Fahrzeughersteller in der Bedienungsanleitung des Fahrzeugs angegeben. Wenden Sie sich im Zweifelsfall entweder an den Hersteller oder an den Händler des Kinderrückhaltesystems.
3. Dies ist ein verbessertes i-Size-Kinderrückhaltesystem (100-150cm). Es ist nach der EU-Verordnung ECE R129 für die Verwendung auf i-Size-Sitzplätzen zugelassen, wie vom Fahrzeughersteller in der Bedienungsanleitung des Fahrzeugs angegeben. Wenden Sie sich im Zweifelsfall entweder an den Hersteller des erweiterten Kinderrückhaltesystems oder an den Händler.
4. Der Bezug des verbesserten Kinderrückhaltesystems sollte nicht durch einen anderen als den vom Hersteller empfohlenen ersetzt werden, da der Bezug einen integralen Bestandteil der Rückhalteleistung darstellt.
5. Stellen Sie sicher, dass der Teil eines Bauchgurtes oder -riemens auf beiden Seiten so tief wie möglich über den Hüften des Kindes liegt.
6. Bitte lesen Sie die Anweisungen sorgfältig durch, da eine falsche Installation zu schweren Verletzungen führen kann. Sollten infolge einer fehlerhaften Installation Verletzungen auftreten, übernimmt der Hersteller keine Haftung.
7. Das Produkt wurde nach den strengsten europäischen Sicherheitsnormen (ECE R129) zugelassen und eignet sich für die Größe zwischen 76 und 150 cm.
8. Bitte benutzen Sie den Kindersitz nie ohne seinen Bezug oder ohne die Gurtschoner.
9. Das Sichern eines dick bekleideten Kindes könnte die Wirksamkeit des Rückhaltesystems beeinträchtigen.
10. Achten Sie darauf, den Kindersitz vor direkter Sonneneinstrahlung zu schützen, da er sich aufheizen und das Kind verletzen könnte.
11. Kindersitze oder Gurtzubehör, die beschädigt sind oder falsch benutzt wurden, müssen ersetzt werden.

12. Stellen Sie sicher, dass sämtliches Gepäck oder Gegenstände, die bei einem Unfall Verletzungen verursachen könnten, ordnungsgemäß gesichert sind.
13. Stellen Sie sicher, dass die Schnalle korrekt geschlossen ist bevor sie losfahren.
14. Die starren Elemente des Sicherheitsstzes und die Elemente aus Kunststoff sollten so positioniert und eingebaut werden, dass sie bei der täglichen Benutzung des Fahrzeugs nicht durch einen beweglichen Sitz oder eine Tür eingeklemmt werden können.
15. Zerlegen, verändern oder ergänzen Sie keine Teile des Kindersitzes oder Sicherheitsgurtes, da dies die Grundfunktion und die Sicherheit des Kindersitzes ernsthaft beeinträchtigen könnte.
16. Der Kindersitz muss auch im Fahrzeug befestigt bleiben, wenn das Kind nicht auf dem Sitz sitzt. Das Kind darf niemals unbeaufsichtigt im Kindersitz sitzen, auch nicht außerhalb des Fahrzeuges.
17. Halten Sie den Sicherheitssitz von korrosiven Produkten fern.
18. Verwenden Sie keine Verankerungspunkte, die nicht in der Gebrauchsanweisung aufgeführt und auf dem Sitz angegeben sind.
19. Nach einem Unfall könnte der Sitz nicht mehr ausreichend Sicherheit bieten - auch, wenn es keine offensichtlichen Beschädigungen gibt. Es wird daher empfohlen, den Sitz nach gewaltsamen Belastungen zu ersetzen.
20. Der Hersteller garantiert die Qualität seiner Produkte, nicht aber die Qualität von Gebrauchprodukten oder Produkten anderer Firmen.
21. Die Abbildungen dienen nur zu Informationszwecken. Die Kinderrückhalteeinrichtung kann kleine Unterschiede zu den Fotos oder Abbildungen in dieser Gebrauchsanweisung aufweisen. Diese Änderungen haben keinen Einfluss auf die Zulassung gemäß ECE R129.
22. Stellen Sie sicher, dass Gurte oder Riemen, die das Kind halten, nicht geknickt oder verdreht und gut gespannt sind.
23. Ziehen Sie die Bedienungsanleitung Ihres Fahrzeugs zu Rate, um die Kompatibilität mit "i-Size"-Kinderrückhaltesystemen zu prüfen.
24. Bitte bewahren Sie die Gebrauchsanweisung während der gesamten Lebensdauer des Produkts sorgfältig auf, damit Sie bei Bedarf darauf zurückgreifen können.

## NL

---

1. Dit kinderzitje is ontworpen om de optimale veiligheid in alle installatiestanden te bieden die in deze gebruiksaanwijzing worden beschreven.
2. Dit is een i-Size Enhanced Child Restraint System (76-105cm). Het is goedgekeurd volgens regelnr. 129 om te worden gebruikt in stoelstanden die compatibel zijn met i-Size zoals aangegeven door fabrikanten van voertuigen in de gebruiksaanwijzing van voertuigen. Bij twijfel moet u contact opnemen met de fabrikant of de verkoper van het Enhanced Child Restraint System.

3. Dit is een i-Size boosterzitje van het Enhanced Child Restraint System (100-150cm). Het is goedgekeurd volgens regelnr. 129 om primair te worden gebruikt in stoelstanden die compatibel zijn met i-Size zoals aangegeven door fabrikanten van voertuigen in de gebruiksaanwijzing van voertuigen. Bij twijfel moet u contact opnemen met de fabrikant of de verkoper van het Enhanced Child Restraint System.
4. De hoes van het verbeterde kinderbeveiligingssysteem mag niet worden vervangen door een andere dan de hoes die door de fabrikant wordt aanbevolen, omdat de hoes een integraal onderdeel vormt van de werking van het kinderbeveiligingssysteem.
5. Zorg ervoor dat het deel van de buikgordel of -riem zo laag mogelijk rust op de beide heupen van het kind.
6. Lees de gebruiksaanwijzing grondig door omdat een verkeerde installatie ernstig letsel tot gevolg kan hebben. De fabrikant kan niet aansprakelijk worden gesteld als er letsel wordt opgelopen als gevolg van een verkeerd uitgevoerde installatie.
7. Het product is goedgekeurd volgens de strengste Europese veiligheidsnormen (ECE R129) en is geschikt voor een lengte van 76 en 150 cm.
8. Gebruik het kinderzitje nooit zonder de hoes of zonder het veiligheidstuig.
9. Een kind vastmaken dat gekleed is in bovenkleding kan de efficiency van het veiligheidssysteem verminderen.
10. Bescherm het kinderzitje tegen direct zonlicht omdat het anders warm kan worden en verwondingen veroorzaken bij het kind.
11. Kinderzitjes of accessoires van het veiligheidstuig die beschadigd zijn geraakt of verkeerd zijn gebruikt moeten worden vervangen.
12. Zorg ervoor dat bagage of voorwerpen die bij een ongeval letsel kunnen veroorzaken, goed zijn bevestigd.
13. Controleer of de gesp op de juiste wijze is vastgemaakt zodat het kind snel kan worden bevrijdt in geval van nood.
14. De rigide en plastic elementen van het kinderzitje moeten zodanig worden geïnstalleerd en gepositioneerd dat ze niet vast kunnen komen te zitten door een bewegende autostoel of een deur tijdens het dagelijks gebruik van dat voertuig.
15. Probeer nooit onderdelen weg te halen, te wijzigen of te bevestigen aan het kinderzitje of veiligheidstuig aangezien daardoor hun basis functioneren en de veiligheid waarin het kinderzitje voorziet ernstig kunnen worden benadeeld.
16. Het veiligheidsstoeltje moet in de auto geïnstalleerd blijven, ook als het kind niet in het stoeltje zit. Het kind mag nooit zonder toezicht worden achtergelaten terwijl het in het kinderstoeltje zit, zelfs niet als het in het autostoeltje zit buiten het voertuig.
17. Houd dit kinderzitje uit de buurt van bijtende producten.
18. Gebruik geen ankerpunten die niet in de gebruiksaanwijzing worden genoemd of niet op het kinderzitje worden aangegeven.
19. Het kinderzitje moet worden vervangen nadat het werd blootgesteld aan de gewelddadige stresskrachten die ontstaan tijdens een ongeval.

20. De fabrikant garandeert de kwaliteit van zijn producten maar niet de kwaliteit van tweedehandsproducten of producten die van andere fabrikanten zijn.
21. De illustraties in de gebruiksaanwijzing zijn alleen ter referentie. Het kindertzitje kan ietwat afwijken van de foto's of afbeeldingen in deze gebruiksaanwijzingen. Deze variaties zijn niet van invloed op de goedkeuring volgens ECE Regel R129.
22. Zorg ervoor dat bandjes of gordels die het kind vasthouden niet zijn verbogen of verdraaid en strak blijven zitten.
23. Raadpleeg de gebruiksaanwijzing van uw voertuig om de compatibiliteit van de "i-Size" kinderbeveiligingssystemen te controleren.
24. Bewaar de instructies zorgvuldig tijdens de volledige levensduur van het product zodat je ze opnieuw kunt raadplegen wanneer nodig.

## CZ

---

1. Konstrukce této autosedačky poskytuje optimální bezpečnost pro všechny způsoby montáže popsané v tomto návodu.
2. Toto je vyspělý dětský zádržný systém podle normy i-Size (76-105 cm). Je schválen podle předpisu č. 129 pro použití ve vozidlech se sedadly kompatibilními s autosedačkami typu i-Size v souladu se specifikacemi uvedenými výrobcem vozidla v uživatelské příručce vozidla. Pokud si nejste jisti, obraťte se na výrobce pokročilého dětského zádržného systému, nebo na prodejce.
3. Toto je vyspělý dětský zádržný systém – podsedák typu i-Size (100-150cm). Je schválen podle předpisu č. 129 především pro použití na „sedadlech automobilu typu i-Size“ v souladu se specifikacemi uvedenými výrobcem vozidla v uživatelské příručce vozidla. Pokud si nejste jisti, obraťte se na výrobce pokročilého dětského zádržného systému, nebo na prodejce.
4. Potah vylepšeného dětského zádržného systému by neměl být nahrazen žádným jiným než tím, který doporučuje výrobce, protože potah tvoří nedílnou součást výkonu zádržného systému.
5. Zajistěte, aby byl bráni pás nebo popruh na obou stranách veden co nejnižší nad boky dítěte.
6. Pečlivě si přečtěte pokyny, protože nesprávná montáž může způsobit vážné zranění. Pokud by v důsledku nesprávného upevnění došlo ke zranění, výrobce nepřebírá žádnou odpovědnost.
7. Tento výrobek byl schválen v souladu s nejpřísnějšími evropskými bezpečnostními normami (ECE R129) a je vhodný pro děti s výškou od 76 do 150 cm.
8. Nikdy nepoužívejte bezpečnostní sedačku bez krytu a bez chráničů postroje sedačky.
9. Připoutání dítěte oblečeného do svrchního oblečení by mohlo snížit účinnost zádržného systému.
10. Zajistěte, aby dětská bezpečnostní sedačka byla chráněna před přímým slunečním světlem, protože by se mohla zahřát a dítěti ublížit.
11. Poškozené či nesprávně použité dětské sedačky nebo součásti postroje se musí vyměnit.

12. Ujistěte se, že jsou řádně zajištěna všechna zavazadla nebo předměty, které by mohly způsobit zranění v případě nehody.
13. Zkontrolujte správné zapnutí přezky, aby dítě mohlo být v případě nouze rychle uvolněno.
14. Pevné a plastové prvky bezpečnostní sedačky by měly být umístěny a namontovány tak, aby nemohlo dojít k jejich zachycení při pohybu sedadla nebo dveří při běžném používání vozidla.
15. Dětskou sedačku ani stroj nezobírejte, neupravujte ani k nim nepřidávejte žádné díly, protože by to vážně ovlivnilo jejich základní funkci a bezpečnost, kterou dětská sedačka poskytuje.
16. Bezpečnostní autosedačka musí zůstat nainstalovaná ve vozidle, i když v ní nesedí dítě. Dítě nesmí být nikdy ponecháno bez dozoru, když sedí v bezpečnostní autosedačce, ani když je to mimo vozidlo.
17. Bezpečnostní sedačku uchovejte stranou od korozivních produktů.
18. Nepoužívejte kotevní body, které nejsou uvedeny v návodu k použití a jsou označeny na sedačce.
19. Sedačku je třeba vyměnit, jestliže byla vystaveno hrubému namáhání v důsledku nehody.
20. Výrobce ručí za kvalitu svých výrobků, avšak neručí za kvalitu druhotných výrobků nebo výrobků od jiných společností.
21. Vyobrazení pokynů má pouze informativní charakter. Dětský zádržný systém může být mírně odlišný od fotografií nebo obrázků v návodu k použití. Tyto odchylky nemají vliv na jeho certifikaci podle nařízení EHK R129.
22. Zajistěte, aby žádný popruh nebo pás, který drží dítě, nebyl ohnutý nebo zkroucený. Současně musí být také stále napnutý.
23. Informace o vhodnosti použití dětského zádržného systému typ „i-Size“ naleznete v uživatelské příručce vozidla.
24. Pokyny pečlivě uschovejte po celou dobu životnosti výrobku, abyste se na ně mohli v případě potřeby odvolat.

## PL

---

1. Fotelik samochodowy został zaprojektowany tak, aby zapewnić bezpieczeństwo we wszystkich trybach instalacji opisanych w niniejszej instrukcji.
2. Jest to udoskonalone urządzenie przytrzymujące dla dzieci kategorii i-Size (76-105 cm), zatwierdzone zgodnie z europejską normą EKG R129 do stosowania w miejscach siedzących i-Size, wskazanych przez producenta pojazdu w instrukcji obsługi pojazdu. W razie wątpliwości należy skonsultować się z producentem urządzenia lub ze sprzedawcą.
3. Jest to udoskonalone urządzenie przytrzymujące dla dzieci kategorii i-Size bootser (100-150cm), zatwierdzone zgodnie z europejską normą EKG R129 do stosowania w miejscach siedzących i-Size, wskazanych przez producenta pojazdu w instrukcji obsługi pojazdu. W razie wątpliwości należy skontaktować się z producentem urządzenia lub ze sprzedawcą.

4. Osłony wzmocnionego fotelika dziecięcego nie należy wymieniać na inną niż zalecana przez producenta, ponieważ osłona stanowi integralną część działania zabezpieczenia.
5. Pasy biodrowe fotelika powinny przebiegać na tyle nisko, żeby miednica dziecka była przez nie mocno podtrzymywana.
6. Prosimy o uważne zapoznanie się z niniejszą instrukcją, ponieważ nieprawidłowy montaż może spowodować poważne obrażenia. Jeżeli w wyniku nieprawidłowego montażu dojdzie do jakichkolwiek obrażeń, producent nie ponosi żadnej odpowiedzialności.
7. Produkt został zatwierdzony zgodnie z europejską normą EKG R129 i jest odpowiedni dla dzieci od 76 do 150 cm wzrostu.
8. Nie należy używać fotelika bez pokrowca lub bez osłon na szelki.
9. Gruba odzież wierzchnia może zmniejszyć skuteczność urządzenia przytrzymującego.
10. Należy chronić fotelik przed bezpośrednim działaniem promieni słonecznych, ponieważ nadmierne nagrzanie może spowodować obrażenia u dziecka.
11. Fotelik lub akcesoria, które są uszkodzone lub były niewłaściwie używane, należy wymienić.
12. Należy upewnić się, że wszelkie bagaże lub przedmioty, które mogłyby spowodować obrażenia w razie wypadku, są odpowiednio zabezpieczone.
13. Przed uruchomieniem samochodu należy upewnić się, że klamra jest prawidłowo zamknięta.
14. Szytywne elementy i plastikowe części fotelika powinny być tak umiejscowione i zamontowane, żeby podczas codziennego użytkowania pojazdu nie zostały zablokowane przez poruszający się fotelik lub drzwi pojazdu.
15. Wszelkie modyfikacje fotelika powinny być dokonywane za zgodą organu udzielającego homologacji. Nieprzestrzeganie zasad montażu opisanych w instrukcji użytkowania jest niebezpieczne dla dziecka.
16. Fotelik samochodowy musi pozostać przymocowany do pojazdu, nawet jeśli dziecko nie siedzi w foteliku. Dziecko siedzące w foteliku nie można pozostawiać bez opieki, również kiedy znajduje się na zewnątrz pojazdu.
17. Przechowuj fotelik z dala od substancji powodujących korozję.
18. Nie należy używać punktów mocowania, które nie są wymienione w instrukcji obsługi i oznaczone na foteliku.
19. Po wypadku fotelik może stracić swoje właściwości ochronne, nawet wówczas, gdy nie stwierdzimy widocznych uszkodzeń. Zaleca się wymianę fotelika, jeżeli podczas wypadku zadziały na niego duże siły.
20. Producent gwarantuje wysoką jakość swoich produktów. Gwarancja ta nie obejmuje produktów używanych ani produktów innych firm.
21. Ilustracje zamieszczone w instrukcji obsługi mają charakter wyłącznie informacyjny. Ewentualne różnice między ilustracjami a urządzeniem nie mają wpływu na jego certyfikację zgodnie z normą EKG R129.
22. Upewnij się, że wszelkie taśmy lub pasy przytrzymujące dziecko są dobrze poprowadzone, nie są skręcone i są dobrze napięte.



23. W celu sprawdzenia kompatybilności z urządzeniami przytrzymującymi typu „i-Size”, należy zapoznać się z instrukcją obsługi pojazdu.
24. Prosimy zachować instrukcje przez czas użytkowania produktu, by można je było sprawdzić w razie konieczności.

## SK

---

1. Táto autosedačka je navrhnutá tak, aby ponúkala optimálnu bezpečnosť pri všetkých typoch inštalácie popísaných v tejto príručke.
2. Toto je vylepšený detský zádržný systém i-Size (76 - 105 cm). Je schválený podľa predpisu č. 129 na použitie v polohách sedenia kompatibilných s i-Size vo vozidle, ako je uvedené výrobcom vozidla v príručke používateľa vozidla. V prípade pochybností sa obráťte na výrobcu vylepšeného detského zádržného systému alebo predajcu.
3. Toto je vylepšený detský zádržný systém sedačky i-Size (100-150cm). Je schválený podľa predpisu č. 129 na použitie v polohách sedenia „v polohách sedenia i-Size“, ako je uvedené výrobcom vozidla v príručke používateľa vozidla. V prípade pochybností sa obráťte na výrobcu vylepšeného detského zádržného systému alebo predajcu.
4. Kryt vylepšeného detského zadrživacieho systému by nemal byť nahradený iným ako krytom odporúčaným výrobcom, pretože kryt tvorí neoddeliteľnú súčasť výkonu zadrživacieho systému.
5. Dbajte na to, aby časť brušného pásu alebo popruhu bola na oboch stranách čo najnižšie na bokoch dieťaťa .
6. Prečítajte si pozorne pokyny, pretože nesprávna inštalácia môže spôsobiť vážne zranenie. V prípade úrazu v dôsledku nesprávnej inštalácie nepreberá výrobca žiadnu zodpovednosť.
7. Výrobok bol schválený podľa najprísnejších európskych bezpečnostných noriem (EHK R129) a je vhodný pre výškový rozsah medzi 76 a 150 cm.
8. Nikdy nepoužívajte bezpečnostnú sedačku bez jej potahu alebo chráničov postrojov.
9. Pripútanie dieťaťa oblečeného vo vrchnom odevu môže znížiť účinnosť zádržného systému.
10. Bezpečnostnú detskú sedačku chráňte pred priamym slnečným žiarením, pretože sa môže zohriať a zraniť dieťa.
11. Poškodené alebo nesprávne používané detské sedačky alebo príslušenstvo postroja sa musia vymeniť.
12. Uistite sa, že všetka batožina alebo predmety, ktoré by mohli spôsobiť zranenie v prípade nehody, sú riadne zaistené.
13. Dbajte na to, aby bola spona správne zapnutá, aby bolo možné dieťa v prípade mimoriadnej udalosti rýchlo vyslobodiť.

14. Pevné a plastové prvky bezpečnostnej sedačky by mali byť umiestnené a nainštalované tak, aby ich pri každodennom používaní vozidla nemohlo zachytiť pohybujúce sa sedadlo alebo dvere.
15. Detskú sedačku alebo postroj nerozoberajte, neupravujte, ani na ne nepridávajte žiadne súčasti, pretože by to vážne ovplyvnilo ich základné fungovanie a bezpečnosť, ktorú detská sedačka poskytuje.
16. Bezpečnostná sedačka musí zostať namontovaná vo vozidle, aj keď dieťa v sedačke nesedí. Dieťa nesmie nikdy zostať bez dozoru, ani keď sedí v autosedačke, ani keď je mimo vozidla.
17. Bezpečnostnú sedačku uchovávajte v dostatočnej vzdialenosti od korozívnych produktov.
18. Nepoužívajte kotviace body, ktoré nie sú uvedené v návode na používanie a vyznačené na sedačke.
19. Sedačka by sa mala vymeniť po prudkom namáhaní spojenom s nehodou.
20. Výrobca zaručuje kvalitu svojich výrobkov, nie však kvalitu použitých výrobkov alebo výrobkov patriacich iným spoločnostiam.
21. Ilustrácie k pokynom majú iba informačný charakter. Detský zádržný systém môže obsahovať malé rozdiely v porovnaní s fotografiami alebo obrázkami v návode na používanie. Tieto odchýlky neovplyvňujú jeho certifikáciu podľa predpisu EHK R129.
22. Zaisťte, aby žiadny remeň alebo pás, ktorý drží dieťa, nebol ohnutý alebo skrútený a bol stále utiahnutý.
23. Riadte sa pokynmi v príručke k vozidlu a skontrolujte kompatibilitu s detskými zádržnými systémami „i-Size“.
24. Počas životnosti produktu si starostlivo odložte návod, mohli by ste ho potrebovať v budúcnosti.

## HU

---

1. Ez a gyermekülés minden olyan helyzetben védelmet nyújt, amelyre tervezték.
2. Ez egy i-Size kategóriájú, továbbfejlesztett gyermekbiztonsági rendszer (76-105 cm). Használatát az ENSZ-EGB R129. számú előírása jóváhagyta az i-Size ülés helyzetű járművekben, a jármű gyártója által kiadott használati útmutatóban foglaltaknak megfelelően. Ha kérdése van, forduljon a továbbfejlesztett gyermekbiztonsági rendszer gyártójához vagy forgalmazójához.
3. Ez egy i-Size booster kategóriájú, továbbfejlesztett gyermekbiztonsági rendszer (100-150cm). Használatát az ENSZ-EGB R129. számú előírása jóváhagyta az i-Size ülés helyzetű járművekben, a jármű gyártója által kiadott használati útmutatóban foglaltaknak megfelelően. Ha kérdése van, forduljon a továbbfejlesztett gyermekbiztonsági rendszer gyártójához vagy forgalmazójához.

4. A továbbfejlesztett gyermekbiztonsági rendszer burkolatát nem szabad a gyártó által ajánlotttól eltérőre cserélni, mivel a burkolat a gyermekbiztonsági rendszer teljesítményének szerves részét képezi.
5. Győződjön meg róla, hogy a hasi öv vagy heveder alsó helyzetben, a csipő magasságában legyen.
6. Kérjük, olvassa el figyelmesen az utasításokat, mert a helytelen beszerelés súlyos sérüléseket okozhat. Ha a helytelen beszerelés következtében sérülés merül fel, a gyártó semmilyen felelősséget nem vállal.
7. Ezt a gyermekbiztonsági rendszert a ENSZ-EGB R129. számú előírása 76 és 150 cm közötti magasságtartományon belüli alkalmazásra hagyta jóvá.
8. Soha ne használja a biztonsági ülést huzat vagy hevedervédő nélkül.
9. Ha a gyermek kabátot visel, ez csökkentheti az utasbiztonsági rendszer hatékonyságát.
10. Óvja a gyermekülést a közvetlen napsugárzástól, mert ezáltal felmelegedhet és sérülést okozhat a gyermeknek.
11. A sérült vagy helytelenül használt gyermeküléseket vagy hevedertartozékokat ki kell cserélni.
12. Ügyeljen arra, hogy minden poggyász vagy olyan tárgy, amely baleset esetén sérülést okozhat, megfelelően legyen rögzítve.
13. Indulás előtt győződjön meg róla, hogy a csat megfelelően van rögzítve.
14. A biztonsági ülés merev és műanyag elemeit úgy kell elhelyezni és felszerelni, hogy a jármű mindennapi használata során egy mozgó ülés vagy az ajtó ne tudja őket beszorítani.
15. Az illetékes hatóság engedélye nélkül a biztonsági gyermekülést ne alakítsa át és ebbe semmilyen alkatrészt ne szereljen. A biztonsági gyermekülés gyártója által kiadott beszerelési utasítások szigorú betartásának elmulasztása veszélyes.
16. A biztonsági ülésnek akkor is a járműben kell maradnia, ha a gyermek nem ül benne. A gyermeket sem a biztonsági ülésben, sem a járművön kívül nem szabad felügyelet nélkül hagyni.
17. A biztonsági ülést maró hatású anyagoktól tartsa távol.
18. Az útmutatóban és a biztonsági gyermekülésen feltüntetett rögzítés pontokon kívül más rögzítési pontot ne használjon.
19. A gyermekülés baleset következtében még látható sérülések hiányában is veszthet biztonságosságából. Javasoljuk, hogy cserélje ki az ülést, ha az erős igénybevételnek volt kitéve.
20. A gyártó garantálja termékei minőségét, de a használt termékek vagy más márkájú termékek minőségére nem vállal garanciát.
21. A használati utasításokban található ábrák csak tájékoztató jellegűek. A gyermekbiztonsági rendszer kis eltéréseket tartalmazhat a használati útmutatóban szereplő fényképekhez vagy képekhez képest. Ezek a változatok nem befolyásolják az ENSZ-EGB R129 előírás általi jóváhagyását.
22. Győződjön meg arról, hogy a gyermeket tartó heveder vagy öv nincs meghajlítva vagy megcsavarodva, és hogy továbbra is feszes.

23. Olvassa el a jármű útmutatóját az „i-Size” kategóriájú gyermekbiztonsági rendszerek kompatibilitásának ellenőrzéséhez.
24. Kérjük, a használati utasítást a termék teljes élettartama alatt gondosan őrizze meg, hogy szükség esetén el tudja olvasni.

## TR

---

1. Bu araç koltuğu bu kullanım kılavuzunda belirtilen tüm kurulum konularında en yüksek emniyeti sağlamak için tasarlanmıştır.
2. Bu, Gelişmiş i-Size Çocuk Yolcu Koruma Sistemi'dir (76-105cm). Araç kullanım kılavuzunda araç imalatçısı tarafından belirtilen şekilde i-Size'a uyumlu araç koltuklarında kullanılması için ECE R129 Nolu Avrupa Yönetmeliğe uygun olarak onaylanmıştır. Şüphe duyarsanız, ya Çocuk Yolcu Koruma Sistemi imalatçısından veya bayiden görüş alınız.
3. Buna i-Size destek koltuklu İyileştirilmiş Çocuk Yolcu Koruma Sistemi (100-150cm) denmektedir. Araç kullanma kılavuzunda araç imalatçısı tarafından belirtilen özellikle "i-Size koltuklarında kullanmak üzere ECE R129 Nolu Avrupa Yönetmeliğe uygun olarak onaylanmıştır. Şüphe duyarsanız, ya Gelişmiş Çocuk Yolcu Koruma Sistemi imalatçısından veya bayiden görüş alınız.
4. Gelişmiş Çocuk Koltuğu Sistemi kılıfı, üretici tarafından tavsiye edilenden başka bir kılıfla değiştirilmemelidir çünkü kılıf, emniyet performansının ayrılmaz bir parçasını oluşturur.
5. Karın kayış veya kuşak kısmının her iki taraftan mümkün olduğu kadar alta leğen kemiği üzerine gelmesini temin ediniz.
6. Doğru yapılmayan kurulum ciddi yaralanma ile sonuçlanabilecek olduğundan lütfen talimatları dikkatle okuyunuz. Doğru olmayan bir kurulum sonucunda bir yaralanma meydana gelirse, imalatçı bundan sorumlu olmayacaktır.
7. Bu çocuk koruma sistemi Avrupa Yönetmeliği ECE R129'a uygun olduğu onaylanmıştır. 76 ve 150 cm arası boy aralığı için uygundur.
8. Kılıfı olmadan veya koşum koruyucuları bulunmaksızın emniyet koltuğunu kesinlikle kullanmayın.
9. Çocuğun üstünde mont/kaban gibi giysiler bulunması kemerle bağlanan koruma sisteminin verimliliğini azaltabilir.
10. Fazla ısınıp çocuğa zarar verebileceğinden dolayı Emniyet Koltuğunun doğrudan güneş ışığına maruz kalmasını önleyiniz.
11. Hasar gören veya doğru olmayan şekilde kullanılan çocuk koltukları veya koşum aksesuarları yenisi ile değiştirilmelidir.
12. Yaralanmaya yol açabilecek her türlü ekipman ve nesnenin olması gerektiği şekilde sabitlendiğinden emin olunuz.
13. Acil bir durum halinde çocuğun seri şekilde çıkarılabilmesi için tokanın doğru olarak takılıp bağlandığından emin olun.

14. Emnietet koltuğundaki sert ve plastik unsurların yeri ve durumu, bir koltuğun hareket etmesi veya bir kapının aracın günlük kullanımı sırasında takılmasına neden olmayacak şekilde yerleştirilmelidir.
15. Yetkili merci izni olmaksızın Çocuk koltuğunu veya koşumu sökmek, değiştirmek veya ona bir parça eklemek tehlikelidir. Çocuklar için emnietet koltuğunun imalatçısı tarafından sağlanan montaj talimatlarına uyumamak tehlikelidir.
16. Emnietet koltuğu her ne kadar boş olsa da araca monte şekilde bulunmalıdır. Çocuk emnietet koltuğunda oturuyor da olsa aracın dışında da olsa asla dikkatten uzak olmamalıdır.
17. Aşındırıcı ürünleri emnietet koltuğuna yaklaştırmayın.
18. Kullanım talimatında yer verilmeyen ve koltukta gösterilmeyen tutturma uçlarını kullanmayınız.
19. Bir kaza halinde görünür hasar olmasa da koltuk güvensiz hale gelmiş olabilir. Görülen şiddetli baskıdan sonra koltuğun değiştirilmesi tavsiye edilir.
20. İmalatçı kendi ürünlerinin kalitesinin garantisini vermekte olup ikinci el ürünlerinin veya başka şirketlere ait ürünlerin kalitesi konusunda garanti vermemektedir.
21. Talimatta bulunan açıklamalar sadece bilgi amaçlıdır. Çocuk yolcu koruma sisteminde, kullanım kılavuzundaki resimler veya görüntüleme göre küçük farklılıklar bulunabilir. Bu farklılıklar ECE Yönetmeliği R129 altındaki onaylamayı etkilemez.
22. Çocuğu tutan bir kuşak veya kemerin kıvrımlı veya bükük olmasını ve sıkı şekilde tutuyor olmasını sağlayınız.
23. “i-Size” çocuk yolcu koruma sistemleri ile olan uyumunu kontrol etmek için araç kılavuzunuzdan bilgi alınız.
24. Lütfen ürünün kullanım ömrü boyunca talimatları dikkatlice saklayın ve bu sayede gerekirse talimatlara başvurun.

## GR

---

1. Αυτό το κάθισμα αυτοκινήτου παρέχει προστασία σε όλες τις θέσεις για τις οποίες έχει σχεδιαστεί.
2. Το παρόν είναι ένα Ενισχυμένο Σύστημα Συγκράτησης Παιδιών i-Size (76-105cm). Είναι εγκεκριμένο σύμφωνα με τον ευρωπαϊκό κανονισμό ECE R129, για χρήση σε θέσεις καθισμάτων συμβατών με το i-Size όπως υποδεικνύεται από τους κατασκευαστές οχημάτων στο εγχειρίδιο χρήσης του οχήματος. Σε περίπτωση αμφιβολίας, συμβουλευτείτε είτε τον κατασκευαστή του συστήματος συγκράτησης παιδιών είτε τον πωλητή.
3. Το παρόν είναι ένα Ενισχυμένο Σύστημα Συγκράτησης Παιδιών i-Size booster (100-150cm). Είναι εγκεκριμένο σύμφωνα με τον ευρωπαϊκό κανονισμό ECE R129, για χρήση κυρίως σε θέσεις καθισμάτων συμβατών με το i-Size όπως υποδεικνύεται από τους κατασκευαστές οχημάτων στο εγχειρίδιο χρήσης του οχήματος. Σε περίπτωση αμφιβολίας, συμβουλευτείτε είτε τον κατασκευαστή του συστήματος συγκράτησης παιδιών είτε τον πωλητή.

4. Το κάλυμμα του ενισχυμένου συστήματος συγκράτησης παιδιών δεν πρέπει να αντικατασταθεί με άλλο από αυτό που συνιστά ο κατασκευαστής, επειδή το κάλυμμα αποτελεί αναπόσπαστο μέρος της απόδοσης του συστήματος συγκράτησης.
5. Βεβαιωθείτε ότι η κοιλιακή ζώνη ή ο ιμάντας πρόδεσης βρίσκονται στη χαμηλότερη δυνατή θέση, ώστε να συγκρατείται κατάλληλα η λεκάνη του παιδιού.
6. Παρακαλούμε διαβάστε προσεκτικά τις οδηγίες, καθώς η εσφαλμένη εγκατάσταση θα μπορούσε να έχει ως αποτέλεσμα σοβαρές βλάβες. Σε αυτή την περίπτωση, ο κατασκευαστής δεν θα φέρει καμία ευθύνη.
7. Το παρόν σύστημα συγκράτησης παιδιών έχει εγκριθεί σύμφωνα με τον ευρωπαϊκό κανονισμό ECE R129 και είναι κατάλληλο για εύρος ύψους μεταξύ 76 και 150 cm.
8. Μην χρησιμοποιείτε ποτέ το κάθισμα ασφαλείας χωρίς το κάλυμμά του ή χωρίς τα προστατευτικά των ιμάντων πρόδεσης.
9. Η πρόδεση ενός παιδιού ντυμένου με πανωφόρια θα μπορούσε να μειώσει την αποτελεσματικότητα του συστήματος συγκράτησης.
10. Φροντίστε να προστατεύετε το κάθισμα ασφαλείας του παιδιού από το άμεσο ηλιακό φως, καθώς μπορεί να ζεσταθεί και να βλάψει το παιδί.
11. Το παιδικό κάθισμα ή τα εξαρτήματα των ιμάντων πρόδεσης που έχουν υποστεί ζημιά ή έχουν χρησιμοποιηθεί λανθασμένα πρέπει να αντικατασταθούν.
12. Βεβαιωθείτε ότι κάθε αποσκευή ή αντικείμενο που θα μπορούσε να προκαλέσει τραυματισμό σε περίπτωση ατυχήματος έχει ασφαλιστεί σωστά.
13. Βεβαιωθείτε ότι η πόρπη έχει κλείσει σωστά πριν ξεκινήσετε.
14. Τα άκαμπτα και πλαστικά μέρη του καθίσματος ασφαλείας πρέπει να είναι τοποθετημένα και εγκατεστημένα με τέτοιο τρόπο έτσι ώστε να μην μπορούν να παγιδευτούν από ένα κινούμενο κάθισμα ή μια πόρτα κατά τη διάρκεια της καθημερινής χρήσης του οχήματος.
15. Είναι επικίνδυνο να κάνετε οποιαδήποτε τροποποίηση ή προσθήκη στο παιδικό κάθισμα ασφαλείας χωρίς την έγκριση της αρμόδιας αρχής. Είναι επικίνδυνο να μην ακολουθείτε αυστηρά τις οδηγίες εγκατάστασης που παρέχει ο κατασκευαστής του παιδικού καθίσματος ασφαλείας.
16. Το κάθισμα ασφαλείας πρέπει να παραμένει εγκατεστημένο στο όχημα ακόμη και αν το παιδί δεν κάθεται σε αυτό. Ποτέ μην αφήνετε το παιδί χωρίς επίβλεψη όταν κάθεται στο κάθισμα ασφαλείας ούτε όταν είναι έξω από το όχημα.
17. Κρατήστε το κάθισμα ασφαλείας μακριά από διαβρωτικά προϊόντα.
18. Μην χρησιμοποιείτε σημεία αγκύρωσης που δεν περιγράφονται στο εγχειρίδιο οδηγιών και δεν υποδεικνύονται στο κάθισμα ασφαλείας.
19. Σε περίπτωση ατυχήματος, ακόμη και αν δεν υπάρχουν εμφανείς ζημιές, το κάθισμα μπορεί να μην είναι πλέον ασφαλές. Συνιστάται να αντικατασταθεί το σύστημα εφόσον έχει υποστεί βίαιες πιέσεις.
20. Ο κατασκευαστής εγγυάται την ποιότητα των προϊόντων του, αλλά όχι την ποιότητα μεταχειρισμένων προϊόντων, ή προϊόντων που ανήκουν σε άλλες εταιρείες.
21. Οι απεικονίσεις στις οδηγίες προορίζονται μόνο για ενημερωτικούς σκοπούς. Το σύστημα συγκράτησης παιδιών μπορεί να περιέχει μικρές διαφορές σε σύγκριση με τις φωτογραφίες

ή τις εικόνες στο εγχειρίδιο οδηγιών. Αυτές οι παραλλαγές δεν επηρεάζουν την πιστοποίηση του σύμφωνα με τον Κανονισμό ECE R129.

22. Βεβαιωθείτε ότι οποιοσδήποτε μάντας ή ζώνη συγκρατεί το παιδί δεν είναι λυγισμένος ή στριμμένος και παραμένει σφικτός.
23. Συμβουλευτείτε το εγχειρίδιο του οχήματός σας για να ελέγξετε τη συμβατότητα με συστήματα συγκράτησης παιδιών “i-Size”.
24. Φυλάξτε προσεκτικά τις οδηγίες καθ’ όλη τη διάρκεια ζωής του προϊόντος, για να μπορέσετε να ανατρέξετε σε αυτές αν καταστεί απαραίτητο.

## RU

---

1. Это автокресло разработано для обеспечения максимальной безопасности во всех режимах установки, описанных в данном руководстве.
2. Это усовершенствованная модель детского удерживающего устройства i-Size (76-150 см). В соответствии со стандартом ECE 129, автокресло можно использовать в автомобилях с Izofix, согласно руководству. Если у Вас возникли вопросы, проконсультируйтесь с производителем или с продавцом.
3. Это усовершенствованная модель детского удерживающего устройства i-Size (100-150 см). В соответствии со стандартом ECE 129, автокресло можно использовать в автомобилях с Izofix, согласно руководству. Если у Вас возникли вопросы, проконсультируйтесь с производителем или с продавцом.
4. Чехол усовершенствованной детской удерживающей системы нельзя заменять каким-либо другим, кроме рекомендованного изготовителем, поскольку чехол является неотъемлемой частью характеристик удерживающего устройства.
5. Убедитесь, что часть брюшного ремня или ремня как можно ниже прилегает к бедрам ребенка с обеих сторон.
6. Внимательно прочтите инструкцию, так как неправильная установка может привести к серьезным травмам. Если в результате неправильной установки возникнут травмы, производитель не несет ответственности.
7. Продукт одобрен в соответствии со строжайшими европейскими стандартами безопасности (ECE R129) и подходит для диапазона роста от 76 до 150 см.
8. Нельзя использовать автокресло без чехла или без ремней безопасности.
9. Нахождение ребенка в автокресле в верхней одежде может снизить эффективность удерживающей системы.
10. Обязательно защищайте детское автокресло от прямых солнечных лучей, так как оно может нагреться и поранить ребенка.
11. Поврежденные или неправильно использованные детские сиденья или ремни безопасности необходимо заменить.

12. Убедитесь в том, что вещи или предметы, которые могут стать причиной травмы в случае аварии, надежно закреплены.
13. Обязательно застегните пряжку правильно, чтобы ребенка можно было быстро отстегнуть в экстренной ситуации.
14. Жесткие и пластиковые элементы безопасного сиденья должны быть расположены и установлены таким образом, чтобы они не могли быть зажаты движущимся сиденьем или дверью во время повседневного использования автомобиля.
15. Нельзя разбирать, модифицировать и не добавлять какие-либо детали к детскому креслу или ремню безопасности, иначе это серьезно повлияет на его основные функции.
16. Автокресло должно быть постоянно закреплено в автомобиле, даже если ребенок в кресле отсутствует. Никогда не оставляйте ребенка в автокресле без присмотра, в том числе за пределами автомобиля.
17. Держите сиденье безопасности подальше от едких веществ.
18. Нельзя использовать точки крепления, которые не указаны в инструкции.
19. После аварии, сиденье следует заменить.
20. Производитель гарантирует качество своей продукции, но не качество подержанной продукции или продукции, принадлежащей другим компаниям.
21. Иллюстрации с инструкциями предназначены только для информационных целей. Детская удерживающая система может иметь небольшие отличия от фотографий или изображений в инструкции. Эти изменения не влияют на его сертификацию в соответствии с Правилами ECE R129.
22. Убедитесь, что ремень, удерживающий ребенка, не согнут и не перекручен, и держите его плотно.
23. Обратитесь к руководству по эксплуатации вашего автомобиля, чтобы проверить совместимость с системами удержания детей i-Size.
24. Бережно храните данную инструкцию по эксплуатации в течение всего срока службы автокресла, чтобы обращаться к ней в случае необходимости.







---

**VISTA GENERAL**  
OVERVIEW  
**VISTA GERAL**  
VUE GENERALE  
**VISTA GENERALE**  
ÜBERBLICK  
**OVERZICHT**  
OBECNÝ POHLED  
**OGÓLNY WIDOK**  
VŠEOBECNÝ POHĽAD  
**ÁLTALÁNOS NÉZET**  
GENEL GÖRÜNÜM  
**ΓΕΝΙΚΗ ΕΙΚΟΝΑ**  
ОБЩИЙ ВИД

---

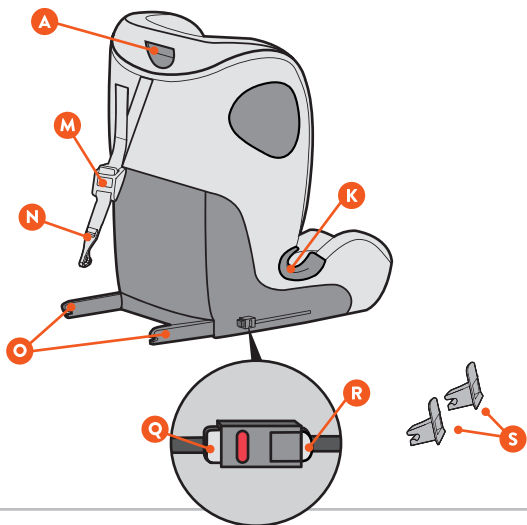
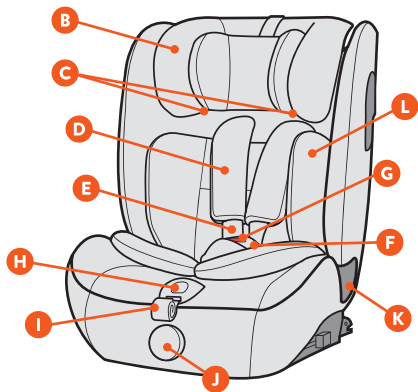

## ES

---

- A. Regulador de altura del reposacabezas.
- B. Reposacabezas.
- C. Guías cinturón diagonal (100-150cm).
- D. Protectores de hombro.
- E. Cintas de hombro del arnés.
- F. Hebilla del arnés.
- G. Botón apertura del arnés
- H. Botón de ajuste del arnés.
- I. Cinta de ajuste del arnés.
- J. Sistema de reclinado.
- K. Guías del cinturón abdominal..
- L. Cojín reductor
- M. Sistema Top Tether.
- N. Gancho Top tether.
- O. Brazos Isofix.
- P. Guías cinturón diagonal (76-105cm).
- Q. Botón 1 de desbloqueo del sistema ISOFIX.
- R. Botón 2 de desbloqueo del sistema ISOFIX.
- S. Guías de inserción ISOFIX.

## EN

---

- A. Headrest height adjuster.
- B. Headrest.
- C. Diagonal belt guides (100-150cm).
- D. Shoulder protectors.
- E. Harness straps.
- F. Harness buckle.
- G. Harness release button
- H. Harness adjustment button.
- I. Harness adjuster strap.
- J. Reclining system.
- K. Abdominal belt guides.
- L. Reductor cushion.
- M. Top Tether system.
- N. Top Tether hook.
- O. Isofix arms.
- P. Diagonal belt guides (76-105cm).
- Q. ISOFIX unlock button 1.
- R. ISOFIX unlock button 2.
- S. ISOFIX insertion guides.

## PT

---

- A. Regulador do altura do apoio de cabeça.
- B. Apoio de cabeça.
- C. Guías do cinto diagonal (100-150cm).
- D. Protetores de ombros.
- E. Cintas do arnés.
- F. Fivela do cinto.
- G. Botão de abertura do arnés
- H. Botão de ajuste do arnés.
- I. Cinta de ajuste do arnés.
- J. Sistema de reclinção.
- K. Guías do cinto abdominal.
- L. Almofada reductora.
- M. Sistema Top Tether.
- N. Gancho Top Tether.
- O. Braços ISOFIX.
- P. Guías do cinto diagonal (76-105cm)
- Q. Botão 1 do desbloqueio sistema ISOFIX.
- R. Botão 2 do desbloqueio sistema ISOFIX.
- S. Guías de inserção ISOFIX.

## FR

---

- A. Réglage de la hauteur de l'appui-tête.
- B. Appui-tête.
- C. Guidages diagonaux (100-150cm).
- D. Protecteurs d'épaules.
- E. Bretelles de harnais.
- F. Boucle de harnais.
- G. Bouton d'ouverture du harnais.
- H. Bouton de réglage du harnais.
- I. Sangle de réglage du harnais.
- J. Système d'inclinaison.
- K. Guides de la ceinture abdominale.
- L. Tampon réducteur.
- M. Système Top Tether.
- N. Crochet Top Tether.
- O. Bras ISOFIX.
- P. Guidages diagonaux (76-105cm).
- Q. Bouton 1 de déverrouillage du système ISOFIX.
- R. Bouton 2 de déverrouillage du système ISOFIX.
- S. Guides d'insertion ISOFIX.

## IT

---

- A. Regolatore del poggiatesta in altezza.
- B. Poggiatesta.
- C. Guide della cintura diagonale (100-150cm).
- D. Protettori delle spalle.
- E. Cinghie dell'imbracatura.
- F. Fibbia dell'imbracatura.
- G. Bottone di apertura dell'imbracatura.
- H. Bottone per la regolazione dell'imbracatura.
- I. Cinghia di regolazione dell'imbracatura.
- J. Sistema di reclinabile.
- K. Guida cintura addominale.
- L. Cuscinetto di riduzione.
- M. Sistema Top Tether.
- N. Gancio Top Tether.
- O. Braccia ISOFIX.
- P. Guide della cintura diagonale (76-105cm)
- Q. Pulsante 1 di sblocco ISOFIX.
- R. Pulsante 2 di sblocco ISOFIX.
- S. Guida inserimento ISOFIX.

## DE

---

- A. Kopfstützen-Höhenversteller.
- B. Kopfstützen.
- C. Diagonalgurtführungen (100-150cm).
- D. Schulterprotectoren.
- E. Gurtbänder des Gurtes.
- F. Gurtzeug-Schnalle.
- G. Knopf zum Öffnen des Gurtes
- H. Gurteinstellknopf
- I. Gurtzeug-Einstellriemen.
- J. Rücklehnungssystem.
- K. Beckengurtführungen.
- L. Reduktionskissen.
- M. Top Tether-System.
- N. Top Tether-Haken
- O. ISOFIX-Arme.
- P. Diagonalgurtführungen (76-105cm)
- Q. ISOFIX-Entriegelungsknopf 1.
- R. ISOFIX-Entriegelungsknopf 2.
- S. ISOFIX-Führungen

## NL

---

- |   |  |
|---|--|
| A. Versteller hoofdsteun.                 | K. Buikgordelgeleiders.                  |
| B. Hoofdsteun.                            | L. Batterijgleuf.                        |
| C. Diagonale gordelgeleiders (100-150cm). | M. 'Top Tether'-systeem.                 |
| D. Schouderbeschermers.                   | N. 'Top Tether'-haakje.                  |
| E. Bandjes veiligheidstuig.               | O. ISOFIX-armen.                         |
| F. Gesp veiligheidstuig.                  | P. Diagonale gordelgeleiders (76-105cm). |
| G. Openingsknop van de veiligheidsgordel. | Q. ISOFIX-ontgrendelingsknop.            |
| H. Verstelknop van de veiligheidsgordel.  | R. ISOFIX-insteekgeleiders.              |
| I. Verstelbandje veiligheidstuig.         |  |
| J. Recline-systeem.                       |  |

## CZ

---

- |  |                                       |
|--|---------------------------------------|
| A. Seřizovací zařizení výšky opěrky hlavy. | J. Sklápěcí mechanismus.              |
| B. Opěrka hlavy.                           | K. Vodítka pásu.                      |
| C. Diagonální vedení pásů (100-150cm).     | L. Redukční podložka.                 |
| D. Chrániče ramen.                         | M. Systém Top Tether.                 |
| E. Popruhy postroje.                       | N. Háček Top Tether.                  |
| F. Přezka postroje.                        | O. Opěradla ISOFIX.                   |
| G. Uvolňovací tlačítko popruhu.            | P. Diagonální vedení pásů (76-105cm). |
| H. Tlačítko nastavení popruhu.             | Q. Tlačítko 1 odemknutí ISOFIX.       |
| I. Nastavovací popruh postroje.            | R. Tlačítko 2 odemknutí ISOFIX.       |
|  | S. Vedení vložky ISOFIX.              |

## PL

---

- |  |  |
|--|--|
| A. Regulacja oparcia głowy.                | K. Prowadnica pasa brzuszego.            |
| B. Oparcie głowy.                          | L. Podkładka redukcyjna.                 |
| C. Poprzeczne prowadnice pasa (100-150cm). | M. System Top Tether.                    |
| D. Ochrona ramion.                         | N. Haczyk Top Tether.                    |
| E. Paski szelek.                           | O. Ramiona ISOFIX.                       |
| F. Klamra szelek.                          | P. Poprzeczne prowadnice pasa (76-105cm) |
| G. Przycisk zwalniania szelek              | Q. Przycisk 1 odblokujący ISOFIX.        |
| H. Przycisk regulacji szelek. C            | R. Przycisk 2 odblokujący ISOFIX.        |
| I. Pasek regulujący szelki.                | S. Prowadnice ISOFIX                     |
| J. System odchylania.                      |  |

## SK

---

- A. Nastavovanie výšky opierky hlavy.
- B. Opierka hlavy.
- C. Vodidlo diagonálnych pásov (100-150cm).
- D. Ochrana ramien.
- E. Popruhy.
- F. Spona postroja.
- G. Tlačidlo na uvoľnenie pásu.
- H. Tlačidlo na nastavenie pásu.
- I. Nastavovací popruh postroja.
- J. Nakloňte systém.
- K. Vodidlá pre brušný pás.
- L. Redukčná podložka.
- M. Systém Top Tether.
- N. Hák Top tether.
- O. ISOFIX karok.
- P. Vodidlo diagonálnych pásov (76-105cm).
- Q. ISOFIX tlačidlo odomykania 1.
- R. ISOFIX tlačidlo odomykania 2.
- S. Vsúvacie spony ISOFIX.

## HU

---

- A. Fejtámla magasság beállító.
- B. Fejtámla.
- C. Átlós szíjvezető (100-150cm).
- D. Vállvédők.
- E. Hámszíjak.
- F. Hámöv csat.
- G. A belső biztonsági öv nyitógombja.
- H. A belső biztonsági öv zárógombja.
- I. Hám állítható pánt.
- J. Hátradönthető ülés.
- K. Hasi övrögzítő sínek.
- L. Redukáló betét.
- M. Top Tether rögzítőrendszer.
- N. Top Tether horog.
- O. ISOFIX karok.
- P. Átlós szíjvezető (76-105cm).
- Q. ISOFIX feloldó gomb 1.
- R. ISOFIX feloldó gomb 2.
- S. ISOFIX rögzítő sínek.

## TR

---

- A. Kafalık yükseklik ayarlayıcı.
- B. Başlık.
- C. Çapraz kayış kılavuzları (100-150cm).
- D. Omuz koruyucuları.
- E. Emniyet kemerleri.
- F. Emniyet kemeri tokası.
- G. Kemer açma düğmesi
- H. Kemer ayar düğmesi
- I. Emniyet kemeri ayarlama kayışı.
- J. Yaslanma Sistemi.
- K. Abdominal kısım kemer klavuzları.
- L. Redüksiyon pedi.
- M. Top Tether sistemi.
- N. Top Tether kancası
- O. ISOFIX kolları.
- P. Çapraz kayış kılavuzları (76-105cm).
- Q. ISOFIX kilit açma düğmesi 1.
- R. ISOFIX kilit açma düğmesi 2.
- S. ISOFIX takma klavuzları.



## GR

---

- A. Προσαρμογέας ύψους μαξιλαριού κεφαλής.
- B. Μαξιλάρι κεφαλής.
- C. Διαγώνιοι οδηγοί ζώνης (100-150 εκατοστά).
- D. Προστατευτικά ώμων.
- E. Λουράκια ιμάντα ασφαλείας.
- F. Πόρπη ιμάντα ασφαλείας.
- G. Κομπι ανοίγματος των ιμάντων πρόσδεσης.
- H. Κομπι ρύθμισης των ιμάντων πρόσδεσης.
- I. Λουράκι προσαρμογής ιμάντα ασφαλείας.
- J. Σύστημα ανάκλισης.
- K. Οδηγοί ζώνης κοιλιακής χώρας.
- L. Μείωση μαξιλαριού.
- M. Σύστημα Top Tether.
- N. Γάντζος Top Tether.
- O. Βραχίονες ISOFIX.
- P. Διαγώνιοι οδηγοί ζώνης (76-105 εκατοστά).
- Q. Κομπι απασφάλισης ISOFIX 1.
- R. Κομπι απασφάλισης ISOFIX 2.
- S. Οδηγοί εισαγωγής ISOFIX.

## RU

---

- A. Регулятор высоты подголовника.
- B. Подголовник.
- C. Диагональные направляющие ремня (100-150см).
- D. Наплечники.
- E. Ремни безопасности.
- F. Пряжка ремня безопасности.
- G. Кнопка регулировки длины ремня безопасности
- H. Кнопка регулировки натяжения ремня безопасности
- I. Ремень регулировки ремня безопасности.
- J. Система откидывания.
- K. Направляющие для поясного ремня.
- L. Уменьшающая накладка.
- M. Система Top Tether
- N. Карабин ремня Top Tether
- O. Руки ISOFIX.
- P. Диагональные направляющие ремня (76-105см)
- Q. Кнопка разблокировки ISOFIX 1.
- R. Кнопка разблокировки ISOFIX 2.
- S. Адаптеры крепления ISOFIX



---

**PUESTOS DE INSTALACIÓN EN EL VEHÍCULO**  
INSTALLATION POSITIONS WITHIN THE VEHICLE

**POSTOS DE INSTALAÇÃO NO VEÍCULO**  
POSITIONS DE MONTAGE DANS LE VÉHICULE

**POSTI DI INSTALLAZIONE NEL VEICOLO**  
FAHRZEUG-INSTALLATIONSPUNKTE

**INSTALLATIEPUNTEN IN HET VOERTUIG**  
INSTALAČNÍ POZICE VE VOZIDLE

**POZYCJA MONTOWANIA W POJEZDZIE**  
INŠTALAČNÉ POZÍCIE VO VOZIDLE

**ELHELYEZÉSI PONTOK A JÁRMŰBEN**  
ARAÇ İÇİNDEKİ KURULUM POZİSYONLARI

**ΘΕΣΕΙΣ ΕΓΚΑΤΑΣΤΑΣΗΣ ΕΝΤΟΣ ΤΟΥ ΟΧΗΜΑΤΟΣ**  
ПОЛОЖЕНИЯ ДЛЯ УСТАНОВКИ В АВТОМОБИЛЕ

---

**DÓNDE:**

En los asientos traseros del vehículo



**\*NO** instalar en los asientos delanteros salvo en estos casos concretos:



1. Cuando el vehículo no disponga de asientos traseros.
2. Cuando todos los asientos traseros estén ya ocupados por menores de edad de altura igual o inferior a 135 cm.
3. Cuando no sea posible instalar en los asientos traseros todos los sistemas de retención infantil.

\*Nota: Según la legislación española sobre sistemas de retención infantil (Real Decreto 667/2015).

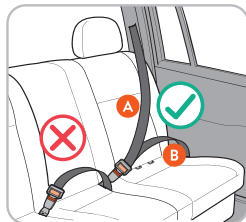

- A** Cinturón diagonal
- B** Cinturón abdominal

**En asientos con:**

Anclajes ISOFIX y puntos de anclaje Top Tether y cinturón de 3 puntos (cinturón del vehículo).

**Atención:**

Solamente puede ser utilizado en este asiento SI el vehículo dispone de anclajes ISOFIX, anclajes Top Tether y cinturón de 3 puntos: diagonal **(A)** y abdominal **(B)**.



**CÓMO:**

TALLA	MODO DE INSTALACIÓN	ORIENTACIÓN DE LA SILLA	PÁGINA
76-105cm	ISOFIX + Top Tether	Sentido a la marcha	68
100-150cm	ISOFIX + cinturón vehículo	Sentido a la marcha	72
	Cinturón vehículo		74

**WHERE:**

In the vehicle rear seats. ✔

\*Please, do NOT install the safety seat in forward seats except for the following cases: ❓

1. Whenever the vehicle does not count with rear seats.
2. When all rear seats are already occupied by children shorter than 135 cm height.
3. When it is not possible to install all child restraints systems in the rear seats.

\*Note: According to Spanish legislation for child restraint systems (Royal Decree 667/2015).

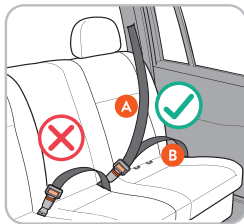

- A** Diagonal belt
- B** Abdominal belt

**In seats with:**

ISOFIX anchorages and Top Tether anchor points and 3-point belt (vehicle belt).

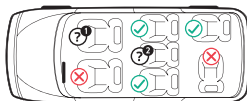

**Attention:** ❓

The child seat must only be used in this seat IF it has ISOFIX anchorages, top tether points a lap and 3 points belt: diagonal **(A)** and abdominal **(B)**.

**HOW:**

SIZE	INSTALLATION MODE	ORIENTATION OF THE SEAT	PAGE
76-105cm	ISOFIX + Top Tether	Forward facing	68
	ISOFIX + vehicle belt		72
100-150cm	Vehicle belt	Forward facing	74

**ONDE:**

No bancos traseiros do veículo. 

\*Os sistemas de retenção para crianças só pode ir em frente nestes casos específicos: 

1. Quando o veículo não tem bancos traseiros.
2. Quando todos os bancos traseiros já estão ocupados pela menorescom altura como ou menos a 135 cm.
3. Quando não for possível instalar naqueles assentos todos os dispositivos de retenção para crianças.

\*Nota: De acordo com a legislação espanhola para sistemas de retenção para crianças (Real Decreto 667/2015).

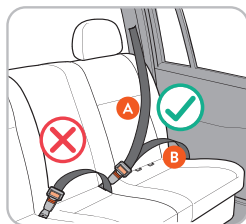

**A** Cinto diagonal

**B** Cinto abdominal

**Em assentos com:**

Ganchos ISOFIX e pontos de fixação Top Tether e cinto de 3 pontos do veículo (cinto do veículo).

**Aviso:**

Apenas deve ser utilizado neste banco SE tiver o ganchos ISOFIX, pontos de fixação Top Tether e cinto de 3 pontos: diagonal **(A)** y abdominal **(B)**. 

**COMO:**

TAMANHO	MODO DE INSTALAÇÃO	ORIENTAÇÃO DA CADEIRA	 PÁGINA
76-105cm	ISOFIX + Top Tether	No sentido da marcha	68
	ISOFIX + cinto do veículo		72
100-150cm	Cinto do veículo	No sentido da marcha	74

## OÙ:

Sur les sièges arrière du véhicule. 

\*NE PAS installer dans les sièges avant, sauf dans ces cas particuliers : 

1. Lorsque le véhicule n'a pas de sièges arrière.
2. Lorsque tous les sièges arrière sont déjà occupés par des mineurs d'une hauteur égale ou inférieure à 135 centimètres.
3. Lorsqu'il n'est pas possible d'installer tous les dispositifs de retenue pour enfants sur les sièges arrière.

\*Note : Selon la législation espagnole sur les dispositifs de retenue pour enfants (Décret royal 667/2015).

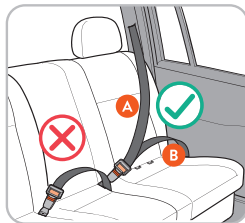

**A** Ceinture diagonale

**B** Ceinture abdominale

## Dans les sièges avec:

Ancrages ISOFIX et points d'ancrage Top Tether et ceinture 3 points (ceinture du véhicule).

Mise en garde: 

Le siège auto ne peut être utilisé que SI le véhicule est équipé d'ancrages ISOFIX, ancrage Top Tether et ceinture de sécurité 3 points: diagonal (**A**) and abdominal (**B**).

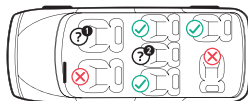

## COMMENT:

TAILLE	MODE D'INSTALLATION	ORIENTATION DU SIÈGE	 PAGE
76-105cm	ISOFIX + Top Tether	Vers l'avant	68
100-150cm	ISOFIX + ceinture du véhicule	Vers l'avant	72
	Ceinture du véhicule		74

**DOVE:**

Nei sedili posteriori del veicolo. ✔

\*Si prega di **NON** installare il seggiolino di sicurezza nei sedili anteriori ad eccezione dei seguenti casi: (?)

1. Ogni volta che il veicolo non conta con i sedili posteriori.
2. Quando tutti i sedili posteriori sono già occupati da bambini di altezza inferiore a 135 cm.
3. Quando non è possibile installare tutti i sistemi di ritenuta per bambini sui sedili posteriori.

\* Nota: secondo la legislazione spagnola per i sistemi di ritenuta per bambini (regio decreto 667/2015).

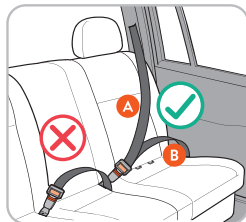

**A** Cinture diagonale

**B** Cinture addominale

**Ai sedili con:**

Ancoraggi ISOFIX e punti dell'ancora di legatura superiore e la cintura a 3 punti (cintura del veicolo). (?)

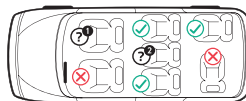
**Avviso:**

Il sedile per bambino viene soltanto usato a codesto posto qualora ha gli ancoraggi ISOFIX, i punti di legatura superiore, una cintura a 3 punti: diagonale **(A)** e addominale **(B)**. (?)

**COME:**

TAGLIA	MODALITÀ DI INSTALLAZIONE	ORIENTAMENTO DEL SEDILE	PAGINA
76-105cm	ISOFIX + Legatura Superiore	Rivolto in avanti	68
	ISOFIX + cinture di veicolo		72
100-150cm		Rivolto in avanti	
	Cinture di veicolo		74



## WO:

Auf den Rücksitzen des Fahrzeugs.



\*Installieren Sie bitte den Sicherheitsstz **NICHT** auf Vordersitzen, außer in den folgenden Fällen:



1. Wenn das Fahrzeug nicht mit Rücksitzen zählt.
2. Wenn alle hinteren Sitze bereits mit Kindern besetzt sind, die kleiner als 135 cm sind.
3. Wenn es nicht möglich ist, alle Kinderrückhaltesysteme auf den Rücksitzen zu installieren.

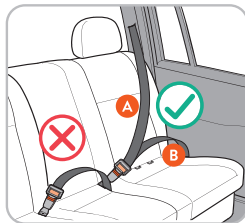

**A** Diagonalgürtel

**B** Bauchgürtel

\*Bemerkung: Gemäß der spanischen Gesetzgebung für Kinderrückhaltesysteme (Königlicher Erlass 667/2015)..

## In Sitzen mit:

ISOFIX-Verankerungen und oberen Haltegurt-Verankerungspunkte und 3-Punkt-Gurt (Fahrzeuggurt).

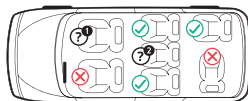

## Hinweis:



Der Kindersitz darf in diesem Sitz nur verwendet werden, wenn er über ISOFIX-Verankerungen, einen oberen Haltegurt und 3 Punkte Gurt aufweist: Diagonale (**A**) und Bauch (**B**).

## WIE:

GROSSE	INSTALLATIONSMODUS	ORIENTIERUNG DES STUHL	SEITE
76-105cm	ISOFIX + Top Tether	Nach vorne gerichtet	68
	ISOFIX + fahrzeuggurt		72
100-150cm	Fahrzeuggurt	Nach vorne gerichtet	74

**WAAR:**

Op de achterstoelen van het voertuig. ✔

\*Plaats het kinderzitje **NIET** in de voorste stoelen van het voertuig behalve in de volgende situaties: ?

1. Als het voertuig geen achterstoelen heeft.
2. Als alle achterstoelen reeds zijn bezet door kinderen korter dan 135 cm.
3. Als het niet mogelijk is kinderzitjes op de achterstoelen te installeren.

\*Opmerking: Volgens de Spaanse wetgeving met betrekking tot kinderzitje (Koninklijk Besluit 667/2015).

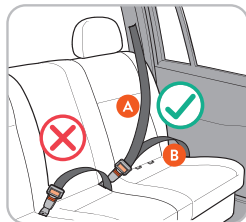

- A** Diagonale riem
- B** Buikband

**Op stoelen met:**

ISOFIX-ankers en bovenste tuierankerpunten en driepuntsgordel (voertuiggordel).

**Attentie:**

Het kind mag alleen in dit zitje worden geplaatst ALS het is uitgerust met ISOFIX-ankerpunten, bovenste tuierpunten, een schoot en 3 punten gordel: diagonaal (A) en buik (B). ?

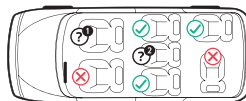

**HOE:**

GROOTTE	INSTALLATIEMODUS	RICHTING VAN HET ZITJE	BLADZIJDE
76-105cm	ISOFIX + Top Tether	Voorwaarts gericht	68
	ISOFIX + veiligheidsgordel		72
100-150cm	Veiligheidsgordel voertuig	Voorwaarts gericht	74

**KDE:**

Na zadních sedadlech vozidla.



\***NEINSTALUJTE** bezpečnostní sedačku do předních sedadel s výjimkou následujících případů:



1. Kdykoliv nemá vozidlo zadní sedadla.
2. Když jsou všech zadních sedadlech děti menší než 135cm.
3. Pokud není možné nainstalovat všechny dětské bezpečnostní systémy na zadní sedadla.

\*Poznámka: Podle španělských právních předpisů týkajících dětských bezpečnostních systémů (královská vyhláška 667/2015).

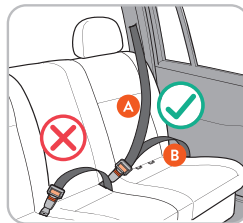

**A** Diagonální pás

**B** Břišní pás

**Na sedadlech s:**

Kotevními háky ISOFIX a body pro ukotvení horního úchytu / Top Tether a 3-bodový bezpečnostní pás (bezpečnostní pás automobilu).

**Pozor:**

Dětská sedačka smí být používána na tomto sedadle pouze tehdy, pokud má kotevní úchyty ISOFIX, body horního úchytu do klína a tříbodový pás: diagonální **(A)** a břišní **(B)**.

**JAK:**

VELIKOST	INSTALAČNÍ REŽIM	ORIENTACE ŽIDLE	STRANA
76-105cm	ISOFIX + Horní úchyt	Směrem dopředu	68
100-150cm	ISOFIX + pás vozidla	Směrem dopředu	72
	Pás vozidla		74

**GDZIE:**

Na tylnych siedzeniach pojazdu



\*Proszę **NIE** montować fotelika bezpieczeństwa na przednich siedzeniach wyłączając następujące przypadki:



1. Gdy pojazd nie posiada tylnych siedzeń.
2. Gdy wszystkie tylne siedzenia są już zajęte przez dzieci o wzroście poniżej 135 cm.
3. Gdy nie możliwe jest zamontowanie wszystkich systemów przytrzymujących dziecko na tylnych siedzeniach.

\*Notka: Zgodnie z hiszpańskimi regulacjami odnośnie systemów przytrzymujących dziecko (Dekret Królewski 667/2015).

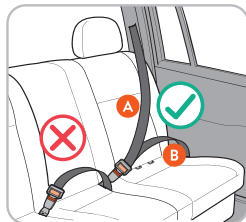

**A** Pas ukośny

**B** Pas brzuszny

**W siedzeniach z:**

zakotwiczeniami ISOFIX oraz górnymi punktami zakotwiczającymi oraz w pasie 3-punktowym (pas samochodowy).

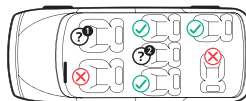
**Uwaga:**

Fotelik dla dzieci może zostać użyty na tym siedzeniu wyłącznie JEŚLI posiada ono zaktowiczenia ISOFIX, górne punkty zakotwiczające, kolanko oraz pas 3-punktowy: poprzeczny **(A)** oraz biodrowy **(B)**.

**JAK:**

ROZMIAR	INSTALACJŃ REŻIM	ORIENTACJE ŻIDLE	STRANA
76-105cm	ISOFIX + Top Tether	Směrem dopředu	68
	ISOFIX + pás vozidla		72
100-150cm	ISOFIX + pás vozidla	Směrem dopředu	72
	Pás vozidla		74

**KDE:**

Na zadných sedadlách vozidla.



\*Prosíme, neinštalujte bezpečnostnú sedačku na predné sedadlá, s výnimkou nasledujúcich prípadov:



1. Kedykoľvek nemá vozidlo zadné sedadlá.
2. Keď sú všetky zadné sedadlá už obsadené deťmi menšími ako 135 cm.
3. Keď nie je možné inštalovať všetky zadržiacie detské prvky na zadné sedadlo.

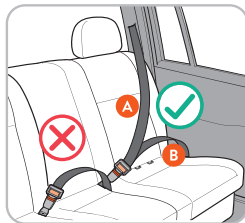

**A** Diagonálny pás

**B** Brušný pás

\*Upozornenie: Podľa podľa španielskej legislatívy o užívaní detských bezpečnostných zariadení (kráľovský dekrét 667/2015).

**V sedadlách s:**

ISOFIX ukotveniami a ukotveniami na horný popruhový systém a 3-bodový pásom (bezpečnostný pás vozidla).

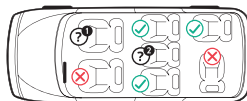
**Pozor:**

Detská sedačka musí byť používaná na tomto sedadle IBA ak má ISOFIX ukotvenia a 3-bodový pás: diagonálny **(A)** a abdominálny **(B)**.

**AKO:**

VEĽKOSŤ	REŽIM INŠTALÁCIE	ORIENTÁCIA SEDADLA	STRÁNKE
76-105cm	ISOFIX + horný postroj	Smerom dopredu	68
	ISOFIX + bezpečnostný pás vozidla		72
100-150cm		Smerom dopredu	
	Bezpečnostný pás vozidla		74

## HOVA:

A jármű hátsó ülésire.



\*Kérjük, **NE** helyezze a gyermekülést az elülső ülésekre, ezek az esetek képeznek kivételt ez alól:



1. Ha a járműnek nincsenek hátsó ülései.
2. Ha az összes hátsó ülést már 135 cm-nél alacsonyabb gyermekek foglalják el.
3. Ha nem lehet elhelyezni az összes gyermekbiztonsági rendszert a hátsó üléseken.

\*Megjegyzés: A spanyol gyermekbiztonsági rendszerekre vonatkozó jogszabályok szerint (667/2015 Királyi Rendelet).

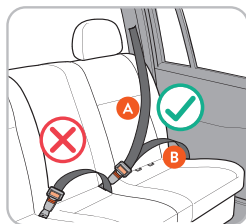

A Átlós öv

B Hasi öv

Olyan ülések esetén, amelyek rendelkeznek a következőkkel:

ISOFIX rögzítési pontok és Top Tether rögzítési pontok és hárompontos biztonsági öv (jármű biztonsági öv).

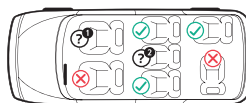

## Figyelem:



A gyerekülést csak akkor szabad használni, HA az rendelkezik ISOFIX rögzítési pontokkal, top tether rögzítési pontokkal, mendenceövvel és hárompontos biztonsági övvel: átlós (A) és hasi (B).

## HOGYAN:

MÉRETE	TELEPÍTÉSI MÓD	SZÉK IRÁNYA	OLDAL
76-105cm	ISOFIX+Top Tether	Előrefele fordítva	68
100-150cm	ISOFIX + jármű biztonsági öve	Előrefele fordítva	72
	Jármű biztonsági öve		74

## TR

### YER:

Araçın arka koltuklarında. ✓

\* Lütfen, aşağıdaki durumlar dışında çocuk koltuğunu öne **TAKMAYIN**: ❗

1. Araç arka koltuklarla sayılmadığında.
2. Tüm arka koltuklar 135cm'den daha kısa çocuklarla doldurulmuş olduğunda.
3. Tüm çocuk emniyet sistemlerini arka koltuklara yerleştirmek mümkün olmadığında.

\* Not: İspanyol çocuk yasalarına göre emniyet sistemleri (Kraliyet Kararnamesi 667/2015).

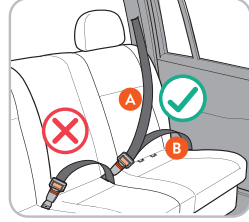

A Çapraz kemer

B Karın kemeri

### Şu koltuklarda:

ISOFIX bağlantıları ve Üst ip bağlantı noktaları ve 3 noktalı kemer (araç kemeri).

### Dikkat:

Çocuk koltuğu sadece bu koltukta ISOFIX bağlantıları varsa, üst ip bağlama bir kucağı ve 3 noktalı kemeri işaret ediyorsa: çapraz (A) ve karın (B) kullanılmalıdır. ❗



### NASIL:

BOYUTU	YERLEŞTİRME MODU	SANDALYE YÖNELİŞİ	SAYFA
76-105cm	ISOFIX + Top Tether	Öne doğru bakar	68
	ISOFIX + araç kemeri		72
100-150cm	Araç kemeri	Öne doğru bakar	74

## ΠΟΥ:

Στα πίσω καθίσματα του οχήματος. ✔

\*Παρακαλούμε, ΜΗΝ εγκαθιστάτε το κάθισμα ασφαλείας σε μπροστινά καθίσματα εκτός από τις ακόλουθες περιπτώσεις: (?)

1. Όταν το όχημα δεν έχει πίσω καθίσματα.
2. Όταν όλα τα πίσω καθίσματα είναι ήδη κατειλημμένα από παιδιά ύψους μικρότερου των 135 cm.
3. Όταν δεν είναι εφικτό να εγκαταστήσετε όλα τα συστήματα συγκράτησης παιδιών στα πίσω καθίσματα.

\*Σημείωση: Σύμφωνα με την Ισπανική νομοθεσία περί συστημάτων συγκράτησης παιδιών (Βασιλικό Διάταγμα 667/2015).

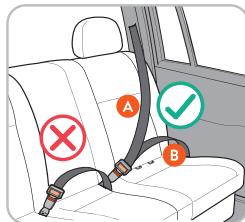

**A** Διαγώνια ζώνη

**B** Καλιπερισεμος

## Σε καθίσματα με:

Άγκιστρα ISOFIX και σημεία αγκύρωσης Κορυφαίας συγκράτησης και ζώνη 3 σημείων (ζώνη οχήματος).



## Προσοχή:

Το παιδικό κάθισμα μπορεί να χρησιμοποιηθεί μόνο σε αυτό το κάθισμα AN φέρει άγκιστρα ISOFIX, σημεία κορυφαίας συγκράτησης στη μέση και ζώνη 3 σημείων: διαγώνια (A) και στην περιοχή της κοιλιάς (B). (?)

## ΠΩΣ:

ΜΕΓΕΘΟΣ	ΤΡΟΠΟΣ ΠΡΟΣΔΕΣΗΣ	ΠΡΟΣΑΝΑΤΟΛΙΣΜΟΣ ΤΗΣ ΚΑΡΕΚΛΑΣ	ΣΕΛΙΔΑ
76-105cm	ISOFIX+Κορυφαία συγκράτηση	Όψη προς τα εμπρός	68
100-150cm	ISOFIX + ζώνη ασφαλείας οχήματος	Όψη προς τα εμπρός	72
	Ζώνη ασφαλείας οχήματος		74



**ГДЕ:**

На задних сиденьях автомобиля.



\* Пожалуйста, НЕ устанавливайте сиденья безопасности на передние сиденья, за исключением следующих случаев:



1. Если у автомобиля нет заднего сиденья.
2. Если все задние сиденья уже заняты детьми ростом ниже 135 см.
3. Когда невозможно установить все детские удерживающие системы на задние сиденья.

\*Примечание: в соответствии с испанским законодательством о детских удерживающих системах (Королевский указ 667/2015)».

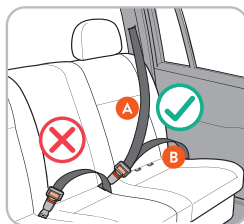

**A** Диагональный пояс

**B** Брюшной пояс

**На сиденьях:**

Крепления ISOFIX и точки крепления страховочного ремня и 3-точечный ремень (автомобильный ремень).

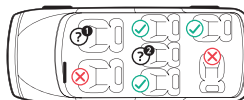

**Внимание:**



Детское сиденье разрешается использовать только в этом сиденье, ЕСЛИ оно имеет крепления ISOFIX, верхний страховочный ремень на коленях и трехточечный ремень: диагональный (A) и брюшной (B)

**КАК:**

РАЗМЕР	РЕЖИМ УСТАНОВКИ	ОРИЕНТАЦИЯ СТУЛА	СТРАНИЦА
76-105см	ISOFIX + Верхний привязь	Лицом вперед	68
100-150см	ISOFIX + ремень для автомобиля	Лицом вперед	72
	Ремень для автомобиля		74



---

**USO GENERAL DE LA SILLA**  
GENERAL SEAT USE  
**UTILIZAÇÃO GERAL DA CADEIRA**  
UTILISATION GENERALE  
**USO GENERALE DEL SEGGIOLINO**  
ALLGEMEINE SITZNUTZUNG  
**ALGEMEEN GEBRUIK KINDERZITJE**  
OBECNÉ POUŽITÍ SEDAČKY  
**OGÓLNE UŽYTKOWANIE SIEDZENIA**  
VŠEOBECNÉ VYUŽÍVANIE SEDADLA  
**ÁLTALÁNOS HASZNÁLAT**  
GENEL KOLTUK KULLANIMI  
**ΓΕΝΙΚΗ ΧΡΗΣΗ ΚΑΘΙΣΜΑΤΟΣ**  
ОБЩЕЕ ИСПОЛЬЗОВАНИЕ СИДЕНЬЯ

---

## 1.

**Cómo utilizar la hebilla del arnés.** Encaje los cierres del broche e introdúzcalos en la hebilla hasta oír un “click”. / **How to use the harness buckle.** Fasten the two clasps, insert them into the buckle until hear a “click”. / **Como utilizar a fivela do arnés.** Prenda os fechos e insira-os na fivela até ouvir um “clique”. / **Utilisation de la boucle de harnais.** Mettez les crochets en place avant de les insérer dans la boucle du harnais. Vous devriez entendre un déclic. / **Come usare la fibbia dell'imbracatura.** Stringere i due ganci, inserirli nella fibbia fino ad un “clac”. / **Wie man die Gurtzeug-Schnalle benutzt.** Befestigen Sie die beiden Klammern aneinander, bevor Sie sie in die Gurtzeug-Schnalle einführen. Sie sollten ein Klicken hören. / **Hoe de gesp van het veiligheidstuig te gebruiken.** Bevestig de twee klemmen voordat u ze in de gesp van het veiligheidstuig steekt. U dient een klikgeluid te horen. / **Jak používať púzku postroje.** Pripevníte obe spony a vložte je do púzky, dokud neuslyšíte „cvaknutí“. / **Jak korzystać z klamry szeleku.** Zaciśnij zapięcia, wsuń je do klamry do momentu, gdy usłyszysz odgłos „kliknięcia”. / **Ako používať sponu postroja.** Zopnite dve časti spony tak, že ich zastrčíte do pracky až kým nebudete počuť kliknutie. / **A hámöv csat használata.** Rögzítse a két kapcsot, helyezze el őket a csatban míg egy „klikk” hangot nem hall. / **Kemer tokası nasıl kullanılır.** İki tokayı sıkıştırın, klik “sesi duyana kadar” tokaya yerleştirin. / **Τρόπος χρήσης της πόρπης πρῶντα ασφαλείας.** Ίκι τοκάυ σικίστριν, κλικ “sesi duyana kadar” tokaya yerleştirin. / **Как использовать пряжку ремня безопасности.** Застегните две застёжки, вставьте их в пряжку до щелчка.

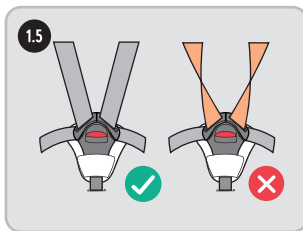
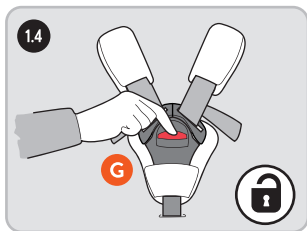
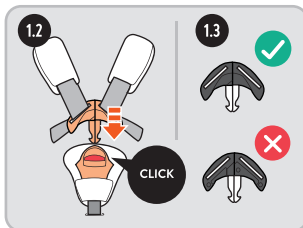
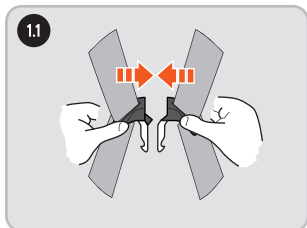

## 2.

**Modificar la longitud del arnés.** Las correas deben estar al mismo nivel que los hombros del niño. / **Modify the harness length.** The straps should be level with the child's shoulders. / **Modifique o comprimento arnês.** As correias devem estar niveladas com os ombros da criança. / **Modifier la longueur du harnais.** Les bretelles doivent être au même niveau que les épaules de l'enfant. / **Modificare la lunghezza dell'imbracatura.** Le cinghie vengono livellate con le spalle dei bambini. / **Ändern Sie die Kabelbaumlänge.** Die Träger sollten auf Höhe der Schultern des Kindes sein. / **Verander de lengte van het harnas.** De banden moeten op gelijke hoogte zijn met de schouders van het kind. / **Upravte délku postroje.** Popruhy by měly být v rovině s rameny dítěte. / **Zmodyfikuj długość szelek.** Paski powinny być na poziomie ramion dziecka. / **V Nastavte dlžku postroja.** Popruhy by mali být zarovno s ramenami dieťaťa. / **Módosítsa a hám hosszát.** A szíjak legyen egyvonalban a gyermek vállával. / **Kemer demetinin uzunluğunu deęiştirin.** Kemerler çocuęun omuzları ile aynı seviyede olmalıdır. / **Τροποποιήστε το μήκος του ιμάντα ασφαλείας.** Τα λουράκια θα πρέπει να είναι στην ίδια ευθεία με τους ώμους του παιδιού. / **Измените длину ремня безопасности.** Ремень должен прилегать к плечу ребенка.

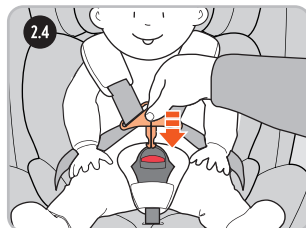
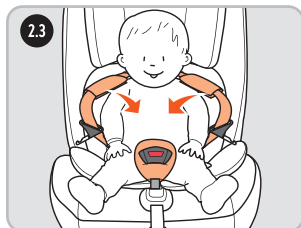
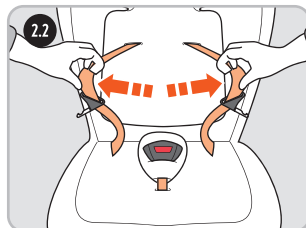
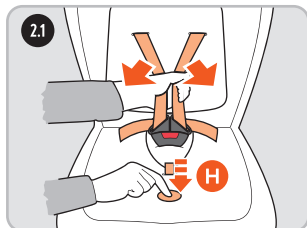

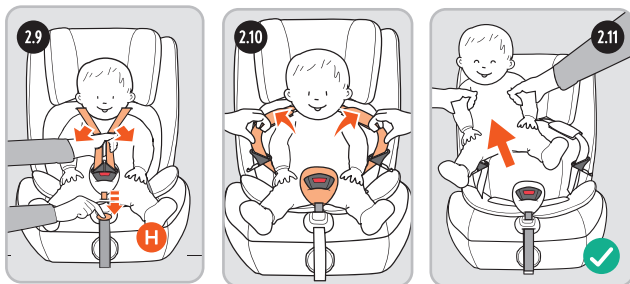
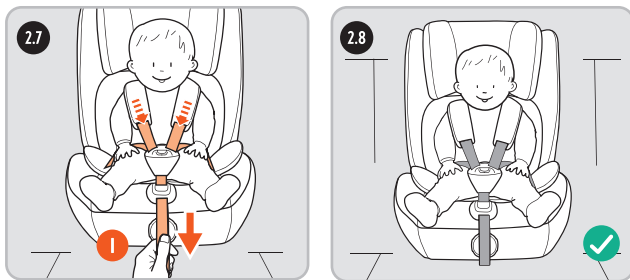
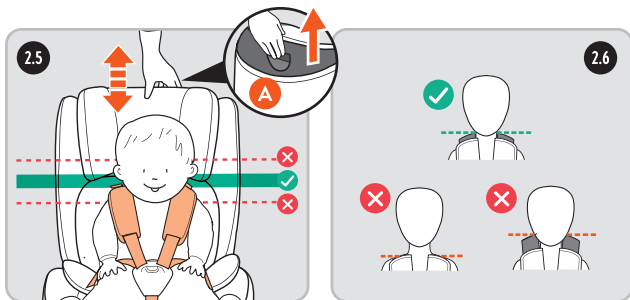

### 3.

**Posiciones de reclinado.** Gire la rueda del sistema de reclinado (J) para aumentar o disminuir el ángulo de reclinado que mejor se adapte al niño y al vehículo (fig.3.2). El respaldo de la silla debe quedar bien apoyado contra el asiento del vehículo. / **Recline positions.** Rotate the recline system wheel (J) to increase or decrease the recline angle that best adapts the child and the vehicle (fig.3.2). The back of the seat should be lean against the vehicle seat. / **Posições de reclinção.** Girar a roda do sistema de reclinção (J) para aumentar ou diminuir o ângulo reclinado que deve ser o mais adequado à criança e ao veículo (ver fig.3.2). O encosto do assento deve estar apoiado no assento do veículo. / **Positions d'inclinaison.** Tournez la molette du système d'inclinaison (J) pour augmenter ou diminuer l'angle d'inclinaison qui convient le mieux à l'enfant et au véhicule (fig.3.2). Le dossier du siège doit être appuyé contre le siège du véhicule. / **Distendere le posizioni.** Ruotare la rotella del sistema di distendere (J) per aumentare o diminuire l'angolo che meglio si adatta al bambino e al veicolo (fig.3.2). Lo schienale del seggiolino deve essere appoggiato al sedile del veicolo. / **Rücklehnungspositionen.** Drehen Sie das Rad des Rücklehnungssystems (J), um den Rücklehnungswinkel zu erhöhen oder zu verringern, der sich am besten an das Kind und das Fahrzeug anpasst (Abb.3.2). Die Rückenlehne des Sitzes sollte gegen den Fahrzeugsitz gelehnt sein. / **Liggende posities.** Draai het achteroverleun systeem wiel (J) naar de achteroverleunhoek die het kind en het voertuig het beste aanpast, vergroten of verlagen (fig.3.2). De achterkant van de stoel moet tegen de autostoel leunen. / **Polohy sklápění.** Otáčením kolečka sklápěcího mechanismu (J) zmenšete nebo zvětšete úhel sklopení, aby optimálně vyhovoval dítěti i vozidlu (obr. 3.2). Opěradlo autosedačky by mělo být opřené o sedadlo vozidla. / **Pozycje odchylenia.** Obróć pokrętko systemu odchylenia oparcia (J), aby zwiększyć lub zmniejszyć kąć odchylenia oparcia, który najlepiej przypasuje się do dziecka i pojazdu (rys.3.2). Tył fotelika powinien być oparty o siedzenie pojazdu. / **Naklõite polohy.** PAK chcete zväčšiť alebo zmenšiť uhol sklonu, otáčaním kolieska systému naklápania (J) prispôbajte dieťa a vozidlo najviac (obr. 3.2). Operadlo sedadla by malo byť opreté o sedadlo vozidla. / **Hátradõntési fokozatok.** Forgassa el az állítókereket (J) a hátradõntés szögének növeléséhez vagy csökkentéséhez, hogy beállítsa a gyermeknek legmegfelelõbb pozíciót (3.2 ábra). A gyerekülés háttámlája simuljon a gépjármû háttámlájára. / **Yaslanma pozisyonları.** Çocuk ve araca en iyi uyum sağlayacak yaslanma açısını artırmak veya azaltmak için yaslanma sistem tekerleğini (J) döndürün (şekil.3.2). Koltuğun arkası araç koltuğuna yastı hale gelecektir. / **Θέσεις ανάκλισης.** Περιτρέψτε τον τροχό του συστήματος ανάκλισης (J) για να αυξήσετε ή να μειώσετε τη γωνία ανάκλισης, ώστε να έχει τη βέλτιστη προσαρμογή στο παιδί και στο όχημα (εικ.3.2). Η πλάτη του παιδικού καθίσματος θα πρέπει να ακουμπά στο κάθισμα του οχήματος. / **Откидные позиции.** Поверните колесо системы наклона (J), чтобы увеличивать или уменьшать угол наклона, который лучше всего адаптирует ребенка к автомобилю (рис. 3.2). Спинка сиденья должна опираться на сиденье автомобиля.

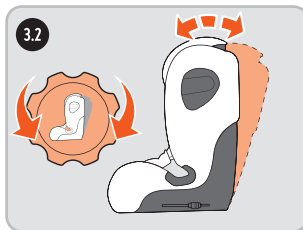
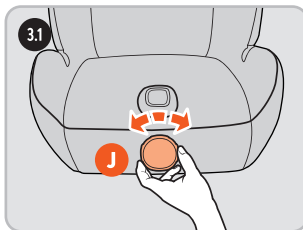

#### 4.

**Ocultar el arnés de 5 puntos y la hebilla.** Recoja las cintas del arnés (E), oculte los protectores de hombro (D) y broches del arnés. Oculte la hebilla (F) en la base de la silla preparandola para 100-150cm de altura / **Hiding the 5 point harness and the buckle.** Gather up the harness straps (E), hide the shoulder protectors (D) and harness clips. Hide the buckle (F) into the seat base to prepare the seat for 100-150cm height. / **Esconder o arnés de 5 pontos e a fivela.** Reúnir as correias do arnés (E), esconder os prototores de ombro (D), os cliques do arnés e a fivela (F) na base do assento para o assento de altura 100-150cm. / **Cacher le harnais à 5 points et la boucle.** Rassembler les sangles du harnais (E), cacher les protections d'épaule (D) et les attaches du harnais. Cachez la boucle (F) dans la base du siège pour préparer le siège à une hauteur de 100-150 cm. / **Imbracatura a 5 punti e fibbia nascoste.** Raccogliere le cinghie dell'imbracatura (E), nascondere le protezioni per le spalle (D) e le clip dell'imbracatura. Nascondere la fibbia (F) nella base del seggiolino per preparare il seggiolino per un'altezza di 100-150cm. / **Verstecken Sie den 5-Punkt-Gurt und das Gurtschloss.** Führen Sie die Gurtbänder (E) zusammen, verstecken Sie die Schulterprotektoren (D) und die Gurtsclips. Verstecken Sie das Gurtschloss (F) in der Sitzbasis, um den Sitz für eine Höhe von 100-150 cm vorzubereiten. / **Hiding de 5 punt harnas en de gesp.** Verzamel de harnasriemen (E), verberg de schouderbeschermers (D) en harnasclips. Verberg de gesp (F) in de zittingsbasis om de zitting voor te bereiden op een hoogte van 100-150 cm. / **Skrytí 5-bodového postroje a spony.** Vezměte popruhy postroje (E), skryté chrániče ramen (D) a spony postroje. Schovjejte přezku (F) do základny sedáku a připravte sedák na výšku 100-150cm. / **Chowanie 5-punktowych szelek i zapięcia.** Zbierz paski szelek (E), schowaj ochraniacze barków (D) i zapinki szelek (F) w podstawie fotela, aby wyregulować siedzisko do wzrostu 100-150cm. / **Skrytie 5-bodového bezpečnostného pásu a pracky.** Zozbierajte popruhy bezpečnostných pásov (E), skryté chrániče ramien (D) a spony bezpečnostných pásov. Skryte pracku (F) do základne sedadla, aby ste pripravili sedadlo na výšku 100-150 cm. / **Az 5 pontos hám és a csat elrejtése.** Gyűjtse össze a hámpántokat (E), rejtse el a vállvédőket (D) és a hámkapcsokat. Rejtse el a csatot (F) az ülésalapba, hogy az ülést 100-150 cm magasságra készítse elő. / **5 noktali emniyet kemerini ve tokayı gizleme.** Kemer kayışlarını (E) toplayın, omuz koruyucularını (D) ve kemer kliplerini gizleyin. Koltuğu 100-150 cm yüksekliğe hazırlamak için tokayı (F) koltuk tabanına gizleyin. / **Κάλυψη της σαγής 5 σημείων και της πόρπης.** Μαζέψτε τους μόντες της σαγής (E), κρύψτε τα προστατευτικά ώμων (D) και τα κλιπς της σαγής. Κρύψτε την πόρπη (F) στη βάση του καθίσματος για να προετοιμάσετε το κάθισμα για ύψος 100-150εκ. / **Скрытый 5-точечный ремни безопасности и пряжки.** Соберите ремни упряжи (E), спрячьте плечевые протекторы (D) и зажимы упряжи. Спрячьте пряжку (F) в основание сиденья, чтобы подготовить сиденье к высоте 100-150 см.

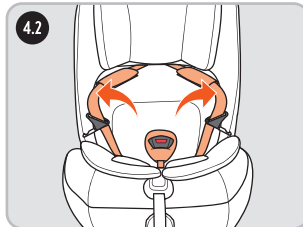
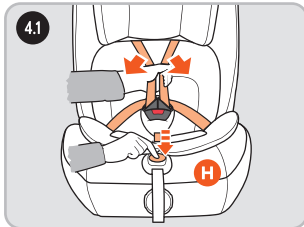



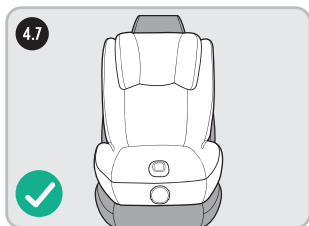
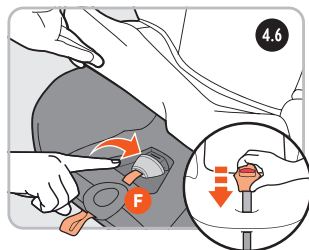
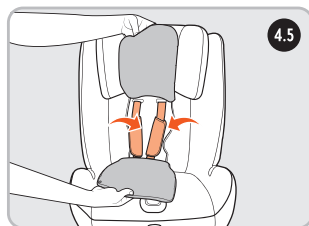
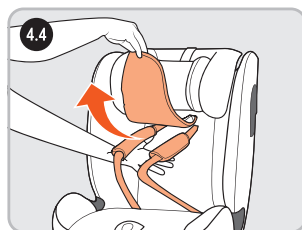
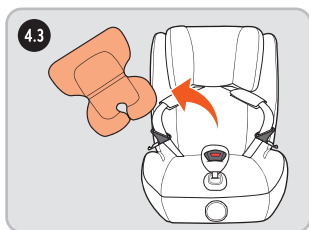



- **IMPORTANTE:** asegúrese de que las cintas del arnés quedan ceñidas al cuerpo del niño y no están retorcidas.
- **IMPORTANT:** ensure the harness straps fit snugly to the child's body and are not twisted.
- **IMPORTANTE:** Certifique-se de que as cintas do arnés se ajustam ao corpo da criança e não estão torcidas.
- **IMPORTANT:** veillez à ce que les sangles du harnais soient bien ajustées au corps de l'enfant et qu'elles ne soient pas vrillées.
- **IMPORTANTE:** assicurarsi che le cinghie dell'imbragatura aderiscano al corpo del bambino e non siano attorcigliate.
- **WICHTIG:** Vergewissern Sie sich, dass die Gurte des Hosenträgergurts eng am Körper des Kindes anliegen und nicht verdreht sind.
- **BELANGRIJK:** zorg ervoor dat de harnessgordels goed aansluiten op het lichaam van het kind en niet gedraaid zijn.
- **DŮLEŽITĚ:** Zajistěte, aby popruhy přiléhaly k tělu dítěte a aby nebyly překroucené.
- **WAŻNE:** Należy upewnić się, czy paski szelek bezpieczeństwa nie są skręcone i czy dobrze przylegają do ciała dziecka.
- **DÔLEŽITÉ:** ubezpečte sa, že pásy popruhov priliehajú na telo dieťaťa a nie sú prekrútené.
- **FONTOS!** Győződjön meg arról, hogy a heveder szíjai ráfeszültek a gyermek testére és nincsenek megcsavarodva!
- **ÖNEMLİ:** emniyet kemeri kayışlarının çocuğun vücuduna iyice oturduğundan ve kınılmadığından emin olun.
- **ΣΗΜΑΝΤΙΚΟ:** Βεβαιωθείτε ότι τα λουριά της ζώνης να είναι εφάρμοστά στο σώμα του παιδιού και να μην είναι στριμμένα.
- **ВАЖНО:** убедитесь, что ленты ремня тесно прикреплены к телу ребенка и не перекручены.

---

**INSTALACIÓN**  
INSTALLATION  
**INSTALAÇÃO**  
INSTALLATION  
**INSTALLAZIONE**  
INSTALLATION  
**INSTALLATIE**  
INSTALACE  
**INSTALACJA**  
INŠTALÁCIA  
**TELEPÍTÉS**  
**KURULUM**  
**ΕΓΚΑΤΑΣΤΑΣΗ**  
МОHTAЖ

---

## 5.

TALLA · SIZE · TAMANHO · TAILLE · TAGLIA · GRÖSSE ·  
GROOTTE · VELIKOST · ROZMIAR · VEĽKOSŤ · MÉRETE ·  
ΒΟΥΤΟΥ · ΜΕΓΕΘΟΣ · ΡΑΖΜΕΡ

# 76-105 cm

≤18kg

Instalación en dirección a la marcha (ISOFIX + Top Tether). / Forward facing installation (ISOFIX + Top Tether). / Instalação no sentido da deslocação (ISOFIX + Top Tether). / Installation du siège auto face à la route (ISOFIX + Top Tether). / Rivolgimento in avanti (ISOFIX + Legatura Superiore). / Autositz nach vorne gerichtete installation (ISOFIX + Top Tether). / Autostoel voorwaarts gerichte installatie (ISOFIX + Top Tether) / Instalace směrem dopředu (ISOFIX + Horní úchyt). / Montaż w kierunku przednim (Isoclick Fix®+Top Tether). / Inštalácia smerom dopredu (ISOFIX + horný postroj). / Előrefelé néző beállítás (ISOFIX + Top Tether). / Öne bakan kurulum (ISOFIX + Top Tether). / Εγκατάσταση με κατεύθυνση προς τα εμπρός (ISOFIX + Κορυφαία συγκράτηση). / Установка лицом вперед (ISOFIX + Верхний привязь).

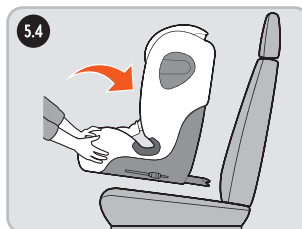
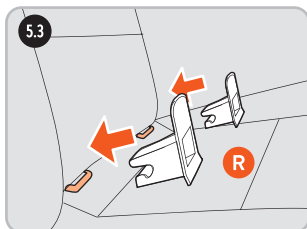
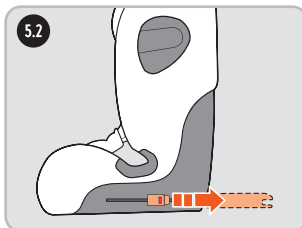
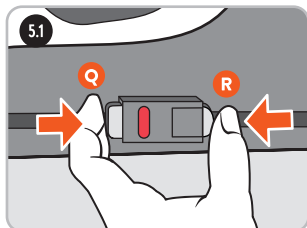
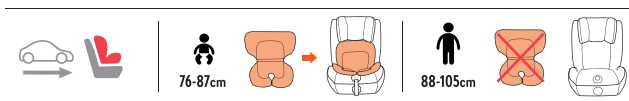

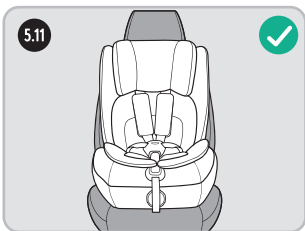
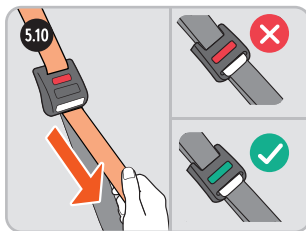
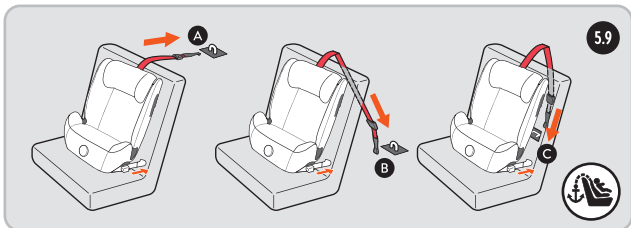
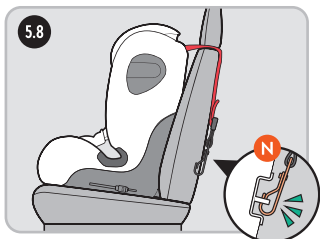
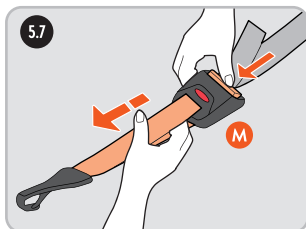
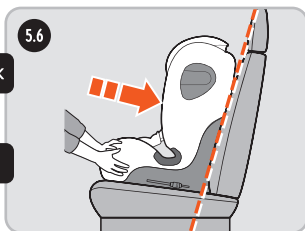



- **IMPORTANTE:** Cuando la silla se ajuste para alturas de más de 135 cm, puede no caber en todos los vehículos.
- **IMPORTANT:** When the seat is adjusted for heights greater than 135 cm, it may not fit in all vehicles.
- **IMPORTANTE:** Quando o banco é ajustado para alturas superiores a 135 cm, pode não caber em todos os veículos.
- **IMPORTANT:** Lorsque le siège est réglé pour des hauteurs supérieures à 135 cm, il peut ne pas convenir à tous les véhicules.
- **IMPORTANTE:** Quando il sedile è regolato per altezze superiori a 135 cm, potrebbe non essere adatto a tutti i veicoli.
- **WICHTIG:** Wenn der Sitz auf eine Körpergröße von mehr als 135 cm eingestellt ist, passt er möglicherweise nicht in alle Fahrzeuge.
- **BELANGRIJK:** Als de stoel is ingesteld voor hoogten boven 135 cm, past hij mogelijk niet in alle voertuigen.



- **DŮLEŽITÉ:** Pokud je sedadlo nastaveno na výšku větší než 135 cm, nemusí se vejít do všech vozidel.
- **WAŻNE:** Jeśli fotelik jest dostosowany do wzrostu powyżej 135 cm, może nie pasować do wszystkich pojazdów.
- **DÔLEŽITÉ:** Ak je sedadlo nastavené na výšku väčšiu ako 135 cm, nemusí sa zmestiť do všetkých vozidiel.
- **FONTOS!** Ha az ülés 135 cm-nél nagyobb magasságra van beállítva, előfordulhat, hogy nem minden járműben fér el.
- **ÖNEMLİ:** Koltuk 135 cm'den daha yüksek yüksekliklere göre ayarlandığında, tüm araçlara sığmayabilir.
- **ΣΗΜΑΝΤΙΚΟ:** Όταν το κάθισμα ρυθμίζεται για ύψος μεγαλύτερο από 135 cm, ενδέχεται να μην ταιριάζει σε όλα τα οχήματα.
- **ВАЖНО:** Если сиденье отрегулировано для роста более 135 см, оно может не подойти для всех автомобилей.

## 6.

TALLA · SIZE · TAMANHO · TAILLE · TAGLIA · GRÖSSE ·  
GROOTTE · VELIKOST · ROZMIAR · VEĽKOSŤ · MÉRETE ·  
BOYUTU · ΜΕΓΕΘΟΣ · РАЗМЕР

# 100-150cm

Instalación en dirección a la marcha (ISOFIX + Cinturón del vehículo). / Forward facing installation (ISOFIX + Vehicle belt). / Instalação no sentido da deslocação (ISOFIX + Cinto do veículo). / Installation du siège auto face à la route (ISOFIX + Ceinture de véhicule). / Rivolgimento in avanti (ISOFIX + Cintura del veicolo). / Autositz nach vorne gerichtete installation (ISOFIX + Fahrzeuggurt). / Autostoel voorwaarts gerichte installatie (ISOFIX + Autogordel) / Instalace směrem dopředu (ISOFIX + Bezpečnostní pás vozidla). / Montaż w kierunku przednim (ISOFIX + pas samochodowy). / Inštalácia smerom dopredu (ISOFIX + bezpečnostný pás). / Előrefelé néző beállítás (ISOFIX + biztonsági öv). / Öne bakan kurulum (ISOFIX + Araç kemeri). / Εγκατάσταση με κατεύθυνση προς τα εμπρός (ISOFIX + Ζώνη οχήματος). / Установка лицом вперед (ISOFIX + ремень автомобиля).

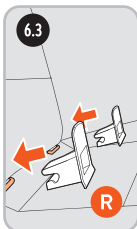
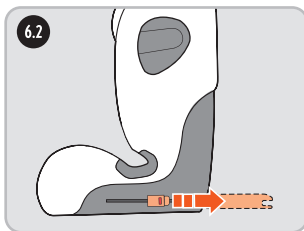
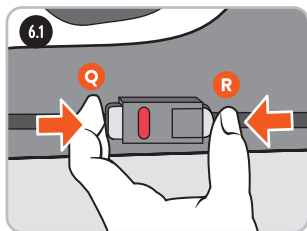



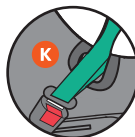
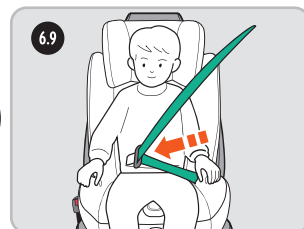
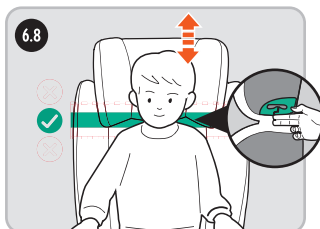
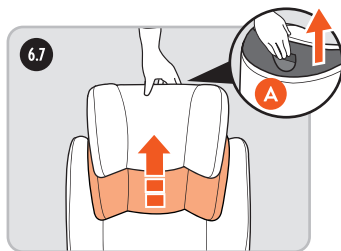
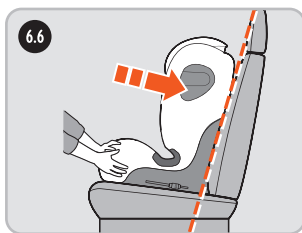

## 7.

TALLA · SIZE · TAMANHO · TAILLE · TAGLIA · GRÖSSE ·  
GROOTTE · VELIKOST · ROZMIAR · VEĽKOSŤ · MÉRETE ·  
BOYUTU · ΜΕΓΕΘΟΣ · РАЗМЕР

# 100-150cm

Instalación en dirección a la marcha (Cinturón del vehículo). / Forward facing installation (Vehicle belt). / Instalação no sentido da deslocação (Cinto do veículo). / Installation du siège auto face à la route (Ceinture de véhicule). / Rivolgimento in avanti (Cintura del veicolo). / Autositz nach vorne gerichtete installation (Fahrzeuggurt). / Autostoel voorwaarts gerichte installatie (Autogordel) / Instalace směrem dopředu (Bezpečnostní pás vozidla). / Montaż w kierunku przednim (pas samochodowy). / Inštalácia smerom dopredu (bezpečnostný pás). / Előrefelé néző beállítás (biztonsági öv). / Όne bakan kurulum (Araç kemeri). / Εγκατάσταση με κατεύθυνση προς τα εμπρός (Ζώνη οχήματος). / Установка лицом вперед (ремень автомобиля).

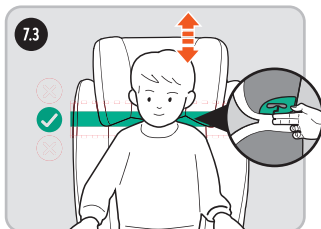
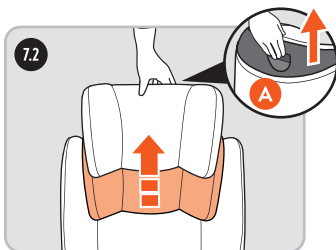
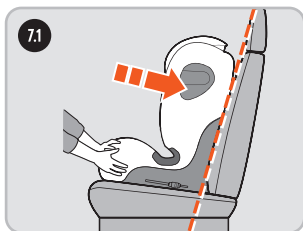

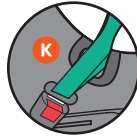



---

**LIMPIEZA Y MANTENIMIENTO**  
CLEANING AND MAINTENANCE  
**LIMPEZA E MANUTENÇÃO**  
NETTOYAGE ET ENTRETIEN  
**PULIZIA E MANUTENZIONE**  
REINIGUNG UND WARTUNG  
**SCHOONMAKEN EN ONDERHOUD**  
ČIŠTĚNÍ A ÚDRŽBA  
**CZYSZCZENIE I KONSERWACJA**  
ČISTENIE A ÚDRŽBA  
**TISZTÍTÁS ÉS KARBANTARTÁS**  
TEMİZLİK VE BAKIM  
**ΚΑΘΑΡΙΣΜΟΣ ΚΑΙ ΣΥΝΤΗΡΗΣΗ**  
ЧИСТКА И ОБСЛУЖИВАНИЕ



## ES

---

1. Para el lavado de las cintas y partes de plástico enjabonar con detergente neutro y agua templada.
2. Asegúrese que no entra jabón dentro de la hebilla o piezas metálicas.
3. No utilice productos químicos o lejía en ninguna parte de la silla.

### Instrucciones de lavado:

- La funda es desmontable y lavable a 30°, sólo se debe secar al aire libre.
- Lavar en máquina, en frío.
- No usar lejía.
- Limpieza en seco, cualquier disolvente excepto tricloroetileno.
- No usar secadora.
- No planchar.

## EN

---

1. Straps and plastic parts should be cleaned using a neutral detergent and warm water.
2. Make sure soap does not enter the buckle or other metal parts.
3. Do not use chemical products or bleach on any part of the seat.

### Washing instructions:

- The cover is removable and can be washed at 30°. It should not be machine dried.
- Machine wash - Cold cycle.
- Do not bleach.
- For dry cleaning use any solvent except trichloroethylene.
- Do not use a drier.
- Do not iron.

## PT

---

1. Para efetuar a lavagem das cintas e das partes de plástico deve ensaboar com detergente neutro e água quente.
2. Assegure-se de que o sabão não entra dentro da fivela ou das peças metálicas.
3. Não introduza produtos químicos ou lixívia em qualquer parte da cadeira.

### Instruções de lavagem:

- A capa é desmontável e lavável a 30° e só deve secar ao ar livre.
- Lavar na máquina a frio.
- Não utilizar lixívia.
- Limpar a seco com qualquer dissolvente, exceto tricloroetileno.
- Não utilizar secador.
- Não passar a ferro.

## FR

---

1. Pour laver les sangles et les pièces en plastique, tremper avec un détergent neutre et de l'eau tiède.
2. Assurez-vous qu'aucun savon ne pénètre dans la boucle ou les pièces métalliques.
3. N'utilisez pas de produits chimiques ou d'eau de Javel sur le siège auto.

### Instructions de lavage:

- La housse est amovible et lavable à 30°, elle ne doit être séchée qu'à l'extérieur.
- Lavage en machine à froid.
- Ne pas utiliser d'eau de Javel.
- Nettoyage à sec, tout solvant sauf le trichloréthylène.
- Ne pas sécher en machine.
- Ne pas repasser.

## IT

---

1. Le cinghie e le parti plastiche vengono pulite usando un detergente neutro e l'acqua tiepida.
2. Assicurare che il sapone non penetrare la fibbia né altre parti metalliche.
3. Non usare i prodotti chimici né candeggiare nessuna parte del sedile.

### Istruzioni del lavaggio:

- Il coperchio è rimovibile e lavabile a 30°. Non viene asciugato a macchina.
- Lavaggio a macchina - Ciclo freddo.
- Non candeggiare.
- Per la pulizia a secco, usare un solvente diverso da trichloroetilene.
- Non usare un'asciugatrice.
- Non stirare.

## DE

---

1. Gurte und Kunststoffteile sollten mit einem neutralen Reinigungsmittel und warmem Wasser gereinigt werden.
2. Achten Sie darauf, dass keine Seife in die Schnalle oder andere Metallteile gelangt.
3. Verwenden Sie keine chemischen Produkte oder Bleichmittel auf irgendeinem Teil des Sitzes.

### Waschanweisungen:

- Der Bezug ist abnehmbar und kann bei 30° gewaschen werden. Er sollte nicht in der Maschine getrocknet werden.
- Maschinenwäsche - Kaltzyklus.
- Nicht bleichen.
- Für die chemische Reinigung ein beliebiges Lösungsmittel außer Trichlorethylen verwenden.
- Keinen Trockner verwenden.
- Nicht bügeln.

## NL

---

1. Het veiligheidstuig en de plastic onderdelen kunnen worden gewassen met een zacht schoonmaakmiddel en warm water.
2. Zorg ervoor dat er geen sop in de gesp of andere metalen onderdelen komt.
3. Was het kinderzitje of enig onderdeel ervan niet met chemicaliën of bleek.

### Wasinstructies:

- De hoes is afneembaar en kan op 30°C worden gewassen. Het mag niet machinaal worden gedroogd.
- Wasmachine – Koud wassen.
- Niet bleken.
- U kunt elk schoonmaakmiddel gebruiken behalve trichloorethyleen.
- Gebruik geen droger.
- Niet strijken.

## CZ

---

1. Popruhy a plastové díly by měly být čištěny neutrálním čisticím prostředkem a teplou vodou.
2. Ujistěte se, že mýdlo nevniklo do spony ani do jiných kovových částí.
3. Na žádnou část sedadla nepoužívejte chemické přípravky ani bělidlo.

### Pokyny k praní:

- Kryt je odnímatelný a lze ho prát při 30°. Neměl by být sušen v sušičce.
- Praní v pračce - studený cyklus.
- Nebělit.
- Pro chemické čištění použijte jakékoli rozpouštědlo kromě trichlorethylenu.
- Nepoužívejte sušičku.
- Nežehlit.

## PL

---

1. Paski oraz części plastikowe powinny być czyszczone używając neutralnych detergentów oraz ciepłej wody.
2. Upewnij się, że mydło nie ma styczności z klamrą lub innymi częściami metalowymi.
3. Nie używaj środków chemicznych ani wybielacza na żadnej z części siedzenia.

### Instrukcje czyszczenia:

- Pokrywa może zostać zdjęta oraz wyprana w temperaturze 30°. Nie powinna być suszona maszynowo.
- Pranie maszynowe – Zimny cykl.
- Nie wybielać.
- Przy praniu na sucho używać jakiegokolwiek rozpuszczalnika oprócz trichloroetylenu.
- Nie używać suszarki.
- Nie używać żelazka.



## SK

---

1. Popruhy a plastové súčasti musia byť čistené teplou vodou a neutrálnym čistiacim prostriedkom.
2. Uistite sa, že sa mydlo nedostane do pracky alebo iných kovových častí.
3. Nepoužívajte chemické produkty alebo bielicidlo na žiadnu časť sedadla.

### Návod na čistenie:

- Poťah je odstrániteľný a môže byť praná pri 30°.
- Pre suché čistenie používajte akékoľvek rozpušťač s výnimkou trichloroetylénu.
- Nemaľ by byť sušený v sušičke.
- Nepoužívajte sušičku.
- Pranie v práčke - studený cyklus.
- Nežehlite
- Nepoužívajte bielicidlo

## HU

---

1. A szőjék és a műanyag részeket semleges tisztítóanyaggal és meleg vízzel kell tisztítani.
2. Győződjön meg róla, hogy a szappan nem kerül a csatba vagy a többi fém részbe.
3. Az ülés semelyik részén se használjon vegyi termékeket vagy fehérítőszeret.

### Mosási útmutató:

- Az üléshuzat eltávolítható és 30°-on mosható.
- Vegyi tisztítás esetén bármilyen oldószer használható a triklóretilén kivételével.
- Nem szabad géppel szárítani.
- Ne használjon szárítógépet.
- Gépi mosás - hideg vízben.
- Ne vasalja.
- Ne használjon fehérítőt.

## TR

---

1. Kayışlar ve plastik parçalar, nötr bir deterjan ve ılık su kullanılarak temizlenmelidir.
2. Sabunun toka veya diğer metal parçalara girmediğinden emin olun.
3. Koltuğun herhangi bir yerinde kimyasal ürünler veya çamaşır suyu kullanmayın.

### Yıkama talimatları:

- Kılıf çıkarılabilir ve 30° de yıkanabilir. Makinede kurutulmamalıdır.
- Kuru temizleme için triklóretilen dışında herhangi bir çözücü kullanın.
- Makinede yıkama - Soğuk program.
- Kurutucu kullanmayın.
- Çamaşır suyu kullanmayın.
- Ütülemeyin.

## GR

---

1. Τα λουράκια και τα πλαστικά μέρη θα πρέπει να καθαρίζονται με ουδέτερο απορρυπαντικό και ζεστό νερό.
2. Φροντίστε το σαπούνι να μην εισέλθει στην πόρπη ή σε άλλα μεταλλικά μέρη.
3. Μην χρησιμοποιείτε χημικά προϊόντα ή χλωρίνη σε οποιοδήποτε μέρος του καθίσματος.

### Οδηγίες πλύσης:

- Το κάλυμμα είναι αποσπώμενο και μπορεί να πλυθεί στους 30°. Δεν πρέπει να στεγνώνεται σε στεγνωτήριο.
- Πλυντήριο – Κρύο πρόγραμμα.
- Μην χρησιμοποιείτε χλωρίνη.
- Για στεγνό καθάρισμα μπορείτε να χρησιμοποιείτε οποιοδήποτε διάλυμα εκτός τριχλωροαιθυλένιο.
- Μην χρησιμοποιείτε στεγνωτήριο.
- Μην το σιδερώνετε.

## RU

---

1. Для мытья ремней и пластиковых деталей используйте нейтральное моющее средство и теплую воду
2. Убедитесь, что мыло не попало внутрь пряжки или металлических предметов
3. Не используйте химические продукты или отбеливатели на какой-либо части детского кресла

### Στιральная инструкция:

- Крышка снимается и стирается при 30°C. Она должна быть высушена только на воздухе.
- Машинная стирка холодной водой.
- Не используйте отбеливатель.
- Чистая химчистка, любой растворитель, кроме трихлорэтилена.
- Не используйте сушилку.
- Не гладить.

---

**GARANTÍA**  
GUARANTEE  
**GARANTIA**  
GARANTIE  
**GARANZIA**  
GARANTIE  
**GARANTIE**  
ZÁRUKA  
**GWARANCJA**  
ZÁRUKA  
**GARANCIA**  
GARANTÍ  
**ΕΓΓΥΗΣΗ**  
ГАРАНТИЯ

---

## ES

---

Babyauto garantiza este producto contra defectos de fabricación dentro del período de garantía legal vigente, siempre que sea utilizado en condiciones normales y de acuerdo con el manual de usuario. Es imprescindible conservar el ticket de compra o factura acreditativa de la adquisición del producto dentro del período de garantía. Deben seguirse cuidadosamente las instrucciones de uso facilitadas en el manual del producto para su puesta en marcha, así como para el posterior y adecuado funcionamiento del mismo. Esta garantía no cubre los defectos derivados de un deterioro accidental, un uso indebido o maltrato del producto, así como los derivados de un mantenimiento inadecuado, o a una reparación efectuada por personal o servicio técnico no autorizado, en cuyo caso el usuario correrá con los gastos derivados del transporte, y en su caso, de la reparación. La garantía no cubre los componentes consumibles, como baterías o revestimientos expuestos a desgaste, derivados de un uso normal del producto. El período de garantía es efectivo desde la fecha de compra por parte del cliente.

## EN

---

Babyauto guarantees this product against manufacturing defects on materials within the current legal guarantee period when used in normal conditions and in accordance with the user manual. You must keep the receipt or invoice that proves that you purchased the product within the warranty period. Follow the usage instructions carefully that are provided in the product manual for its installation, as well as for its later proper operation. This warranty does not cover defects caused by accidental wear or damage, improper use or mistreatment of the product, or defects caused by improper maintenance or repairs undertaken by unauthorised personnel or technical service, in which case users shall pay the cost of transport and, where applicable, for the repair. The warranty does not cover consumable components, such as batteries, coatings or covers exposed to wear and tear stemming from normal product use. The warranty period is effective from the date of retail purchase by the customer.

## PT

---

A Babyauto garante este produto contra defeitos de fabricação nos materiais dentro do prazo de garantia legal vigente quando usado em condições normais e de acordo com o manual do usuário. É imprescindível guardar o recibo de compra ou a fatura que prove a compra do produto dentro do período de garantia. As instruções de funcionamento fornecidas no manual do produto devem ser cuidadosamente seguidas para a colocação em funcionamento e posterior funcionamento correto do produto. Esta garantia não cobre defeitos resultantes de deterioração accidental, utilização inadequada ou maus-tratos do produto, bem como os resultantes de manutenção inadequada, ou reparações efetuadas por pessoal ou serviço técnico não autorizado, caso em que o utilizador deverá suportar os custos de transporte e, quando apropriado, de reparação. A garantia não cobre os componentes consumíveis, tais como pilhas ou revestimentos expostos ao desgaste, resultantes da utilização normal do produto. O período de garantia é válido a partir da data de compra no varejo pelo cliente.

## FR

---

Babyauto garantit ce produit contre les défauts de fabrication sur les matériaux pendant la période de garantie légale en cours pour une utilisation dans des conditions normales et conformément à la notice d'utilisation. Il est indispensable de conserver le reçu ou la facture prouvant l'acquisition du produit pendant la période de validité de la garantie. Nous vous prions de suivre attentivement les instructions d'utilisation figurant dans le mode d'emploi du produit pour sa mise en service et pour son fonctionnement postérieur et approprié. La présente garantie ne couvre pas les défauts dus à une détérioration accidentelle, à une mauvaise utilisation ou à un mauvais traitement du produit, ni les défauts survenant suite à une maintenance inadéquate ou à une réparation effectuée par un personnel ou service technique non autorisés. Dans de tels cas, l'utilisateur devra se charger des frais de transport et, selon le cas, des réparations. La garantie ne couvre pas les composants consommables, tels que les batteries ou revêtements exposés à l'usure, résultant de l'utilisation normale du produit. La période de garantie prend effet à compter de la date d'achat au détail par le client.

## IT

---

Babyauto garantisce questo prodotto contro difetti di fabbricazione sui materiali entro il periodo di garanzia legale in vigore se utilizzato in condizioni normali e in conformità con il manuale utente. Durante il periodo di garanzia, è necessario conservare lo scontrino o la fattura che dimostri l'acquisto del prodotto. Per la messa in funzione e il conseguente corretto utilizzo del prodotto, è fondamentale seguire attentamente le istruzioni per l'uso indicate nel manuale. Questa garanzia non copre i difetti derivanti dal deterioramento accidentale, dall'uso improprio o dal cattivo impiego del prodotto, nonché quelli derivanti da una manutenzione inadeguata o da riparazioni effettuate da personale o servizio tecnico non autorizzato. In tal caso, l'utente si farà carico delle spese di trasporto e, se del caso, di riparazione. La garanzia non si estende ai componenti di consumo quali batterie o rivestimenti esposti all'usura, risultato del normale utilizzo del prodotto. Il periodo di garanzia decorre dalla data di acquisto al dettaglio da parte del cliente.

## DE

---

Babyauto garantiert dieses Produkt gegen Herstellungsfehler auf Materialien innerhalb der aktuellen gesetzlichen Garantiezeit, wenn es unter normalen Bedingungen und in Übereinstimmung mit der Bedienungsanleitung verwendet wird. Bewahren Sie den Kaufbeleg oder die Rechnung auf, um den Kauf des Produktes innerhalb der Garantiezeit belegen zu können. Folgen Sie genau den in der Betriebsanleitung enthaltenen Anweisungen für die Inbetriebnahme als auch für den anschließenden und sachgemäßen Gebrauch. Diese Garantie deckt keine Mängel ab, die auf einen Unfall, unsachgemäßen Gebrauch oder Missbrauch des Produkts zurückzuführen sind. Gleiches gilt für Mängel, die auf unzureichende Wartung oder auf eine von nicht autorisiertem Personal bzw. nicht autorisiertem technischem Kundendienst durchgeführte Reparatur zurückzuführen sind. In diesem Fall trägt der Benutzer die Transportkosten und gegebenenfalls die Reparaturkosten. Die Garantie deckt keine Verbrauchsmaterialien wie Batterien oder Bezüge, die unter normalen Nutzungsbedingungen Verschleiß unterliegen. Die Garantiezeit gilt ab dem Datum des Einzelhandelskaufs durch den Kunden.

## NL

---

Babyauto garandeert dit product tegen fabricagefouten op materialen binnen de huidige wettelijke garantieperiode bij gebruik in normale omstandigheden en in overeenstemming met de gebruikershandleiding. Het is van essentieel belang de aankoopbon of factuur waarmee de aankoop van het product binnen de garantieperiode wordt bewezen te bewaren. De instructies voor gebruik die worden gegeven in de gebruiksaanwijzing van het product moeten grondig in acht worden genomen bij het allereerste gebruik, en ook voor het daaropvolgende en juiste werking van het product. Deze garantie dekt geen defecten als gevolg van slijtage per ongeluk veroorzaakt, misbruik, verkeerd gebruik van het product, verkeerd onderhoud, of reparaties door onbevoegd personeel of service, waardoor de gebruiker zelf de kosten van het leveren, en indien van toepassing, de reparatie moet betalen. De garantie dekt geen verbruiksartikelen zoals batterijen of coatings blootgesteld aan slijtage, en dat het gevolg is van normaal gebruik van het product. De garantieperiode gaat in vanaf de datum van aankoop in de winkel door de klant.

## CZ

---

Babyauto zaručuje tento produkt na výrobní vady materiálů v rámci aktuální zákonné záruční doby, pokud je používán za normálních podmínek a v souladu s uživatelskou příručkou. Lístek nebo fakturu je nutné uchovávat, aby byl prokázán nákup produktu v rámci záruční doby. Pokyny k použití uvedené v příručce produktu musí být pečlivě dodržovány pro jeho uvedení do provozu, jakož i pro následný a řádný provoz produktu. Tato záruka se nevztahuje na vady v důsledku náhodného zhoršení, zneužití, hrubého zacházení s produktem, nesprávné údržby nebo opravy neoprávněným technickým personálem nebo servisem, v takovém případě nese uživatel náklady na dodání a případnou opravu. Záruka se nevztahuje na spotřební díly, jako jsou baterie nebo povlaky vystavené opotřebení a roztrhání, které jsou důsledkem běžného používání výrobku. Záruční doba je účinná ode dne maloobchodního nákupu zákazníkem.

## PL

---

Babyauto gwarantuje, że ten produkt obejmuje wady fabryczne materiałów w ramach aktualnego ustawowego okresu gwarancji, pod warunkiem użytkowania w normalnych warunkach i zgodnie z instrukcją obsługi. Instrukcje użytkowania podane w instrukcji produktu muszą być ściśle przestrzegane podczas montażu jak i późniejszego oraz właściwego użytkowania produktu. Gwarancja nie obejmuje defektów wynikających z przypadkowego pogorszenia stanu, nieprawidłowego korzystania, nadużywania produktu, nieprawidłowej konserwacji lub naprawy czy też serwisu przeprowadzonego przez nieautoryzowany personel techniczny, w przypadku których użytkownik poniesie koszty transportu oraz, tam gdzie to stosowane, naprawy. Gwarancja nie obejmuje komponentów eksploatacyjnych, takich jak baterie oraz pokrycie narażone na wytarcia i przetarcia, które wynikają z normalnego użytkowania produktu. Okres gwarancji obowiązuje od daty zakupu detalicznego przez klienta.

## SK

---

Babyauto ručí za tento produkt na výrobné chyby na materiáloch v rámci aktuálnej zákonnej záručnej doby, ak sa používa za normálnych podmienok a v súlade s užívateľskou príručkou. Je dôležité si ponechať doklad o zakúpení alebo faktúru, pomocou ktorých môžete dokázať zakúpenie produktu a trvanie záručnej doby. Inštrukcie poskytnuté v návode k produktu musia byť presne dodržiavané a pri začiatku používania a ďalšom používaní musí byť produkt používaný správne. Táto záruka nepokrýva chyby spôsobené náhodným poškodením, nesprávnym používaním alebo nevhodným používaním, nesprávnou údržbou alebo opravou neautorizovaným servisným pracovníkom alebo servisom. V takomto prípade je používateľ zodpovedný za náklady na dopravu a, ak je to vhodné, aj za opravu. Záruka sa nevzťahuje na spotrebovateľné súčiastky ako napríklad batérie alebo potahy, ktoré sú vystavené opotrebeniu za bežného používania produktu. Záručná doba začína plynúť dátumom maloobchodného nákupu zákazníkom.

## HU

---

A Babyauto garanciát vállal erre a termékre az anyag gyártási hibáira a jelenlegi törvényes jótállási időn belül, normál körülmények között és a felhasználói kézikönyvnek megfelelően történő használat esetén. Nagyon fontos megtartani a megrendelőlapot vagy a számlát, ami bizonyítja, hogy a termék még mindig garancia alatt áll. Figyelmesen kell követni a termékhez tartozó használati utasítást a beüzemelés során, csakúgy, mint a termék további megfelelő használatát. Ez a garancia nem foglalja magába az olyan hibákat, amelyek a termék véletlen sérülése, nem megfelelő használatát okozhatják, vagy a nem megfelelő karbantartás vagy javítás esetén, amit az arra jogosultak személy vagy szerviz végez el. Ilyen esetekben a szállítást és egyes esetekben a javítás költségeit a felhasználó köteles kifizetni. A garancia nem foglalja magába az olyan elhasználódó alkatrészeket, mint az elemek, huzatok, amelyek ki vannak téve a kopásnak és elhasználódásnak, amelyek a termék rendeltetésszerű használatának eredménye. A jótállási idő a vásárló általi kiskereskedelmi vásárlás napjától érvényes.

## TR

---

Babyauto, bu ürünü normal koşullarda ve kullanım kılavuzuna uygun olarak kullanıldığında, geçerli yasal garanti süresi içinde malzemelerdeki üretim hatalarına karşı garanti eder. Ürünün satın alındığına dair satın alma biletinin veya faturasının garanti süresi içinde saklanması esastır. Ürün kılavuzunda sağlanan kullanım talimatları, ilk kullanım ve sonraki uygun bir şekilde hizmet vermesi için dikkatle izlenmelidir. Bu garanti, ürünün kazara bozulması, yanlış kullanımı veya kötüye kullanılması ile yetersiz bakımdan veya yetkisiz personel veya teknik servis tarafından gerçekleştirilen onarımlardan kaynaklanan kusurları kapsamaz; bu durumda, kullanıcı nakliye ve yeri gelirse onarım masrafları karşılayacaktır. Garanti, piller veya ürünün normal kullanımından kaynaklanan aşınmaya maruz kalan kaplamalar gibi sarf malzemelerini kapsamaz. Garanti süresi, müşteri tarafından perakende satın alma tarihinden itibaren geçerlidir.

## GR

---

Η Babyauto εγγυάται αυτό το προϊόν έναντι κατασκευαστικών ελαττωμάτων στα υλικά εντός της τρέχουσας νομικής περιόδου εγγύησης όταν χρησιμοποιείται σε κανονικές συνθήκες και σύμφωνα με το εγχειρίδιο χρήσης. Είναι απαραίτητο να διατηρείτε κατά την εγγυητική περίοδο την απόδειξη αγοράς ή το τιμολόγιο που αποδεικνύει την αγορά του προϊόντος. Οι οδηγίες χρήσης που δίνονται στο εγχειρίδιο του προϊόντος πρέπει να ακολουθούνται προσεκτικά για την σωστή χρήση του από την αρχή, καθώς και για την επακόλουθη και κατάλληλη λειτουργία του προϊόντος. Η παρούσα εγγύηση δεν καλύπτει ελαττώματα που προκύπτουν από την τυχαία επιδείνωση, εσφαλμένη χρήση, κακή χρήση του προϊόντος, καθώς και αυτά που προκύπτουν από την ακατάλληλη συντήρηση ή επίσκεψη από μη εξουσιοδοτημένο τεχνικό προσωπικό, ή σέρβις, οπότε στην περίπτωση αυτή ο χρήστης θα επιβαρυνθεί με τα έξοδα που προκύπτουν από τη μεταφορά και κατά περίπτωση, από την επίσκεψη. Η εγγύηση δεν καλύπτει αναλώσιμα εξαρτήματα όπως μπαταρίες ή επενδύσεις που έχουν φθαρεί ενώ αυτό οφείλεται στην φυσιολογική χρήση του προϊόντος. Η περίοδος εγγύησης ισχύει από την ημερομηνία λιανικής αγοράς από τον πελάτη.

## RU

---

Babyauto гарантирует отсутствие производственных дефектов материалов в течение текущего установленного законом гарантийного срока при использовании в нормальных условиях и в соответствии с руководством пользователя. В течение гарантийного срока необходимо сохранить чек или счет-фактуру, подтверждающие покупку продукта. Инструкции по применению, приведенные в руководстве к продукту, должны тщательно соблюдаться при его запуске, а также при последующей и правильной эксплуатации продукта. Настоящая гарантия не распространяется на дефекты, возникающие в результате случайного износа, неправильного использования продукта, ненадлежащего технического обслуживания или ремонта со стороны неавторизованного технического персонала или службы, и в этом случае пользователь несет расходы по доставке и, где это применимо, по ремонту. Гарантия не распространяется на расходные компоненты, такие как батареи или покрытия, подверженные износу, которые являются результатом нормального использования продукта. Гарантийный срок начинается с даты розничной покупки покупателем.









**Baby  
auto®**

**LET'S  
TRAVEL  
SAFE!**

[babyauto.com](http://babyauto.com)



**babyauto group**

Parque Empresarial Zuatzu  
Edificio Donosti, 2ª planta Oficina 3  
20018 San Sebastián (Gipuzkoa) Spain

t. (+34) 943 833 013  
f. (+34) 943 833 004  
e. [info@babyauto.com](mailto:info@babyauto.com)

