



twister



En dirección contraria a la marcha:
Estatura y peso del niño: 40-105 cm, \leq 19 kg
Cara a la marcha:
Estatura del niño: 76-150 cm

Rearward Facing:
Child height 40cm-105cm/ Child weight \leq 19 kg
Forward Facing:
Child height 76cm-150cm

 **be cool**

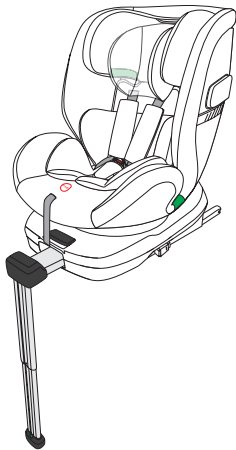

ESPAÑOL	23
ENGLISH	45
FRANÇAIS	67
PORTUGUÊS	89
ITALIANO	111

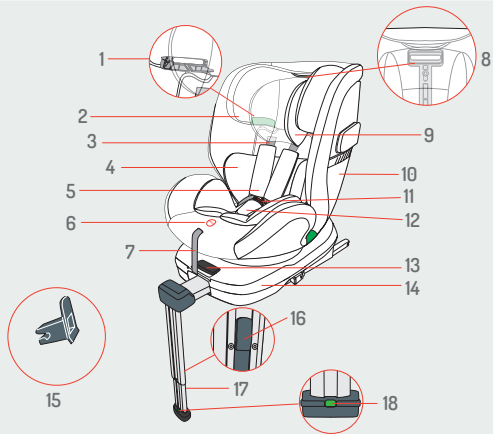

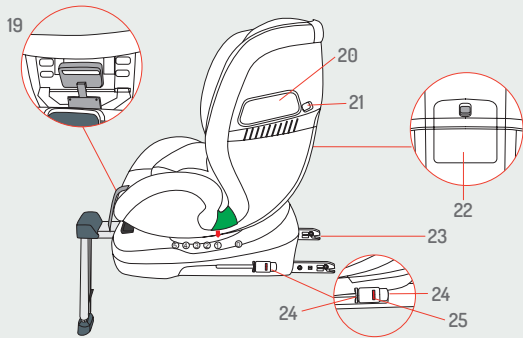

1.1



NO-Too low



NO -Too high

Yes- Correct

1.2

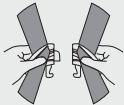

1.3

Loosen the harness



Tighten the harness



1.4

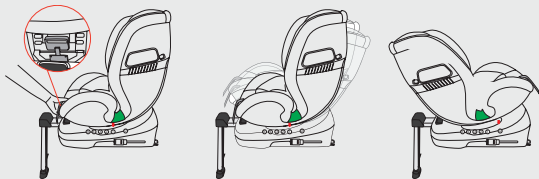

1.5

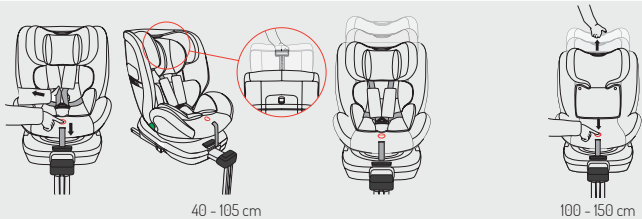

40 - 105 cm

100 - 150 cm

1.6

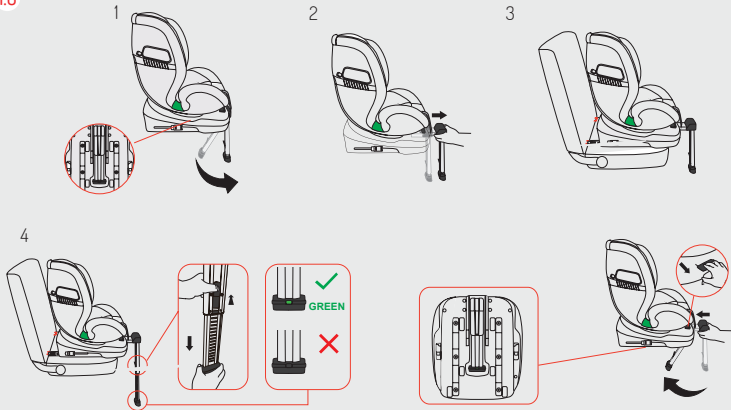

1.7

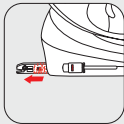
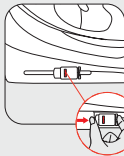
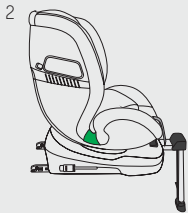
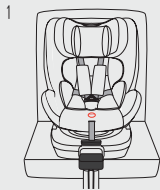
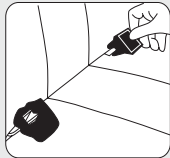
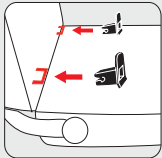

1.7

3

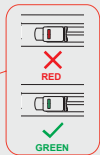
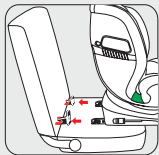

4

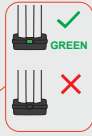
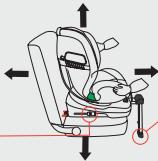
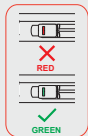

1.8

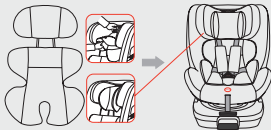

2

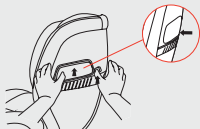
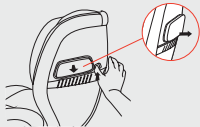

2.1



2



2.1

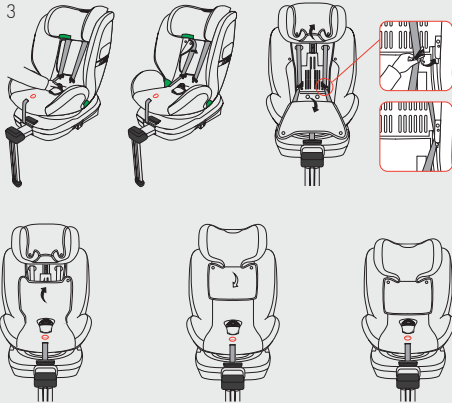

2.1

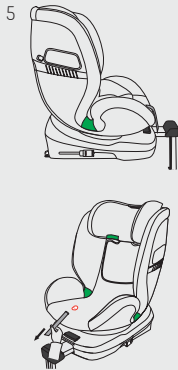
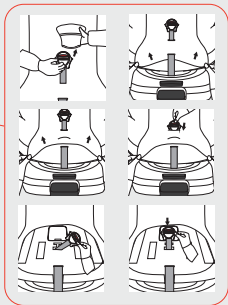
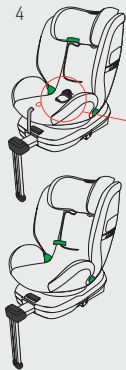

2.2

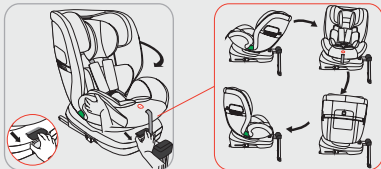

2.3 2.4

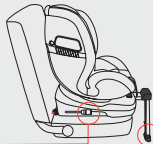
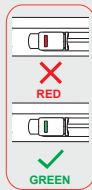
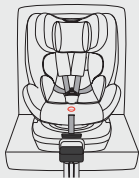

2.5

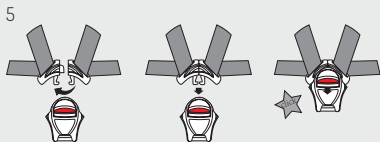
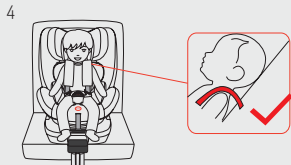
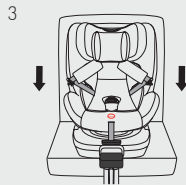
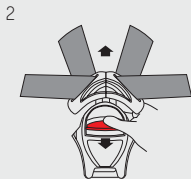
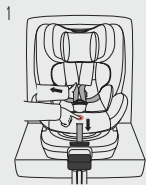

2.5

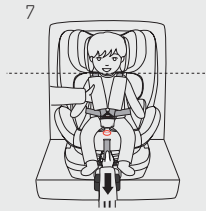

2.6

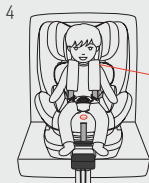
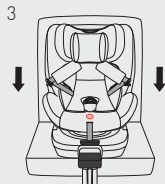
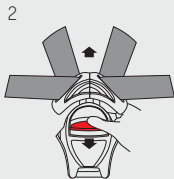
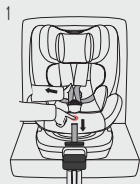

2.6

5

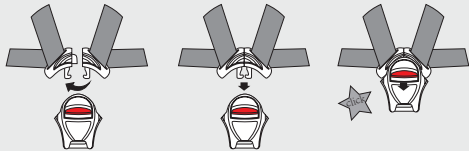

6



7

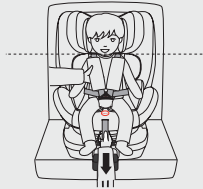

2.7

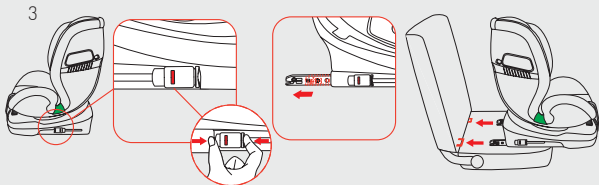
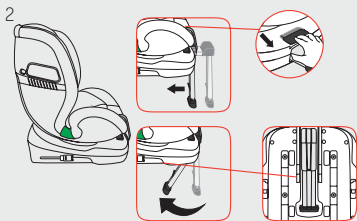

2.7

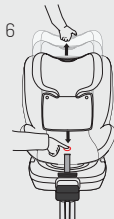
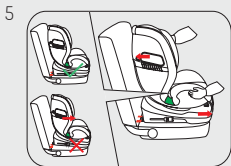
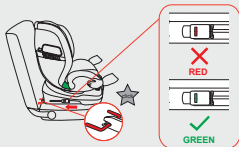

100-150cm

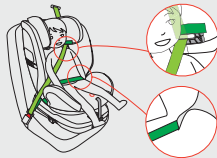

2.7

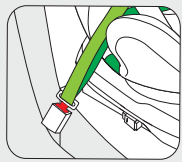
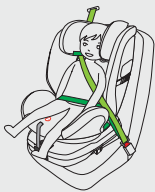
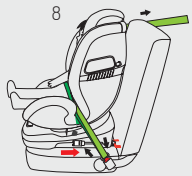
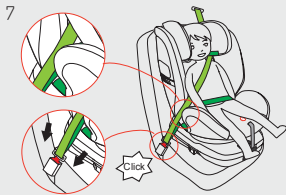

twister

INFORMACIÓN	24
ADVERTENCIAS	26
LISTADO DE PIEZAS	29
1. USO EN EL VEHÍCULO	30
2. USO DEL PROTECTOR LATERAL	36
LIMPIEZA Y MANTENIMIENTO	42
RECOMENDACIONES	43
INFORMACIÓN SOBRE LA GARANTÍA	43

INFORMACIÓN

Lea detenidamente este manual y siga cada uno de sus pasos para garantizar al niño un viaje cómodo y la mejor protección. Guarde siempre el manual de instrucciones en el compartimento habilitado para ello en el respaldo de la silla.

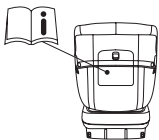

Aviso sobre los sistemas de retención infantil i-Size (40-105 cm)

Este sistema de retención infantil i-Size ha sido homologado de acuerdo con el Reglamento n.º 129 de la ONU para su uso en los asientos señalados como compatibles por los fabricantes en el manual del usuario del vehículo.

En caso de duda, póngase en contacto con el fabricante o el vendedor del sistema de retención infantil.

Aviso sobre los sistemas de retención infantil i-Size (100-150 cm)

Este sistema de retención infantil i-Size ha sido homologado de acuerdo con el Reglamento n.º 129 de la ONU para su uso en los «asientos i-Size» señalados por los fabricantes en el manual del usuario del vehículo.

En caso de duda, póngase en contacto con el fabricante o el vendedor del sistema de retención infantil.

NO UTILICE EL SISTEMA DE RETENCIÓN INFANTIL EN DIRECCIÓN CONTRARIA A LA MARCHA EN LOS ASIENTOS CON AIRBAG FRONTAL INSTALADO. IMPORTANTE: NO LO ORIENTE CARA A LA MARCHA HASTA QUE EL NIÑO NO HAYA CUMPLIDO LOS 15 MESES.

(Consulte las instrucciones).

Características

Esta silla infantil puede rotar 360 grados.

Según el Reglamento n.º 129/03 de la ONU, esta silla está equipada con un sistema universal de retención infantil ISOFIX, y debe instalarse utilizando las conexiones ISOFIX.

Para utilizar esta silla infantil homologada de acuerdo con el Reglamento ECE R129/03, el niño debe reunir los siguientes requisitos:

En dirección contraria a la marcha:

Estatura y peso del niño: 40-105 cm, ≤ 19 kg

Cara a la marcha:

Estatura del niño: 76-150 cm

ADVERTENCIAS

Para proteger al niño, lea detenidamente las instrucciones.

La silla de seguridad es apta para niños de 40 a 150 cm.

Esta silla de seguridad es apta únicamente para su uso en vehículos equipados con cinturones de seguridad retráctiles de 3 puntos y homologados según la normativa GB 27887 o ECE R 16.

Lea las instrucciones detenidamente para evitar cualquier error.

Utilice el arnés para los niños con una altura de entre 40 y 105 cm.

El cinturón de seguridad de tres puntos de anclaje o el arnés son opcionales para

los niños de entre 100 y 105 cm.

Compruebe que todos los cinturones del vehículo y los cinturones del arnés están tirantes y no retorcidos antes de su uso.

Compruebe que el cinturón está bien tirante para evitar que el niño se caiga, especialmente la pelvis tiene que estar firmemente sujeta.

Sustituya la silla de seguridad infantil tras un accidente.

Por motivos de seguridad, no realice modificaciones en la silla de seguridad.

Evite exponer la silla a la luz solar directa si no se encuentra protegida por la cubierta, ya que se podrían producir quemaduras en la piel del niño.

Nunca deje al niño sin supervisión en la silla de seguridad.

Se recomienda que el equipaje y cualquier otro objeto que pudiera provocar lesiones en caso de accidente esté bien sujeto.

La silla de seguridad no debe utilizarse sin la cubierta.

La silla de seguridad es apta para niños con una altura inferior a 150 cm.

Puede utilizarse en el sentido de la marcha antes de que el niño alcance los 105 cm, siempre que se utilice arnés, pero no puede colocarse en un asiento equipado con airbag. Después de que el niño haya alcanzado los 15 meses, instale la silla de seguridad en los asientos traseros y en el

sentido de la marcha.

Conserve el manual de instrucciones para futuras consultas.

Utilice la silla de seguridad únicamente en el coche, no en casa.

Sujete bien la silla de seguridad incluso cuando el niño no está sentado.

Compruebe que todas las piezas de la silla de seguridad están en la posición correcta, de forma que no se queden atrapadas en las puertas o en las partes móviles de los asientos.

Retire al niño de la silla de seguridad antes de ajustarla.

Nunca utilice una silla de seguridad de segunda mano.

Elija el punto de apoyo de carga correcto descrito en el manual, o podría estar en peligro.

Elija el punto de anclaje ISOFIX correcto.

En caso de duda, consulte al vendedor.

www.babybecool.es

Información sobre el sistema reforzado de retención infantil de categoría i-Size.

Este producto es un sistema reforzado de retención infantil i-Size.

Está homologado según el Reglamento nº 129 (UN) para su uso en asientos de vehículo compatibles con i-Size como se indica en el manual de usuario del vehículo.

En caso de duda, consulte tanto al fabricante como al vendedor del sistema reforzado de retención infantil.

LISTADO DE PIEZAS

1. Guía para el cinturón del reposacabezas
(Cara a la marcha: estatura del niño: 100-150 cm)
2. Reposacabezas
3. Correa para los hombros
4. Reductor (estatura del niño: 40-75 cm)
5. Almohadilla para los hombros
6. Botón de ajuste
7. Correa ajustable del arnés
8. Asa de ajuste del reposacabezas
9. Reductor (estatura del niño: 40-75 cm)
10. Chasis de la silla
11. Hebilla
12. Almohadilla para la entrepierna
13. Mando de rotación
14. Base
15. Guías ISOFIX
16. Botón de ajuste del pie de apoyo
17. Pie de apoyo
18. Indicador del pie de apoyo
19. Asa de ajuste de la inclinación
20. Protector lateral
21. Botón del protector lateral
22. Compartimento para guardar el manual de instrucciones
23. Conector ISOFIX
24. Botón de liberación del sistema ISOFIX
25. Indicador del sistema ISOFIX

1. USO EN EL VEHÍCULO

Posición de instalación de la silla en el vehículo

Este sistema de retención infantil i-Size ha sido homologado de acuerdo con el Reglamento n.º 129/03 de la ONU para su uso en los asientos compatibles con el sistema i-Size, tal como se define y aprueba en el Reglamento n.º 16 de la ONU. Según el Reglamento n.º 129/03 de la ONU, esta silla está equipada con un sistema universal de retención infantil ISOFIX, y debe instalarse utilizando las conexiones ISOFIX.

Para utilizar esta silla infantil homologada de acuerdo con el Reglamento ECE R129/03, el niño debe reunir los siguientes requisitos:

En dirección contraria a la marcha: estatura y peso del niño: 40-105 cm, ≤ 19 kg

Cara a la marcha: estatura del niño: 76-150 cm
En caso de duda, póngase en contacto con el fabricante o el vendedor del sistema de retención infantil.

ATENCIÓN: NO coloque la silla infantil en dirección contraria a la marcha en los asientos con airbag frontal instalado.

IMPORTANTE: NO LA ORIENTE CARA A LA MARCHA HASTA QUE EL NIÑO NO HAYA CUMPLIDO LOS 15 MESES. (Consulte las instrucciones)
A continuación se indican las posibles ubicaciones para instalar la silla en el coche:

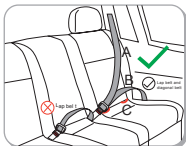

A Cinturón diagonal
B Cinturón abdominal
C Sistema ISOFIX

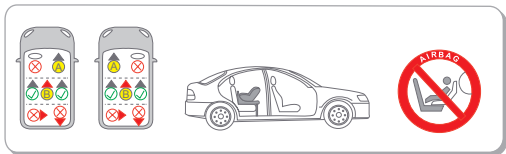

- ⊗ No se permite la instalación de la silla infantil.
- ✓ Es seguro instalar la silla infantil.
- Ⓐ Si el airbag del asiento delantero del vehículo está activado, no se puede instalar aquí.
- Ⓑ Solo se puede instalar aquí si el asiento cuenta con un cinturón con tres puntos de anclaje y con el sistema ISOFIX.

1.1 Comprobación de la altura de la correa para los hombros

NO: demasiado baja NO: demasiado alta SI: correcto

Compruebe siempre que ambas correas para los hombros se encuentran a la altura correcta. Las correas para los hombros deben poder pasar por las ranuras de la funda y la carcasa de la silla que están más próximas a la parte superior de los hombros.

1.2 Uso de la hebilla

En primer lugar, ajuste la altura de las correas para los hombros de la siguiente manera:

Paso 1: junte ambas piezas metálicas del conector de la hebilla.

Paso 2: introduzca los dos conectores en la ranura de la hebilla hasta que encajen con un clic.

Paso 3: tire de las correas para los hombros hacia arriba para comprobar que el arnés ha quedado bloqueado.

Para soltar el arnés, presione hacia abajo el botón rojo de la hebilla hasta que se suelten las dos secciones metálicas.

1.3 Ajuste y uso del arnés

Aflojar el arnés

El arnés se afloja pulsando el botón central de ajuste que hay en la parte delantera de la silla.

Pulse el botón de ajuste mientras sujeta con la otra mano ambas correas para los hombros.

Tire de las correas hacia usted para aflojar el arnés.

Apretar el arnés

Tire hacia arriba de las correas para los hombros para eliminar la holgura a la altura del abdomen, y a continuación tire de la correa de ajuste hasta que el arnés quede bien apretado.

El arnés debe ceñirse al niño cuanto sea posible, pero sin que llegue a molestar.

Si queda flojo, puede resultar peligroso. Compruebe el ajuste del arnés cada vez que siente al niño en la silla.

1.4 Ajuste de la inclinación de la silla infantil

La silla se puede ajustar en seis posiciones: posición 0, posición 1, posición 2, posición 3, posición 4 y posición 5.

Cara a la marcha:

Estatura y peso del niño: 76-105 cm, \leq 19 kg: posiciones 1, 2, 3, 4 y 5.

Estatura del niño: 100-150 cm: posición 1

Tire hacia adelante del asa de ajuste de la inclinación situada debajo de la silla, y a continuación mueva hacia adelante o hacia atrás la silla. Suelte el asa de ajuste de la inclinación al llegar a la posición deseada, y empuje hasta oír un clic, de modo que la silla infantil quede bloqueada en esa posición.

En dirección contraria a la marcha:

Estatura y peso del niño: 40-105 cm, \leq 19 kg: posición 0
Gire la silla en dirección contraria a la marcha y tire del asa de ajuste de la inclinación que hay debajo de la parte frontal de la silla hasta alcanzar la posición 0.

Suelte el asa de ajuste de la inclinación al llegar a la posición deseada, y empuje hasta oír un clic, de modo que la silla infantil quede bloqueada en dirección contraria a la marcha.

Intente mover la silla para comprobar que se encuentre correctamente bloqueado.

1.5 Ajuste de la altura de la correa para los hombros y del reposacabezas

El reposacabezas y la correa para los hombros se pueden ajustar arriba y abajo en nueve posiciones para adaptarlos a las diferentes estaturas de los niños. Para niños de entre 40 y 105 cm, pulse el botón de ajuste de las correas mientras tira de los arneses de los hombros hasta la longitud adecuada.

Tire del asa de ajuste del reposacabezas para subirlo o bajarlo según la estatura del niño.

Podrá oír un clic al soltar el asa cuando el reposacabezas y los cinturones para los hombros se encuentren a la altura deseada.

La correa del arnés debe estar a la altura de los hombros del niño. Presione el reposacabezas hacia abajo para comprobar si ha quedado bien bloqueado. Para niños de entre 100 y 150 cm, ajuste de la correa y a continuación ajuste el reposacabezas tirando del asa de ajuste para subirlo o bajarlo de acuerdo con su estatura. Al soltar el asa, podrá oír un clic que le indica que el reposacabezas ha alcanzado la altura deseada.

1.6 Uso del pie de apoyo

1. Despliegue el pie de apoyo y tire de él alejándolo de la parte inferior de la silla infantil hasta que quede bloqueado.
2. Sujete el pie de apoyo y tire de él hacia adelante por la parte inferior de la base para extenderlo hasta oír un clic, lo cual significa que se ha bloqueado y está listo para ser usado.
3. Instale la silla infantil cara a la marcha.

4. Mantenga pulsado el botón de ajuste del pie de apoyo y extraiga la sección inferior de la sección superior hasta poder apoyarla firmemente en el suelo del vehículo. El indicador del pie de apoyo que hay en la parte inferior debe aparecer completamente verde. Importante: no está permitido colocar ningún objeto debajo del pie de apoyo. Para obtener información sobre los compartimentos de almacenaje de la zona de los pies, póngase en contacto con el fabricante del vehículo.

El pie de apoyo no debe quedar suspendido en el aire ni apoyarse en ningún objeto.

Compruebe que el pie de apoyo no eleva la base de la silla infantil del asiento del vehículo.

Para recoger el pie de apoyo, repita en orden inverso los pasos anteriormente descritos. Pero primero debe accionar hacia adelante el mando de rotación al mismo tiempo que recoge el pie de apoyo hacia la

base. Al finalizar, suelte el mando de rotación.
Consulte la ilustración: **1.6.4**

1.7 Uso del sistema ISOFIX

Atención: compruebe que su vehículo está provisto de puntos de anclaje ISOFIX. Utilice las guías ISOFIX para facilitar la instalación.

1. Instale la silla infantil cara a la marcha.
2. Pulse los botones de liberación del sistema ISOFIX que hay a ambos lados de la silla, y asegúrese de que los conectores ISOFIX quedan totalmente extendidos. De este modo, los ganchos de estos conectores quedarán abiertos y listos para su uso. Ambos indicadores de los botones de liberación del sistema ISOFIX deben ser de color rojo.
3. Encaje los conectores ISOFIX a través de las guías hasta oír un clic. Ahora ambos indicadores de los

botones de liberación del sistema ISOFIX deben ser de color verde. Al mismo tiempo, empuje el respaldo de la silla infantil hacia el respaldo del asiento del vehículo hasta que quede completamente apoyado. Ambos indicadores de los botones de liberación del sistema ISOFIX deben ser de color verde, lo cual significa que la silla infantil ha quedado bien sujeta.

4. Intente mover la silla infantil para asegurarse de que se encuentra bien sujeta, y compruebe que los indicadores de los botones de seguridad muestren el color verde.

Para desinstalar el sistema ISOFIX, repita en orden inverso los pasos anteriormente descritos.

1.8 Uso del reductor

Es necesario utilizar el reductor cuando la estatura del niño esté comprendida entre los 40 y los 75 cm.

Coloque el reductor en la silla infantil y utilice el cierre a presión para fijarlo al reposacabezas de la silla.

A continuación, coloque ambas correas para los hombros sobre el reductor.

Pase la hebilla del arnés y la almohadilla de la entrepierna a través de las aberturas que hay en la parte inferior del reductor.

Compruebe siempre que el niño quede bien sujeto.

Para quitar el reductor, repita en orden inverso los pasos anteriormente descritos.

2. USO DEL PROTECTOR LATERAL

El uso del protector lateral es optativo.

Para utilizarlo, pulse el botón del protector lateral hasta oír el clic que le indica que se encuentra abierto.

Solo se puede abrir el protector lateral más próximo a la puerta del vehículo.

Para ello, pulse el botón del protector lateral y, simultáneamente, presione el protector hasta oír el clic que le indica que se encuentra bloqueado en posición abierta.

2.1 Quitar el reductor y las almohadillas de los hombros y de la entrepierna, y ocultar la correa para los hombros, la correa de la entrepierna y la hebilla.

Paso 1: para quitar el reductor, consulte la sección 1.8.

Paso 2: pulse el botón de ajuste, afloje el arnés de los hombros, abra las almohadillas de la correa para los hombros, deslice la correa fuera de los conectores por la parte delantera de la silla y quite las almohadillas.

Paso 3: abra la hebilla y levante la funda de tela del reposacabezas desde la parte inferior, abra la funda de tela central de la silla, disponga las correas para los hombros y los dos conectores metálicos de la

hebilla en las caras interiores del chasis de la silla, coloque los dos conectores metálicos de la hebilla en los compartimentos del chasis de la silla y cierre los compartimentos.

Cierre la funda de tela central de la silla y bájela desde el reposacabezas hasta la parte inferior.

De este modo, las correas para los hombros y los dos conectores metálicos de la hebilla quedan ocultos entre el chasis de la silla y la funda de tela.

Paso 4: retire la almohadilla de la entrepierna, deslice la parte restante de la hebilla y la correa de la entrepierna de modo que ambas queden debajo de la funda de tela de la silla, abra la tapa del compartimento de la hebilla, introduzca la hebilla y la correa de la entrepierna debidamente ensambladas, y cierre la tapa.

Paso 5: ajuste la silla infantil en la posición de inclinación 1 y ajuste la correa del arnés de modo que la silla infantil se pueda utilizar sin el arnés (con niños de una estatura de entre 100 y 150 cm).

2.2 Cambiar la orientación de la silla

Esta silla infantil puede rotar 360 grados, de modo que se puede utilizar:

En dirección contraria a la marcha: estatura y peso del niño: 40-105 cm, ≤ 19 kg

Cara a la marcha: estatura del niño: 76-150 cm

Para cambiar la orientación, accione el mando de rotación y gire la silla hasta encajarla en la posición deseada.

Importante: antes de iniciar el viaje, pruebe a girar la silla en ambas direcciones para cerciorarse de se encuentra bien encajada.

Importante: no está permitido colocar ningún objeto debajo del pie de apoyo. Para obtener información sobre los compartimentos de almacenaje de la zona de los pies, póngase en contacto con el fabricante del vehículo.

No utilice la silla infantil cara a la marcha si el niño es menor de 15 meses o mide menos de 76 centímetros.

Importante: durante el viaje, la silla infantil solo debe permanecer orientada cara a la marcha o en dirección contraria a la marcha.

2.3 Sentar y levantar al niño

1. Accione el mando de rotación de la parte delantera de la base a la vez que hace girar la silla 90° hacia la puerta del vehículo.

2. De este modo, podrá sentar o levantar al niño más fácilmente.

3. Asegure al niño en la silla.

4. Vuelva a girar 90° la silla hacia adelante o hacia atrás, según la edad del niño, hasta oír el clic que indica que ha quedado encajado.

Importante: antes de iniciar el viaje, compruebe que el sistema giratorio de la silla se encuentra bien encajado.

2.4 Instalación de la silla infantil

Despliegue el pie de apoyo y tire de él alejándolo de la parte inferior de la silla infantil hasta que quede bloqueado. Coloque la silla infantil cara a la marcha en el asiento del vehículo. Instale la silla infantil en el asiento del vehículo siguiendo las instrucciones de las secciones 1.6, 1.7 y 1.8.

2.5 Asegurar al niño en la silla

En dirección contraria a la marcha: estatura y peso del niño: 40-105 cm, ≤ 19 kg. Inclinación: posición 0

1. Pulse el botón de ajuste de las correas mientras tira de los arneses de los hombros hasta la longitud adecuada.

2. Pulse el botón rojo para abrir la hebilla.

3. Sujete ambas piezas metálicas del conector de la hebilla a ambos lados de la silla infantil.

4. Siente al niño en la silla y pase ambos brazos a través de los arneses. Coloque las correas del arnés a

la altura de los hombros del niño.

Después de sentar al niño, vuelva a comprobar si la altura del arnés de los hombros es la correcta.

Compruebe y ajuste la altura de las correas para los hombros y del reposacabezas según la estatura del niño.

5. Cierre la hebilla uniendo sus dos secciones metálicas. Introduzca los dos conectores en la ranura de la hebilla hasta que encajen con un clic.

Compruebe que el arnés no queda retorcido, y que la funda no impide de ninguna manera los movimientos o el ajuste del arnés.

6. Tire hacia adelante de la correa de ajuste hasta la longitud adecuada, de modo que el niño quede bien sujeto.

7. El espacio que queda entre el niño y el arnés de los hombros debe ser del grosor de una mano.

Ajuste la silla infantil a la inclinación deseada, de

modo que el niño se sienta cómodo.

8. Accione el mando de rotación a la vez que hace girar la silla en dirección contraria a la marcha. Tire del asa de ajuste de la inclinación que hay debajo de la parte frontal de la silla hasta alcanzar la mayor inclinación (posición 0). Suelte el asa de ajuste de la inclinación, y empuje hasta oír un clic. De este modo, la silla infantil queda bloqueada en dirección contraria a la marcha (posición 5).

Intente mover la silla para comprobar que se encuentre correctamente bloqueado.

Importante: antes de iniciar el viaje, intente hacer girar la silla infantil para comprobar que su parte giratoria se encuentra bien encajada.

ATENCIÓN: NO coloque la silla infantil en dirección contraria a la marcha en los asientos con airbag frontal instalado. Podrían producirse lesiones graves, o incluso la muerte.

Para levantar al niño y desinstalar la silla infantil, repita en orden inverso los pasos anteriormente descritos.

2.6 Asegurar al niño en la silla

Cara a la marcha: estatura y peso del niño: 76-105 cm, ≤ 19 kg

Inclinación: posiciones 1, 2, 3, 4 y 5.

1. Pulse el botón de ajuste de las correas mientras tira de los arneses de los hombros hasta la longitud adecuada.

2. Pulse el botón rojo para abrir la hebilla.

3. Sujete ambas piezas metálicas del conector de la hebilla a ambos lados de la silla infantil.

4. Siente al niño en la silla y pase ambos brazos a través de los arneses. Coloque las correas del arnés a la altura o por debajo de los hombros del niño.

Después de sentar al niño, vuelva a comprobar si la altura del arnés de los hombros es la correcta.

Compruebe y ajuste la altura de las correas para los hombros y del reposacabezas según la estatura del niño.

5. Cierre la hebilla uniendo sus dos secciones metálicas. Introduzca los dos conectores en la ranura de la hebilla hasta que encajen con un clic.

Compruebe que el arnés no queda retorcido, y que la funda no impide de ninguna manera los movimientos o el ajuste del arnés.

6. Tire hacia adelante de la correa de ajuste hasta la longitud adecuada, de modo que el niño quede bien sujeto.

7. El espacio que queda entre el niño y el arnés de los hombros debe ser del grosor de una mano.

Ajuste la silla infantil a la inclinación deseada, de modo que el niño se sienta cómodo.

Importante: no utilice la silla infantil cara a la marcha si el niño es menor de 15 meses o mide menos de 76 centímetros.

Para levantar al niño y desinstalar la silla infantil, repita en orden inverso los pasos anteriormente descritos.

2.7 Asegurar al niño en la silla

Cara a la marcha: estatura del niño: 100-150 cm

Inclinación: posición 1

Paso 1: retire las almohadillas de la entrepierna y de los hombros, y oculte las correas para los hombros, la correa de la entrepierna y la hebilla antes de sentar al niño (consulte la sección 5.1).

Paso 2: despliegue y empuje el pie de apoyo hacia la parte inferior de la silla infantil hasta bloquearlo en su sitio (para recoger el pie de apoyo, consulte la sección 4.7).

Paso 3: coloque la silla infantil cara a la marcha, pulse el botón de liberación del sistema ISOFIX a ambos lados de la silla y empuje los conectores ISOFIX hacia adelante para que queden completamente extendidos.

De este modo, los ganchos de estos conectores quedarán abiertos y listos para su uso. El indicador del botón de liberación del sistema ISOFIX debe ser de color rojo.

Paso 4: presione los conectores ISOFIX sobre los anclajes hasta oír un clic. Ahora el indicador del botón de liberación del sistema ISOFIX debe ser de color verde.

Paso 5: intente mover la base de la silla para comprobar si se mueve o ha quedado bien sujeto. Si se mueve y los conectores ISOFIX se sueltan, repita los pasos anteriores para volver a instalar la silla.

Paso 6: siente al niño en la silla infantil.

Si fuese necesario, ajuste la altura del reposacabezas a la estatura del niño. Pase el cinturón diagonal por la guía superior, bajo el reposacabezas, cerca del dispositivo de recogida automática del cinturón de seguridad del automóvil.

Pase el cinturón abdominal por las dos guías que hay a ambos lados de la silla infantil.

Paso 7: introduzca el cinturón diagonal y el cinturón abdominal en la hebilla del vehículo hasta oír un clic. Tire hacia arriba del cinturón de seguridad para comprobar que la hebilla ha quedado bloqueada.

Paso 8: compruebe que el cinturón diagonal y el cinturón abdominal no quedan retorcidos, y cerciórese de que la funda no impide los movimientos.

El punto de carga principal debe encontrarse por encima de la hebilla del asiento del coche. En la imagen se muestra la mejor posición de la hebilla del cinturón de seguridad para adultos con respecto a la silla infantil. En caso de duda, póngase en contacto con nosotros.

El cinturón de seguridad no debe quedar retorcido. Además, la funda no debe impedir de ninguna manera los movimientos o el ajuste del cinturón de seguridad. Para levantar al niño y desinstalar la silla infantil, repita en orden inverso los pasos anteriormente descritos.

LIMPIEZA Y MANTENIMIENTO

Mantenimiento cotidiano

1. Compruebe la silla infantil todos los días, y sustitúyala tras haber sufrido un accidente.
2. Guarde la silla infantil en un lugar seco y bien ventilado, para evitar la aparición de moho.
3. Limpie el cinturón de seguridad y las piezas de plástico de la silla infantil con una esponja húmeda y espere a que se sequen.
4. Si se vierte comida o bebida sobre la hebilla, desmonte el cinturón de seguridad de la silla infantil y enjuáguelo suavemente con agua tibia. Espere a que se seque.
5. Consulte las instrucciones de lavado de la funda de tela de la silla infantil.

Instrucciones de lavado:

No utilice disolventes, detergentes químicos ni lubricantes en ninguna de las piezas de la silla infantil.



Lavado a mano y a una temperatura inferior a 30°C



No utilizar lejía



Limpieza en seco sin disolventes, excepto tricloroetileno



No puede ir a la secadora



No planchar

RECOMENDACIONES

Compruebe todas las piezas de la silla de seguridad antes de utilizarla. Asegúrese de que se encuentra en buenas condiciones ya que reducirá la tasa de siniestralidad.

Compruebe que los cinturones no están demasiado holgados antes de su uso.

No exponga la silla de seguridad a entornos demasiado fríos, demasiado calientes ni demasiado húmedos.

Conserve el manual en un lugar seguro.

En caso de accidente sustituya la silla de seguridad por una nueva. Contacte con el vendedor si tiene alguna duda.

INFORMACIÓN SOBRE LA GARANTÍA

- Este artículo dispone de garantía contra defectos de fabricación según lo estipulado en las Directivas y/o Normativas legales vigentes sobre garantías de bienes de consumo aplicables a la Unión Europea y propias del país de comercialización.

- Es imprescindible presentar la factura o tique de compra para poder tramitar la garantía a través del vendedor del artículo o, en su defecto, a través del fabricante.

- La garantía excluye anomalías o averías producidas por un uso inadecuado, por incumplimiento de las normas de seguridad e instrucciones de uso y mantenimiento proporcionadas, o a causa del desgaste por uso y manejo normal periódico del artículo.

- La etiqueta que contiene el número de serie de su modelo no debe ser arrancada bajo ningún concepto ya que contiene información relevante para la garantía.



twister

INFORMATION	46
WARNINGS	48
PARTS LIST	51
1. USE IN THE VEHICLE	52
2. USING THE SIDE PROTECTOR	58
MAINTENANCE AND CLEANING	64
RECOMMENDATIONS	65
GUARANTEE INFORMATION	65

INFORMATION

Please carefully read this manual and follow each step to ensure a comfortable travel and best protection for your child. Please keep the instruction manual in the instruction manual storage compartment at the back of the seat body at all times.

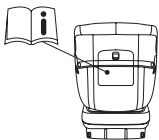

Notice regarding i-Size category Enhanced Child Restraint Systems (40-105cm)

This is an i-Size Enhanced Child Restraint System. It is approved according to UN Regulation No. 129, for use in, i-Size compatible vehicle seating positions as indicated by vehicle manufacturers in the vehicle users' manual.

If in doubt, consult either the Enhanced Child Restraint System manufacturer or the retailer.

Notice regarding i-Size booster seat category Enhanced Child Restraint Systems (100-150cm)

This is a i-Size booster seat Enhanced Child Restraint System. It is approved according to UN Regulation No. 129, for use primarily in "i-Size seating positions" as indicated by vehicle manufacturers in the vehicle user's manual.

If in doubt, consult either the Enhanced Child Restraint System manufacturer or the retailer.

NOT TO USE REARWARD FACING ECRS IN SEATING POSITIONS WHERE THERE IS AN ACTIVE FRONTAL AIRBAG INSTALLED.

IMPORTANT - DO NOT USE FORWARD FACING BEFORE THE CHILD'S AGE EXCEEDS 15 months (Refer to instructions).

Feature

This enhanced child seat can be adjusted 360° rotation.

According to UN Regulation No.129/03, this enhanced child seat is a Universal ISOFIX Child Restraint and should be fitted using the ISOFIX connections.

To use this enhanced child seat approved to the ECE R129/03 Regulation, your child must meet the following requirements.

Rearward Facing:

Child height 40cm-105cm/ Child weight ≤ 19 kg;

Forward Facing:

Child height 76cm-150cm

WARNINGS

To protect your child, please read these instructions carefully.

The car seat is suitable for children from 40 to 150 cm.

This car seat is only suitable for use in vehicles fitted with retractable 3-point seat belts and approved under standard GB 27887 or ECE R 16.

Read the instructions carefully to avoid making any mistakes.

Use the harness for children with a height of between 40 and 105 cm.

The 3-point seat belt or harness are optional for children between 100 and 105 cm.

Check that all the vehicle belts and harness straps are tight and are not twisted before use.

Check that the seat belt fits snugly to prevent the child from falling out; the child's pelvis must be held firmly in particular.

Replace the child safety seat after an accident.

For safety reasons, do not make any modifications to the car safety seat.

Avoid exposing the seat to direct sunlight if it is not protected by the cover, as this may cause burns to the child's skin.

Never leave the child unattended in the safety seat.

All luggage and any other objects that could cause injury in the event of an

accident should be securely fastened.

The car safety seat should not be used without the cover.

The car safety seat is suitable for children under 150 cm in height.

It can be used in the forward facing position before the child reaches 105 cm in height, provided that the harness is used, but it must not be installed on a seat equipped with an airbag. Once the child has reached 15 months, the car seat should be installed on the rear seats of the vehicle and in the forward facing position.

Keep the instruction manual for future reference.

Only use the safety seat in the car, not at

home.

Securely fasten the car safety seat, even when the child is not in it.

Check that all the parts of the safety seat are in the correct position so that they do not get caught in the doors or moving parts of the vehicle seats.

Take the child out of the seat before making any adjustments.

Never use a second-hand car seat.

Choose the correct load support point described in the manual, or you may be at risk.

Choose the correct ISOFIX anchor point. If in doubt, consult your retailer.

www.babybecool.es

Information about the i-Size enhanced child restraint system.

This product is an i-Size enhanced child restraint system.

It is approved under UN Regulation No. 129 for use on i-Size compliant vehicle seats as indicated in the vehicle user manual.

If in doubt, consult the manufacturer and the retailer of the enhanced child restraint system.

PARTS LIST

1. Headrest belt guide (Forward facing:
Child height 100-150cm)
2. Headrest
3. Shoulder strap
4. Baby insert (Child height 40-75cm)
5. Shoulder pad
6. Adjuster button
7. Adjusted strap of harness
8. Headrest adjustment handle
9. Baby insert (Child height 40-75cm)
10. Seat body
11. Buckle
12. Crotch pad
13. Rotation handle
14. Base
15. ISOFIX guides
16. Support leg adjustment button
17. Support leg
18. Support leg indicator
19. Recline position Handle
20. Side protector
21. Side protector Button
22. Instruction manual storage compartment
23. ISOFIX connector
24. ISOFIX release button
25. ISOFIX indicator

1. USE IN THE VEHICLE

Installation position of the enhanced child seat in vehicle

This is an i-Size Enhanced Child Restraint System. It is approved according to UN Regulation No. 129/03, for use in, i-Size compatible vehicle seating positions, as defined and approved according to UN Regulations No.16. According to UN Regulation No.129/03, this enhanced child seat is a Universal ISOFIX Child Restraint and should be fitted using the ISOFIX connections.

To use this enhanced child seat approved to the ECE R129/03 Regulation, your child must meet the following requirements.

Rearward Facing: Child height 40cm-105cm/ Child weight ≤ 19 kg;

Forward Facing: Child height 76cm-150cm
If in doubt, consult either the Enhanced Child Restraint System manufacturer or the retailer.

WARNING: DO NOT use rearward facing child seat in seating positions where an active frontal airbag installed.

“IMPORTANT - DO NOT USE FORWARD FACING BEFORE THE CHILD’S AGE EXCEEDS 15 months (Refer to instructions)”.

The suitable location for installation on the car is shown as follows:

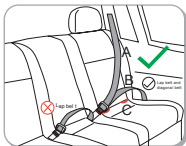

A Diagonal belt
B Lap belt
C ISOFIX attachments

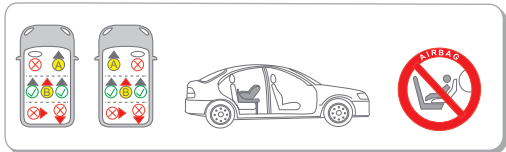

- ⊗ Not allowed to install the enhanced child car seat.
- ✓ Safe to install the enhanced child car seat.
- Ⓐ When the front vehicle seat with opened airbag, cannot install in this place.
- Ⓑ Only with 3-point seat belt and ISOFIX attachments can install in this place.

1.1 Checking the shoulder strap height

NO-Too low	NO -Too high	Yes- Correct
------------	--------------	--------------

Always check that the shoulder straps are at the same correct height for your child. The child's shoulders should always be thread through the slots in the cover and seat shell that are closest to the top of your child's shoulders.

1.2 Usage of buckle

Firstly, adjust the shoulder straps height, please proceed as follows:

Step 1. Put the two metal sections of the buckle connector together.

Step 2. Slot the two buckle connectors into the slot in the buckle until they "click" in place.

Step 3. Check the harness is correctly locked by pulling the shoulder straps upwards.

To release the harness, you can press the red button of the buckle downwards the two metal sections will be pop up.

1.3 Adjust and use the harness

Loosen the harness

The harness is slackened by pressing the adjuster button of the central adjuster on the front of the seat. Press down the adjuster button as you grip the two shoulder straps with your another hand. Pull the shoulder straps towards you to loosen the harness.

Tighten the harness

Pull the shoulder straps upwards to remove the slack from the lap sections of the harness then pull the adjuster strap until the harness is fully tightened. The harness should be adjusted as tightly as possible without causing discomfort to your child. A loose harness can be dangerous. Check the harness adjuster and tighten each time the child is placed in the seat.

1.4 Adjust the enhanced child seat to different recline positions

The seat body of the enhanced child seat can be adjusted 6 different positions:

position 0, position 1, position 2, position 3, position 4, position 5.

For forward facing:

Child height 76cm-105cm/Child weight \leq 19 kg:

position 1, position 2, position 3, position 4, position 5.

Child height 100cm-150cm : position 1

Pull the recline adjustment handle under the front seat body forward, and then pull or push the seat body forwards or backwards. Release the recline adjustment handle in the desired position and push until you can hear a "click".

Now the child seat is locked in the desired recline position.

For rearward facing:

Child height 40cm-105cm/ Child weight \leq 19 kg:

position 0.

Rotate the seat body rearward facing and pull the recline adjustment handle under the front seat body forward to position 0. Release the recline adjustment handle in the desired position and push until you can hear a "click". Now the child seat is locked in the rearward facing position.

Make sure the child seat is securely locked in the desired position by pulling or pushing or pull on the seat body.

1.5 Height adjustment for shoulder strap and headrest

According to children's different height, the headrest and the shoulder strap can be adjusted up and down, totally 9 positions.

For child height: 40-105cm, Press the strap adjustment button, while pulling out the shoulder harnesses to the proper length.

Adjust the headrest by pulling the headrest adjustment handle, raise or lower according to your child's height. Release the handle, the headrest and the shoulder belts reach the desired height and you will hear a "click". The harness strap should be level with your child's shoulders. Check that the headrest is properly engaged by sliding the headrest down a little.

For child height: 100-150cm. Press the strap adjustment button, adjust the headrest by pulling the headrest adjustment handle, raise or lower according to your child's height. release the handle, the headrest will reach the desired height and you will hear a "click".

1.6 Usage of the support leg

1. Unfold and pull the support leg away from the bottom of the enhanced child seat until it locks in place.

2. Hold the support leg and pull it out forward from the bottom of the base and make it fully extended

until you can hear a "click". Now the support leg is locked in place and you can use the support leg.

3. Place the enhanced child seat forward facing on a vehicle seat.

4. Hold and press support leg adjustment button and pull out the lower section from the upper section of the support leg until it rests firmly on the floor of the vehicle. The support leg indicator at the bottom of the support leg must be fully green.

Important ! It is not allowed to place objects under the support leg. For information on the storage compartments in the foot area please contact your vehicle manufacturer.

Make sure that support leg must never be suspended in mid-air or supported by other objects.

Make sure that the support leg does not lift the bottom of the base of the child seat up from the surface of the vehicle seat.

To retract the support leg, repeat the above prescribed procedures in reverse order.

But firstly you should pull the rotation handle forward and at the same time hold and push the support leg backward to the bottom of the base, then release the rotation handle as the following photos: **1.6.4**

1.7 Usage of the ISOFIX

Warning: Ensure that your vehicle has ISOFIX anchorage points. Insert ISOFIX guides to assist with installation.

1. Place the child seat forwarder facing on a vehicle seat.
2. Press and push ISOFIX release button on both sides of the seat and make the ISOFIX connectors are fully extended. This ensures that both hooks on the ISOFIX connectors are open and ready to use, now both ISOFIX indicators of ISOFIX release button show red

color.

3. Push the ISOFIX connectors through ISOFIX guides directly into the anchorages until heard an audible sound "click". Now both ISOFIX indicator of ISOFIX release button show green color . At the same time, push the backrest of the base of the enhanced child seat as soon as possible toward the backrest of vehicle seat until tightly.

Make sure that both ISOFIX indicators of ISOFIX release button on both sides show green color so that the enhanced child seat is correctly fastened.

4. Shake the enhanced child seat to ensure that it is securely fastened and check the safety buttons to make sure that the two indicators are fully green.

To disassemble the ISOFIX , repeat the above prescribed procedures in reverse order.

1.8 Using the baby insert

The baby insert must be used for the child height of 40-75cm.

Place the baby insert in the enhanced child seat and press the snap fastener of the head extra cushion of baby insert with the headrest of the enhanced child seat, then lay both shoulder straps over the baby insert.

Guide the harness buckle and the crotch pad through the openings in the bottom part of the baby insert. Always make sure that your child is properly secured. To take off the baby insert, repeat the above prescribed procedures in reverse order.

2. USING THE SIDE PROTECTOR

During the travel, you can choose to use the side protector.

If you want to use the side protector, press the side

protector button, you will hear a “click” and the side protector is open.

During the travel, you only can open the side protector which is near to the door of the car.

If you do want to use the side protector, Press the side protector button, at the same time, press the side protector, you will hear a “click” and the side protector is close and locked.

2.1 Removal baby inserts, shoulder pads, crotch pad and conceal shoulder strap, crotch strap and buckle.

Step 1: Take off the baby inserts, please refer to Section 1.8.

Step 2: Press the adjuster button and loosen shoulder harness, open the shoulder strap pads and slide shoulder pads straps off its own connectors from the front of the enhanced child seat and move shoulder pads.

Step 3: Open the buckle and turn up the fabric cover of headrest from the bottom, open the middle fabric cover of the seat body, assemble the shoulder straps and two metal buckle connectors along with two inner sides of the plastic part of seat body, put two metal buckle connectors in two storages of inner plastic part of seat body and close two storages. Close the middle fabric cover of the seat body and turn down the fabric cover of headrest to the bottom. Now the shoulder straps and two metal buckle connectors are concealed between the plastic part of seat body and the fabric covers.

Step 4: Remove the crotch pad, slide the rest part of the buckle and the crotch strap, make them both underneath the fabric cover of seat body, open the cover of buckle storage of seat body, assemble the rest part of the buckle and the crotch strap properly, then put the rest part of the buckle and the crotch strap in the storage and close it finally.

Step 5: Adjust the enhanced child seat to recline position 1, adjust the harness adjuster strap, now the enhanced car seat can be used without harness for your child (Child height 100-150cm).

2.2 Changing the direction of travel

This enhanced child seat can be adjusted 360° rotation. This enhanced child seat can be used:

Rearward Facing: Child height 40cm-105cm/ Child weight≤19 kg;

Forward Facing: Child height 76cm-150cm

To change the direction of travel, pull the rotation handle and turn the seat body to the desired direction until it engages.

Important ! Before making any car journey, ensure that the rotating part of the child safety seat is fully engaged by trying to rotate the enhanced child seat in both directions.

Important! It is not allowed to place objects under the support leg. For information on the storage compartments in the foot area please contact your vehicle manufacturer.

Do not use the enhanced child seat facing forwards if your child is under 76cm/15 months old.

Important! The enhanced child seat should be only in forward facing or rearward facing direction during the travel.

2.3 Putting the child in/ Taking the child out

1. Adjust the rotation handle in the front of the base, rotating the seat body 90° towards the vehicle door at the same time.
2. Now you can put your child in or take him or her out easily.
3. Secure your child in the seat.
4. Rotate the seat body 90° again so it is facing either forwards or backwards, depending on the age of your

child, until it engages with a clicking sound.

Important! Before every journey, make sure that the rotating seat body is fully engaged.

2.4 Installation this enhanced child seat

Unfold and pull the support leg away from the bottom of the enhanced child seat until it locks in place. Place the enhanced child seat forwarder facing on a vehicle seat. Install the enhanced child seat on the vehicle seat, please refer to Section 1.6, Section 1.7, Section 1.8.

2.5 Securing your child in the enhanced child seat

Rearward Facing: Child height 40cm-105cm/ Child weight ≤ 19 kg; Recline position: position 0

1. Press the strap adjustment button, while pulling out the shoulder harnesses to the proper length.
2. Press the red button to disengage the buckle.
3. Fix the two metal sections of the buckle connector on the both sides of the enhanced child seat.

4. Place the child into the enhanced child seat and pass both arms through the harnesses. Position the harness straps at or below the child's shoulders. After the child is seated, re-check whether the shoulder harnesses are at the proper height. Check and adjust the height of the shoulder straps and headrest to the correct position according to your child's height.
5. Engage the buckle and put the two metal sections of the buckle connector together. Slot the two buckle connectors into the slot in the buckle until they "click" in place. Check that the harness has not become twisted and also check that the cover is not impeding the movement or fit of the harness in any way.
6. Pull forward the adjustment strap and adjust it to the proper length to make sure your child is snugly secured.

7. Make sure the space between the child and the shoulder harness is about the thickness of one hand. Adjust the child seat to desire of recline position and make your child comfortable.

8. Pull the rotation handle and turn the seat body rearward facing ,at the same time, pull the recline adjustment handle under the front seat body forward to the largest recline position(position 0) . Release the recline adjustment handle and push until you can hear a "click". Now the child seat is locked in the rearward facing position (position 5) . Make sure the enhanced child seat is securely locked in the desired position by pulling or pushing or pull on the seat body.

Important ! Before making any car journey, ensure that the rotating part of the enhanced child seat is fully engaged by trying to rotate the enhanced child seat in both directions.

WARNING: DO NOT use rearward facing child seat in seating positions where an active frontal airbag installed . Death or serious injury can occur.
To disassemble your baby and the child seat, repeat the above prescribed procedures in reverse order.

2.6 Securing your child in the enhanced child seat

Forward Facing: Child height 76cm-105cm/ Child weight≤19 kg;

Recline position: Position 1, position 2, position 3, position 4, position 5.

1. Press the strap adjustment button, while pulling out the shoulder harnesses to the proper length.
2. Press the red button to disengage the buckle.
3. Fix the two metal sections of the buckle connector on the both sides of the enhanced child seat.
4. Place the child into the enhanced child seat and pass both arms through the harnesses. Position the harness straps at or below the child's shoulders.

After the child is seated, re-check whether the shoulder harnesses are at the proper height.

Check and adjust the height of the shoulder straps and headrest to the correct position according to your child's height.

5. Engage the buckle and put the two metal sections of the buckle connector together. Slot the two buckle connectors into the slot in the buckle until they "click" in place.

Check that the harness has not become twisted and also check that the cover is not impeding the movement or fit of the harness in any way.

6. Pull forward the adjustment strap and adjust it to the proper length to make sure your child is snugly secured.

7. Make sure the space between the child and the shoulder harness is about the thickness of one hand. Adjust the child seat to desire of recline position and make your child comfortable.

Important ! Do not use the enhanced child seat facing forwards if your child is under 76cm/15months old. To disassemble your baby and the child seat, repeat the above prescribed procedures in reverse order.

2.7 Securing your child in the enhanced child seat

Forward Facing: Child height 100cm-150cm

Recline position: position 1

Step 1: Remove the crotch pad and shoulder pad and conceal shoulder straps, crotch strap and buckle before installing for children (See details 5.1)

Step 2: Fold and push the support leg back to the bottom of the child seat until it locks in place.(Retract the support leg see details 4.7.

Step 3: Place the child seat on the enhanced child seat forward-facing and press the ISOFIX release button on both sides of the seat and push the ISOFIX connectors forward and make the ISOFIX connectors fully extended.

This ensures that both hooks on the ISOFIX connectors are open and ready to use, now the ISOFIX indicator of ISOFIX release button show red color.

Step 4: Push the ISOFIX connectors directly into the anchorages until heard an audible sound “click”. Now the ISOFIX indicator of ISOFIX release button show green color.

Step 5: Grasp the seat body and base to check the seat if it is fastened tightly or shakes. If the seat shakes and the ISOFIX connectors are pulled out, please repeat the above steps and install it again.

Step 6: Place your child into the enhanced child seat. Adjust the headrest height according to the height of your child if necessary. Guide the diagonal belt into the top belt guide hook under the headrest near to the side of the car seat belt automatic roll-up device. Guide lap belt through both belts guide hook's of on the both sides of the seat body.

Step 7: Insert diagonal belt and lap belt into the vehicle buckle hear “click”. Check the vehicle belt buckle is correctly locked by pulling the seat belt upwards.

Step 8: Check that the diagonal belt and lap belt have not become twisted and also check that the cover is not impeding the movement in any way.

Main load point must be up car seat buckle. The satisfactory position of the adult safety-belt buckle relative to the child car seat is as photo. If in doubt about this point, please contact us .

Make sure the seat belt has not become twisted. Also check that the cover is not impeding the movement or fit of the seat belt webbing in any way.

To disassemble your baby and the child seat, repeat the above prescribed procedures in reverse order.

MAINTENANCE AND CLEANING

Daily maintenance

1. In daily use, check periodically the enhanced child seat. The enhanced child seat should be replaced after an accident.
2. Please keep this enhanced child seat in dry and ventilated place to avoid damp moldy.
3. If the enhanced child seat becomes dusty, clean the seat belt and the plastic pieces by swiping them with a damp sponge and let it dry under ambiance.
4. If food or drink drop accidentally on the buckle, disassemble the seat belt from the enhanced child seat and rinse it gently by warm water. Leave it dry under ambiance.
5. For cleaning the entire child seat fabric cover, please refer to the washing instruction.

Washing instruction:

Never use any solvent, chemical detergent or lubricant on any part of your child seat.



Hand wash, water
temperature
below 30°C



Do not
bleach



Dry clean, any
solvent except
trichloroethylene



Do not
tumble dry



Do not
iron

RECOMMENDATIONS

Check all the parts of the safety seat before using it. Make sure that it is in good condition as this will reduce the risk of an accident.

Check that the seat belts are not too loose before use. Do not expose the safety seat to excessively cold or hot temperatures, or damp environments.

Keep the instruction manual in a safe place.

In the event of an accident replace the car seat with a new one. Contact your retailer if you have any questions.

GUARANTEE INFORMATION

- This item is guaranteed against manufacturing defects as stipulated in the legal Directives and/or regulations in force on guarantees for consumer goods applicable to the European Union and those of the country in which it is marketed.

- It is essential to present the purchase invoice or receipt in order to process the guarantee through the seller of the item or, failing that, through the manufacturer.

- The guarantee excludes anomalies or faults caused by misuse, non-compliance with the safety regulations and instructions for use and maintenance provided, or due to wear and tear caused by normal use and regular handling of the item.

- The label containing the serial number of your model must not be torn off under any circumstances as it contains information relevant to the guarantee.

twister

INFORMATION	68
AVERTISSEMENTS	70
LISTE DES PIÈCES	73
1. UTILISATION DANS LE VÉHICULE	74
2. UTILISATION DE LA PROTECTION LATÉRALE	80
NETTOYAGE ET ENTRETIEN	86
RECOMMANDATIONS	87
INFORMATIONS SUR LA GARANTIE	87

INFORMATION

Veillez lire attentivement le mode d'emploi et suivre chaque étape pour garantir un trajet confortable et offrir la meilleure protection à votre enfant. Rangez toujours le mode d'emploi dans le compartiment prévu à cet effet au dos du siège auto.

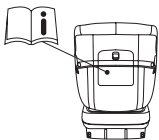

Informations sur les systèmes de retenue pour enfants i-Size (40-105 cm)

Ce dispositif de retenue pour enfants i-Size a été homologué conformément au règlement n° 129 de l'ONU pour une utilisation sur les sièges indiqués comme compatibles par les fabricants dans le manuel d'utilisation du véhicule.

En cas de doute, veuillez contacter le fabricant ou le vendeur du système de retenue pour enfants.

Informations sur les systèmes de retenue pour enfants i-Size (100-150 cm)

Ce dispositif de retenue pour enfants i-Size a été homologué conformément au règlement n° 129 de l'ONU pour une utilisation sur les "sièges i-Size" indiqués par les fabricants dans le manuel d'utilisation du véhicule.

En cas de doute, veuillez contacter le fabricant ou le vendeur du système de retenue pour enfants.

N'UTILISEZ PAS LE DISPOSITIF DE RETENUE POUR ENFANTS DOS À LA ROUTE SUR LES SIÈGES MUNIS D'UN AIRBAG FRONTAL ACTIVÉ.

RAPPEL IMPORTANT : N'INSTALLEZ PAS LE SIÈGE AUTO FACE À LA ROUTE TANT QUE L'ENFANT N'A PAS ATTEINT L'ÂGE DE 15 MOIS.

(Veuillez consulter les instructions).

Caractéristiques

Le siège auto peut pivoter à 360 degrés.

Selon le règlement n° 129/03 de l'ONU, le siège auto est équipé d'un système de retenue pour enfants universel ISOFIX et il doit être installé à l'aide des attaches ISOFIX.

Pour utiliser ce siège auto pour enfant homologué conformément au règlement ECE R129/03, l'enfant doit remplir les conditions suivantes :

Dos à la route :

Taille et poids de l'enfant : 40-105 cm, ≤ 19 kg

Face à la route :

Taille de l'enfant : 76-150 cm

AVERTISSEMENTS

Pour mieux protéger l'enfant, lire attentivement les instructions.

Le siège auto est apte pour les enfants de 40 à 150 cm.

Ce siège auto ne peut être utilisé que dans des véhicules équipés de ceintures de sécurité rétractables à 3 points et homologués conformément à la norme GB 27887 ou ECE R 16.

Lire attentivement la notice pour éviter les erreurs d'installation.

Utiliser le harnais pour les enfants mesurant de 40 à 105 cm.

La ceinture de sécurité à trois points ou

le harnais sont en option pour les enfants mesurant entre 100 et 105 cm.

Vérifiez que toutes les ceintures du véhicule et du harnais sont bien tendues et pas enroulées avant de les utiliser.

Vérifiez que la ceinture est bien tendue pour éviter que l'enfant ne tombe. Le bassin doit en particulier être bien fixé.

Remplacer le siège auto après un accident.

Pour des raisons de sécurité, ne réaliser aucune modification sur le siège auto.

Éviter d'exposer le fauteuil aux rayons directs du soleil s'il n'est pas protégé par la housse, car cela pourrait provoquer des brûlures sur la peau de l'enfant.

Ne jamais laisser l'enfant sans surveillance dans le siège auto.

Il est recommandé de bien attacher les bagages ou tout autre objet dans le véhicule pour éviter qu'ils soient projetés en cas d'accident.

Ne pas utiliser le siège auto sans sa housse.

Le siège auto convient aux enfants mesurant moins de 150 cm.

Peut être utilisé face à la route avant que l'enfant n'atteigne 105 cm, à condition d'utiliser un harnais, mais ne peut être placé sur une place équipée d'un airbag. Lorsque l'enfant a atteint l'âge de 15 mois, installer le siège auto sur les sièges

arrière et en position face à la route.

Conservez le manuel d'utilisation pour pouvoir vous y reporter ultérieurement.

Utilisez le siège auto uniquement dans la voiture, pas à la maison.

Attacher correctement le siège auto même lorsque l'enfant n'est pas assis.

Vérifier que toutes les parties du siège auto sont dans la bonne position afin qu'elles ne se coincent pas dans les portes ou les parties mobiles des sièges.

Retirer l'enfant du siège auto avant de l'ajuster.

Ne jamais utiliser de siège auto d'occasion.

Choisissez le point d'appui correct comme décrit dans le manuel, pour éviter les accidents.

Choisir le point de fixation ISOFIX correct.

En cas de doute, consulter le vendeur.

www.babybecool.es

Fixation ISOFIX + ceinture de sécurité du véhicule ou uniquement la ceinture de sécurité du véhicule (face à la route)

Informations sur le dispositif renforcé de retenue pour enfants, catégorie i-Size.

Ce produit est un dispositif de retenue renforcé pour enfant catégorie i-Size.

Il est homologué selon le Règlement n° 129 (UN) pour être utilisé sur des sièges de véhicules compatibles avec i-Size comme il est indiqué sur le Manuel de l'utilisateur du véhicule.

En cas de doute, veuillez consulter le fabricant ou le vendeur du dispositif de retenue renforcé pour enfants.

LISTE DES PIÈCES

1. Guide pour la ceinture de la têtère
(Face à la route : taille de l'enfant : 100-150 cm)
2. Têtère
3. Sangle d'épaules
4. Réducteur (taille de l'enfant : 40-75 cm)
5. Coussinet pour les épaules
6. Bouton de réglage
7. Sangle réglable du harnais de sécurité
8. Poignée de réglage de la têtère
9. Réducteur (taille de l'enfant : 40-75 cm)
10. Châssis du siège auto
11. Boucle
12. Coussinet d'entrejambe
13. Bouton de rotation
14. Base
15. Guides ISOFIX
16. Bouton de réglage de la jambe de force
17. Jambe de force
18. Indicateur de la jambe de force
19. Poignée de réglage de l'inclinaison
20. Protection latérale
21. Bouton de la protection latérale
22. Compartiment de rangement du mode d'emploi
23. Attache ISOFIX
24. Bouton de déverrouillage du système ISOFIX
25. Indicateur du système ISOFIX

1. UTILISATION DANS LE VÉHICULE

Position d'installation sur le siège auto du véhicule

Ce dispositif de retenue pour enfants i-Size a été homologué conformément au règlement n°129/03 de l'ONU pour une utilisation sur des sièges compatibles avec le système i-Size, tel que défini et approuvé dans le règlement n° 16 de l'ONU. Selon le règlement n° 129/03 de l'ONU, le siège auto est équipé d'un système de retenue pour enfants universel ISOFIX et il doit être installé à l'aide des attaches ISOFIX.

Pour utiliser ce siège auto pour enfant homologué conformément au règlement ECE R129/03, l'enfant doit remplir les conditions suivantes :

Dos à la route : taille et poids de l'enfant : 40-105 cm, ≤ 19 kg

Face à la route : taille de l'enfant : 76-150 cm

En cas de doute, veuillez contacter le fabricant ou le vendeur du système de retenue pour enfants.

ATTENTION : n'installez pas le siège auto pour enfant dos à la route sur des sièges munis d'un airbag frontal activé.

RAPPEL IMPORTANT : N'INSTALLEZ PAS LE SIÈGE AUTO FACE À LA ROUTE TANT QUE L'ENFANT N'A PAS ATTEINT L'ÂGE DE 15 MOIS. (Veuillez consulter les instructions).

Voici les emplacements possibles du siège auto dans la voiture :

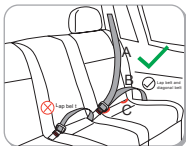

A Sangle diagonale
B Sangle abdominale
C Système ISOFIX

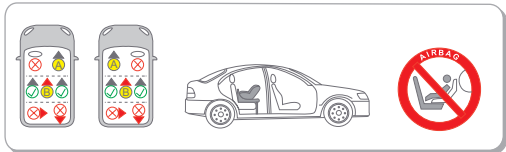

- ⊗ L'installation du siège auto n'est pas autorisée sur ces places.
- ✓ Il est possible d'installer le siège enfant en toute sécurité.
- Ⓐ Si l'airbag du siège avant du véhicule est activé, il ne peut pas être installé.
- Ⓑ Il ne peut être installé à cette place que si le siège dispose d'une ceinture de sécurité à trois points et du système ISOFIX.

1.1 Vérification de la hauteur de la sangle d'épaules

NON : trop bas NON : trop haut **Oui : bonne hauteur**

Vérifiez toujours si les deux sangles d'épaules sont à la bonne hauteur. Les sangles d'épaules doivent pouvoir passer dans les fentes de la housse et de la structure du siège auto qui sont à proximité de la partie supérieure des épaules.

1.2 Utilisation de la boucle

Tout d'abord, réglez la hauteur des sangles d'épaules comme suit :

Étape 1 : joignez les deux parties métalliques du connecteur de la boucle.

Étape 2 : insérez les deux connecteurs dans la rainure de la boucle jusqu'à ce qu'ils s'enclenchent en un clic.

Étape 3 : tirez les sangles d'épaules vers le haut pour vérifier si le harnais de sécurité est bien verrouillé.

Pour détacher le harnais de sécurité, appuyez sur le bouton rouge de la boucle pour libérer les deux parties métalliques.

1.3 Réglage et utilisation du harnais de sécurité

Desserrer le harnais de sécurité

Pour desserrer le harnais de sécurité, appuyez sur le bouton de réglage central qui se trouve sur le devant du siège auto.

Appuyez sur le bouton de réglage tout en tenant les deux sangles d'épaules avec l'autre main.

Tirez les sangles vers vous pour desserrer le harnais de sécurité.

Serrer le harnais de sécurité

Tirez les sangles d'épaules vers le haut pour tendre la partie desserrée au niveau de l'abdomen, puis tirez la sangle de réglage jusqu'à ce que le harnais de sécurité soit bien serré.

Le harnais de sécurité doit être au plus près du corps de l'enfant mais il ne doit pas le gêner.

Un harnais desserré peut être dangereux. Vérifiez le réglage du harnais de sécurité chaque fois que vous asseyez l'enfant dans le siège auto.

1.4 Réglage de l'inclinaison du siège auto

Le siège auto peut être réglé sur six positions : position 0, position 1, position 2, position 3, position 4 et position 5.

Face à la route :

Taille et poids de l'enfant : 76-105 cm, ≤ 19 kg : positions 1, 2, 3, 4 et 5.

Taille de l'enfant : 100-150 cm : position 1

Tirez la poignée de réglage de l'inclinaison située sous le siège auto, puis déplacez le siège auto vers l'avant ou vers l'arrière. Relâchez la poignée de réglage de l'inclinaison une fois la position souhaitée obtenue et poussez le siège auto jusqu'à ce que vous entendiez un clic de manière à le bloquer sur cette position.

Dos à la route :

Taille et poids de l'enfant : 40-105 cm, ≤ 19 kg : position 0
Tournez le siège auto sur la position dos à la route et tirez la poignée de réglage de l'inclinaison située sous

la partie avant du siège auto sur la position 0. Relâchez la poignée de réglage de l'inclinaison une fois la position souhaitée obtenue et poussez le siège auto jusqu'à ce que vous entendiez un clic de manière à le bloquer sur cette position.

Essayez de faire bouger le siège auto afin de vérifier s'il est bien bloqué.

1.5 Vérification de la hauteur de la sangle d'épaules et de la têtière

La têtière et la sangle d'épaules peuvent être réglées de haut en bas sur neuf positions en fonction de la taille de l'enfant.

Pour les enfants qui mesurent entre 40 et 105 cm, appuyez sur le bouton de réglage des sangles tout en tirant sur les sangles d'épaules jusqu'à la longueur appropriée.

Tirez sur la poignée de réglage de la têtière pour la monter ou la baisser en fonction de la taille de l'enfant.

Vous entendrez un clic en relâchant la poignée lorsque la têtière et les sangles d'épaules seront à la hauteur souhaitée.

La sangle du harnais de sécurité doit être à la hauteur des épaules de l'enfant. Appuyez sur la têtière pour vérifier si elle est bien bloquée.

Pour les enfants qui mesurent entre 100 et 150 cm, réglez la sangle puis la têtière en tirant sur la poignée de réglage pour la monter ou la baisser en fonction de la taille de l'enfant. Lorsque vous relâchez la poignée, vous entendrez un clic indiquant que la têtière se trouve sur la hauteur souhaitée.

1.6 Utilisation de la jambe de force

1. Déployez la jambe de force en tirant pour l'éloigner de la partie inférieure du siège auto jusqu'à ce qu'elle soit bloquée.

2. Tenez la jambe de force et tirez-la vers l'avant par la partie inférieure de la base pour la déployer jusqu'à ce

que vous entendiez un clic, ce qui signifie qu'elle est bloquée et prête à l'emploi.

3. Installez le siège auto face à la route.

4. Tout en appuyant sur le bouton de réglage de la jambe de force, dégagez la partie inférieure de la partie supérieure jusqu'à ce qu'elle repose fermement sur le plancher du véhicule. L'indicateur de la jambe de force qui se trouve sur la partie inférieure doit être complètement vert.

Rappel important : aucun objet ne doit être placé sous la jambe de force. Pour plus d'informations sur les compartiments de rangement au pied des sièges, veuillez contacter le constructeur du véhicule.

La jambe de force ne doit pas rester sans appui ni reposer sur un objet.

Vérifiez si la jambe de force ne soulève pas la base du siège auto du siège du véhicule.

Pour replier la jambe de force, recommencez les

étapes décrites ci-dessus dans l'ordre inverse. Mais vous devrez d'abord actionner le bouton de rotation vers l'avant tout en repliant la jambe de force vers la base. Une fois cette opération terminée, relâchez le bouton de rotation. Voir l'illustration : **1.6.4**

1.7 Utilisation du système ISOFIX

Attention : vérifiez si votre véhicule est équipé des points d'ancrage ISOFIX. Utilisez les guides ISOFIX pour faciliter l'installation.

1. Installez le siège auto face à la route.
2. Appuyez sur les boutons de déverrouillage du système ISOFIX des deux côtés du siège auto et assurez-vous que les attaches ISOFIX sont complètement dépliées. De cette façon, les crochets de ces attaches seront ouverts et prêts à l'emploi. Les deux indicateurs des boutons de déverrouillage du système ISOFIX doivent être rouges.

3. Enclenchez les attaches ISOFIX dans les guides jusqu'à ce que vous entendiez un clic. Les deux indicateurs des boutons de déverrouillage du système ISOFIX doivent être verts. En même temps, poussez le dossier du siège auto vers le dossier du siège du véhicule afin de bien l'ajuster contre ce dernier. Les deux indicateurs des boutons de déverrouillage du système ISOFIX doivent être verts, ce qui signifie que le siège auto a bien été installé.

4. Essayez de déplacer le siège auto pour vous assurer qu'il est bien fixé et vérifiez si les indicateurs des boutons de sécurité sont verts.

Pour retirer le système ISOFIX, recommencez les étapes décrites ci-dessus dans l'ordre inverse.

1.8 Utilisation du réducteur

Le réducteur doit être utilisé lorsque la taille de l'enfant est comprise entre 40 et 75 cm.

Installez le réducteur sur le siège auto et utilisez le bouton-pression pour le fixer à la têtière du siège auto. Ensuite, placez les deux sangles d'épaules sur le réducteur.

Passez la boucle du harnais de sécurité et le coussinet d'entrejambe dans les ouvertures situées dans la partie inférieure du réducteur.

Vérifiez toujours si l'enfant est bien attaché.

Pour retirer le réducteur, recommencez les étapes décrites ci-dessus dans l'ordre inverse.

2. UTILISATION DE LA PROTECTION LATÉRALE

L'utilisation de la protection latérale est facultative. Pour l'utiliser, appuyez sur le bouton de la protection

latérale jusqu'à ce que vous entendiez le clic qui indique qu'elle est enclenchée.

Seule la protection latérale la plus proche de la portière du véhicule peut être enclenchée.

Pour ce faire, appuyez sur le bouton de la protection latérale et, simultanément, appuyez sur la protection jusqu'à ce que vous entendiez le clic qui indique qu'elle est verrouillée sur la position ouverte.

2.1 Retirez le réducteur et les coussinets d'épaules et d'entrejambe et rangez la sangle d'épaules, la sangle d'entrejambe et la boucle.

Étape 1 : pour retirer le réducteur, reportez-vous au paragraphe 1.8.

Étape 2 : appuyez sur le bouton de réglage, desserrez la sangle d'épaules, ouvrez les coussinets de la sangle d'épaules, faites glisser la sangle hors des connecteurs par la partie avant du siège auto et retirez les coussinets.

Étape 3 : ouvrez la boucle et soulevez la housse en tissu de la tête par le bas, ouvrez la housse en tissu centrale du siège auto, disposez les sangles d'épaules et les deux connecteurs métalliques de la boucle sur les faces intérieures du châssis du siège auto, placez les deux connecteurs métalliques de la boucle dans les compartiments du châssis du siège auto et fermez les compartiments.

Fermez la housse centrale en tissu du siège auto et faites-la descendre de la tête vers le bas.

De cette manière, les sangles d'épaule et les deux connecteurs à boucle métallique seront dissimulés entre le châssis du siège auto et la housse en tissu.

Étape 4 : retirez le coussinet d'entrejambe, faites glisser la partie restante de la boucle et la sangle d'entrejambe de manière à ce que les deux soient sous la housse en tissu du siège auto, ouvrez le couvercle du compartiment de la boucle, placez la boucle et la sangle d'entrejambe correctement

assemblées et fermez le couvercle.

Étape 5 : réglez le siège auto sur la position d'inclinaison 1 et réglez la sangle du harnais de sécurité de sorte que le siège auto puisse être utilisé sans le harnais de sécurité (pour des enfants mesurant entre 100 et 150 cm).

2.2 Modifier l'orientation du siège auto

Le siège auto peut pivoter à 360 degrés, de manière à être utilisé :

Dos à la route : taille et poids de l'enfant : 40-105 cm, ≤ 19 kg

Face à la route : taille de l'enfant : 76-150 cm

Pour modifier l'orientation, actionnez le bouton de rotation et faites pivoter le siège auto jusqu'à ce qu'il s'enclenche sur la position souhaitée.

Rappel important : avant le voyage, essayez de faire pivoter le siège auto dans les deux sens pour vous assurer qu'il est bien fixé.

Rappel important : aucun objet ne doit être placé sous la jambe de force. Pour plus d'informations sur les compartiments de rangement au pied des sièges, veuillez contacter le constructeur du véhicule.

N'utilisez pas le siège auto face à la route si l'enfant a moins de 15 mois ou mesure moins de 76 centimètres.

Rappel important : pendant le voyage, le siège auto ne doit être orienté que face à la route ou dos à la route.

2.3 Installer et retirer l'enfant du siège auto

1. Actionnez le bouton de rotation situé à l'avant de la base tout en faisant pivoter le siège auto à 90° vers la portière du véhicule.
2. De cette façon, vous pourrez installer ou sortir l'enfant du siège auto plus facilement.
3. Attachez l'enfant dans le siège auto.
4. Tournez à nouveau le siège auto vers l'avant ou vers l'arrière à 90°, selon l'âge de l'enfant, jusqu'à ce que vous entendiez le clic qui indique qu'il s'est bien enclenché.

Rappel important : avant le voyage, vérifiez si le système de rotation du siège auto est correctement installé.

2.4 Installation du siège auto

Déployez la jambe de force en tirant pour l'éloigner de la partie inférieure du siège auto jusqu'à ce qu'elle soit bloquée. Placez le siège auto face à la route sur le siège du véhicule. Installez le siège auto sur le siège du véhicule en suivant les instructions des paragraphes 1.6, 1.7 et 1.8.

2.5 Attacher l'enfant dans le siège auto

- Dos à la route : taille et poids de l'enfant : 40-105 cm, ≤ 19 kg Inclinaison : position 0
1. Appuyez sur le bouton de réglage des sangles tout en tirant les sangles d'épaules jusqu'à la longueur appropriée.
 2. Appuyez sur le bouton rouge pour ouvrir la boucle.
 3. Placez les deux parties métalliques du connecteur

de la boucle de chaque côté du siège auto.

4. Asseyez l'enfant dans le siège auto et passez les bras de l'enfant dans les sangles. La sangle du harnais de sécurité doit être à la hauteur des épaules de l'enfant.

Une fois que l'enfant est assis, vérifiez à nouveau la hauteur de la sangle d'épaules.

Vérifiez et réglez la hauteur des sangles d'épaules et de la têtière en fonction de la taille de l'enfant.

5. Fermez la boucle en joignant ses deux parties métalliques. Insérez les deux connecteurs dans la rainure de la boucle jusqu'à ce qu'ils s'enclenchent en un clic.

Vérifiez si le harnais de sécurité n'est pas tordu et que la housse ne gêne pas les mouvements ou le réglage du harnais de sécurité.

6. Tirez la sangle de réglage vers l'avant jusqu'à la longueur appropriée de sorte que l'enfant soit bien attaché.

7. L'espace entre l'enfant et la sangle d'épaules doit correspondre à l'épaisseur d'une main.

Réglez le siège auto sur l'inclinaison souhaitée, de sorte que l'enfant soit à l'aise.

8. Actionnez le bouton de rotation tout en faisant pivoter le siège auto dans le sens contraire de la marche. Tirez la poignée de réglage de l'inclinaison sous l'avant du siège auto jusqu'à la position la plus inclinée (position 0). Relâchez la poignée de réglage de l'inclinaison et appuyez jusqu'à ce que vous entendiez un clic. De cette manière, le siège auto est verrouillé dos à la route (position 5).

Essayez de faire bouger le siège auto afin de vérifier s'il est bien bloqué.

Rappel important : avant le voyage, essayez de faire pivoter le siège auto pour vérifier si le dispositif de rotation s'est bien enclenché.

ATTENTION : n'installez pas le siège auto pour enfant dos à la route sur des sièges munis d'un airbag frontal activé. Cela peut entraîner un risque de blessures graves ou de mort.

Pour sortir l'enfant du siège auto et retirer le siège auto, recommencez les étapes décrites ci-dessus dans l'ordre inverse.

2.6 Attacher l'enfant dans le siège auto

Dos à la route : taille et poids de l'enfant : 76-105 cm, ≤ 19 kg

Inclinaison : positions 1, 2, 3, 4 et 5.

1. Appuyez sur le bouton de réglage des sangles tout en tirant les sangles d'épaules jusqu'à la longueur appropriée.
2. Appuyez sur le bouton rouge pour ouvrir la boucle.
3. Placez les deux parties métalliques du connecteur de la boucle de chaque côté du siège auto.
4. Asseyez l'enfant dans le siège auto et passez les bras de l'enfant dans les sangles. La sangle du harnais

de sécurité doit être à la hauteur des épaules de l'enfant.

Une fois que l'enfant est assis, vérifiez à nouveau la hauteur de la sangle d'épaules.

Vérifiez et réglez la hauteur des sangles d'épaules et de la tête en fonction de la taille de l'enfant.

5. Fermez la boucle en joignant ses deux parties métalliques. Insérez les deux connecteurs dans la rainure de la boucle jusqu'à ce qu'ils s'enclenchent en un clic.

Vérifiez si le harnais de sécurité n'est pas tordu et que la housse ne gêne pas les mouvements ou le réglage du harnais de sécurité.

6. Tirez la sangle de réglage vers l'avant jusqu'à la longueur appropriée de sorte que l'enfant soit bien attaché.

7. L'espace entre l'enfant et la sangle d'épaules doit correspondre à l'épaisseur d'une main.

Réglez le siège auto sur l'inclinaison souhaitée, de sorte que l'enfant soit à l'aise.

Rappel important : n'utilisez pas le siège auto face à la route si l'enfant a moins de 15 mois ou mesure moins de 76 centimètres.

Pour sortir l'enfant du siège auto et retirer le siège auto, recommencez les étapes décrites ci-dessus dans l'ordre inverse.

2.7 Attacher l'enfant dans le siège auto

Face à la route : taille de l'enfant : 100-150 cm

Inclinaison : position 1

Étape 1 : retirez les coussinets d'entrejambe et des épaules et rangez les sangles d'épaules, la sangle d'entrejambe et la boucle avant d'asseoir l'enfant (voir le paragraphe 5.1).

Étape 2 : déployez et poussez la jambe de force vers la partie inférieure du siège auto jusqu'à ce qu'elle se bloque sur sa position (pour replier la jambe de force, voir le paragraphe 4.7).

Étape 3 : installez le siège auto face à la route, appuyez sur le bouton de déverrouillage du système ISOFIX des

deux côtés du siège auto et poussez les attaches ISOFIX vers l'avant de manière à ce qu'elles soient complètement dépliées.

De cette façon, les crochets de ces attaches seront ouverts et prêts à l'emploi. L'indicateur sur le bouton de déverrouillage du système ISOFIX doit être rouge.

Étape 4 : insérez les attaches ISOFIX dans les ancrages jusqu'à ce que vous entendiez un clic. L'indicateur du bouton de déverrouillage du système ISOFIX doit être vert.

Étape 5 : essayez de déplacer la base du siège auto pour vérifier s'il bouge ou s'il a été correctement fixé. S'il bouge et que les attaches ISOFIX se détachent, recommencez les étapes précédentes pour installer à nouveau le siège auto.

Étape 6 : asseyez l'enfant dans le siège auto. Si nécessaire, réglez la hauteur de la tête à la taille de l'enfant. Passez la sangle diagonale dans le guide supérieur, sous la tête, près de l'enrouleur automatique de la ceinture de sécurité de la voiture.

Passez la sangle abdominale dans les deux guides des deux côtés du siège auto.

Étape 7 : attachez la sangle diagonale et la sangle abdominale au moyen de la boucle de la ceinture de sécurité du véhicule jusqu'à ce que vous entendiez un clic. Tirez sur la ceinture de sécurité pour vérifier si la boucle est bien verrouillée.

Étape 8 : vérifiez si la sangle diagonale et la sangle abdominale ne sont pas tordues et assurez-vous que la housse ne gêne pas les mouvements.

Le point de charge principal doit être situé au-dessus de la boucle du siège auto. La photo montre la meilleure position de la boucle de la ceinture de sécurité pour adulte par rapport au siège auto. En cas de doute, veuillez nous contacter.

La ceinture de sécurité ne doit pas être tordue. De plus, la housse ne doit en aucun cas gêner les mouvements ou le réglage de la ceinture de sécurité. Pour sortir l'enfant du siège auto et retirer le siège auto, recommencez les étapes décrites ci-dessus dans l'ordre inverse.

NETTOYAGE ET ENTRETIEN

Entretien quotidien

1. Vérifiez le siège auto tous les jours et remplacez-le après un accident.
2. Rangez le siège auto dans un endroit sec et bien aéré afin d'éviter l'apparition de moisissures.
3. Nettoyez la ceinture de sécurité et les parties en plastique du siège auto à l'aide d'une éponge humide et laissez sécher.
4. Si des aliments ou des boissons ont coulé sur la boucle, démontez la ceinture de sécurité du siège auto et rincez-la légèrement à l'eau tiède. Laissez sécher.
5. Reportez-vous aux instructions de lavage pour la housse en tissu du siège auto.

Instructions de lavage :

N'utilisez pas de solvants, de détergents chimiques ou de lubrifiants pour nettoyer les différentes parties du siège auto.



Lavage à la main et à une température inférieure à 30°C



Ne pas utiliser d'eau de Javel



Nettoyage à sec sans solvant, à l'exception du trichloréthylène



Ne pas sécher dans le sèche-linge



Ne pas repasser

RECOMMANDATIONS

Vérifier toutes les pièces du siège auto avant de l'utiliser. S'assurer qu'il est en bon état afin de réduire les possibilités d'accidents.

Vérifier que les ceintures ne sont pas trop lâches avant l'utilisation.

Ne pas exposer le siège auto à des environnements trop froids, trop chauds ni trop humides.

Conserver le manuel dans un endroit sûr.

En cas d'accident remplacer le siège auto par un neuf.

Contactez le vendeur en cas de doute.

INFORMATION SUR LA GARANTIE

- Cet article est garanti contre tous défauts de fabrication comme le prévoient les directives et/ou dispositions légales en vigueur, en matière de garanties de biens de consommation, et applicables à l'Union européenne et propres au pays de commercialisation.

- La présentation de la facture ou du ticket de caisse est indispensable pour faire valoir la garantie auprès du vendeur de l'article ou à défaut du fabricant.

- La garantie ne couvre pas les anomalies ou les pannes provoquées par un mauvais usage, par le non-respect des recommandations de sécurité et du mode d'emploi et d'entretien fournis ou résultant de l'usure et de l'utilisation normale et régulière de l'article.

- L'étiquette sur laquelle le numéro de série du modèle figure ne doit être en aucun cas arrachée car elle contient des informations importantes pour la garantie.

twister

INFORMAÇÃO	90
ADVERTÊNCIAS	92
LISTA DE PEÇAS	95
1. UTILIZAÇÃO NO VEÍCULO	96
2. USO DO PROTETOR LATERAL	102
LIMPEZA E MANUTENÇÃO	108
RECOMENDAÇÕES	109
INFORMAÇÃO SOBRE A GARANTIA	109

INFORMAÇÃO

Leia este manual atentamente e siga cada um dos seus passos para garantir à criança uma viagem cómoda e a melhor proteção. Guarde sempre o manual de instruções no compartimento designado para isso no encosto da cadeira.

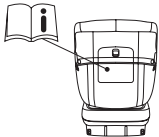

Aviso sobre os sistemas de retenção infantil i-Size (40-105 cm)

Este sistema de retenção infantil i-Size foi homologado de acordo com o Regulamento n.º 129 da ONU para a sua utilização nos assentos indicados como compatíveis pelos fabricantes no manual do utilizador do veículo.

Em caso de dúvida, entre em contacto com o fabricante ou o vendedor do sistema de retenção infantil.

Aviso sobre os sistemas de retenção infantil i-Size (100-150 cm)

Este sistema de retenção infantil i-Size foi homologado de acordo com o Regulamento n.º 129 da ONU para a sua utilização nos «assentos i-Size» indicados pelos fabricantes no manual do utilizador do veículo. Em caso de dúvida, entre em contacto com o fabricante ou o vendedor do sistema de retenção infantil.

**NÃO UTILIZE O SISTEMA DE RETENÇÃO INFANTIL NO SENTIDO CONTRÁRIO À MARCHA NOS ASSENTOS COM AIR BAG FRONTAL INSTALADO.
IMPORTANTE: NÃO O UTILIZAR NO SENTIDO DA MARCHA ATÉ QUE A CRIANÇA TENHA CUMPRIDO OS 15 MESES.**

(Consulte as instruções).

Características

Esta cadeira infantil pode rodar 360 graus.

Segundo o Regulamento n.º 129/03 da ONU, esta cadeira está equipada com um sistema universal de retenção infantil ISOFIX, e deve ser instalada utilizando as conexões ISOFIX.

Para utilizar esta cadeira infantil homologada de acordo com o Regulamento ECE R129/03, a criança deve reunir os seguintes requisitos:

No sentido contrário à marcha:

Altura e peso da criança: 40-105 cm, ≤ 19 kg

No sentido da marcha:

Altura da criança: 76-150 cm

ADVERTÊNCIAS

Para proteger a criança, leia as instruções com atenção.

A cadeira de segurança é adequada para crianças de 40 a 150 cm.

A cadeira de segurança é adequada para a sua utilização em veículos equipados com cintos de segurança retráteis de 3 pontos e homologados segundo o regulamento GB 27887 ECE R 16.

Leia as instruções com atenção para evitar qualquer erro.

Utilize o arnês para as crianças com uma altura entre 40 e 105 cm.

O cinto de segurança de três pontos de fixação ou o arnês são opcionais para as

crianças entre 100 e 105 cm.

Verifique se todos os cintos do veículo e os cintos do arnês estão esticados e não torcidos antes da sua utilização.

Verifique se o cinto está bem esticado para evitar que a criança caia, especialmente a pélvis deve estar firmemente apoiada.

Substitua a cadeira de segurança infantil após um acidente.

Por motivos de segurança, não faça modificações na cadeira de segurança.

Evite expor a cadeira à luz solar direta se não estiver protegida com a cobertura, já que poderiam ocorrer queimaduras na pele da criança.

Nunca deixe a criança sem supervisão na cadeira de segurança.

Recomenda-se que a bagagem e qualquer outro objeto que possa causar lesões em caso de acidente esteja devidamente preso.

A cadeira de segurança não deve ser utilizada sem a cobertura.

A cadeira de segurança é adequada para crianças com uma altura inferior a 150 cm.

Pode ser utilizada no sentido da marcha antes de a criança atingir os 105 cm, desde que o arnês seja utilizado, mas não pode ser colocada num assento equipado com airbag. Depois de a criança chegar aos 15 meses, instale a cadeira de segu-

rança nos assentos traseiros e no sentido da marcha.

Guarde o manual de instruções para consultas futuras.

A cadeira de segurança deve ser utilizada apenas no automóvel, não em casa.

Prenda firmemente a cadeira de segurança, mesmo quando a criança não estiver sentada.

Verifique se todas as peças da cadeira de segurança estão na posição correta, de forma a não ficarem entaladas nas portas ou nas partes móveis dos assentos.

Retire a criança da cadeira de segurança antes de ajustá-la.

Nunca utilize uma cadeira de segurança em segunda mão.

Escolha o ponto de apoio de carga correto descrito no manual, ou poderia estar em perigo.

Escolha o ponto de fixação Isofix correto. Em caso de dúvida, consulte o vendedor.

www.babybecool.es

Informação sobre o sistema reforçado de retenção infantil da categoria i-Size.

Este produto é um sistema reforçado de retenção infantil i-Size.

É homologado segundo o Regulamento n.º 129 (UN) para a sua utilização em assentos de veículo compatíveis com i-Size, conforme indicado no manual do utilizador do veículo.

Em caso de dúvida, consulte o fabricante e o vendedor do sistema reforçado de retenção infantil.

LISTA DE PEÇAS

1. Guia para o cinto do apoio de cabeça
(Sentido da marcha: altura da criança: 100-150 cm)
2. Apoio de cabeça
3. Correia para os ombros
4. Redutor (altura da criança: 40-75 cm)
5. Almofadinha para os ombros
6. Botão de ajuste
7. Correia ajustável do arnês
8. Asa de ajuste do apoio de cabeça
9. Redutor (altura da criança: 40-75 cm)
10. Chassi da cadeira
11. Fivela
12. Almofadinha para a entrepernas
13. Comando de rotação
14. Base
15. Guias ISOFIX
16. Botão de ajuste do pé de apoio
17. Pé de apoio
18. Indicador do pé de apoio
19. Asa de ajuste da inclinação
20. Protetor lateral
21. Botão do protetor lateral
22. Compartimento para guardar o manual de instruções
23. Conector ISOFIX
24. Botão de liberação do sistema ISOFIX
25. Indicador do sistema ISOFIX

1. UTILIZAÇÃO NO VEÍCULO

Posição de instalação da cadeira no veículo

Este sistema de retenção infantil i-Size foi homologado de acordo com o Regulamento n.º 129/03 da ONU para a sua utilização nos assentos compatíveis com o sistema i-Size, tal como se define e aprova no Regulamento n.º 16 da ONU. Segundo o Regulamento n.º 129/03 da ONU, esta cadeira está equipada com um sistema universal de retenção infantil ISOFIX, e deve ser instalada utilizando as conexões ISOFIX.

Para utilizar esta cadeira infantil homologada de acordo com o Regulamento ECE R129/03, a criança deve reunir os seguintes requisitos:

No sentido contrário à marcha: altura e peso da criança: 40-105 cm, ≤ 19 kg

No sentido da marcha: altura da criança: 76-150 cm
Em caso de dúvida, entre em contacto com o fabricante ou o vendedor do sistema de retenção infantil.

ATENÇÃO: NÃO coloque a cadeira infantil no sentido contrário à marcha nos assentos com airbag frontal instalado.

IMPORTANTE: NÃO A UTILIZAR NO SENTIDO DA MARCHA ATÉ QUE A CRIANÇA TENHA CUMPRIDO OS 15 MESES. (Consulte as instruções)

A seguir indicam-se as possíveis localizações para instalar a cadeira no automóvel

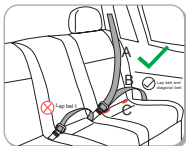

Cinto diagonal
B Cinto abdominal
C Sistema ISOFIX

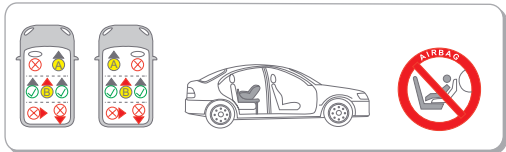

- ⊗ Não é permitida a instalação da cadeira infantil.
- ✓ É seguro instalar a cadeira infantil.
- Ⓐ Se o airbag do assento dianteiro do veículo estiver ativado, não pode ser instalado aqui.
- Ⓑ Só pode ser instalado aqui se o assento tiver um cinto com três pontos de fixação e sistema ISOFIX.

1.1 Verificação da altura da correia dos ombros

Não: demasiado baixa Não: demasiado alta Sim: correto

Verifique sempre se ambas as correias dos ombros estão na altura correta. As correias dos ombros devem poder passar pelas ranhuras da capa e da carcaça da cadeira que estão mais próximas da parte superior dos ombros.

1.2 Uso da fivela

Em primeiro lugar, ajustar a altura das correias dos ombros da seguinte forma:

Passo 1: juntar as duas peças metálicas do conector da fivela.

Passo 2: inserir os dois conectores na ranhura da fivela até que encaixem com um clique.

Passo 3: puxar as correias para os ombros para cima para verificar se o arnês ficou bloqueado.

Para soltar o arnês, pressione o botão vermelho da fivela para baixo até que as duas secções metálicas se soltem.

1.3 Ajuste e uso do arnês

Afrouxar o arnês

O arnês é afrouxado pressionando o botão central de ajuste que existe na parte dianteira da cadeira.

Pressione o botão de ajuste enquanto segura com a outra mão as duas correias dos ombros.

Puxe as correias para si para afrouxar o arnês.

Apertar o arnês

Puxe para cima das correias dos ombros para eliminar a folga no abdómen e, em seguida, puxe a correia de ajuste até que o arnês fique bem apertado.

O arnês deve ficar o mais justo possível à criança, mas sem incomodar.

Se ficar frouxo, pode ser perigoso. Verifique o ajuste do arnês sempre que colocar a criança na cadeira.

1.4 Ajuste da inclinação da cadeira infantil

A cadeira pode ser ajustada em seis posições: posição 0, posição 1, posição 2, posição 3, posição 4 e posição 5.

No sentido da marcha:

Altura e peso da criança: 76-105 cm, ≤ 19 kg: posições 1, 2, 3, 4 e 5.

Altura da criança: 100-150 cm: posição 1

Puxe para a frente da asa de ajuste da inclinação localizada sob a cadeira e, em seguida, mova a cadeira para frente ou para trás. Solte a asa de ajuste da inclinação quando chegar à posição desejada e empurre até ouvir um clique, de modo que a cadeira infantil fique bloqueada nessa posição.

No sentido contrário à marcha:

Altura e peso da criança: 40-105 cm, ≤ 19 kg: posição 0

Rode a cadeira no sentido contrário à marcha e puxe a asa de ajuste da inclinação que há debaixo da parte frontal da cadeira até chegar à posição 0. Solte a asa de ajuste da inclinação quando chegar à posição desejada e empurre até ouvir um clique, de modo

que a cadeira infantil fique bloqueada no sentido contrário à marcha.

Tente mover a cadeira para verificar se está corretamente bloqueada.

1.5 Ajuste da altura da correia dos ombros e do apoio de cabeça

O apoio de cabeça e a correia para os ombros podem ser ajustados para cima e para baixo em nove posições para adaptá-los às diferentes alturas das crianças.

Para crianças de entre 40 e 105 cm, pressione o botão de ajuste das correias enquanto puxa os arneses dos ombros até ao comprimento adequado.

Puxe a asa de ajuste do apoio de cabeça para subi-lo ou baixá-lo de acordo com a altura da criança.

Poderá ouvir um clique ao soltar a asa quando o apoio de cabeça e os cintos dos ombros estiverem na altura desejada.

A correia do arnês deve estar à altura dos ombros da criança. Pressione o apoio de cabeça para baixo para verificar se ficou corretamente bloqueado. Para crianças de entre 100 e 150 cm, ajuste a correia e a seguir ajuste o apoio de cabeça puxando a asa de ajuste para subi-lo ou baixá-lo de acordo com a sua altura. Ao soltar a asa, poderá ouvir um clique que indica que o apoio de cabeça atingiu a altura desejada.

1.6 Usando o pé de apoio

1. Desdobre o pé de apoio e puxe-o para fora afastando-o da parte inferior da cadeira infantil até ficar bloqueado.

2. Segure o pé de apoio e puxe-o para a frente na parte inferior da base para estendê-lo até ouvir um clique, o que significa que ficou bloqueado e está pronto para ser usado.

3. Instale a cadeira infantil no sentido da marcha.

4. Mantenha o botão de ajuste do pé de apoio pressionado e extraia a secção inferior da secção superior até que possa apoiá-la firmemente no chão do veículo. O indicador do pé de apoio que existe na parte inferior deve estar completamente verde. Importante: não é permitido colocar nenhum objeto debaixo do pé de apoio. Para obter informação sobre os compartimentos de armazenamento na zona dos pés, entre em contacto com o fabricante do veículo.

O pé de apoio não deve ficar suspenso no ar nem apoiado em nenhum objeto.

Verifique se o pé de apoio não levanta a base da cadeira infantil do assento do veículo.

Para recolher o pé de apoio, repita a ordem inversa dos passos anteriormente descritos. Mas primeiro, deve acionar para a frente o comando de rotação ao mesmo tempo que recolhe o pé de apoio em direção à base. Quando terminar, solte o comando de rotação.

Consulte a ilustração: **1.6.4**

1.7 Uso do sistema ISOFIX

Atenção: verifique se o seu veículo está equipado com pontos de fixação ISOFIX. Utilize as guias ISOFIX para facilitar a instalação.

1. Instale a cadeira infantil no sentido da marcha.
2. Pressione os botões de liberação do sistema ISOFIX que existe em ambos os lados da cadeira, certificando-se de que os conectores ISOFIX ficam totalmente estendidos. Dessa forma, os ganchos destes conectores ficarão abertos e prontos a usar. Ambos os indicadores dos botões de liberação do sistema ISOFIX devem ser de cor vermelha.
3. Encaixe os conectores ISOFIX através das guias até ouvir um clique. Agora ambos os indicadores dos botões de liberação do sistema ISOFIX devem ser de cor verde. Ao mesmo tempo, empurre o encosto da

cadeira infantil em direção ao encosto do veículo até que fique totalmente apoiada.

Ambos os indicadores dos botões de liberação do sistema ISOFIX devem estar verdes, o que significa que a cadeira infantil ficou bem presa.

4. Tente mover a cadeira infantil para se certificar de que está bem presa e verifique se os indicadores dos botões de segurança mostram a cor verde.

Para desinstalar o sistema ISOFIX, repita a ordem inversa dos passos anteriormente descritos.

1.8 Uso do redutor

É necessário utilizar o redutor quando a altura da criança estiver compreendida entre os 40 e os 75 cm. Coloque o redutor na cadeira infantil e use o fecho de pressão para prendê-lo ao apoio de cabeça da cadeira. Em seguida, coloque ambas as correias dos ombros sobre o redutor.

Passe a fivela do arnês e a almofadinha da entrepernas através das aberturas que existem na parte inferior do redutor.

Verifique sempre se a criança está bem presa.

Para retirar o redutor, repita a ordem inversa dos passos anteriormente descritos.

2. USO DO PROTETOR LATERAL

O uso do protetor lateral é opcional.

Para utilizá-lo, pressione o botão do protetor lateral até ouvir o clique que indica que está aberto.

Apenas o protetor lateral mais próximo da porta do veículo pode ser aberto.

Para isso, pressione o botão do protetor lateral e simultaneamente pressione o protetor até ouvir um clique que indica que está bloqueado na posição aberta.

2.1 Retirar o redutor e as almofadinhas dos ombros e da entrepernas e ocultar a correia para os ombros, a correia da entrepernas e a fivela.

Passo 1: para retirar o redutor, consulte a secção 1.8.

Passo 2: pressione o botão de ajuste, afrouxe o arnês dos ombros, abra as almofadinhas da correia, deslize a correia para fora dos conectores pela parte da frente da cadeira e retire as almofadinhas.

Passo 3: abra a fivela e levante a capa de tecido do apoio de cabeça desde a parte inferior, abra a capa de tecido central da cadeira, coloque as correias para os ombros e os dois conectores metálicos da fivela nas faces interiores do chassi da cadeira, coloque os dois conectores metálicos da fivela nos compartimentos do chassi do assento e feche os compartimentos.

Feche a capa de tecido central da cadeira e baixe-a desde o apoio de cabeça até à parte inferior.

Desta forma, as correias dos ombros e os dois conectores metálicos de fivela ficam ocultos entre o chassi da cadeira e a capa de tecido.

Passo 4: retire a almofadinha da entrepernas, deslize a parte restante da fivela e a correia da entrepernas de forma que ambas fiquem sob a capa de tecido da cadeira, abra a tampa do compartimento da fivela, insira a fivela e a correia da entrepernas devidamente montadas e feche a tampa.

Passo 5: ajuste a cadeira infantil na posição de inclinação 1 e ajuste a correia do arnês para que a cadeira infantil possa ser utilizada sem o arnês (com crianças entre 100 e 150 cm de altura).

2.2 Alterar a orientação da cadeira

Esta cadeira infantil pode rodar 360 graus, de modo que pode ser utilizada:

No sentido contrário à marcha: altura e peso da criança: 40-105 cm, ≤ 19 kg

No sentido da marcha: altura da criança: 76-150 cm

Para alterar a orientação, acione o comando de rotação e rode a cadeira até a encaixar na posição desejada.

Importante: antes de iniciar a viagem, experimente rodar a cadeira em ambos os sentidos para se certificar de que está bem encaixada.

Importante: não é permitido colocar nenhum objeto debaixo do pé de apoio. Para obter informação sobre os compartimentos de armazenamento na zona dos pés, entre em contacto com o fabricante do veículo.

Não utilize a cadeira infantil no sentido da marcha se a criança tiver menos de 15 meses de idade ou medir menos de 76 centímetros de altura.

Importante: durante a viagem, a cadeira infantil só deve permanecer virada no sentido da marcha ou no sentido contrário à marcha.

No utilice la silla infantil cara a la marcha si el niño es menor de 15 meses o mide menos de 76 centímetros. Importante: durante el viaje, la silla infantil solo debe permanecer orientada cara a la marcha o en dirección contraria a la marcha.

2.3 Sentar e levantar a criança

1. Acione o comando de rotação da parte da frente da base ao mesmo tempo que roda a cadeira 90° em direção à porta do veículo.
2. Deste modo, poderá sentar ou levantar a criança mais facilmente.
3. Prenda a criança na cadeira.
4. Rode novamente a cadeira 90° para a frente ou para trás, dependendo da idade da criança, até ouvir o clique que indica que ficou encaixada. Importante: antes de iniciar a viagem, verifique se o sistema giratório da cadeira está devidamente encaixado.

2.4 Instalação da cadeira infantil

Desdobre o pé de apoio e puxe-o para fora afastando-o da parte inferior da cadeira infantil até ficar bloqueado. Coloque a cadeira infantil no sentido da marcha no assento do veículo. Instale a cadeira infantil no assento do veículo seguindo as instruções das secções 1.6, 1.7 e 1.8.

2.5 Colocar a criança na cadeira

- No sentido contrário à marcha: altura e peso da criança: 40-105 cm, ≤ 19 kg. Inclinação: posição 0
1. Pressione o botão de ajuste das correias enquanto puxa os arneses dos ombros até ao comprimento adequado.
 2. Pressione o botão vermelho para abrir a fivela.
 3. Prenda ambas as peças metálicas do conector da fivela em ambos os lados da cadeira infantil.
 4. Sente a criança na cadeira e passe ambos os braços através dos arneses. Coloque as correias do arnês à

altura dos ombros da criança.

Depois de sentar a criança, verifique novamente se a altura do arnês dos ombros está correta.

Verifique e ajuste a altura das correias dos ombros e do apoio de cabeça de acordo com a altura da criança

5. Feche a fivela juntando as suas duas seções metálicas. Inserir os dois conectores na ranhura da fivela até que encaixem com um clique.

Verifique se o arnês não fica torcido e se a capa não impede de nenhuma forma os movimentos ou o ajuste do arnês.

6. Puxe para a frente da correia de ajuste até ao comprimento adequado para que a criança fique bem presa.

7. O espaço entre a criança e o arnês dos ombros deve ser a da grossura de uma mão.

Ajuste a cadeira infantil à inclinação desejada para que a criança fique confortável.

8. Acione o comando de rotação ao mesmo tempo que roda a cadeira no sentido contrário à marcha. Puxe a asa de ajuste da inclinação que há debaixo da parte frontal da cadeira até chegar à maior inclinação (posição 0). Solte a asa de ajuste da inclinação e empurre até ouvir um clique. Desta forma, a cadeira infantil fica bloqueada no sentido contrário à marcha (posição 5). Tente mover a cadeira para verificar se está corretamente bloqueada.

Importante: antes de iniciar a viagem, experimente rodar a cadeira infantil para se certificar se a sua parte giratória está bem encaixada.

ATENÇÃO: NÃO coloque a cadeira infantil no sentido contrário à marcha nos assentos com airbag frontal instalado. Podem ocorrer lesões graves ou mesmo a morte.

Para levantar a criança e desinstalar a cadeira infantil, repita a ordem inversa dos passos anteriormente descritos.

2.6 Prender a criança na cadeira

No sentido da marcha: altura e peso da criança:
76-105 cm, \leq 19 kg

Inclinação: posições 1, 2, 3, 4 e 5.

1. Pressione o botão de ajuste das correias enquanto puxa os arneses dos ombros até ao comprimento adequado.
2. Pressione o botão vermelho para abrir a fivela.
3. Prenda ambas as peças metálicas do conector da fivela em ambos os lados da cadeira infantil.
4. Sente a criança na cadeira e passe ambos os braços através dos arneses. Coloque as correias do arnês à altura ou por baixo dos ombros da criança.

Depois de sentar a criança, verifique novamente se a altura do arnês dos ombros está correta.

Verifique e ajuste a altura das correias dos ombros e do apoio de cabeça de acordo com a altura da criança.

5. Feche a fivela juntando as suas duas secções metálicas. Inserir os dois conectores na ranhura da fivela até que encaixem com um clique.

Verifique se o arnês não fica torcido e se a capa não impede de nenhuma forma os movimentos ou o ajuste do arnês.

6. Puxe para a frente da correia de ajuste até ao comprimento adequado para que a criança fique bem presa.

7. O espaço entre a criança e o arnês dos ombros deve ser a da grossura de uma mão.

Ajuste a cadeira infantil à inclinação desejada para que a criança fique confortável.

Importante: não utilize a cadeira infantil no sentido da marcha se a criança tiver menos de 15 meses de idade ou medir menos de 76 centímetros de altura. Para levantar a criança e desinstalar a cadeira infantil,

repita a ordem inversa dos passos anteriormente descritos.

2.7 Prender a criança na cadeira

No sentido da marcha: altura da criança: 100-150 cm

Inclinação: posição 1

Passo 1: retire as almofadinhas da entrepernas e dos ombros e oculte as correias dos ombros, a correia da entrepernas e a fivela antes de sentar a criança (consulte a secção 5.1).

Passo 2: desdobre e empurre o pé de apoio para a parte inferior da cadeira infantil até bloqueá-lo no seu sítio (para recolher o pé de apoio, consulte a secção 4.7).

Passo 3: coloque a cadeira infantil no sentido da marcha, pressione o botão de libertação do sistema ISOFIX em ambos os lados da cadeira e empurre os conectores ISOFIX para a frente até que fiquem totalmente estendidos.

Dessa forma, os ganchos destes conectores ficarão abertos e prontos a usar. O indicador do botão de libertação do sistema ISOFIX deve ser de cor vermelha.

Passo 4: pressione os conectores ISOFIX sobre as fixações até ouvir um clique. Agora o indicador do botão de libertação do sistema ISOFIX deve ser de cor verde.

Passo 5: tente mover a base da cadeira para verificar se ela se move ou se ficou bem presa. Se esta se mover e os conectores ISOFIX se soltarem, repita os passos anteriores para voltar a instalar a cadeira.

Passo 6: colocar a criança na cadeira infantil. Se necessário, ajuste a altura do apoio de cabeça à altura da criança. Passe o cinto diagonal pela guia superior, sob o apoio de cabeça, próximo do dispositivo de recolha automática do cinto de segurança do automóvel.

Passe o cinto abdominal pelas duas guias em ambos os lados da cadeira infantil.

Passo 7: Insira o cinto diagonal e o cinto abdominal na fivela do veículo até ouvir um clique. Puxe o cinto de segurança para cima para verificar se a fivela ficou bloqueada.

Passo 8: verifique se o cinto diagonal e o cinto abdominal não ficam torcidos e certifique-se de que a capa não impede os movimentos.

O ponto de carga principal deve estar acima da fivela do assento do veículo. A imagem mostra a melhor posição da fivela do cinto de segurança para adultos em relação à cadeira infantil. Em caso de dúvida, entre em contacto connosco.

O cinto de segurança não deve ficar torcido. Além disso, a capa não deve impedir de nenhuma forma os movimentos ou o ajuste do cinto de segurança. Para levantar a criança e desinstalar a cadeira infantil, repita a ordem inversa dos passos anteriormente descritos.

LIMPEZA E MANUTENÇÃO

Manutenção quotidiana

1. Verifique a cadeira infantil todos os dias e substitua-a após um acidente.
2. Guarde a cadeira infantil num local seco e bem ventilado, para evitar o aparecimento de bolor.
3. Limpe o cinto de segurança e as peças de plástico da cadeira infantil com uma esponja húmida e espere que sequem.
4. Se derramar comida ou bebida na fivela, retire o cinto de segurança da cadeira infantil e enxague suavemente com água morna. Espere que seque.
5. Consulte as instruções de lavagem da capa de tecido da cadeira infantil.

Instruções de lavagem:

Não utilize solventes, detergentes químicos ou lubrificantes em nenhuma das peças da cadeira infantil.



Lavagem à mão e a uma temperatura inferior a 30°C



Não utilizar lixívia



Limpeza a seco sem solventes, exceto tricloroetileno



Não pode ir à secadora



Não passar a ferro

RECOMENDAÇÕES

Verifique todas as peças da cadeira de segurança antes de a utilizar. Certifique-se de que está em boas condições, pois isso reduzirá a taxa de sinistralidade.

Verifique se os cintos não estão demasiado frouxos antes da sua utilização.

Não exponha a cadeira de segurança a ambientes muito frios, muito quentes ou muito húmidos.

Conserve o manual num local seguro.

Em caso de acidente substitua a cadeira de segurança por uma nova.

Contacte o vendedor se tiver alguma dúvida.

INFORMAÇÃO SOBRE A GARANTIA

- Este artigo possui garantia contra defeitos de fabrico, conforme o estipulado nas Diretivas e/ou Regulamentos legais em vigor sobre garantias de bens de consumo aplicáveis na União Europeia e específicas do país de comercialização.

- É imprescindível a apresentação da fatura ou recibo de compra para o processamento da garantia através do vendedor do artigo ou, na sua falta, através do fabricante.

- A garantia exclui anomalias ou avarias causadas por uma utilização indevida, por incumprimento das normas de segurança e instruções de utilização e manutenção proporcionadas, ou por desgaste devido ao uso e manuseio normal e regular do artigo.

- A etiqueta que contém o número de série do seu modelo não deve ser arrancada sob nenhuma circunstância, já que contém informação relevante para a garantia.

IT

twister

110

INFORMAZIONI	112
AVVERTENZE	114
LISTA DEI COMPONENTI	117
1. USO NEL VEICOLO	118
2. USO DELLA PROTEZIONE LATERALE	124
PULIZIA E MANUTENZIONE	130
RACCOMANDAZIONI	131
INFORMAZIONI SULLA GARANZIA	131

INFORMAZIONI

Leggi attentamente il presente manuale e segui tutti i passaggi per garantire al bambino un viaggio comodo e la migliore protezione. Conserva sempre il manuale di istruzioni nello scompartimento apposito sullo schienale del seggiolino.

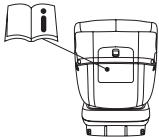

Aviso sui sistemi di trattenuta per bambini i-Size (40-105 cm)

Questo sistema di trattenuta per bambini i-Size è stato omologato secondo il Regolamento n.129 UN/ECE per l'uso sui sedili indicati come compatibili dai fabbricanti nel manuale d'uso del veicolo.

In caso di dubbi, mettiti in contatto con il fabbricante o il venditore del sistema di trattenuta per bambini.

Avviso sui sistemi di trattenuta per bambini i-Size (100-150 cm)

Questo sistema di trattenuta per bambini i-Size è stato omologato secondo il Regolamento ECE R129/03 per l'uso sui sedili "i-Size" indicati come compatibili dai fabbricanti nel manuale d'uso del veicolo.

In caso di dubbi, mettiti in contatto con il fabbricante o il venditore del sistema di trattenuta per bambini.

NON UTILIZZARE IL SISTEMA DI TRATTENUTA PER BAMBINI IN DIREZIONE CONTRARIA ALLA MARCIA SUI SEDILI CON AIRBAG FRONTALE INSTALLATO. IMPORTANTE: NON ORIENTARLO RIVOLTO NEL SENSO DI MARCIA FINCHÉ IL BAMBINO NON HA COMPIUTO 15 MESI.
(Consulta le istruzioni).

Caratteristiche

Questo seggiolino per bambini può ruotare di 360 gradi.

Secondo il Regolamento ECE R129/03, questo seggiolino è dotato di un sistema universale di trattenuta per bambini ISOFIX, e va installato utilizzando i connettori ISOFIX.

Per utilizzare questo seggiolino per bambini omologato secondo il Regolamento ECE R129/03, il bambino deve avere i seguenti requisiti:

In direzione contraria alla marcia:

Statura e peso del bambino 40-105 cm, ≤ 19 kg

Nel senso di marcia:

Statura del bambino 76-150 cm

AVVERTENZE

Per la protezione del bambino, leggi attentamente le istruzioni.

Il seggiolino di sicurezza è adatto per bambini da 40 a 150 cm di altezza.

Questo seggiolino di sicurezza è adatto solo per l'uso in veicoli dotati di cinture di sicurezza retrattili a 3 punti, omologate secondo la normativa GB 27887 o ECE R 16.

Leggi attentamente le istruzioni per evitare errori.

Utilizza l'imbragatura per bambini con un'altezza tra 40 e 105 cm.

La cintura di sicurezza a 3 punti di ancoraggio o l'imbragatura sono opzionali per i

bambini tra 100 e 105 cm.

Verifica che tutte le cinture del veicolo e le cinture dell'imbragatura siano tese e non attorcigliate prima dell'uso.

Verifica che la cintura sia ben tesa per evitare che il bambino cada. Il bacino, in particolare, dev'essere trattenuto fermamente.

Sostituisci il seggiolino di sicurezza per bambini dopo un incidente.

Per motivi di sicurezza, non apportare modifiche al seggiolino.

Evita di esporre il seggiolino alla luce solare diretta se non è protetto, dato che potrebbe causare bruciature alla pelle del bambino.

Non lasciare mai il bambino sul seggiolino di sicurezza privo di vigilanza.

Si raccomanda che i bagagli e qualunque altro oggetto che potrebbe provocare lesioni in caso di incidente siano ben fissati.

Il seggiolino di sicurezza non deve essere utilizzato senza il suo rivestimento.

Il seggiolino di sicurezza è adatto per bambini con un'altezza inferiore a 150 cm.

Il seggiolino può essere utilizzato rivolto nel senso di marcia prima che il bambino raggiunga i 105 cm, usando l'imbragatura, ma non può essere installato su un sedile dotato di airbag. Quando il bambino compie i 15 mesi, installa il seggiolino di sicurezza su un sedile posteriore e rivolto

verso il senso di marcia.

Conserva il manuale di istruzioni per consultazioni future.

Usa il seggiolino di sicurezza solo in auto, non in casa.

Fissa bene il seggiolino di sicurezza anche quando il bambino non è seduto.

Verifica che tutti gli elementi del seggiolino di sicurezza si trovino nella posizione corretta, in modo tale che non restino bloccati nelle porte o nelle parti mobili dei sedili.

Togli il bambino dal seggiolino di sicurezza prima di effettuare le regolazioni.

Non usare mai un seggiolino di sicurezza di seconda mano.

Scegli il punto di appoggio di carico corretto descritto nel manuale, altrimenti il bambino potrebbe correre pericoli.

Scegli il punto di ancoraggio ISOFIX corretto.

In caso di dubbi, consulta il venditore.

www.babybecool.es

Informazioni sul sistema rinforzato di trattenuta per bambini categoria i-Size.

Questo prodotto è un sistema rinforzato di trattenuta per bambini i-Size.

È omologato secondo il Regolamento n° 129 (UN) per l'uso sui sedili del veicolo compatibili con i-Size, come indicato nel manuale utente del veicolo.

In caso di dubbi, consulta il fabbricante e il venditore del sistema rinforzato di trattenuta per bambini.

LISTA DEI COMPONENTI

1. Guida per la cintura del poggiatesta (Nel senso di marcia: statura del bambino 100-150 cm)
2. Poggiatesta
3. Cintura pettorale
4. Riduttore (statura del bambino: 40-75 cm)
5. Spallaccio
6. Pulsante di regolazione
7. Cinghia regolabile dell'imbragatura
8. Maniglia di regolazione del poggiatesta
9. Riduttore (statura del bambino 40-75 cm)
10. Telaio del seggiolino
11. Fibbia
12. Imbottitura spartigambe
13. Regolazione della rotazione
14. Base
15. Guide ISOFIX
16. Pulsante regolazione barra d'appoggio
17. Barra d'appoggio
18. Indicatore barra d'appoggio
19. Maniglia regolazione dell'inclinazione
20. Protezione laterale
21. Pulsante protezione laterale
22. Compartimento per riporre il manuale di istruzioni
23. Connettore ISOFIX
24. Pulsante liberazione sistema ISOFIX
25. Indicatore sistema ISOFIX

1. USO NEL VEICOLO

Posizione di installazione del seggiolino nel veicolo

Questo sistema di trattenuta per bambini i-Size è stato omologato secondo il Regolamento ECE R129/03 per l'uso sui sedili compatibili con il sistema i-Size, come definito e approvato nel Regolamento n. 16 UN/ECE. Secondo il Regolamento ECE R129/03, questo seggiolino è dotato di un sistema universale di trattenuta per bambini ISOFIX e va installato utilizzando i connettori ISOFIX.

Per utilizzare questo seggiolino per bambini omologato secondo il Regolamento ECE R129/03, il bambino deve avere i seguenti requisiti:

In direzione contraria alla marcia: statura e peso del bambino 40-105 cm, ≤ 19 kg

Nel senso di marcia: statura del bambino 76-150 cm

Cara a la marcha: estatura del niño: 76-150 cm

In caso di dubbi, mettiti in contatto con il fabbricante o il venditore del sistema di trattenuta per bambini.

ATTENZIONE: NON utilizzare il sistema di trattenuta per bambini in direzione contraria alla marcia sui sedili con airbag frontale installato.

IMPORTANTE: NON ORIENTARLO RIVOLTO NEL SENSO DI MARCIA FINCHÉ IL BAMBINO NON HA COMPIUTO 15 MESI. (Consulta le istruzioni)

Di seguito sono indicate le posizioni possibili per installare il seggiolino in auto:

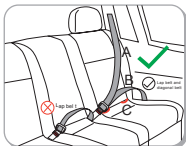

A Cintura diagonale
B Cintura addominale
C Sistema ISOFIX

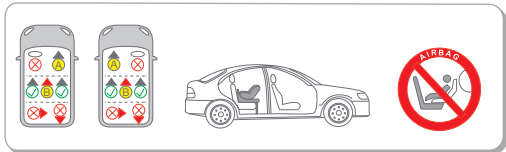

- ⊗ Non è permessa l'installazione del seggiolino.
- ✓ L'installazione del seggiolino è sicura.
- Ⓐ Se l'airbag del sedile anteriore del veicolo è attivato, non installare qui.
- Ⓑ Si può installare qui solo se il sedile è dotato di cintura a tre punti di ancoraggio e di sistema ISOFIX.

1.1 Verifica l'altezza della cintura pettorale

NO: troppo bassa NO: troppo alta **Si: corretto**

Verifica sempre che entrambe le cinture pettorali si trovino all'altezza corretta. Le cinture pettorali devono poter passare attraverso le fessure del rivestimento e il telaio del seggiolino che si trovano più vicine alla parte superiore delle spalle.

1.2 Uso della fibbia

Per prima cosa, regola l'altezza delle cinture pettorali nel modo seguente:

Passo 1: unisci le parti metalliche del connettore della fibbia.

Passo 2: introduci i due connettori nella fessura della fibbia fino a sentire un clic.

Passo 3: tira le cinture pettorali verso l'alto per verificare che l'imbragatura sia bloccata.

Per rilasciare l'imbragatura, premi verso il basso il pulsante rosso della fibbia fino a che le due parti metalliche non si staccano.

1.3 Regolazione e uso dell'imbragatura

Allentare l'imbragatura

L'imbragatura si allenta premendo il pulsante di regolazione centrale che si trova nella parte anteriore del seggiolino.

Premi il pulsante di regolazione mentre sostieni con l'altra mano entrambe le cinture pettorali.

Tira le cinture verso di te per allentare l'imbragatura.

Stringere l'imbragatura

Tira verso l'alto le cinture pettorali per eliminare l'ampiezza all'altezza dell'addome e in seguito tira la cinghia di regolazione finché l'imbragatura non è ben aderente.

L'imbragatura deve aderire al bambino il più possibile, ma senza infastidirlo.

L'imbragatura troppo allentata può rappresentare un pericolo. Verifica la regolazione dell'imbragatura ogni volta che posizioni il bambino.

1.4 Regolazione dell'inclinazione del seggiolino per bambini

Il seggiolino si può regolare in sei posizioni: posizione 0, posizione 1, posizione 2, posizione 3, posizione 4 e posizione 5.

Nel senso di marcia:

Statura e peso del bambino: 76-105 cm, ≤ 19 kg, posizioni 1, 2, 3, 4 e 5.

Statura del bambino: 100-150 cm posizione 1

Tira in avanti la maniglia di regolazione dell'inclinazione che si trova sotto il seggiolino e poi muovi il seggiolino avanti e indietro. Rilascia la maniglia di regolazione dell'inclinazione quando arrivi nella posizione desiderata e spingi fino a sentire un clic, in modo che il seggiolino resti bloccato in posizione.

In direzione contraria alla marcia:

Statura e peso del bambino: 40-105 cm, ≤ 19 kg, posizione 0

Gira il seggiolino nel senso contrario alla marcia e tira la maniglia di regolazione dell'inclinazione che si trova sotto la parte frontale del seggiolino fino a raggiungere

la posizione 0. Rilascia la maniglia di regolazione dell'inclinazione quando raggiungi la posizione desiderata e spingi fino a sentire un clic, in modo che il seggiolino resti bloccato nella direzione contraria alla marcia. Prova a muovere il seggiolino per verificare che sia correttamente bloccato.

1.5 Regolazione dell'altezza della cintura pettorale e del poggiatesta

Il poggiatesta e le cinture pettorali si possono regolare in alto e in basso in nove posizioni per adattarli alle diverse altezze del bambino.

Per i bambini tra 40 e 105 cm, premi il pulsante di regolazione delle cinture e contemporaneamente tira le cinture pettorali fino alla lunghezza adeguata.

Tira la maniglia di regolazione del poggiatesta per alzarlo o abbassarlo a seconda della statura del bambino.

Potrai sentire un clic rilasciando la maniglia quando il poggiatesta e le cinture pettorali si trovano all'altezza desiderata.

La cintura dell'imbragatura deve trovarsi all'altezza delle spalle del bambino. Premi il poggiatesta verso il basso per verificare che sia ben bloccato. Per bambini tra 100 e 150 cm, regola la cintura e poi regola il poggiatesta tirando la maniglia di regolazione per alzarlo o abbassarlo a seconda della sua statura. Rilasciando la maniglia, potrai sentire un clic che indica che il poggiatesta ha raggiunto l'altezza desiderata.

1.6 Uso della barra di appoggio

1. Apri la barra di appoggio e tirala allontanandola dalla parte inferiore del seggiolino finché non rimane bloccata.

2. Afferra la barra di appoggio e tirala in avanti dalla parte inferiore della base per estenderla finché non sentirai un clic, che significa che si è bloccata ed è pronta per essere usata.

3. Installa il seggiolino rivolto nel senso di marcia

4. Tieni premuto il pulsante di regolazione della barra d'appoggio ed estrai la sezione inferiore dalla sezione superiore fino a poterla appoggiare fermamente al fondo del veicolo. L'indicatore della barra d'appoggio che si trova nella parte inferiore deve diventare completamente verde.

Importante: non collocare nessun oggetto sotto la barra d'appoggio. Per ottenere informazioni sugli scompartimenti portaoggetti della zona dei piedi, mettili in contatto con il fabbricante del veicolo. La barra d'appoggio non deve restare sospesa in aria né appoggiarsi a nessun oggetto. Verifica che la barra d'appoggio non elevi la base del seggiolino dal sedile del veicolo.

Per chiudere la barra d'appoggio, ripeti in ordine inverso i passi descritti in precedenza. Per prima cosa devi azionare in avanti la regolazione di rotazione mentre chiudi la barra d'appoggio verso la base.

Alla fine, rilascia la regolazione della rotazione.
Osserva la figura: **1.6.4**

1.7 Uso del sistema ISOFIX

Attenzione: verifica che il tuo veicolo sia provvisto di punti di ancoraggio ISOFIX. Utilizza le guide ISOFIX per facilitare l'installazione.

1. Instale la silla infantil cara a la marcha.
2. Premi i pulsanti di liberazione del sistema ISOFIX che si trovano su entrambi i lati del seggiolino e assicurati che i connettori ISOFIX siano totalmente distesi. In questo modo, in ganci dei connettori saranno aperti e pronti all'uso. Entrambi gli indicatori dei pulsanti di liberazione del sistema ISOFIX devono apparire di colore rosso.
3. Inserisci i connettori ISOFIX nelle guide fino a sentire un clic. Adesso entrambi gli indicatori dei

pulsanti di liberazione del sistema ISOFIX devono essere di colore verde. Contemporaneamente, spingi lo schienale del seggiolino verso lo schienale del sedile del veicolo finché non è completamente appoggiato.

Entrambi gli indicatori dei pulsanti di liberazione del sistema ISOFIX devono essere di colore verde, il che significa che il seggiolino è ben fissato.

4. Prova a muovere il seggiolino per assicurarti che sia ben fissato e verifica che gli indicatori dei pulsanti di sicurezza siano di colore verde.

Per disinstallare il sistema ISOFIX, ripeti in ordine inverso i passaggi descritti in precedenza.

1.8 Uso del riduttore

È necessario utilizzare il riduttore quando la statura del bambino è compresa tra i 40 e i 75 cm.

Posiziona il riduttore nel seggiolino e usa il bottone a pressione per fissarlo al poggiatesta del seggiolino. In seguito, posiziona entrambe le cinture pettorali sul riduttore.

Fai passare la fibbia dell'imbragatura e il cuscinetto della cintura spartigambe nelle aperture che si trovano nella parte inferiore del riduttore.

Verifica sempre che il bambino sia ben fissato.

Per togliere il riduttore, ripeti in ordine inverso i passaggi descritti in precedenza.

2. USO DELLA PROTEZIONE LATERALE

L'uso della protezione laterale è opzionale.

Per utilizzarla, premi il pulsante della protezione laterale fino a sentire il clic che ne indica l'apertura. Puoi aprire solo la protezione laterale vicina alla porta del veicolo.

Per farlo, premi il pulsante della protezione laterale e, contemporaneamente, premi la protezione fino a sentire il clic che ne indica il bloccaggio in posizione aperta.

2.1 Togliere il riduttore e le imbottiture per le cinture pettorali e la cintura spartigambe e nascondere le cinture pettorali, la cintura spartigambe e la fibbia.

Passo 1: per togliere il riduttore consulta la sezione 1.8.

Passo 2: premi il pulsante di regolazione, allenta le cinture pettorali, apri le imbottiture delle cinture pettorali, fai uscire la cintura dai connettori nella parte anteriore del seggiolino e togli le imbottiture.

Passo 3: apri la fibbia e solleva il rivestimento di tela del poggiatesta dalla parte inferiore. Apri il rivestimento di tela centrale del seggiolino, disponi le cinture pettorali e i due connettori metallici della fibbia nella parte anteriore del telaio del seggiolino. Inserisci

i due connettori metallici della fibbia negli scompartimenti del telaio del seggiolino e chiudi gli scompartimenti.

Chiudi il rivestimento di tela centrale del seggiolino e abbassalo dal poggiatesta fino alla parte inferiore. In questo modo, le cinture pettorali e i due connettori metallici della fibbia rimangono nascosti tra il telaio del seggiolino e il rivestimento di tela.

Passo 4: rimuovi l'imbottitura della cintura spartigambe, sposta la parte restante della fibbia e la cintura spartigambe in modo che entrambe restino sotto il rivestimento di tela del seggiolino. Apri il coperchio dello scompartimento della fibbia, inserisci la fibbia e la cintura spartigambe debitamente assemblate e chiudi il coperchio.

Passo 5: regola il seggiolino nella posizione di inclinazione 1 e regola la cintura dell'imbragatura in modo che il seggiolino si possa utilizzare senza l'imbragatura (con bambini di statura compresa tra 100 e 150 cm).

2.2 Cambiare l'orientamento del seggiolino

Questo seggiolino può ruotare di 360 gradi, perciò si può utilizzare:

In direzione contraria alla marcia: statura e peso del bambino 40-105 cm, ≤ 19 kg

Nel senso di marcia: statura del bambino 76-150 cm
Per cambiare l'orientamento, aziona la rotazione e gira il seggiolino fino a portarlo nella posizione desiderata.

Importante: prima di iniziare il viaggio, prova a girare il seggiolino in entrambe le posizioni per assicurarti che sia ben fissato.

Importante: non collocare nessun oggetto sotto la barra d'appoggio. Per ottenere informazioni sugli scompartimenti portaoggetti della zona dei piedi, mettiti in contatto con il fabbricante del veicolo.
Non usare il seggiolino rivolto nel senso di marcia se il bambino ha meno di 15 mesi o se misura meno di 76 cm.

Importante: durante il viaggio, il seggiolino deve trovarsi orientato nel senso di marcia o nel senso contrario.

2.3 Posizionare e togliere il bambino

1. Aziona la rotazione della parte anteriore della base e al tempo stesso gira il seggiolino di 90° verso la portiera del veicolo.
2. In questo modo, potrai mettere a sedere o togliere il bambino più facilmente.
3. Metti le cinture al bambino nel seggiolino.
4. Gira di nuovo il seggiolino di 90° in avanti o all'indietro, a seconda dell'età del bambino, fino a sentire il clic che indica il corretto fissaggio.

Importante: prima di iniziare il viaggio, prova a girare il seggiolino in entrambe le posizioni per assicurarti che sia ben fissato.

2.4 Installazione del seggiolino per bambini

Apri la barra di appoggio e tirala allontanandola dalla parte inferiore del seggiolino finché non rimane bloccata. Posiziona il seggiolino rivolto nel senso di marcia sul sedile del veicolo. Installa il seggiolino sul sedile del veicolo seguendo le istruzioni delle sezioni 1.6, 1.7 e 1.8.

2.5 Assicurare il bambino al seggiolino

In direzione contraria alla marcia: statura e peso del bambino 40-105 cm, ≤ 19 kg. Inclinazione: posizione 0

1. Premi il pulsante di regolazione delle cinture e contemporaneamente tira le cinture pettorali fino alla lunghezza adeguata.
2. Premi il pulsante rosso per aprire la fibbia.
3. Afferra le due parti metalliche del connettore della fibbia su entrambi i lati del seggiolino.
4. Metti il bambino a sedere sul seggiolino e fai

passare entrambe le sue braccia nell'imbragatura. Posiziona le cinture dell'imbragatura all'altezza delle spalle del bambino.

Dopo aver messo a sedere il bambino, verifica di nuovo se l'altezza delle cinture pettorali è corretta.

Verifica e regola l'altezza delle cinture pettorali e del poggiatesta a seconda della statura del bambino.

5. Chiudi la fibbia unendo le sue due sezioni metalliche. Introduci i due connettori nella fessura della fibbia finché non si incastrano con un clic.

Verifica che le cinture non siano attorcigliate e che la fodera non impedisca in nessun modo i movimenti o la regolazione dell'imbragatura.

6. Tira in avanti la cinghia di regolazione fino alla lunghezza adeguata, in modo che il bambino sia ben fissato.

7. Tra il bambino e le cinture pettorali deve passare una mano.

Regola il seggiolino all'inclinazione desiderata, in modo che il bambino si senta comodo.

8. Aziona la rotazione e contemporaneamente gira il seggiolino in direzione contraria alla marcia. Tira la leva di regolazione dell'inclinazione che si trova sotto la parte frontale del seggiolino fino a raggiungere la massima inclinazione (posizione 0). Rilascia la leva di regolazione dell'inclinazione e spingi fino a sentire un clic. In questo modo, il seggiolino rimane bloccato nella direzione contraria alla marcia (posizione 5).

Prova a muovere il seggiolino per verificare che sia bloccato correttamente.

Importante: prima di iniziare il viaggio, prova a girare il seggiolino per verificare che la parte girevole sia ben fissata.

ATTENZIONE: NON installare il seggiolino in direzione contraria alla marcia sui sedili con airbag frontale installato.

Il bambino potrebbe subire lesioni gravi o perdere la vita. Per togliere il bambino e disinstallare il seggiolino, ripeti in ordine inverso i passaggi descritti in precedenza.

2.6 Assicurare il bambino al seggiolino

Nel senso di marcia: statura e peso del bambino
76-105 cm, ≤ 19 kg

Inclinazione: posizioni 1, 2, 3, 4 e 5.

1. Premi il pulsante di regolazione delle cinture e contemporaneamente tira le cinture pettorali fino alla lunghezza adeguata.
2. Premi il pulsante rosso per aprire la fibbia.
3. Afferra le due parti metalliche del connettore della fibbia su entrambi i lati del seggiolino.
4. Metti il bambino a sedere sul seggiolino e fai passare entrambe le sue braccia nell'imbragatura. Posiziona le cinture dell'imbragatura all'altezza delle spalle del bambino.

Dopo aver messo a sedere il bambino, verifica di nuovo

se l'altezza delle cinture pettorali è corretta.

Verifica e regola l'altezza delle cinture pettorali e del poggiatesta a seconda della statura del bambino.

5. Chiudi la fibbia unendo le sue due sezioni metalliche. Introduci i due connettori nella fessura della fibbia finché non si incastrano con un clic.

Verifica che le cinture non siano attorcigliate e che la fodera non impedisca in nessun modo i movimenti o la regolazione dell'imbragatura.

6. Tira in avanti la cinghia di regolazione fino alla lunghezza adeguata, in modo che il bambino sia ben fissato.

7. Tra il bambino e le cinture pettorali deve passare una mano.

Regola il seggiolino all'inclinazione desiderata, in modo che il bambino si senta comodo.

Importante: non usare il seggiolino rivolto nel senso di marcia se il bambino ha meno di 15 mesi o se misura meno di 76 cm.

Per togliere il bambino e disinstallare il seggiolino, ripeti in ordine inverso i passaggi descritti in precedenza.

2.7 Assicurare il bambino al seggiolino

Nel senso di marcia: statura del bambino: 100-150 cm

Inclinazione: posizione 1

Passo 1: rimuovi le imbottiture della cintura spartigambe e delle cinture pettorali e nascondi le cinture pettorali, la cintura spartigambe e la fibbia prima di mettere a sedere il bambino (consulta la sezione 5.1).

Passo 2: apri e spingi la barra d'appoggio verso la parte inferiore del seggiolino fino a bloccarla in posizione (per chiudere la barra d'appoggio consulta la sezione 4.7).

Passo 3: posiziona il seggiolino rivolto nel senso di marcia, premi il pulsante di liberazione del sistema ISOFIX su entrambi i lati del seggiolino e spingi i connettori ISOFIX in avanti in modo che restino completamente distesi.

In questo modo, in ganci dei connettori saranno aperti e pronti all'uso. Entrambi gli indicatori dei pulsanti di liberazione del sistema ISOFIX devono apparire di colore rosso.

Passo 4: inserisci i connettori ISOFIX negli ancoraggi fino a sentire un clic. Adesso l'indicatore del pulsante di liberazione del sistema ISOFIX deve essere di colore verde.

Passo 5: prova a muovere la base del seggiolino per verificare se si muove o se è ben fissato. Se si muove e i connettori ISOFIX si staccano, ripeti i passaggi precedenti per installare di nuovo il seggiolino.

Passo 6: metti il bambino a sedere sul seggiolino. Se necessario, regola l'altezza del poggiatesta secondo la statura del bambino. Fai passare la cintura diagonale nella guida superiore, sotto il poggiatesta, vicino al dispositivo di raccolta automatica della cintura di sicurezza dell'auto.

Fai passare la cintura addominale nelle due guide che si trovano su entrambi i lati del seggiolino.

Passo 7: introduci la cintura diagonale e la cintura addominale nella fibbia del veicolo fino a sentire un clic. Tira la cintura di sicurezza verso l'alto per verificare che la fibbia sia rimasta bloccata.

Passo 8: verifica che la cintura diagonale e la cintura addominale non siano attorcigliate e assicurati che il rivestimento non impedisca i movimenti.

Il punto di carico principale deve trovarsi al di sopra della fibbia del sedile dell'auto. Nell'immagine si mostra la migliore posizione della fibbia della cintura di sicurezza per adulti rispetto al seggiolino. In caso di dubbi, contattaci.

La cintura di sicurezza non dev'essere attorcigliata. Inoltre, il rivestimento non deve impedire in nessun modo i movimenti o la regolazione della cintura di sicurezza. Per togliere il bambino o disinstallare il seggiolino, ripeti in ordine inverso i passaggi descritti in precedenza.

PULIZIA E MANUTENZIONE

Manutenzione quotidiana

1. Controlla il seggiolino per bambini tutti i giorni. Sostituiscilo se è coinvolto in un incidente.
2. Riponi il seggiolino per bambini in un luogo asciutto e ben ventilato per evitare la comparsa di muffa.
3. Pulisci le cinture di sicurezza e le parti di plastica del seggiolino per bambini con una spugna umida e lascia che si asciughino.
4. Se si rovescia cibo o liquido sulla fibbia, smonta l'imbragatura di sicurezza del seggiolino per bambini e sciacquala delicatamente con acqua tiepida. Lascia che si asciughi.
5. Consulta le istruzioni di lavaggio del rivestimento di tela del seggiolino.

Istruzioni di lavaggio:

No usare solventi, detersivi chimici né lubrificanti su nessuna delle parti del seggiolino per bambini.



Lavaggio a mano
e a una
temperatura
inferiore a 30°C



Non
candeggiare



Lavaggio a secco
senza solventi,
eccetto
il tricloroetilene



Non
mettere in
asciugatrice



Non
stirare

INFORMAZIONI SULLA GARANZIA

- Questo articolo dispone di una garanzia contro i difetti di fabbricazione secondo quanto stabilito nelle Direttive e/o Normative legali vigenti sulle garanzie dei beni di consumo applicabili nell'Unione Europea e del paese di commercializzazione.

- È obbligatorio presentare la fattura o lo scontrino di acquisto per poter far valere la garanzia tramite il venditore dell'articolo o tramite il fabbricante.

- La garanzia esclude anomalie o avarie dovute a un uso inadeguato, alla mancata osservazione delle norme di sicurezza e delle istruzioni d'uso e manutenzione fornite o a causa dell'usura o utilizzo normale periodico dell'articolo.

- L'etichetta che contiene il numero di serie del suo modello non deve essere eliminata per nessuno motivo, dato che contiene informazioni rilevanti per la garanzia.

RACCOMANDAZIONI

Controlla tutti gli elementi del seggiolino di sicurezza prima di utilizzarlo. Assicurati che si trovi in buone condizioni, dato che questo ridurrà il rischio di sinistri.

Verifica che le cinture non siano troppo allentate prima dell'uso.

Non esporre il seggiolino di sicurezza ad ambienti troppo freddi, troppo caldi o troppo umidi.

Conserva il manuale in un luogo sicuro.

In caso di incidente sostituisci il seggiolino di sicurezza con uno nuovo. Contatta il venditore in caso di dubbi.



JANÉ, S.A. - Pol. Industrial Riera de Caldes
C/Mercaders, 34 - 08184 Palau Solità i Plegamans (BARCELONA) SPAIN
Telf. +34 93 703 18 00
email: info@babybecool.es
www.babybecool.es

IM 2404,01