

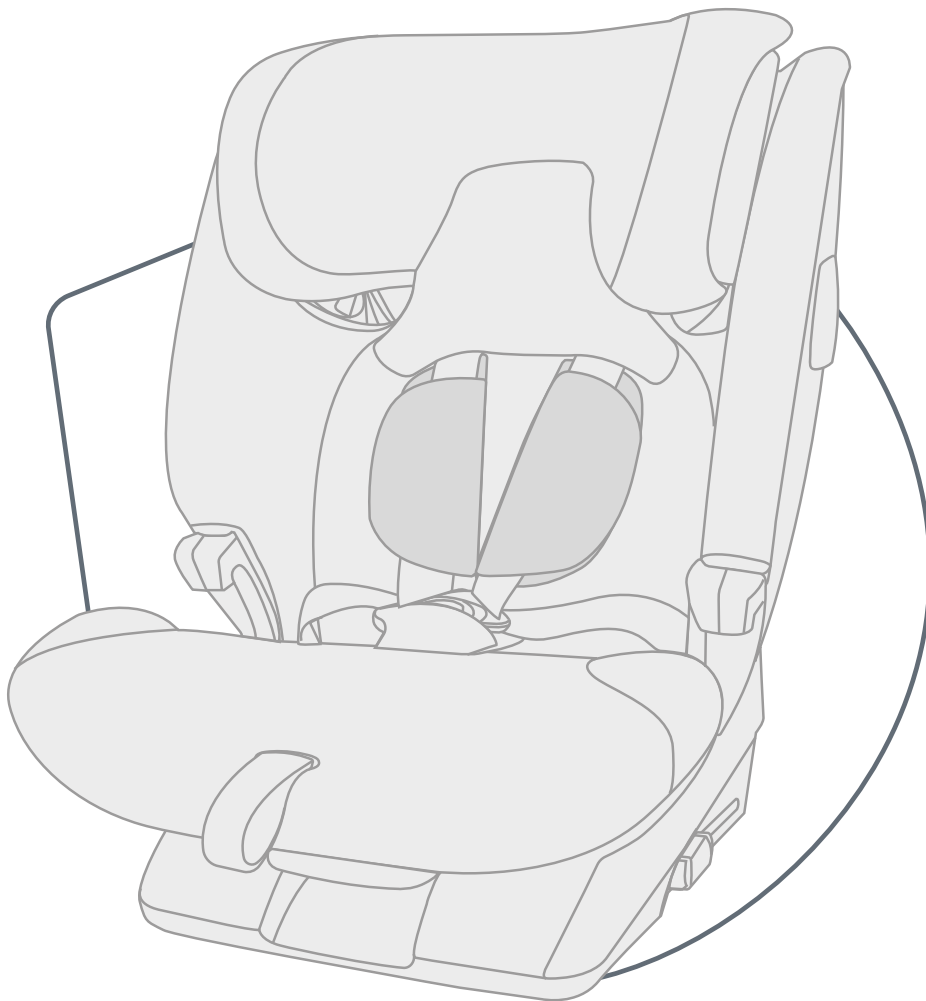

ADVANSAFIX PRO

ISTRUZIONI PER L'USO



IT

BRITAX RÖMER Child Safety EMEA

www.britax-roemer.com | contact@britax.com

Sommario

1	Spiegazione dei simboli.....	3	6.1	Passaggio al tipo di fissaggio B (100 – 150 cm).....	23
2	Sicurezza.....	4	6.2	Passaggio al tipo di fissaggio A (76 – 105 cm).....	25
2.1	Istruzioni per l'uso.....	4	7	Pulizia e manutenzione.....	28
2.2	Destinazione d'uso.....	4	7.1	Fibbia della cintura.....	28
2.3	Uso improprio.....	4	7.2	Rivestimento.....	29
2.4	Indicazioni di sicurezza.....	4	7.3	Imbottiture per le spalle.....	30
3	Regolazioni.....	5	7.4	Risoluzione dei problemi.....	31
3.1	Regolazione del poggiatesta.....	5	8	Immagazzinaggio e smaltimento.....	32
3.2	Regolazione dell'angolo di seduta.....	6	8.1	Immagazzinaggio.....	32
3.3	SICT.....	6	8.2	Smaltimento.....	32
3.4	XP-PAD.....	7	9	Contatti.....	33
4	Utilizzo nel veicolo.....	9			
4.1	Tipi di fissaggio A e B.....	9			
4.2	Fissaggio del seggiolino A (76– 105 cm).....	9			
4.3	Allentamento del seggiolino A (76– 105 cm)...	12			
4.4	Fissaggio del seggiolino B1 (100 – 150 cm)....	13			
4.5	Allentamento del seggiolino B1 (100 – 150 cm).....	16			
4.6	Fissaggio del seggiolino B2 (100 – 150 cm)....	17			
4.7	Allentamento del seggiolino B2 (100 – 150 cm).....	18			
5	Mettere e togliere la cintura.....	20			
5.1	Allacciare la cintura del bambino A (76 – 105 cm).....	20			
5.2	Da verificare prima di ogni viaggio A (76 – 105 cm).....	20			
5.3	Sganciare la cintura del bambino A (76 – 105 cm).....	21			
5.4	Allacciare la cintura del bambino B (100 – 150 cm).....	21			
5.5	Da verificare prima di ogni viaggio B (100 – 150 cm).....	22			
5.6	Sganciare la cintura del bambino B (100 – 150 cm).....	22			
6	Cambio del tipo di fissaggio.....	23			

1 Spiegazione dei simboli

Avvertenze

Le avvertenze sono utilizzate in queste istruzioni per l'uso per indicare situazioni potenzialmente pericolose. Le avvertenze forniscono informazioni sui seguenti punti:

- livello di pericolo,
- tipo e fonte di pericolo,
- conseguenze in caso di mancata osservanza,
- misure per evitare il pericolo.

Le avvertenze vengono rappresentate come segue:

AVVERTENZA

tipo e fonte di pericolo

conseguenze in caso di mancata osservanza

- ▶ Misure per evitare il pericolo

Livello di pericolo	Significato
PERICOLO	Indica situazioni pericolose che, se non evitate, provocheranno lesioni gravi o morte.
AVVERTENZA	Indica una situazione pericolosa che, se non evitata, potrebbe provocare lesioni gravi o morte.
ATTENZIONE	Indica una situazione pericolosa che, se non evitata, può provocare lesioni lievi o moderate.
NOTA	Indica operazioni che possono provocare danni materiali.

Contrassegni e simboli

 Indica informazioni importanti.

Azione singola

▶ ...

Azione

1. Richiesta di agire.
2. Sequenza definita di azioni.
3. ...

Risultato dell'azione

✓ Qui trovate il risultato di una sequenza di azioni.

2 Sicurezza

2.1 Istruzioni per l'uso

Le presenti istruzioni per l'uso sono parte integrante del prodotto e contribuiscono all'utilizzo sicuro. La mancata osservanza delle istruzioni può causare lesioni gravi e mortali. Non usare il prodotto in caso di dubbi e contattare immediatamente il vostro rivenditore specializzato.

- ▶ Leggere le istruzioni per l'uso.

2.2 Destinazione d'uso

Questo prodotto è progettato, collaudato e omologato conformemente ai requisiti previsti dalla normativa UN R129/03.

Questo prodotto deve essere utilizzato per proteggere un bambino all'interno di un veicolo. Il prodotto è omologato per i seguenti dati:

Denominazione	Valore
Statura	Da 15 mesi e 76 – 150 cm
Peso corporeo	≤ 22 kg

Non utilizzare questo prodotto con sedili del veicolo rivolti in avanti.

L'omologazione decade non appena vengono apportate modifiche al prodotto. Eventuali modifiche possono essere apportate esclusivamente dal produttore. Gli adesivi sul prodotto sono una parte importante del prodotto.

- ▶ Non apportare modifiche al prodotto.
- ▶ Non rimuovere alcun adesivo dal prodotto.

2.3 Uso improprio

- ▶ Non usare il prodotto come un giocattolo.
- ▶ Non utilizzare il prodotto come sedile fuori dal veicolo, nemmeno per una seduta di prova.
- ▶ Per fissare il seggiolino, utilizzare solo i punti di fissaggio descritti in queste istruzioni per l'uso.
- ▶ Mai fissare il prodotto con una cintura a 2 punti.
- ▶ Assicurarsi che il prodotto non sia intrappolato tra oggetti duri (sportello dell'auto, guide dei sedili, ecc.).
- ▶ Tenere lontano il prodotto da umidità, acqua, liquidi, polvere e nebbia salina.
- ▶ Non collocare oggetti pesanti sul prodotto.
- ▶ Mai lubrificare o oliare parti del prodotto.
- ▶ I rivestimenti delicati dei sedili possono essere danneggiati. Utilizzare un supporto per seggiolino Britax Römer. Disponibile separatamente.

2.4 Indicazioni di sicurezza

Pericolo di lesioni a causa di un seggiolino danneggiato

In caso di un incidente nel quale la velocità in fase di impatto è superiore a 10 km/h, è possibile che il seggiolino subisca dei danni, nonostante tali danni possano non essere immediatamente evidenti. In caso di ulteriore incidente, possono originarsi lesioni gravi.

- ▶ Sostituire il prodotto a seguito di un incidente.
- ▶ Fare controllare un prodotto danneggiato (anche se è caduto a terra).
- ▶ Controllare regolarmente tutte le parti importanti per rilevare eventuali danni.
- ▶ Verificare che tutti i componenti meccanici siano funzionanti.

Rischio di ustioni a causa di componenti caldi

I componenti del prodotto possono riscaldarsi a causa dell'irradiazione solare. La pelle dei bambini è molto delicata e può subire delle lesioni.

- ▶ Proteggere il prodotto dalla luce solare diretta e intensa fino a quando non viene utilizzato.

Rischio di lesioni durante l'uso

La temperatura in un veicolo può aumentare rapidamente in modo pericoloso. Inoltre, uscire sul lato carreggiata può essere pericoloso.

- ▶ Non lasciare mai incustodito il bambino nel veicolo.
- ▶ Fissare e rimuovere il seggiolino solo da lato marciapiede.

Rischio di lesioni a causa di oggetti non fissati

In caso di arresto di emergenza o di incidente, le persone o gli oggetti non assicurati correttamente possono essere causa di lesioni per gli altri occupanti del veicolo.

- ▶ Fissare il prodotto solo come descritto in queste istruzioni per l'uso.
- ▶ Bloccare gli schienali dei sedili del veicolo (ad es. fare scattare in posizione il sedile posteriore ribaltabile).
- ▶ Fissare o rimuovere tutti gli oggetti pesanti o appuntiti nel veicolo (ad esempio sul piano portaoggetti posteriore).
- ▶ Assicurarsi che tutte le persone all'interno del veicolo abbiano le cinture di sicurezza allacciate.
- ▶ Assicurarsi che il prodotto sia sempre fissato all'interno del veicolo, anche se non è presente il bambino.

3 Regolazioni

3.1 Regolazione del poggiatesta

❗ La regolazione del poggiatesta dipende dal tipo di fissaggio (vd. "Tipi di fissaggio A e B", pagina 9).

3.1.1 Regolazione del poggiatesta A (76– 105 cm)

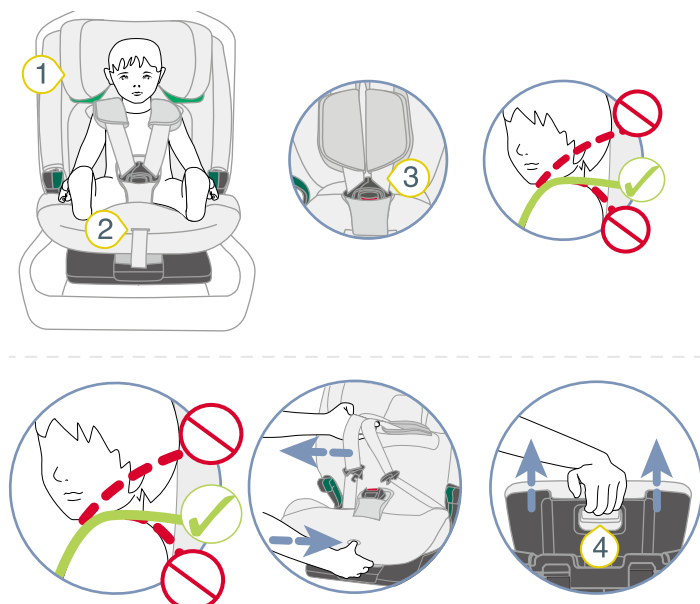

- ❶ Poggiatesta
- ❷ Pulsante di regolazione
- ❸ Cinture per le spalle
- ❹ Pulsante di rilascio

1. Verificare che il poggiatesta **1** sia regolato in base alla statura del bambino.
 - ❗ Se il punto di uscita delle cinture per le spalle sono all'altezza delle spalle del bambino, il poggiatesta è regolato correttamente. È ammessa una tolleranza di 3 cm al massimo. Tuttavia, Britax Römer raccomanda di regolare il punto di uscita delle cinture per le spalle all'altezza delle spalle del bambino.
 - ▶ Se il poggiatesta **non** è regolato correttamente, procedere come indicato di seguito.
2. Per allentare la cintura, premere il pulsante di regolazione **2** e tirare contemporaneamente entrambe le cinture per le spalle **3** in avanti.
 - ❗ Le imbottiture per le spalle **non** sono collegate alle cinture per le spalle. Tirando le imbottiture per le spalle, la cintura **non** si allenta. Tirare esclusivamente le imbottiture per le spalle.
3. Tenere premuto il pulsante di rilascio **4** e spostare il poggiatesta **1** fino alla corretta altezza delle spalle.
4. Verificare che il poggiatesta **1** sia correttamente inserito, premendo il poggiatesta **1** verso il basso.
 - ✓ Il poggiatesta **1** è regolato in base alla statura del bam-

bino.

✓ Il poggiatesta **1** è inserito.

3.1.2 Regolazione del poggiatesta B (100– 150 cm)

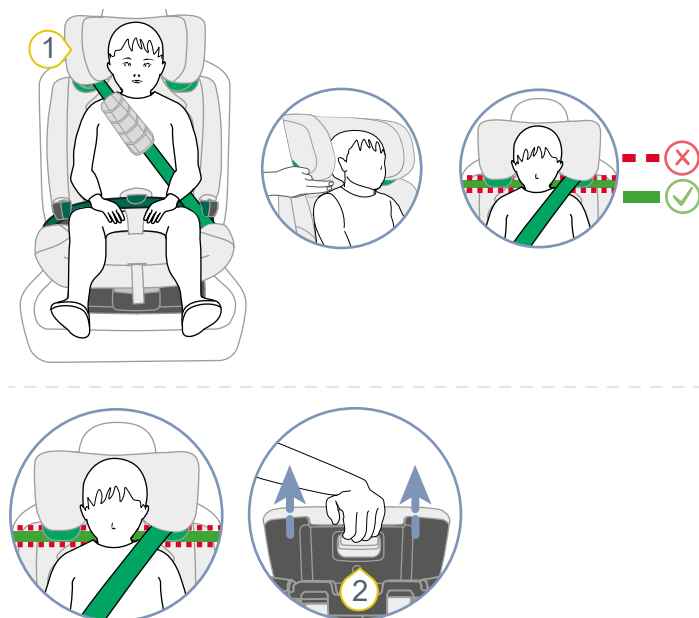

- ❶ Poggiatesta
- ❷ Pulsante di rilascio

❗ Il poggiatesta dispone di un sistema di bloccaggio. Questo sistema di bloccaggio corrisponde a una statura di ca. 125 cm. È possibile rilasciare l'area superiore da ca. 125 cm a 150 cm (vd. "Rilasciare l'area superiore", pagina 6).

1. Verificare che il poggiatesta **1** sia regolato in base alla statura del bambino.
 - ❗ Se il poggiatesta supera di due dita l'altezza delle spalle del bambino, il poggiatesta è regolato correttamente.
 - ▶ Se il poggiatesta non è regolato correttamente, procedere come indicato di seguito.
2. Tenere premuto il pulsante di rilascio **2** e spostare il poggiatesta **1** fino alla corretta altezza delle spalle.
3. Verificare che il poggiatesta **1** sia correttamente inserito, premendo il poggiatesta **1** verso il basso.
 - ✓ Il poggiatesta **1** è regolato in base alla statura del bambino.
 - ✓ Il poggiatesta **1** è inserito.

3.1.3 Rilasciare l'area superiore

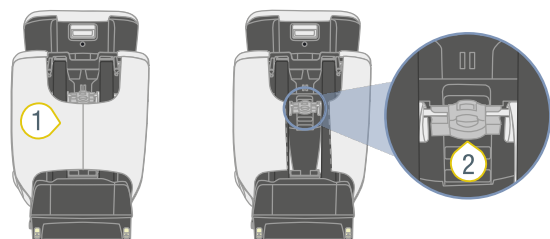

① Tasca

② Interruttore

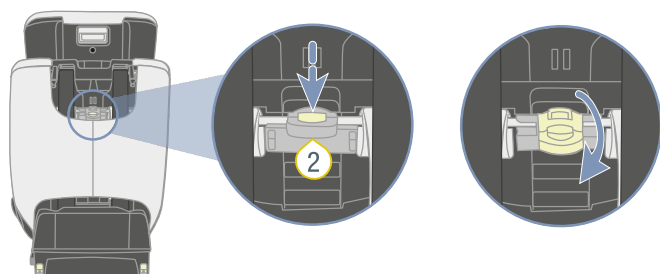

1. Estendere al massimo il poggiatesta.
 2. Tenere premuto il pulsante dell'interruttore 2.
 3. Sollevare l'interruttore 2.
- ✓ L'interruttore 2 si trova nella posizione superiore.

① Il poggiatesta è regolabile tra 125 cm e 150 cm in base all'altezza (vd. "Regolazione del poggiatesta", pagina 5).

3.2 Regolazione dell'angolo di seduta

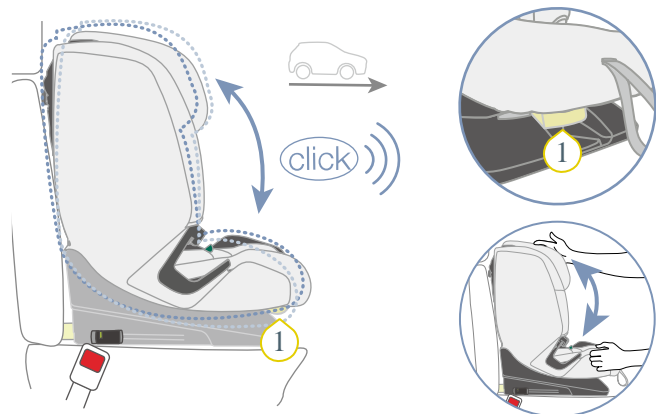

① Impugnatura di regolazione

① La poltroncina può essere utilizzata in diverse inclinazioni.

1. Tirare l'impugnatura di regolazione 1 in avanti e spingere la poltroncina nella posizione desiderata.
- ✓ La poltroncina si innesta in modo udibile.

2. Verificare che la poltroncina sia completamente innestata, tirandola.

① Per i tipi di fissaggio B1 e B2 vale quanto segue (vd. "Tipi di fissaggio A e B", pagina 9): se si modifica l'angolazione del sedile, la cintura del veicolo potrebbe allentarsi. Assicurarsi che la cintura del veicolo sia tesa.

3.3 SICT

① La tecnologia SICT (Side Impact Cushion Technology) riduce le forze esercitate sul bambino in caso di impatto laterale. Più l'elemento SICT è vicino allo sportello del veicolo, maggiore è l'effetto protettivo.

① L'elemento SICT è indipendente dal tipo di fissaggio. Nelle seguenti immagini, per semplicità, viene mostrato il tipo di fissaggio A.

3.3.1 Fissaggio elemento SICT

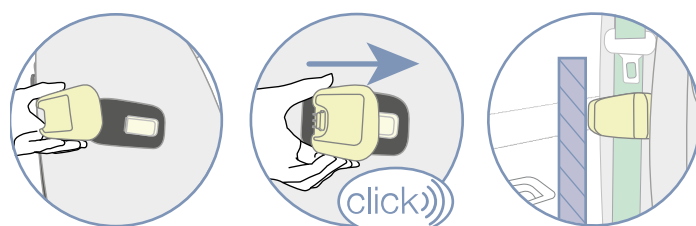
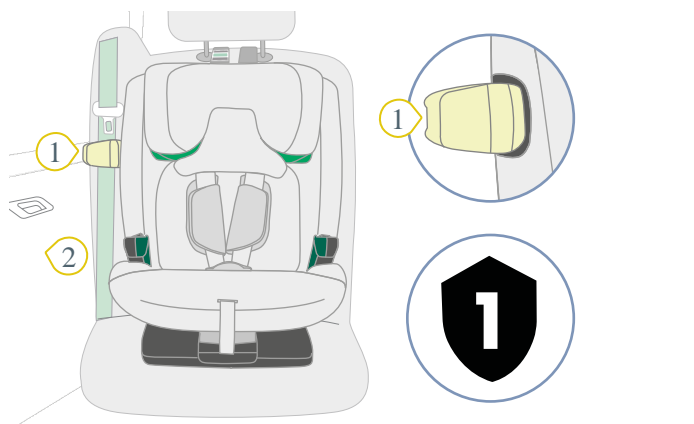

① Elemento SICT ② Sportello del veicolo

1. Posizionare l'elemento SICT 1 lateralmente nel seggiolino.

① Selezionare il lato del seggiolino più vicino allo sportello del veicolo.

Il **simbolo dello scudo** con il numero 1 dell'elemento SICT è rivolto verso il **simbolo dello scudo** del punto di fissaggio SICT sul seggiolino.

2. Spingere l'elemento SICT 1 sul punto di fissaggio SICT.
3. Verificare la distanza tra l'elemento SICT 1 e lo sportello del veicolo 2.

NOTA

Danni materiali dovuti all'elemento SICT

In rari casi, lo spazio tra il seggiolino e lo sportello del veicolo è così poco che l'elemento SICT tocca lo sportello stesso. Chiudendo lo sportello del veicolo, è possibile graffiarlo.

- Chiudere con cautela lo sportello del veicolo.
- Accertarsi che l'elemento SICT **non** tocchi lo sportello del veicolo.
- **Non** chiudere completamente lo sportello del veicolo se l'elemento SICT tocca lo stesso.

4. Se l'elemento SICT **1** tocca lo sportello del veicolo **2**, ridurre la distanza dell'elemento SICT **1** (vd. "Ridurre la distanza", pagina 7).

❗ Se l'elemento SICT **non** tocca lo sportello del veicolo, **non** occorre fare altro.

3.3.2 Ridurre la distanza

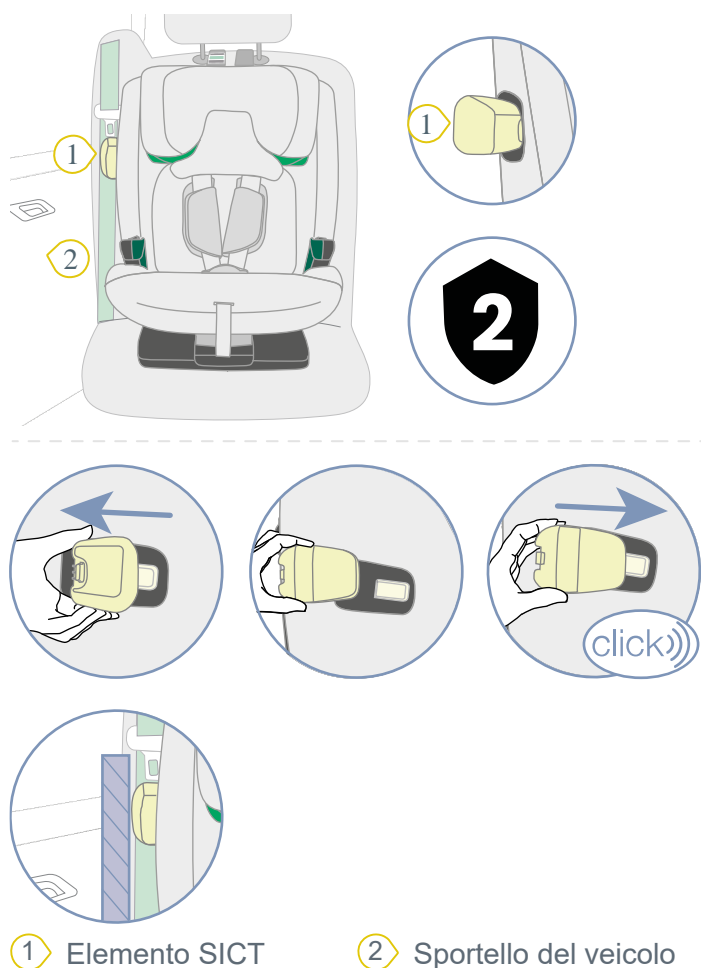

1. Allontanare l'elemento SICT **1** dal punto di fissaggio SICT.

❗ Per allentare l'elemento SICT dal seggiolino, occorre relativamente molta forza. Afferrare l'elemento SICT vicino al seggiolino.

2. Posizionare l'elemento SICT **1** lateralmente nel seggiolino.

❗ Il simbolo dello scudo con il numero **2** dell'elemento SICT è rivolto verso il simbolo dello scudo del punto di fissaggio SICT sul seggiolino.

3. Spingere l'elemento SICT **1** sul punto di fissaggio SICT.
4. Verificare la distanza tra l'elemento SICT **1** e lo sportello del veicolo **2**.

NOTA

Danni materiali dovuti all'elemento SICT

In rari casi, lo spazio tra il seggiolino e lo sportello del veicolo è così poco che l'elemento SICT tocca lo sportello stesso. Chiudendo lo sportello del veicolo, è possibile graffiarlo.

- Chiudere con cautela lo sportello del veicolo.
- Accertarsi che l'elemento SICT **non** tocchi lo sportello del veicolo.
- **Non** chiudere completamente lo sportello del veicolo se l'elemento SICT tocca lo stesso.

5. Se l'elemento SICT **1** continua a toccare lo sportello del veicolo **2**, rimuovere l'elemento SICT (vd. "Rimozione dell'elemento SICT", pagina 7).

❗ Se l'elemento SICT **non** tocca lo sportello del veicolo, **non** occorre fare altro.

3.3.3 Rimozione dell'elemento SICT

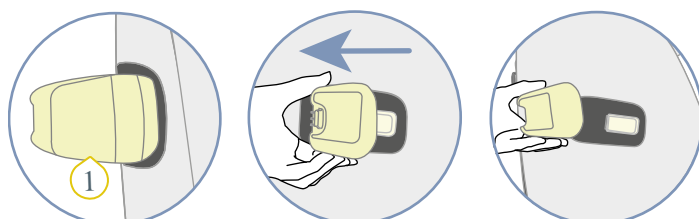

❶ Elemento SICT

1. Non utilizzare l'elemento SICT **1** sul sedile del veicolo selezionato.
2. Allontanare l'elemento SICT **1** dal punto di fissaggio SICT.

❗ Per allentare l'elemento SICT dal seggiolino, occorre relativamente molta forza. Afferrare l'elemento SICT vicino al seggiolino.

3. Conservare l'elemento SICT **1**.
4. Rispettare le istruzioni di stoccaggio (vd. "Immagazzinaggio", pagina 32).

3.4 XP-PAD

❗ L'XP-PAD riduce le forze che agiscono sulle vertebre cervicali del bambino in caso di incidente.

❗ L'XP-PAD può essere utilizzato solo per i tipi di fissaggio B1 e B2. (vd. "Tipi di fissaggio A e B", pagina 9).

❗ Il seggiolino è omologato per l'uso sia con che senza XP-PAD. Le presenti istruzioni descrivono come fissare il bambino con l'XP-PAD. Per eventuali domande, rivolgersi a noi (vd. "Contatti", pagina 33).

3.4.1 Fissaggio XP-Pad

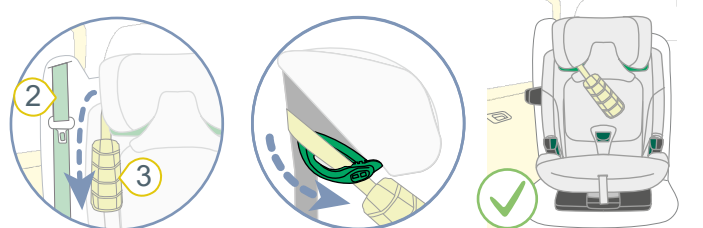
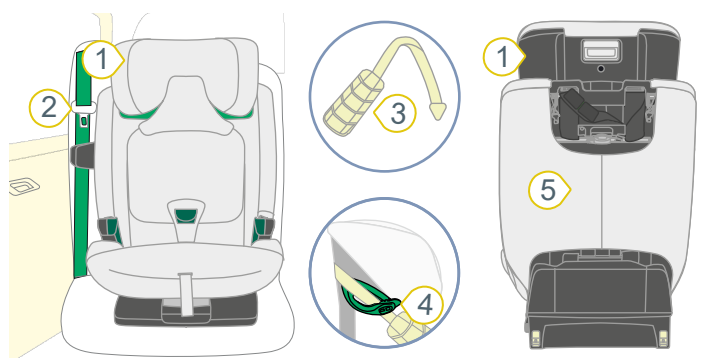

- ① Poggiatesta
- ② Cintura del veicolo
- ③ XP-PAD
- ④ Supporto cintura verde chiaro
- ⑤ Tasca

1. Tirare il poggiatesta **1** verso l'alto fino al massimo.
2. Estrarre l'XP-Pad **3** dalla tasca **5**.
3. Fissare l'XP-Pad **3** alla parte posteriore del poggiatesta.
4. Posizionare l'XP-Pad **3** a lato della cintura del veicolo **2**.
5. Inserire la cinghia dell'XP-Pad **3** nel supporto cintura verde chiaro **4**.
6. Assicurarsi che la cinghia sia completamente distesa nel supporto cintura **4**.

3.4.2 Rimozione XP-Pad

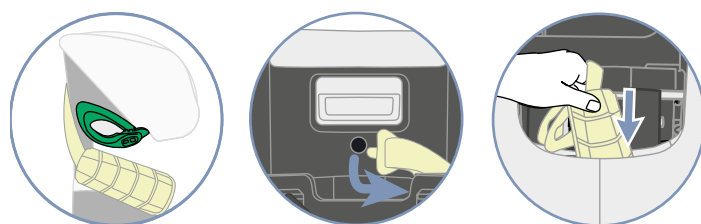
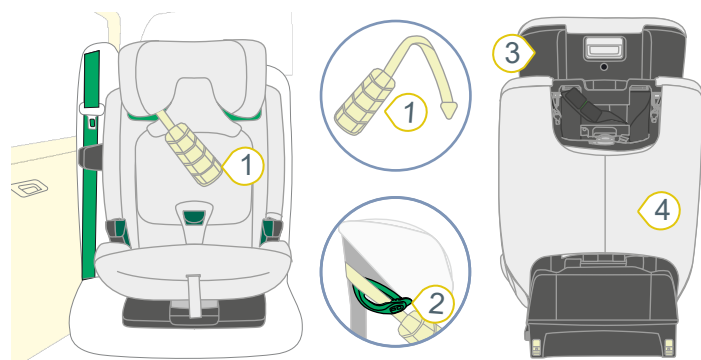

- ① XP-PAD
- ② Supporto cintura verde chiaro
- ③ Poggiatesta
- ④ Tasca

1. Estrarre la cinghia dell'XP-Pad **1** dal supporto cintura verde chiaro **2**.
2. Rimuovere l'XP-Pad **1** dalla parte posteriore del poggiatesta **3**.
3. Riporre l'XP-Pad **1** nella tasca **4**.

4 Utilizzo nel veicolo

4.1 Tipi di fissaggio A e B

i Questo seggiolino è omologato per bambini di altezza compresa tra 76 cm e 150 cm. Per assicurare il bambino in modo ottimale, sono disponibili due tipi di fissaggio **A** e **B**. Ogni tipo di fissaggio è stato sviluppato per una determinata statura. Fissare il seggiolino in base alla statura del bambino da assicurare.

Statura del bambino	Tipo di fissaggio
76 cm - 105 cm Da 15 mesi Max. 22 kg di peso	A
100 cm - 150 cm	B

i Questo prodotto viene fornito con la configurazione tipo di fissaggio **A**. Se si desidera utilizzare il tipo di fissaggio **B**, occorre modificare il tipo di fissaggio (vd. "Cambio del tipo di fissaggio", pagina 23).

4.1.1 Tipo di fissaggio A (76 – 105 cm)

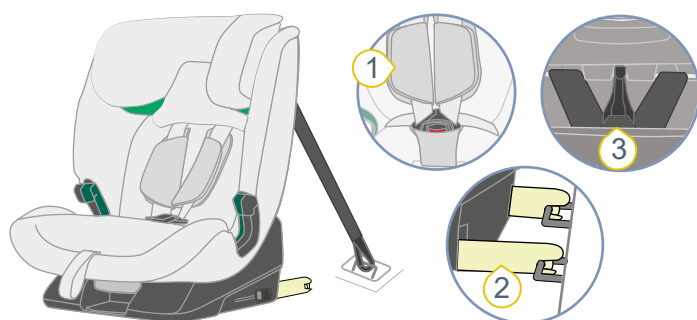

- ① Cintura a 5 punti
- ② ISOFIX
- ③ TopTether

Con il tipo di fissaggio **A** il bambino viene assicurato nel seggiolino con una cintura a 5 punti **1**. Il seggiolino viene fissato con ISOFIX **2** e TopTether **3** al sedile del veicolo.

4.1.2 Tipo di fissaggio B (100 – 150 cm)

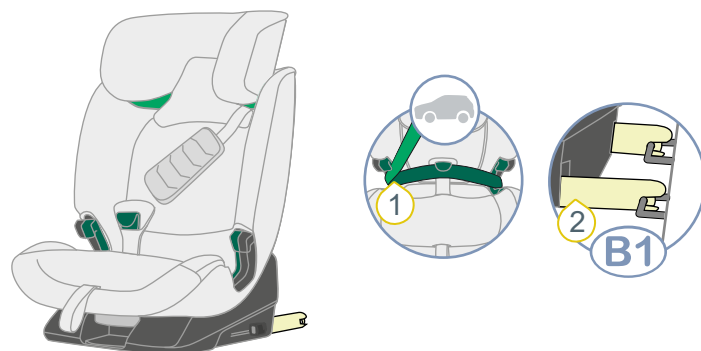

- ① Cintura a 3 punti
- ② ISOFIX

Con il tipo di fissaggio **B** il bambino viene assicurato con la cintura a 3 punti **1** del sedile del veicolo nel seggiolino. Se il vostro veicolo è dotato di ISOFIX **2**, è possibile assicurare il seggiolino in aggiunta con ISOFIX **2**.

Tipo di fissaggio	Identificazione
B1	Cintura a 3 punti e ISOFIX
B2	Cintura a 3 punti

i Britax Römer consiglia il tipo di fissaggio **B1**.

4.2 Fissaggio del seggiolino A (76–105 cm)

4.2.1 Scelta del posto

- Scegliere un posto adatto.
 - Sono adatti i sedili del veicolo con omologazione i-Size.
 - i** In rari casi, la regolazione del seggiolino per bambini è limitatamente possibile sui sedili dei veicoli con omologazione i-Size.
 - Sono adatti i sedili del veicolo con staffa di fissaggio ISOFIX, verificati e approvati da noi. È possibile trovarli nel nostro elenco dei tipi su www.britax-roemer.com.
 - Solo i sedili del veicolo allineati nella direzione di marcia sono autorizzati per l'uso.

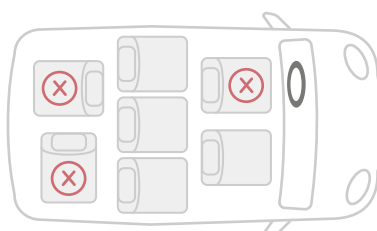

- Seguire e rispettare il manuale del veicolo.

❗ Britax Römer consiglia di posizionare i sedili del veicolo come indicato di seguito.

In caso di utilizzo su un sedile anteriore:

- ▶ spingere il sedile anteriore il più possibile all'indietro.

In caso di utilizzo sul sedile posteriore:

- ▶ spingere il sedile posteriore il più possibile all'indietro.
- ▶ spingere il sedile anteriore il più possibile in avanti.

4.2.2 Applicazione degli ausili per l'inserimento

❗ Gli ausili per l'inserimento facilitano il collegamento del braccio di arresto ISOFIX del seggiolino alle staffe di fissaggio ISOFIX del sedile del veicolo. Alcuni veicoli hanno già degli ausili per l'inserimento integrati. Controllare se il veicolo ha già degli ausili per l'inserimento integrati. Se il veicolo ne è sprovvisto, Britax Römer raccomanda di utilizzare gli ausili per l'inserimento. Questi sono inclusi nella fornitura del seggiolino.

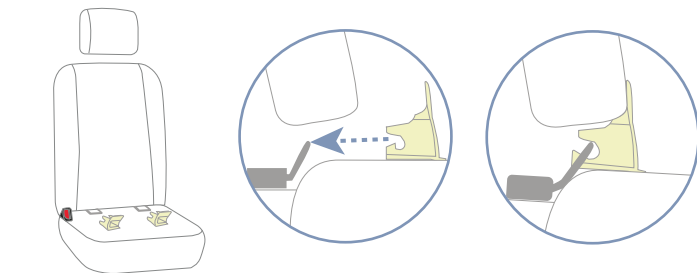
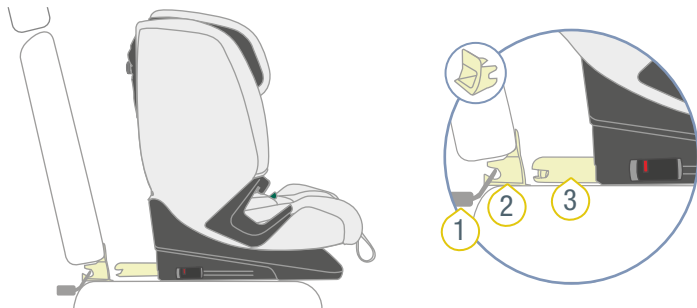

- ❶ Staffa di fissaggio ISOFIX
- ❷ Ausilio per l'inserimento
- ❸ Braccio di arresto ISOFIX

- ▶ Fissare i due ausili per l'inserimento 2 con il foro rivolto verso l'alto alle staffe di fissaggio ISOFIX 1 del sedile del veicolo.

❗ Nei sedili dei veicoli con schienale ribaltabile, gli ausili per l'inserimento 2 devono essere rimossi prima di ribaltare lo schienale.

4.2.3 Preparazione del TopTether

⚠ AVVERTENZA

Pericolo di lesioni a causa di TopTether non fissato

Il seggiolino è assicurato quando il TopTether è collegato a un punto di ancoraggio TopTether omologato con il moschettone. In caso contrario, potrebbero verificarsi lesioni gravi o mortali.

- ▶ Utilizzare solo i punti di ancoraggio TopTether approvati dal costruttore del veicolo.
- ▶ **Mai** utilizzare il gancio porta bagagli per fissare il TopTether.
- ▶ Leggere e seguire il manuale del veicolo.
- ▶ I punti di ancoraggio per il TopTether sono contrassegnati dal seguente simbolo sul veicolo.



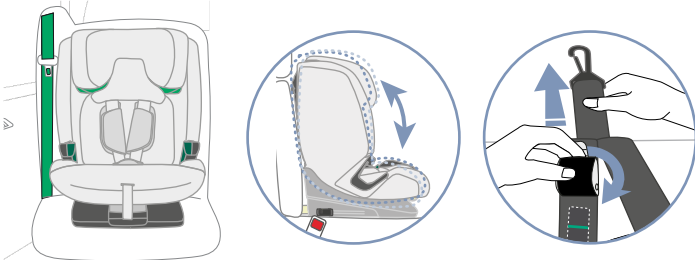
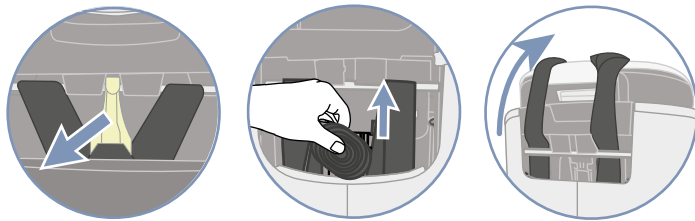
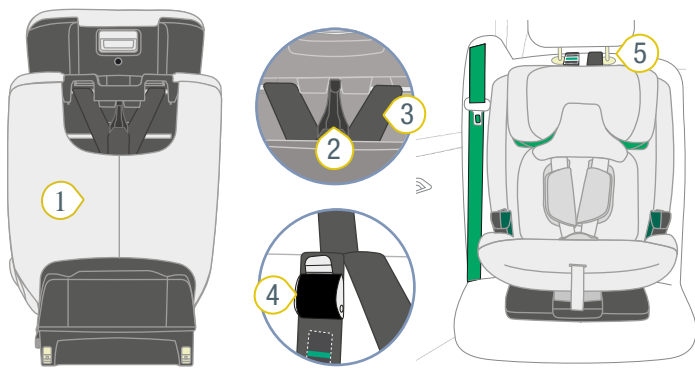

- ① Tasca
- ② Moschettone
- ③ Cintura
- ④ Linguetta metallica
- ⑤ Barre del poggiatesta del veicolo
- ⑥ Punto di ancoraggio

1. Sganciare il moschettone 2 del TopTether dal retro del seggiolino.
2. Estrarre la cintura 3 dalla tasca 1.
3. Posizionare la cintura 3 sopra il seggiolino.
4. Posizionare il seggiolino sul sedile del veicolo scelto, in direzione di marcia.
5. Regolare l'angolo dello schienale del sedile del veicolo.
 - ① Lo spazio tra il sedile del veicolo e il seggiolino deve essere il più ridotto possibile.
6. Allungare la cintura 3, allontanando la linguetta metallica 4 dalla cintura 3 e tirando il moschettone 2.
7. Fare passare il moschettone 2 centralmente tra le barre del poggiatesta del veicolo 5.
 - ① Se il poggiatesta è integrato nel sedile del veicolo, far passare il moschettone e la cintura oltre il poggiatesta. Utilizzare il lato più vicino al punto di ancoraggio del veicolo.

8. Agganciare il moschettone 2 nel punto di ancoraggio 6 del veicolo.

① A seconda del veicolo, il punto di ancoraggio si trova, ad esempio, sul sedile del veicolo o nel bagagliaio. Seguire e rispettare il manuale del veicolo.

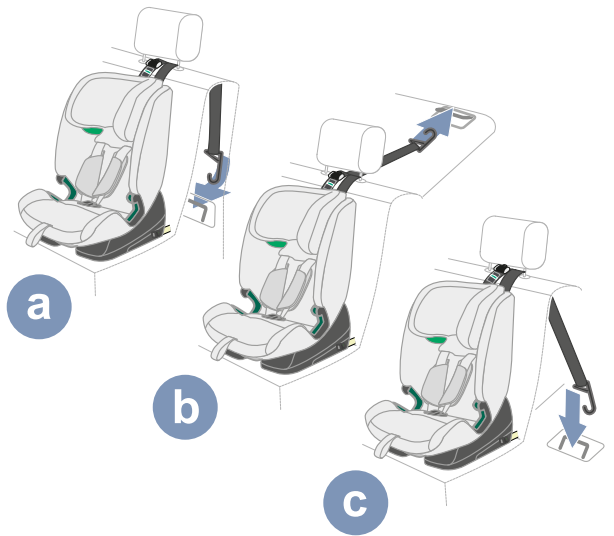

- ✓ Il moschettone 2 è fissato al punto di ancoraggio.
- ✓ Il TopTether è pronto.

4.2.4 Fissaggio ISOFIX

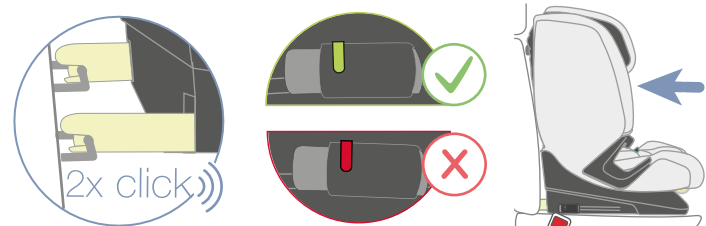
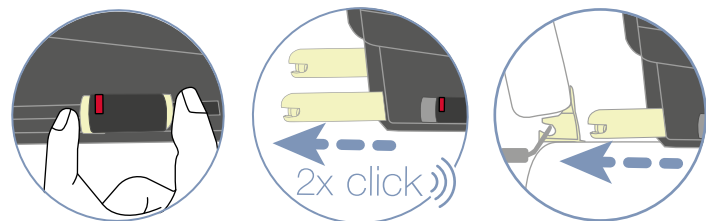
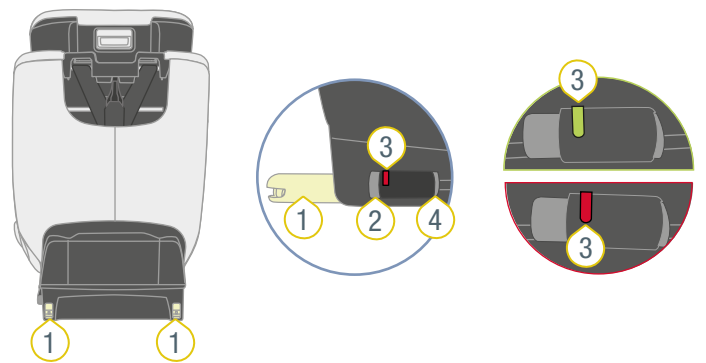

- ① Braccio di arresto ISOFIX
- ② Pulsante di rilascio
- ③ Indicatore ISOFIX
- ④ Pulsante di sicurezza

1. Premere il pulsante di sicurezza **4** e il pulsante di rilascio **2** l'uno contro l'altro e spingere all'esterno il braccio di arresto ISOFIX **1** fino al suo massimo.
 - ✓ Il braccio di arresto ISOFIX **1** si innesta in modo udibile.
2. Spingere all'esterno anche il secondo braccio di arresto ISOFIX **1** fino al suo massimo.
 - ✓ Il secondo braccio di arresto ISOFIX **1** si innesta in modo udibile.
 - ✓ Entrambi i bracci di arresto ISOFIX **1** sono nella massima posizione estratta.
3. Collegare i bracci di arresto ISOFIX **1** con le staffe di fissaggio ISOFIX del sedile del veicolo.

① I bracci di arresto ISOFIX possono rientrare quando sono inseriti nelle staffe di fissaggio ISOFIX del sedile del veicolo.

- ✓ Entrambi i bracci di arresto ISOFIX **1** si innestano udibilmente.
 - ✓ Entrambi gli indicatori ISOFIX **3** mostrano il colore verde.
- ⚠ AVVERTENZA** Pericolo di lesioni a causa di seggiolino non fissato. Assicurarsi che entrambi i bracci di arresto ISOFIX siano completamente innestati. Entrambi gli indicatori ISOFIX devono mostrare il colore verde.
4. Serrare il collegamento ISOFIX premendo con forza il seggiolino sullo schienale del sedile del veicolo.

TIP Tanto più è serrato, maggiore è l'azione protettiva.
 5. Aumentare la tensione del collegamento ISOFIX applicando una forza sulla parte anteriore del prodotto.

TIP Si consiglia di premere il prodotto alternativamente a sinistra e a destra.
 6. Verificare se i bracci di arresto ISOFIX **1** si trovano nella stessa posizione.
- ① Le posizioni dei bracci di arresto ISOFIX sono rappresentate da numeri. Questi numeri si trovano al di sopra degli indicatori ISOFIX. Entrambi gli indicatori ISOFIX devono mostrare lo stesso numero.
7. Controllare se i bracci di arresto ISOFIX **1** sono collegati con le staffe di fissaggio ISOFIX su entrambi i lati, tirando il seggiolino.
 - ✓ Se nessuno dei bracci di arresto ISOFIX **1** può essere allentato, entrambi sono collegati al veicolo.

4.2.5 Serraggio del TopTether

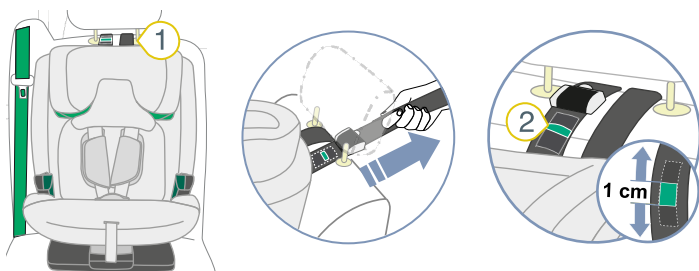

1. Assicurarsi che il TopTether **1** non sia incastrato tra il seggiolino e il sedile del veicolo.
2. Tendere il TopTether **1**, tirando la cintura.

TIP Tendere il TopTether **1**, finché l'indicatore del TopTether **2** non mostra il colore verde, largo un dito.

4.2.6 Fissaggio elemento SICT

- ▶ Fissaggio dell'elemento SICT (vd. "SICT", pagina 6).

4.3 Allentamento del seggiolino A (76– 105 cm)

⚠ AVVERTENZA

Rischio di lesioni a causa di oggetti non fissati

In caso di arresto di emergenza o di incidente, il seggiolino non assicurato può ferire gli occupanti del veicolo.

- ▶ Fissare sempre il seggiolino all'interno del veicolo, anche se non è presente il bambino.

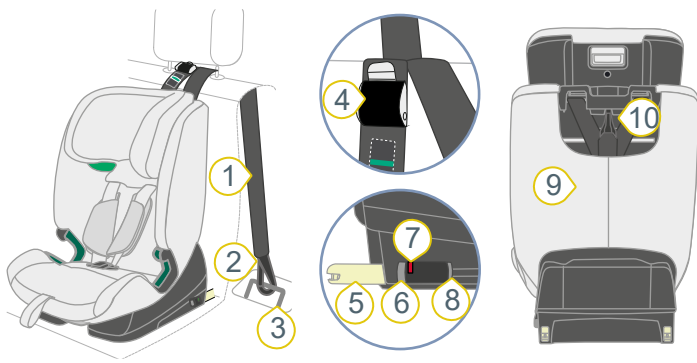

6. Riporre la cintura **1** del TopTether nella tasca **9**.
7. Agganciare il moschettone **2** del TopTether nel fissaggio **10**.

4.4 Fissaggio del seggiolino B1 (100 – 150 cm)

4.4.1 Preparazione del seggiolino

- i** Questo prodotto viene fornito con la configurazione tipo di fissaggio **A**. Se si desidera utilizzare il tipo di fissaggio **B**, occorre modificare il tipo di fissaggio (vd. "Cambio del tipo di fissaggio", pagina 23).

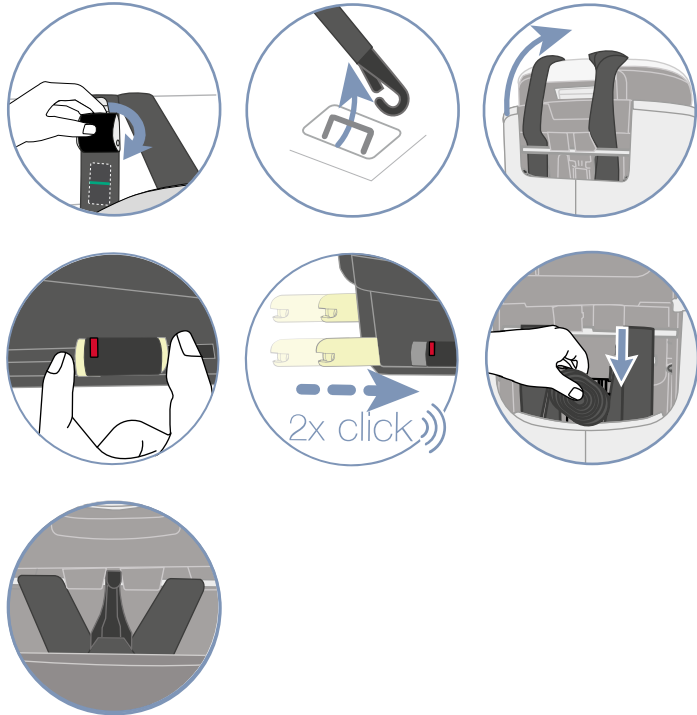

- | | |
|-----------------------------|-------------------------|
| ① Cintura | ⑥ Pulsante di rilascio |
| ② Moschettone | ⑦ Indicatore ISOFIX |
| ③ Punto di ancoraggio | ⑧ Pulsante di sicurezza |
| ④ Linguetta metallica | ⑨ Tasca |
| ⑤ Braccio di arresto ISOFIX | ⑩ Fissaggio |

1. Allentare il TopTether, allontanando la linguetta metallica **4** dalla cintura **1**.
2. Sganciare il moschettone **2** dal punto di ancoraggio **3** del veicolo.
3. Posizionare il TopTether in avanti sopra il seggiolino.
4. Premere il pulsante di sicurezza **8** e il pulsante di rilascio **6** l'uno contro l'altro e spingere il braccio di arresto ISOFIX **5** indietro nella parte inferiore del sedile.

i Se non si riesce a premere il pulsante di rilascio, il braccio di arresto ISOFIX non è innestato. Tirare dal sedile.

5. Spingere il secondo braccio di arresto ISOFIX **5** altresì indietro nella parte inferiore del sedile.
- ✓ Entrambi i bracci di arresto ISOFIX e il veicolo sono protetti contro eventuali danneggiamenti.

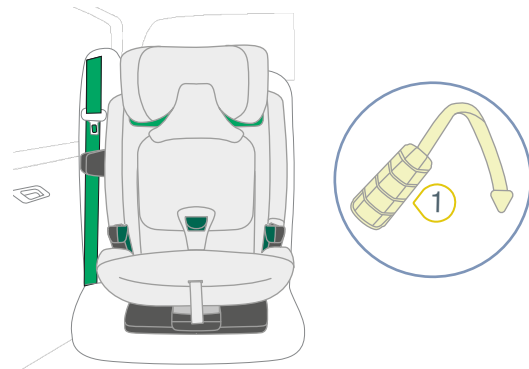

① XP-PAD

- ▶ Assicurarsi che il seggiolino sia predisposto per il tipo di fissaggio **B** (vd. "Cambio del tipo di fissaggio", pagina 23).
- ▶ Fissare l'XP-Pad **1** al seggiolino ("XP-PAD").

4.4.2 Scelta del posto

1. Scegliere un posto adatto.
 - Sono adatti i sedili del veicolo con omologazione i-Size.
- i** In rari casi, la regolazione del seggiolino per bambini è limitatamente possibile sui sedili dei veicoli con omologazione i-Size.
- Sono adatti i sedili del veicolo con staffa di fissaggio ISOFIX, verificati e approvati da noi. È possibile trovarli nel nostro elenco dei tipi su www.britax-roemer.com.
 - Solo i sedili del veicolo allineati nella direzione di marcia sono autorizzati per l'uso.

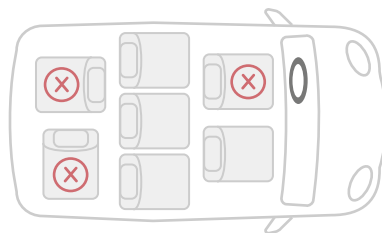

2. Seguire e rispettare il manuale del veicolo.

❗ Britax Römer consiglia di posizionare i sedili del veicolo come indicato di seguito.

In caso di utilizzo su un sedile anteriore:

▶ spingere il sedile anteriore il più possibile all'indietro.

In caso di utilizzo sul sedile posteriore:

▶ spingere il sedile posteriore il più possibile all'indietro.
▶ spingere il sedile anteriore il più possibile in avanti.

4.4.3 Applicazione degli ausili per l'inserimento

❗ Gli ausili per l'inserimento facilitano il collegamento del braccio di arresto ISOFIX del seggiolino alle staffe di fissaggio ISOFIX del sedile del veicolo. Alcuni veicoli hanno già degli ausili per l'inserimento integrati. Controllare se il veicolo ha già degli ausili per l'inserimento integrati. Se il veicolo ne è sprovvisto, Britax Römer raccomanda di utilizzare gli ausili per l'inserimento. Questi sono inclusi nella fornitura del seggiolino.

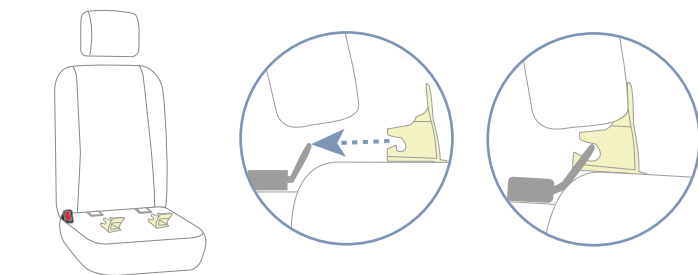
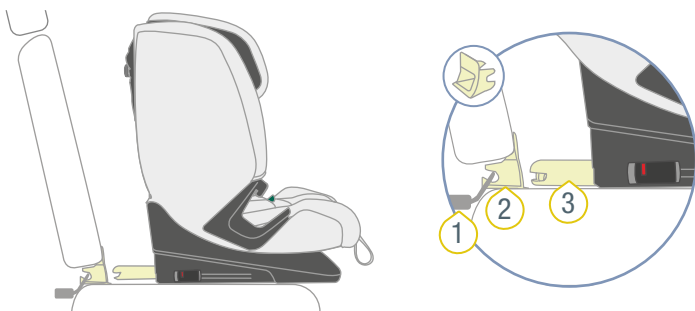

- ❶ Staffa di fissaggio ISOFIX
- ❷ Ausilio per l'inserimento
- ❸ Braccio di arresto ISOFIX

▶ Fissare i due ausili per l'inserimento 2 con il foro rivolto verso l'alto alle staffe di fissaggio ISOFIX 1 del sedile del veicolo.

❗ Nei sedili dei veicoli con schienale ribaltabile, gli ausili per l'inserimento 2 devono essere rimossi prima di ribaltare lo schienale.

4.4.4 Fissaggio ISOFIX

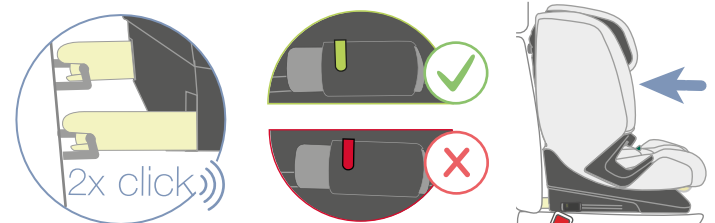
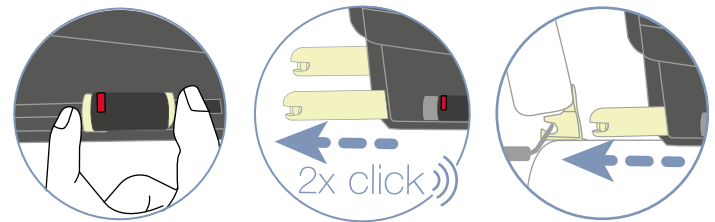
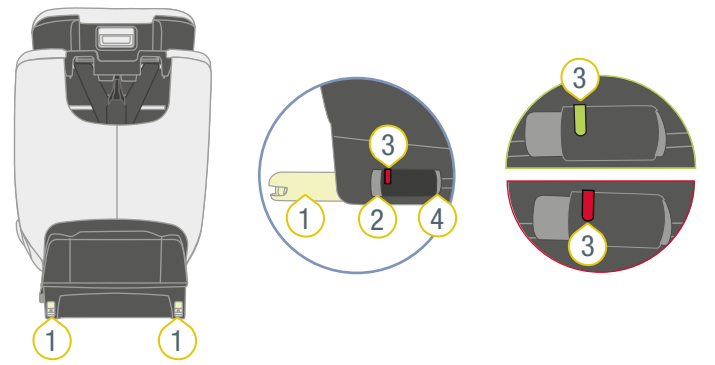

- ❶ Braccio di arresto ISOFIX
- ❷ Pulsante di rilascio
- ❸ Indicatore ISOFIX
- ❹ Pulsante di sicurezza

1. Premere il pulsante di sicurezza 4 e il pulsante di rilascio 2 l'uno contro l'altro e spingere all'esterno il braccio di arresto ISOFIX 1 fino al suo massimo.
 - ✓ Il braccio di arresto ISOFIX 1 si innesta in modo udibile.
2. Spingere all'esterno anche il secondo braccio di arresto ISOFIX 1 fino al suo massimo.
 - ✓ Il secondo braccio di arresto ISOFIX 1 si innesta in modo udibile.
3. Collegare i bracci di arresto ISOFIX 1 con le staffe di fissaggio ISOFIX del sedile del veicolo.

❗ I bracci di arresto ISOFIX possono rientrare quando sono inseriti nelle staffe di fissaggio ISOFIX del sedile del veicolo.

- ✓ Entrambi i bracci di arresto ISOFIX 1 si innestano udibilmente.
- ✓ Entrambi gli indicatori ISOFIX 3 mostrano il colore verde.

⚠ **AVVERTENZA** Pericolo di lesioni a causa di seggiolino non fissato. Assicurarsi che entrambi i bracci di arresto ISOFIX siano completamente innestati. Entrambi gli indicatori ISOFIX devono mostrare il colore verde.

4. Serrare il collegamento ISOFIX premendo con forza il seggiolino sullo schienale del sedile del veicolo.

TIP Tanto più è serrato, maggiore è l'azione protettiva.

5. Aumentare la tensione del collegamento ISOFIX applicando una forza sulla parte anteriore del prodotto.

TIP Si consiglia di premere il prodotto alternativamente a sinistra e a destra.

6. Verificare se i bracci di arresto ISOFIX **1** si trovano nella stessa posizione.

① Le posizioni dei bracci di arresto ISOFIX sono rappresentate da numeri. Questi numeri si trovano al di sopra degli indicatori ISOFIX. Entrambi gli indicatori ISOFIX devono mostrare lo stesso numero.

7. Controllare se i bracci di arresto ISOFIX **1** sono collegati con le staffe di fissaggio ISOFIX su entrambi i lati, tirando il seggiolino.

- ✓ Se nessuno dei bracci di arresto ISOFIX **1** può essere allentato, entrambi sono collegati al veicolo.

4.4.5 Fissaggio elemento SICT

- ▶ Fissaggio dell'elemento SICT (vd. "SICT", pagina 6).

4.4.6 Fissaggio della cintura del veicolo

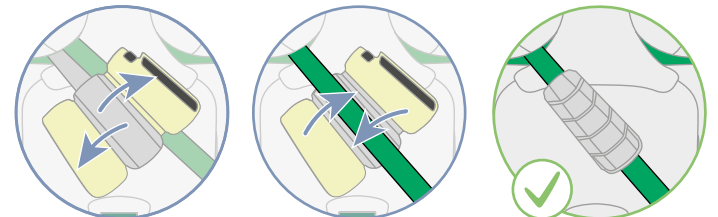
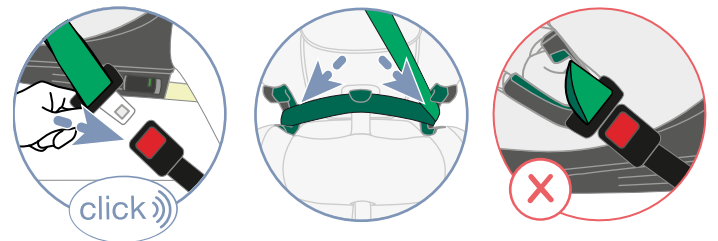
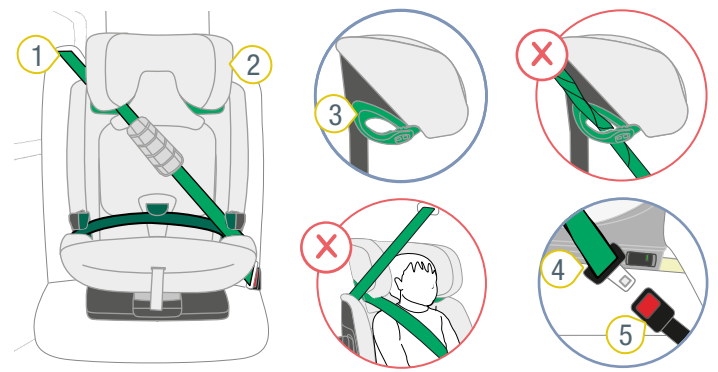

- ① Cintura diagonale
- ② Poggiatesta
- ③ Supporto cintura verde chiaro
- ④ Linguetta di chiusura
- ⑤ Fibbia della cintura del veicolo

1. Regolare il poggiatesta **2** sulla posizione più alta.

2. Aprire il supporto cintura verde chiaro **3**.

3. Inserire la cintura diagonale **1** nel supporto cintura verde chiaro **3** del poggiatesta **2**.

⚠ AVVERTENZA Pericolo di lesioni dovute all'errato posizionamento della cintura. La cintura diagonale deve essere rivolta in senso contrario alla direzione del seggiolino. Un posizionamento diverso influisce negativamente sulla sicurezza.

- ▶ Controllare il posizionamento della cintura.

- ▶ Accertarsi che la cintura diagonale sia rivolta in senso contrario all'orientamento del seggiolino.

- ▶ **Non** utilizzare il seggiolino sul sedile del veicolo, finché la cintura non è rivolta in avanti.

4. Inserire la linguetta di chiusura **4** nella fibbia della cintura del veicolo **5**.

5. Inserire la cintura addominale in entrambe le guide per la cintura verde scuro.
6. Inserire la cintura diagonale **1** a lato della fibbia della cintura del veicolo **5** nella guida per la cintura verde scuro.

⚠ AVVERTENZA Pericolo di lesioni dovute a trasmissione della forza errata.

- ▶ Verificare la posizione della fibbia della cintura del veicolo.
- ▶ **Non** utilizzare il seggiolino sul sedile del veicolo, finché la fibbia della cintura del veicolo non si trova nell'area della guida per la cintura verde scuro.

7. Aprire la chiusura in velcro sull'XP-PAD.
8. Piegare lateralmente la parte superiore dell'XP-PAD.
9. Inserire la cintura diagonale **1** nell'area in rilievo dell'XP-PAD.
10. Richiudere l'XP-PAD ripiegando la parte piegata e chiudendo la chiusura in velcro.

4.5 Allentamento del seggiolino B1 (100 – 150 cm)

⚠ AVVERTENZA

Rischio di lesioni a causa di oggetti non fissati

In caso di arresto di emergenza o di incidente, il seggiolino non assicurato può ferire gli occupanti del veicolo.

- ▶ Fissare sempre il seggiolino all'interno del veicolo, anche se non è presente il bambino.

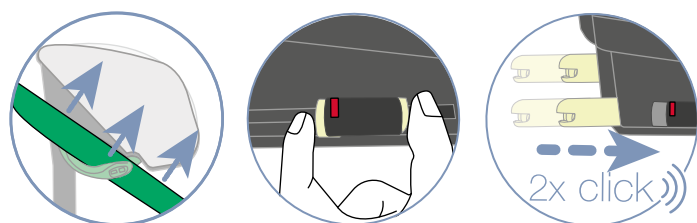
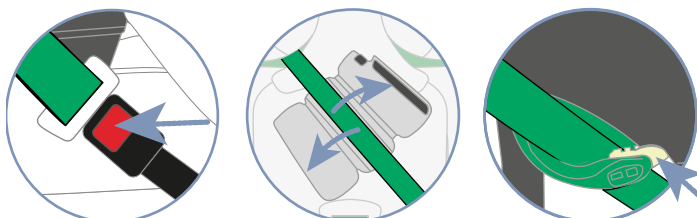
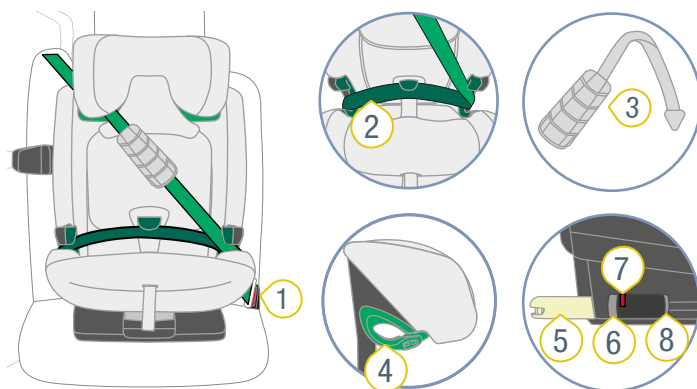

- | | |
|---------------------------------|------------------------------------|
| ① Fibbia della cintura | ⑤ Pulsante di rilascio del veicolo |
| ② Cintura a 3 punti | ⑥ Indicatore ISOFIX |
| ③ Supporto cintura verde chiaro | ⑦ Pulsante di sicurezza |
| ④ Braccio di arresto ISOFIX | ⑧ XP-PAD |

1. Sganciare la cintura a 3 punti **2**, premendo il pulsante di rilascio della fibbia della cintura del veicolo **1**.
2. Aprire l'XP-Pad **8** sulla chiusura in velcro e rimuovere la cintura diagonale.
3. Aprire il supporto cintura verde chiaro **3**, premendo all'indietro il pulsante sul supporto cintura **3**.
4. Fare uscire la cintura diagonale dal supporto cintura **3**.
5. Premere il pulsante di sicurezza **7** e il pulsante di rilascio **5** l'uno contro l'altro e spingere il braccio di arresto ISOFIX **4** indietro nella parte inferiore del sedile.

i Se non si riesce a premere il pulsante di rilascio, il braccio di arresto ISOFIX non è innestato. Tirare dal sedile.

6. Spingere il secondo braccio di arresto ISOFIX **4** altresì indietro nella parte inferiore del sedile.
- ✓ Entrambi i bracci di arresto ISOFIX e il veicolo sono protetti contro eventuali danneggiamenti.

4.6 Fissaggio del seggiolino B2 (100 – 150 cm)

4.6.1 Preparazione del seggiolino

- ❗ Questo prodotto viene fornito con la configurazione tipo di fissaggio **A**. Se si desidera utilizzare il tipo di fissaggio **B**, occorre modificare il tipo di fissaggio (vd. "Cambio del tipo di fissaggio", pagina 23).

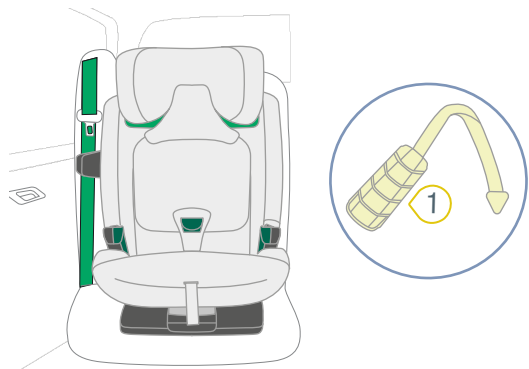

❶ XP-PAD

- ▶ Assicurarsi che il seggiolino sia predisposto per il tipo di fissaggio **B** (vd. "Cambio del tipo di fissaggio", pagina 23).
- ▶ Fissare l'XP-Pad **1** al seggiolino ("XP-PAD").

4.6.2 Scelta del posto

1. Scegliere un posto adatto.

- Sono adatti i sedili del veicolo con omologazione i-Size.

❗ In rari casi, la regolazione del seggiolino per bambini è limitatamente possibile sui sedili dei veicoli con omologazione i-Size.

- Sono indicati i sedili dei veicoli con cintura a 3 punti.
- Solo i sedili del veicolo allineati nella direzione di marcia sono autorizzati per l'uso.

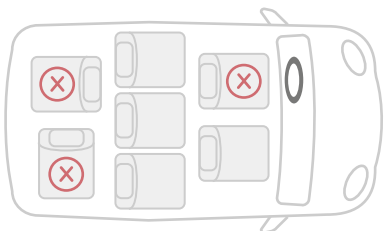

2. Seguire e rispettare il manuale del veicolo.

- ❗ Britax Römer consiglia di posizionare i sedili del veicolo come indicato di seguito.

In caso di utilizzo su un sedile anteriore:

- ▶ spingere il sedile anteriore il più possibile all'indietro.

In caso di utilizzo sul sedile posteriore:

- ▶ spingere il sedile posteriore il più possibile all'indietro.
- ▶ spingere il sedile anteriore il più possibile in avanti.

4.6.3 Posizionamento del sedile

- ▶ Posizionare il seggiolino sul sedile del veicolo in modo che lo schienale sia piatto contro lo schienale del sedile del veicolo.

- ❗ Se il poggiatesta del sedile del veicolo interferisce con il fissaggio del seggiolino, rimuoverlo (vedere il manuale del veicolo). Fissare il poggiatesta rimosso in un luogo adatto.

4.6.4 Fissaggio elemento SICT

- ▶ Fissaggio dell'elemento SICT (vd. "SICT", pagina 6).

4.6.5 Fissaggio della cintura del veicolo

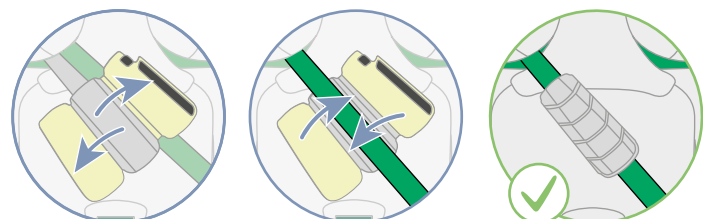
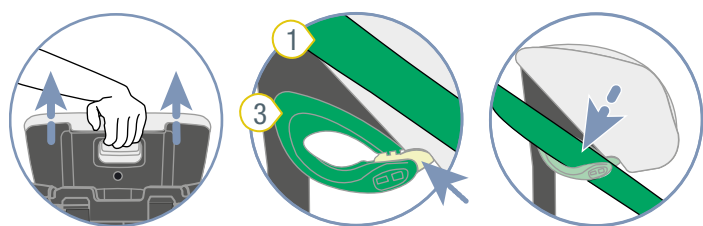
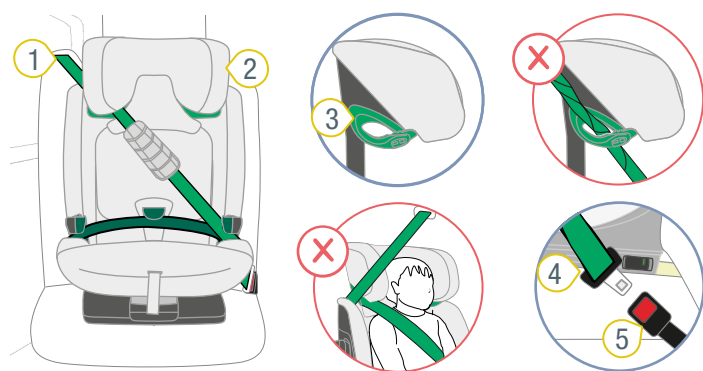

- ① Cintura diagonale
- ② Poggiatesta
- ③ Supporto cintura verde chiaro
- ④ Linguetta di chiusura
- ⑤ Fibbia della cintura del veicolo

1. Regolare il poggiatesta 2 sulla posizione più alta.
 2. Aprire il supporto cintura verde chiaro 3.
 3. Inserire la cintura diagonale 1 nel supporto cintura verde chiaro 3 del poggiatesta 2.
- ⚠ AVVERTENZA** Pericolo di lesioni dovute all'errato posizionamento della cintura. La cintura diagonale deve essere rivolta in senso contrario alla direzione del seggiolino. Un posizionamento diverso influisce negativamente sulla sicurezza.
- ▶ Controllare il posizionamento della cintura.
 - ▶ Accertarsi che la cintura diagonale sia rivolta in senso contrario all'orientamento del seggiolino.
 - ▶ **Non** utilizzare il seggiolino sul sedile del veicolo, finché la cintura non è rivolta in avanti.
4. Inserire la linguetta di chiusura 4 nella fibbia della cintura del veicolo 5.

5. Inserire la cintura addominale in entrambe le guide per la cintura verde scuro.
6. Inserire la cintura diagonale 1 a lato della fibbia della cintura del veicolo 5 nella guida per la cintura verde scuro.

⚠ AVVERTENZA Pericolo di lesioni dovute a trasmissione della forza errata.

- ▶ Verificare la posizione della fibbia della cintura del veicolo.
- ▶ **Non** utilizzare il seggiolino sul sedile del veicolo, finché la fibbia della cintura del veicolo non si trova nell'area della guida per la cintura verde scuro.

7. Aprire la chiusura in velcro sull'XP-PAD.
8. Piegare lateralmente la parte superiore dell'XP-PAD.
9. Inserire la cintura diagonale 1 nell'area in rilievo dell'XP-PAD.
10. Richiudere l'XP-PAD ripiegando la parte piegata e chiudendo la chiusura in velcro.

4.7 Allentamento del seggiolino B2 (100 – 150 cm)

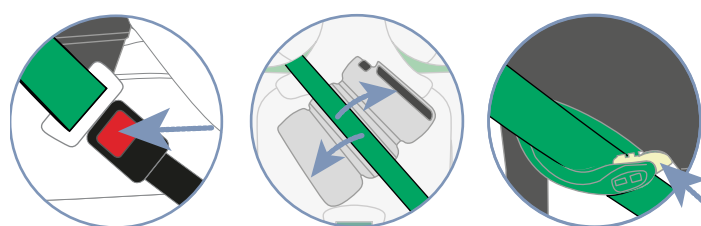
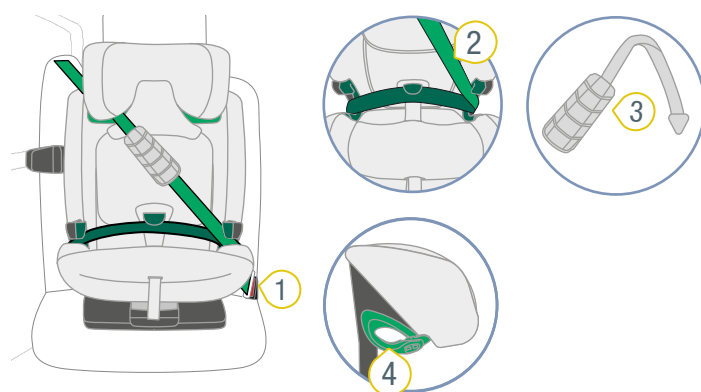

- ① Fibbia della cintura del veicolo
- ② Cintura diagonale
- ③ Supporto cintura verde chiaro
- ④ XP-PAD

1. Sganciare la cintura a 3 punti, premendo il pulsante di rilascio della fibbia della cintura del veicolo 1.
2. Aprire l'XP-PAD 4 sulla chiusura in velcro e rimuovere la cintura diagonale 2.

3. Aprire il supporto cintura verde chiaro **3**, premendo all'indietro il pulsante sul supporto cintura .
4. Fare uscire la cintura diagonale **2**dal supporto cintura **3**.

5 Mettere e togliere la cintura

❗ L'allacciamento e lo sganciamento dipendono dal tipo di fissaggio (vd. "Tipi di fissaggio A e B", pagina 9).

5.1 Allacciare la cintura del bambino A (76 – 105 cm)

⚠ AVVERTENZA

Pericolo di lesioni a causa del lasco della cintura

Per lasco della cintura si intendono quelle zone della cintura del veicolo che non sono tese contro il corpo del bambino. Il lasco della cintura influisce negativamente sulla funzione di protezione.

- ▶ Assicurarsi che entrambe le cinture siano tese e non ritorte.
- ▶ Evitare che il bambino indossi indumenti spessi sotto la cintura.

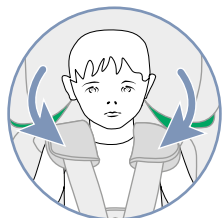
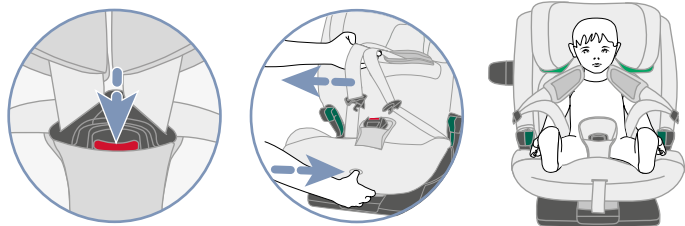
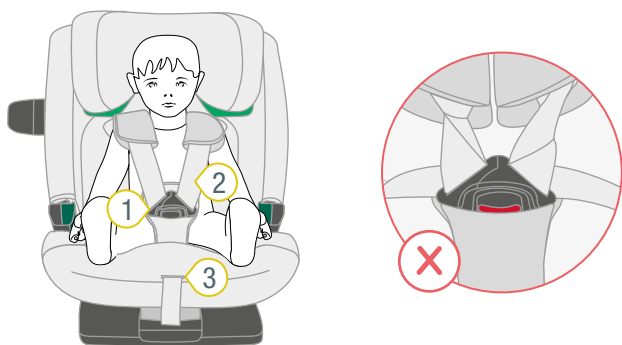

- ① Fibbia della cintura
- ② Cintura per le spalle
- ③ Pulsante di regolazione

1. Assicurarsi che il seggiolino sia assicurato con il tipo di fissaggio **A** (vd. "Utilizzo nel veicolo", pagina 9).
2. Per allentare la cintura, premere il pulsante di regolazione **3** e tirare contemporaneamente entrambe le cinture per le spalle **2** in avanti.

❗ Le imbottiture per le spalle **non** sono collegate alle cinture per le spalle. Tirando le imbottiture per le spalle, la cintura **non** si allenta. Tirare esclusivamente le imbottiture per le spalle.

3. Aprire la fibbia della cintura **1**, premendo il pulsante rosso.
4. Ripiegare in avanti la fibbia della cintura **1**.
5. Posizionare il bambino nella poltroncina.
6. Posizionare le cinture per le spalle **2** sopra le spalle del bambino.

⚠ **AVVERTENZA** Pericolo di lesioni a causa di un'errata messa in sicurezza del bambino. Accertarsi che le cinture per le spalle non si ritorcano o si invertano.

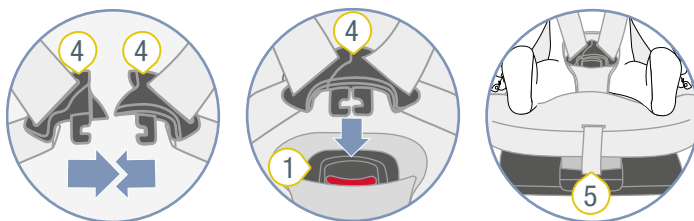

- ① Fibbia della cintura
- ② Cinture di regolazione
- ④ Linguette di chiusura

7. Unire entrambe le linguette di chiusura **4**.
8. Infilare le linguette di chiusura **4** unite nella fibbia della cintura **1**.
- ✓ Le linguette di chiusura **4** si innestano in modo udibile.
9. Tirare la cintura di regolazione **5** finché le cinture per le spalle **2** non sono ben aderenti al corpo del bambino.

⚠ **AVVERTENZA** Pericolo di lesioni all'addome (zona dei tessuti molli dell'addome). Assicurarsi che le cinture anca passino il più in basso possibile sull'inguine del bambino.

5.2 Da verificare prima di ogni viaggio A (76 – 105 cm)

Per la sicurezza del bambino, verificare i seguenti punti prima di ogni viaggio.

1. Il seggiolino e il bambino sono assicurati con il tipo di fissaggio **A**.
2. Entrambi i bracci di arresto ISOFIX devono essere innestati nelle staffe di fissaggio ISOFIX.
3. Entrambi i bracci di arresto ISOFIX sono rientrati in modo uniforme.
4. Entrambi gli indicatori ISOFIX mostrano il colore verde.
5. Il TopTether è assicurato e teso.
6. L'indicatore verde del TopTether è ben visibile.
7. L'elemento SICT è fissato correttamente.

8. Le cinture del seggiolino sono aderenti al corpo del bambino senza stringerlo.
9. Il poggiatesta è montato correttamente.
10. Le imbottiture per le spalle sono ben posizionate sul bambino.
11. Le cinture **non** sono ritorte e **non** sono invertite.
12. Il seggiolino è usato come previsto in relazione all'età e alla statura del bambino (vd. "Destinazione d'uso", pagina 4).

⚠ AVVERTENZA

Pericolo di lesioni a causa della mancanza di controllo

Durante il viaggio, il bambino può provare a togliersi la cintura o ad allentare il seggiolino. Se il bambino o il seggiolino non sono assicurati, ciò può causare lesioni gravi o mortali.

Se il bambino o il seggiolino non sono assicurati:

- ▶ Arrestare immediatamente il veicolo, non appena la situazione del traffico lo consente.
- ▶ Assicurarsi che il seggiolino sia fissato.
- ▶ Assicurarsi che il bambino sia allacciato.

❗ Britax Römer raccomanda di fare delle pause regolari durante i viaggi lunghi per il benessere del bambino. Dare al bambino la possibilità di muoversi.

5.3 Sganciare la cintura del bambino A (76 – 105 cm)

⚠ AVVERTENZA

Rischio di lesioni a causa di oggetti non fissati

In caso di arresto di emergenza o di incidente, il seggiolino non assicurato può ferire gli occupanti del veicolo.

- ▶ Fissare sempre il seggiolino all'interno del veicolo, anche se non è presente il bambino.
- ▶ Per sganciare la cintura del bambino, premere il pulsante rosso sulla fibbia della cintura.

❗ Per consentire al bambino di salire comodamente prima del prossimo viaggio, allentare le cinture per le spalle.

5.4 Allacciare la cintura del bambino B (100 – 150 cm)

⚠ AVVERTENZA

Pericolo di lesioni a causa del lasco della cintura

Per lasco della cintura si intendono quelle zone della cintura del veicolo che non sono tese contro il corpo del bambino. Il lasco della cintura influisce negativamente sulla funzione di protezione.

- ▶ Assicurarsi che entrambe le cinture siano tese e non ritorte.
- ▶ Evitare che il bambino indossi indumenti spessi sotto la cintura.

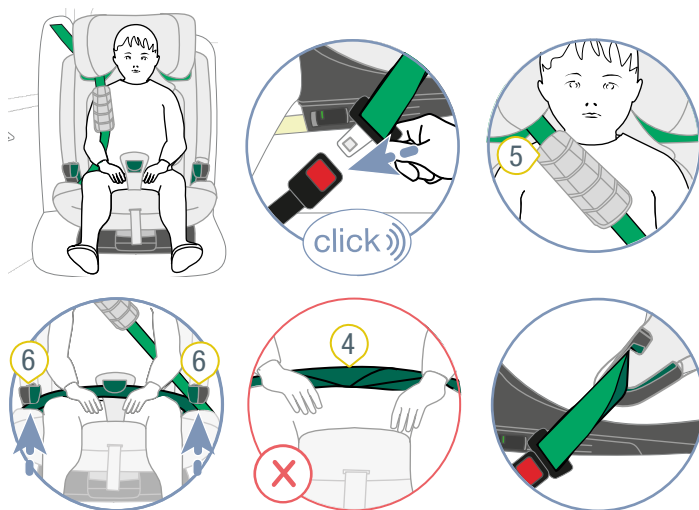

- | | | | |
|---|----------------------------------|---|----------------------------------|
| 1 | Linguetta di chiusura | 4 | Cintura addominale |
| 2 | Fibbia della cintura del veicolo | 5 | Guida per la cintura verde scuro |
| 3 | Cintura diagonale | 6 | XP-PAD |

1. Assicurarsi che il seggiolino sia assicurato con il tipo di fissaggio **B1** o **B2** (vd. "Utilizzo nel veicolo", pagina 9).
2. Far sedere il bambino nel seggiolino.
3. Inserire la linguetta di chiusura **1** nella fibbia della cintura del veicolo **2**.
4. Posizionare l'XP-PAD **6** sopra il torace del bambino.

① Se la forza di riavvolgimento della cintura a 3 punti non è sufficiente a consentire una corsa della cintura aderente (contro il bambino), il seggiolino può essere utilizzato senza XP-PAD.

- Inserire la cintura addominale **4** in entrambe le guide per la cintura verde scuro **5**.
▲ AVVERTENZA Assicurarsi che la cintura addominale **non** venga ritorta.
- Inserire la cintura diagonale **3** a lato della fibbia della cintura del veicolo **2** nella guida per la cintura verde scuro **5**.
▲ AVVERTENZA Pericolo di lesioni all'addome (zona dei tessuti molli dell'addome). Assicurarsi che la cintura addominale passi il più in basso possibile sull'inguine del bambino.
- Introdurre la cintura addominale **4** nel SecureGuard verde scuro.
▲ AVVERTENZA Pericolo di lesioni dovute a fissaggio errato.
Non inserire la cintura diagonale nel SecureGuard verde scuro.
- Tendere la cintura del veicolo, tirando la cintura diagonale **3**.

5.5 Da verificare prima di ogni viaggio B (100 – 150 cm)

Per la sicurezza del bambino, verificare i seguenti punti prima di ogni viaggio.

- Il seggiolino e il bambino sono assicurati con il tipo di fissaggio **B1** o **B2**.
- L'elemento SICT è fissato correttamente.
- Il poggiatesta è montato correttamente.
- La cintura addominale si trova nelle guide per la cintura verde scuro.
- La cintura addominale si trova nel SecureGuard.
- La cintura diagonale si trova sul lato della fibbia della cintura del veicolo nella guida verde scuro.
- La cintura diagonale si trova nel supporto cintura verde chiaro.
- Il pulsante del supporto cintura verde chiaro è chiuso.
- La cintura diagonale **non** si trova nel SecureGuard.
- La cintura diagonale passa centralmente sopra la clavicola del bambino
- La cintura diagonale **non** passa sul collo del bambino.
- La cintura a 3 punti **non** è ritorta.
- Il seggiolino è usato come previsto in relazione all'età e alla statura del bambino (vd. "Destinazione d'uso", pagina 4).

Per l'utilizzo del tipo di fissaggio **B1** seguire inoltre quanto segue:

- Entrambi i bracci di arresto ISOFIX devono essere innestati nelle staffe di fissaggio ISOFIX.
- Entrambi i bracci di arresto ISOFIX si trovano nella stessa posizione.
- Entrambi gli indicatori ISOFIX mostrano il colore verde.

Per l'utilizzo con l'XP-Pad seguire inoltre quanto segue:

- L'XP-PAD si trova centralmente sul petto del bambino.
- La cinghia dell'XP-PAD si trova nel supporto cintura verde chiaro.
- La cinghia dell'XP-PAD non è ritorta.

▲ AVVERTENZA

Pericolo di lesioni a causa della mancanza di controllo

Durante il viaggio, il bambino può provare a togliersi la cintura o ad allentare il seggiolino. Se il bambino o il seggiolino non sono assicurati, ciò può causare lesioni gravi o mortali.

Se il bambino o il seggiolino non sono assicurati:

- ▶ Arrestare immediatamente il veicolo, non appena la situazione del traffico lo consente.
- ▶ Assicurarsi che il seggiolino sia fissato.
- ▶ Assicurarsi che il bambino sia allacciato.

① Britax Römer raccomanda di fare delle pause regolari durante i viaggi lunghi per il benessere del bambino. Dare al bambino la possibilità di muoversi.

5.6 Sganciare la cintura del bambino B (100 – 150 cm)

▲ AVVERTENZA

Rischio di lesioni a causa di oggetti non fissati

In caso di arresto di emergenza o di incidente, il seggiolino non assicurato può ferire gli occupanti del veicolo.

- ▶ Fissare sempre il seggiolino all'interno del veicolo, anche se non è presente il bambino.
- ▶ Per sganciare la cintura del bambino, premere il pulsante di rilascio sulla fibbia della cintura del veicolo.

6 Cambio del tipo di fissaggio

6.1 Passaggio al tipo di fissaggio B (100 – 150 cm)

❗ Si consiglia di utilizzare il tipo di fissaggio **A** il più a lungo possibile. Utilizzare il tipo di fissaggio **B** solo se il bambino da assicurare è più alto di **105 cm**.

6.1.1 Preparazione al cambio

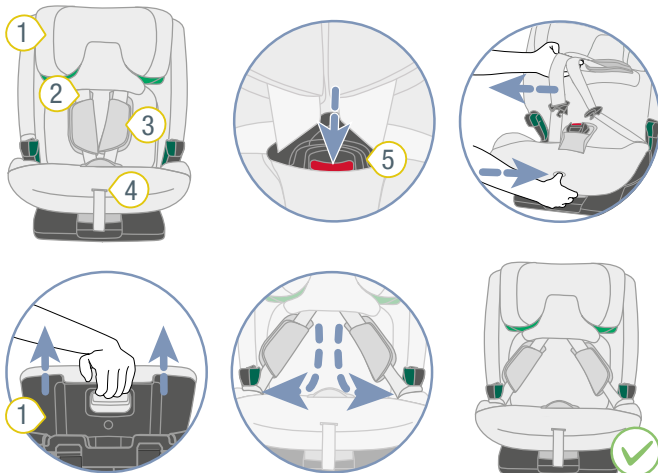

- 1 Poggiatesta
2 Cintura per le spalle
3 Imbottiture per le spalle
4 Pulsante di regolazione
5 Fibbia della cintura

1. Aprire la fibbia della cintura **5**.
2. Per allentare la cintura, premere il pulsante di regolazione **4** e tirare contemporaneamente entrambe le cinture per le spalle **2** in avanti.

❗ Le imbottiture per le spalle **non** sono collegate alle cinture per le spalle. Tirando le imbottiture per le spalle, la cintura **non** si allenta. Tirare esclusivamente le imbottiture per le spalle.

3. Estendere al massimo il poggiatesta **1**.
4. Inserire le linguette di chiusura nelle guide per la cintura verde scuro.

6.1.2 Staccare le cinture per le spalle dal poggiatesta

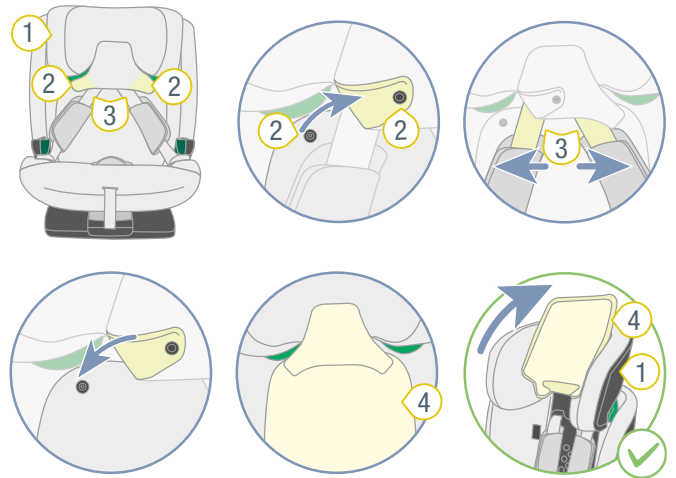

- 1 Poggiatesta
2 Pulsanti
3 Cinture per le spalle
4 Rivestimento del poggiatesta

1. Aprire i pulsanti **2**.
2. Staccare le cinture per le spalle **3** dal rivestimento del poggiatesta **4**.
3. Chiudere i pulsanti **2**.
4. Sollevare il rivestimento del poggiatesta **4**.

6.1.3 Riporre la cintura a 5 punti

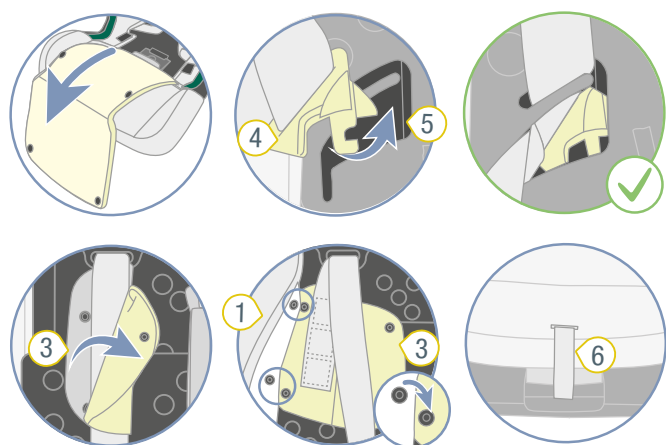
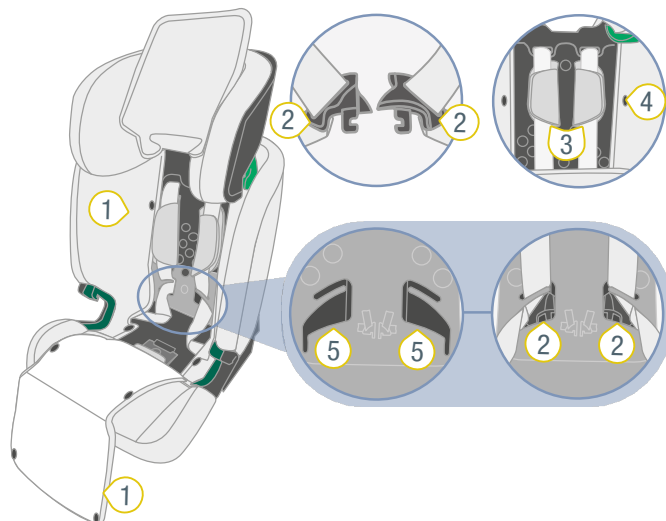

- ① Rivestimento
- ② Linguetta di chiusura
- ③ Imbottiture per le spalle
- ④ Pulsante
- ⑤ Cavità
- ⑥ Cintura di regolazione

1. Tirare il rivestimento 1 in avanti.
- TIP** Il rivestimento 1 è fissato tramite bottoni a pressione.
2. Inserire le linguette di chiusura 2 nelle cavità 5.
3. Aprire entrambe le imbottiture per le spalle 3.
4. Spingere le imbottiture per le spalle 3 sotto il rivestimento dello schienale.
5. Fissare le imbottiture per le spalle 3 sotto il rivestimento dello schienale con i pulsanti 4.
6. Tendere la cintura, tirando il meccanismo di regolazione 6.

6.1.4 Fissaggio di SecureGuard

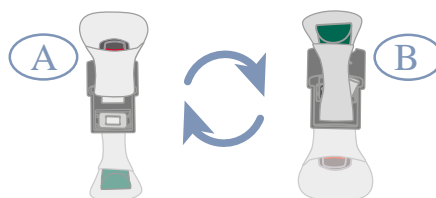
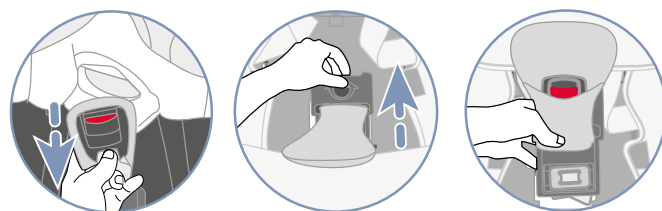
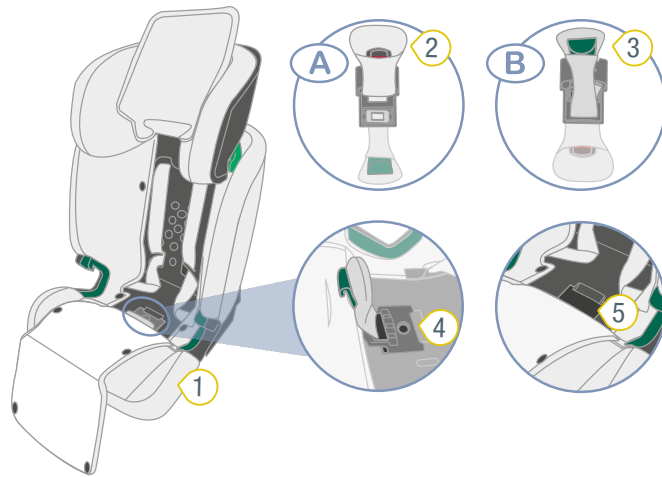

- ① Rivestimento
- ② Fibbia della cintura
- ③ SecureGuard
- ④ Piastra intercambiabile grigia
- ⑤ Incavo

1. Staccare il rivestimento 1 dalla fibbia della cintura 2.
2. Sollevare la piastra intercambiabile grigia 4 ed estrarla insieme alla fibbia della cintura 3 in direzione della schienale.
3. Ruotare la piastra intercambiabile grigia 4.
- ✓ SecureGuard 3 si trova in alto e la fibbia della cintura 2 in basso.

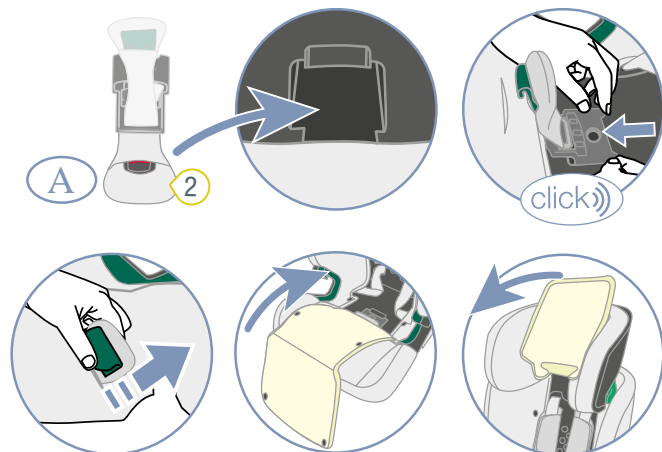

- ② Fibbia della cintura
4. Riporre la fibbia della cintura 2 nell'incavo 5.

5. Spingere la piastra intercambiabile grigia 4 indietro nel relativo supporto.
- ✓ La piastra intercambiabile grigia 4 si innesta in modo udibile.
6. Inserire SecureGuard 3 attraverso la fessura nel rivestimento con l'avvicinatore B.
7. Ripiegare il rivestimento 1.
8. Chiudere i bottoni a pressione del rivestimento 1.
9. Ripiegare il rivestimento del poggiatesta.

ⓘ Il poggiatesta è regolabile fino ad una statura di 125 cm. Per utilizzare l'area 125 – 150 cm, attivare questo (vd. "Rilasciare l'area superiore", pagina 6).

6.2 Passaggio al tipo di fissaggio A (76 – 105 cm)

6.2.1 Azionare l'interruttore

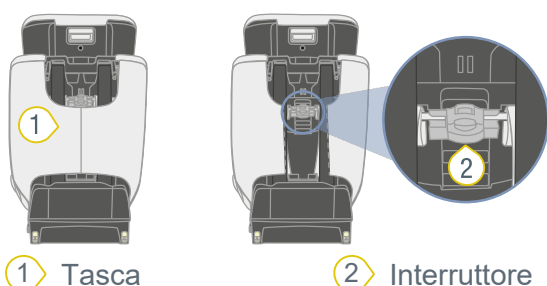

ⓘ L'interruttore si trova dietro la tasca 1.

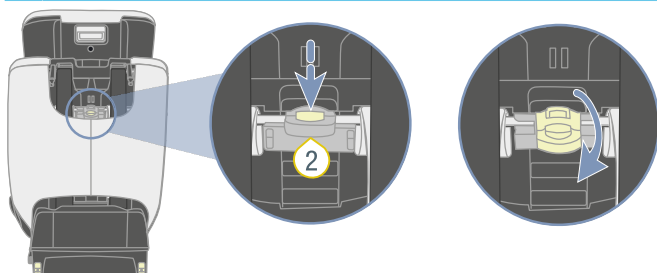

1. Fare rientrare al massimo il poggiatesta.
2. Tenere premuto il pulsante dell'interruttore 3.
3. Abbassare l'interruttore 3.
- ✓ L'interruttore 3 si trova nella posizione inferiore.

6.2.2 Preparazione al cambio

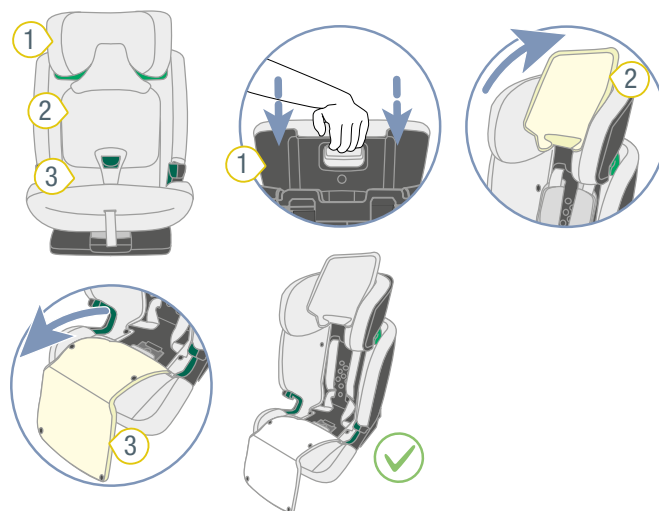

- 1 Poggiatesta 3 Rivestimento
- 2 Rivestimento del poggiatesta

1. Spingere il poggiatesta 1 fino alla posizione più bassa.
2. Sollevare il rivestimento del poggiatesta 2.
3. Tirare il rivestimento 3 in avanti.

TIP Il rivestimento 1 è fissato tramite bottoni a pressione.

6.2.3 Applicazione della fibbia della cintura

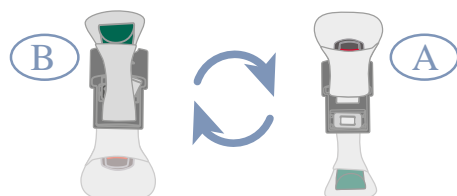
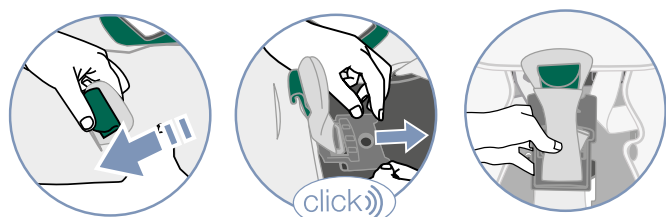
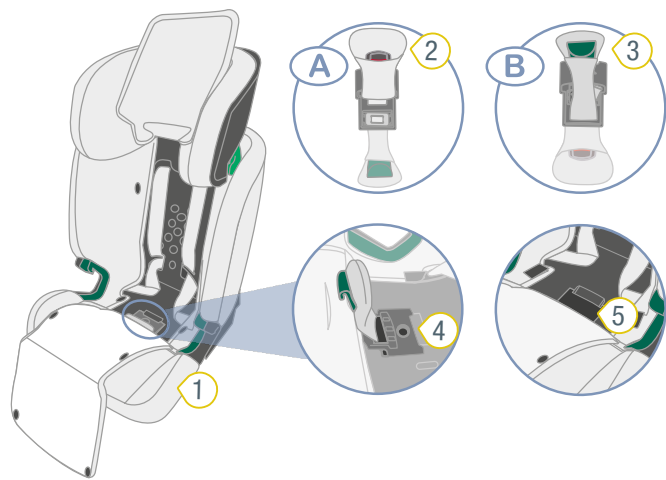

- ① Rivestimento
- ② Fibbia della cintura
- ③ SecureGuard
- ④ Piastra intercambiabile grigia
- ⑤ Incavo

1. Staccare il rivestimento 1 dal SecureGuard 3.
 2. Sollevare la piastra intercambiabile grigia 4 ed estrarla insieme al SecureGuard 3 in direzione dello schienale.
 3. Ruotare la piastra intercambiabile grigia 4.
- ✓ La fibbia della cintura 2 si trova in alto, SecureGuard 3 in basso.

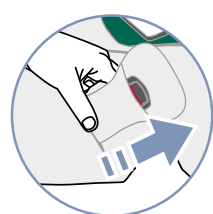
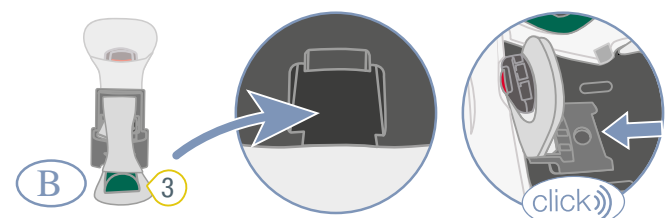

4. Riporre SecureGuard 3 nell'incavo 5.
 5. Spingere la piastra intercambiabile grigia 4 indietro nel relativo supporto.
- ✓ La piastra intercambiabile grigia 4 si innesta in modo

udibile.

6. Infilare la fibbia della cintura 2 attraverso la fessura posteriore nel rivestimento 1.

ⓘ **Non** utilizzare la fessura nel rivestimento con l'avvicinatore B.

6.2.4 Applicazione della cintura a 5 punti

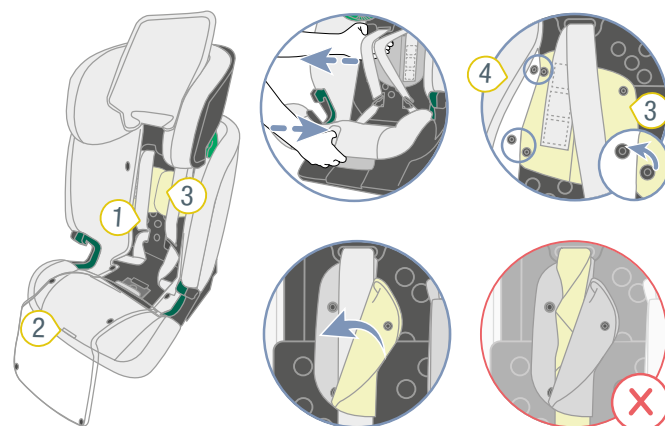

- ① Cintura
- ② Pulsante di regolazione
- ③ Imbottiture per le spalle
- ④ Rivestimento

1. Per allentare la cintura 1, premere il pulsante di regolazione 2 e tirare contemporaneamente entrambe le cinture per le spalle in avanti.

ⓘ Le imbottiture per le spalle **non** sono collegate alle cinture per le spalle. Tirando le imbottiture per le spalle, la cintura **non** si allenta. Tirare esclusivamente le imbottiture per le spalle.

2. Allentare entrambe le imbottiture per le spalle 3 dal rivestimento 4 dello schienale.
3. Aprire entrambe le imbottiture per le spalle 3.

⚠ AVVERTENZA

► Accertarsi che le cinture per le spalle passino correttamente attraverso le imbottiture per le spalle.

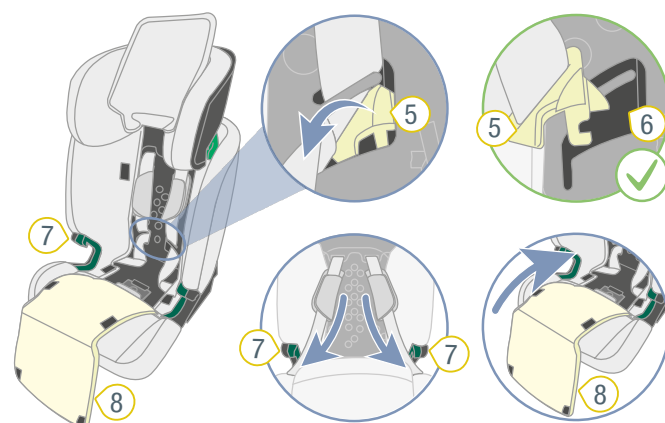

4. Togliere le linguette di chiusura 5 dall'apposita cavità 6 sulla parte interna dello schienale.
5. Inserire le linguette di chiusura 5 nelle guide per la cintura verde scuro 7.
6. Ripiegare il rivestimento 8.
7. Chiudere i bottoni a pressione del rivestimento 8.

6.2.5 Collegare le cinture per le spalle al poggiatesta

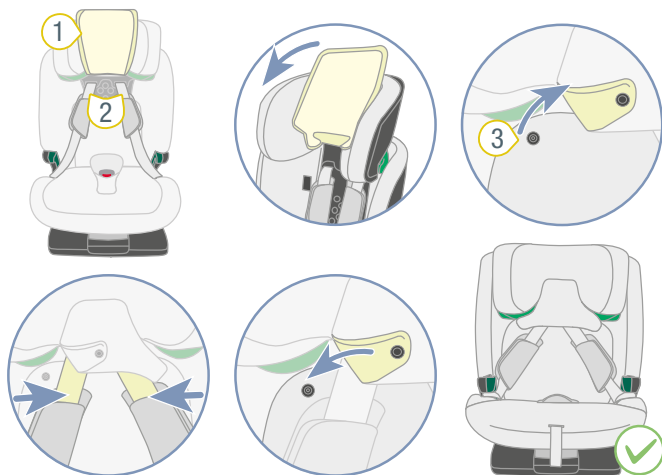

- ① Rivestimento del poggiatesta ③ Pulsanti
- ② Cinture per le spalle

1. Ripiegare il rivestimento del poggiatesta 1.
2. Aprire i pulsanti 3.
3. Introdurre le cinture per le spalle 2 nella fessura del poggiatesta.
4. Chiudere i pulsanti 3.

7 Pulizia e manutenzione

7.1 Fibbia della cintura

7.1.1 Rimozione della fibbia della cintura

Preparazione

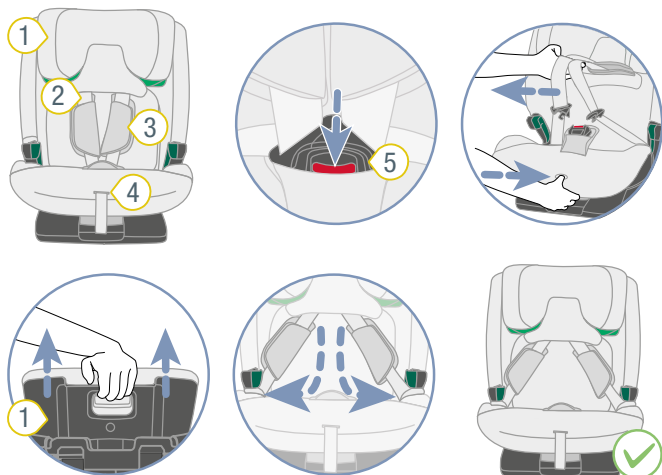

- ① Poggiatesta
- ② Cintura per le spalle
- ③ Imbottiture per le spalle
- ④ Pulsante di regolazione
- ⑤ Fibbia della cintura

1. Aprire la fibbia della cintura 5.
2. Per allentare la cintura, premere il pulsante di regolazione 4 e tirare contemporaneamente entrambe le cinture per le spalle 2 in avanti.

ⓘ Le imbottiture per le spalle **non** sono collegate alle cinture per le spalle. Tirando le imbottiture per le spalle, la cintura **non** si allenta. Tirare esclusivamente le imbottiture per le spalle.

3. Estendere al massimo il poggiatesta 1.
4. Inserire le linguette di chiusura nelle guide per la cintura laterali.

Rimozione della fibbia della cintura

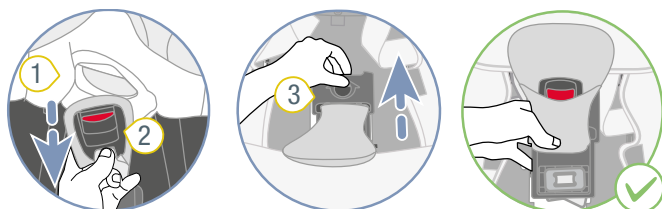

- ① Rivestimento
- ② Fibbia della cintura
- ③ Piastra intercambiabile

1. Staccare il rivestimento 1 dalla fibbia della cintura 2.
2. Sollevare la piastra intercambiabile grigia 3 ed estrarla insieme alla fibbia della cintura 2 in direzione della schienale.

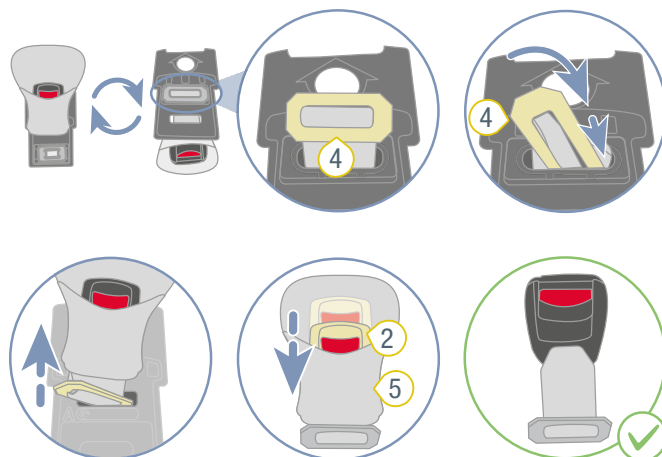

- ② Fibbia della cintura
- ③ Rivestimento
- ④ Piastra metallica

3. Ruotare la piastra intercambiabile grigia 3.
4. Infilare la piastra metallica 4 attraverso la fessura.
5. Staccare il rivestimento 5 dalla fibbia della cintura 2.

7.1.2 Pulizia della fibbia della cintura

1. Immergere la fibbia della cintura almeno per un'ora. Utilizzare acqua calda con detersivo per piatti.
2. Lavare a fondo la fibbia della cintura e farla asciugare.

7.1.3 Applicazione della fibbia della cintura

Applicazione della fibbia della cintura sulla piastra intercambiabile

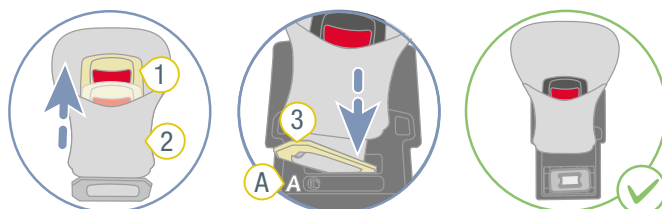

- ① Fibbia della cintura
- ② Rivestimento
- ③ Piastra metallica

1. Infilare la piastra metallica 3 attraverso il rivestimento 2.

- Infilare la piastra metallica **3** attraverso la fessura **A** della piastra intercambiabile grigia.

⚠ AVVERTENZA

Pericolo di lesioni a causa di fibbia della cintura non assicurata

La fibbia della cintura è un componente di sicurezza integrante del seggiolino. Se la fibbia della cintura viene fissata in modo errato, ciò può causare lesioni gravi o mortali.

- Accertarsi che il pulsante rosso **4** sia rivolto verso la cavità.
- Assicurarsi che la piastra metallica **3** si trovi nell'incavo.
- Assicurarsi che la fibbia della cintura sia fissata alla piastra intercambiabile grigia, tirandola con forza.

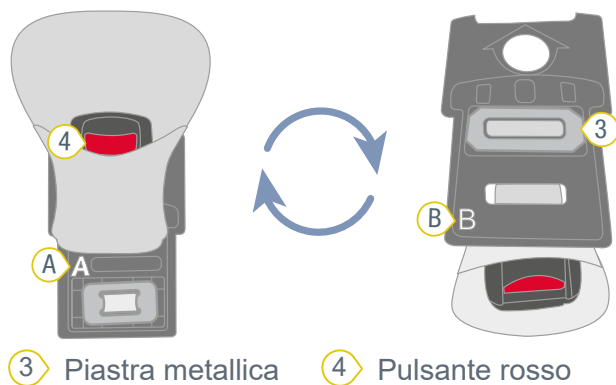

Fissaggio della piastra intercambiabile

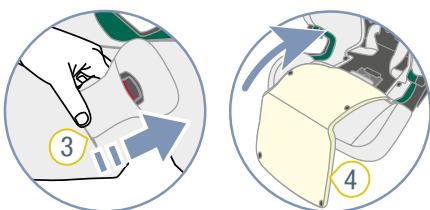
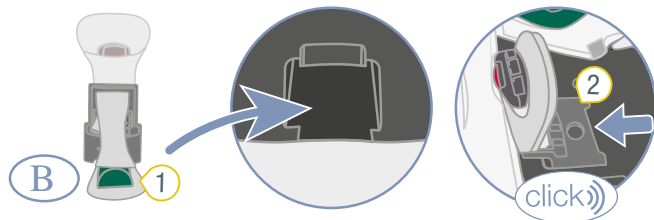

- 1** SecureGuard **2** Piastra intercambiabile grigia **3** Fibbia della cintura **4** Rivestimento

- Riporre SecureGuard **1** nell'incavo.
- Spingere la piastra intercambiabile grigia **2** indietro nel relativo supporto.
- ✓ La piastra intercambiabile grigia **2** si innesta in modo udibile.
- Infilare la fibbia della cintura **3** attraverso la fessura posteriore nel rivestimento **4**.
- Ripiegare il rivestimento **4**.
- Chiudere i bottoni a pressione del rivestimento **4**.

7.2 Rivestimento

⚠ AVVERTENZA

Pericolo di lesioni a causa della mancanza di componenti

Una tenuta sicura non è più garantita.

- ▶ Non utilizzare il prodotto senza rivestimento del sedile.

7.2.1 Togliere il rivestimento del poggiatesta



- Aprire entrambi i pulsanti **2**.
- Estendere al massimo il poggiatesta **1**.
- Allentare i passanti **3**.
- Estrarre il rivestimento del poggiatesta **1**.
- Estrarre il bordo del rivestimento **4** dall'alto.

7.2.2 Togliere il rivestimento della poltroncina

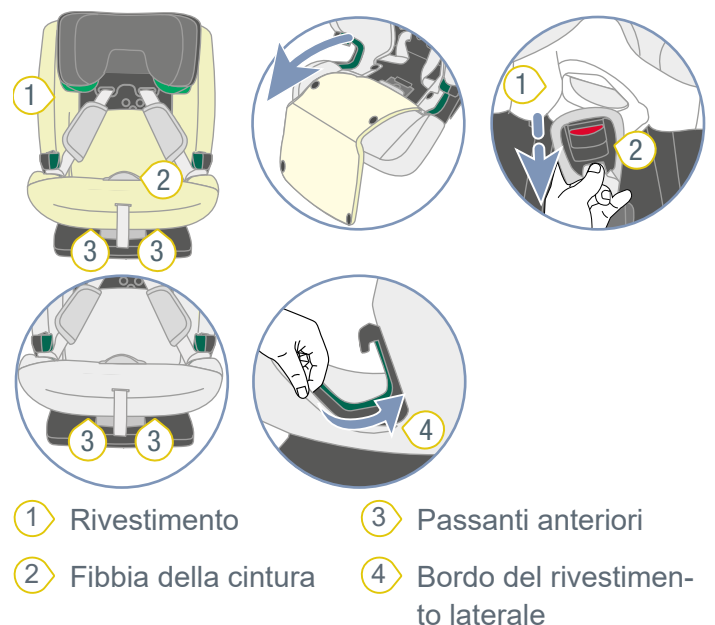

1. Tirare il rivestimento **1** in avanti.
TIP Il rivestimento **1** è fissato tramite bottoni a pressione.
2. Allentare il rivestimento **1** dalla fibbia della cintura **2**.
3. Allentare i passanti anteriori **3**.
4. Allentare i bordi del rivestimento laterali **4**.
5. Estrarre il rivestimento **1** dall'alto.

7.2.3 Pulizia del rivestimento

i È possibile togliere i seguenti rivestimenti e lavarli in lavatrice:

- ▶ Rivestimento del poggiatesta.
 - ▶ Rivestimento della poltroncina.
 - ▶ Rivestimento della fibbia della cintura.
 - ▶ Rivestimento di SecureGuard.
-
- ▶ Seguire le istruzioni sull'etichetta di lavaggio del rivestimento.
 - ▶ Lavare il rivestimento a 30 °C con un detergente delicato nel programma di lavaggio delicato della lavatrice.
 - ▶ È possibile togliere le imbottiture per le spalle e lavarle con acqua saponata tiepida.
 - ▶ È possibile pulire le parti in plastica e le cinture con acqua saponata.
 - ▶ Non utilizzare detergenti aggressivi (come solventi).

7.2.4 Applicazione del rivestimento

▲ AVVERTENZA

Pericolo di lesioni a causa della mancanza del rivestimento del sedile

Il rivestimento del sedile è un componente di sicurezza integrale del seggiolino. Se il rivestimento del sedile non viene utilizzato, ciò può causare lesioni gravi o mortali.

- ▶ Mai utilizzare il seggiolino senza il rivestimento adatto.
 - ▶ Utilizzare solo rivestimenti per sedili di ricambio originali Britax Römer.
 - ▶ I rivestimenti di ricambio per sedili sono disponibili presso il rivenditore specializzato.
-
- ▶ Per riapplicare il rivestimento, seguire i passaggi in sequenza inversa.

▲ AVVERTENZA

Pericolo di lesioni a causa di cinture invertite

Le cinture ritorte influiscono negativamente sulla funzione di protezione.

- ▶ Assicurarsi che le cinture non siano ritorte.
- ▶ Assicurarsi che le cinture siano posizionate correttamente nelle fessure per cintura del rivestimento.

7.3 Imbottiture per le spalle

7.3.1 Rimozione delle imbottiture per le spalle

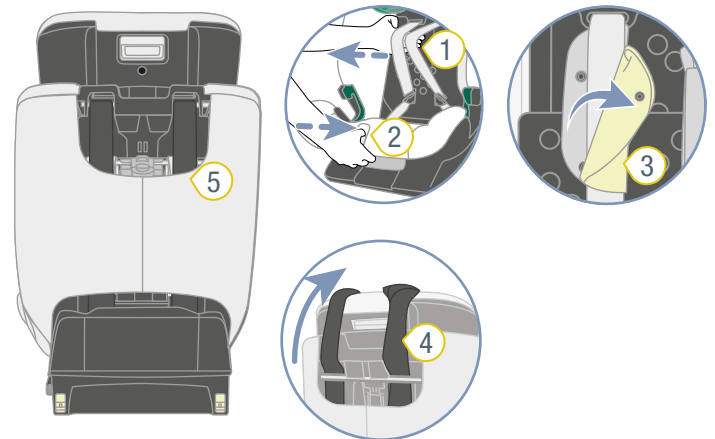

- ① Cinture per le spalle
- ② Pulsante di regolazione
- ③ Imbottiture per le spalle
- ④ TopTether
- ⑤ Tasca

1. Allentare il seggiolino (vd. "Allentamento del seggiolino A (76– 105 cm)", pagina 12).
2. Per allentare la cintura, premere il pulsante di regolazione **2** e tirare contemporaneamente entrambe le cinture per le spalle **1** in avanti.

i Le imbottiture per le spalle **non** sono collegate alle cinture per le spalle. Tirando le imbottiture per le spalle, la cintura **non** si allenta. Tirare esclusivamente le imbottiture per le spalle.

3. Aprire entrambe le imbottiture per le spalle **3**.
4. Posizionare il TopTether **4** in avanti sopra al sedile.
5. Sganciare la tasca **5** dall'alto.

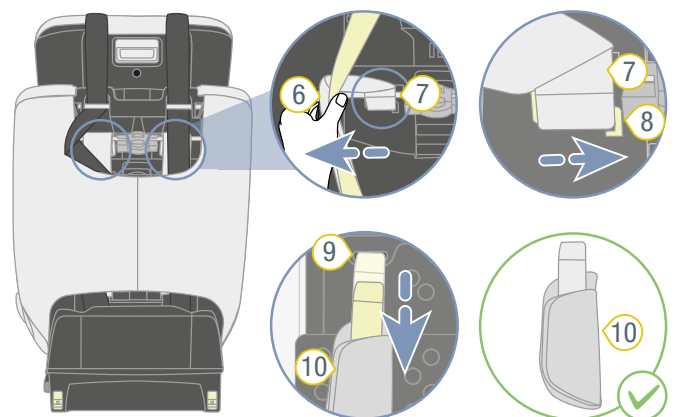

- ⑥ Cintura per le spalle
- ⑦ Passante per cintura
- ⑧ Barre in plastica
- ⑨ Fessura per cintura
- ⑩ Imbottiture per le spalle

6. Estrarre leggermente le cinture per le spalle **6**, così da vedere i passanti per cintura sottostanti **7** delle imbottiture per le spalle **10**.

7. Sganciare i passanti per cintura **7** dalle barre in plastica **8**.
8. Estrarre in avanti le imbottiture per le spalle **10** dalle fessure per cintura **9**.

7.3.2 Applicazione delle imbottiture per le spalle

⚠ AVVERTENZA

Pericolo di lesioni a causa della mancanza di imbottiture per le spalle

Le imbottiture per le spalle sono un componente di sicurezza integrante del seggiolino. Se le imbottiture per le spalle non vengono utilizzate, ciò può causare lesioni gravi o mortali.

- ▶ Mai utilizzare il seggiolino senza le imbottiture per le spalle adatte.
- ▶ Utilizzare solo imbottiture per le spalle originali Britax Römer.

-
- ▶ Per riapplicare le imbottiture per le spalle, seguire i passaggi in sequenza inversa.

⚠ AVVERTENZA

Pericolo di lesioni a causa di imbottiture per le spalle ritorte

Le cinture ritorte influiscono negativamente sulla funzione di protezione.

- ▶ Accertarsi che le imbottiture per le spalle e le cinture non si ritorcano o si invertano.
- ▶ Assicurarsi che le cinture per le spalle siano posizionate nelle imbottiture per le spalle sotto il bordo di copertura nero.

7.4 Risoluzione dei problemi

Fibbia della cintura

La fibbia della cintura è parte integrante del seggiolino e soddisfa funzioni importanti per la sicurezza del bambino. Assicurarsi che la fibbia della cintura funzioni perfettamente.

Possibili problemi:

- Dopo aver premuto il pulsante rosso di rilascio, le linguette di chiusura vengono espulse solo lentamente.
- Le linguette di chiusura non si innestano più.
- Le linguette di chiusura si innestano, tuttavia non in modo udibile.
- Le linguette di chiusura si inseriscono con difficoltà nella fibbia della cintura.
- Per aprire la fibbia della cintura, occorre maggiore forza.

Soluzione:

- ▶ Pulizia della fibbia della cintura (vd. "Pulizia della fibbia della cintura", pagina 28).

Collegamento ISOFIX

Il collegamento ISOFIX è parte integrante del seggiolino e soddisfa funzioni importanti per la sicurezza del seggiolino. Assicurarsi che il collegamento ISOFIX funzioni perfettamente.

Possibile problema:

- I bracci di arresto ISOFIX del seggiolino non si collegano alle staffe di fissaggio ISOFIX del veicolo.

Soluzione:

- ▶ Pulire le staffe di fissaggio ISOFIX del veicolo.

8 Immagazzinaggio e smaltimento

8.1 Immagazzinaggio

Se si prevede di non utilizzare il prodotto per un lungo periodo di tempo, tenere presente le seguenti informazioni.

- ▶ Conservare il prodotto in un luogo sicuro e asciutto.
- ▶ Mantenere la temperatura di immagazzinaggio tra 20 e 25 °C.
- ▶ Non collocare oggetti pesanti sul prodotto.
- ▶ Non immagazzinare il prodotto direttamente accanto a fonti di calore o alla luce solare diretta.
- ▶ Proteggere il prodotto da umidità, acqua, liquidi, polvere e nebbia salina.

8.2 Smaltimento

- ▶ Non smontare il prodotto.
- ▶ Impedire l'uso del prodotto difettoso da parte di terzi.
 - ① Tagliare le cinture per le spalle.
Rimuovere l'etichetta di omologazione.
- ▶ Per lo smaltimento osservare le disposizioni vigenti in materia del proprio paese.

9 Contatti

Per eventuali domande rivolgersi a noi:

BRITAX RÖMER Child Safety EMEA

www.britax-roemer.com

contact@britax.com

BRITAX RÖMER Kindersicherheit GmbH

Theodor-Heuss-Straße 9

89340 Leipheim

Germania