



cam
IL MONDO DEL BAMBINO

COMBO

Art. 5166

Seggiolino auto - Car seat
Gruppo - Group 1-2-3 (9-36 kg)

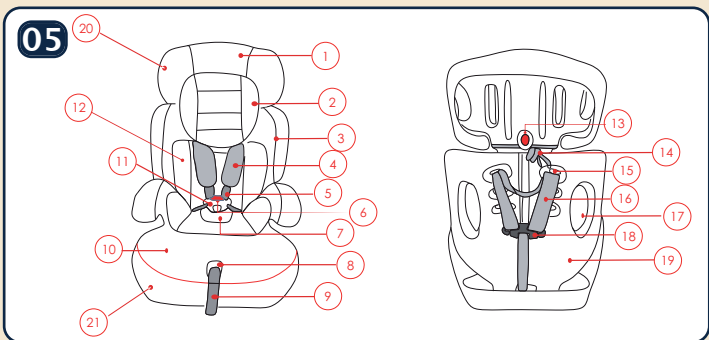



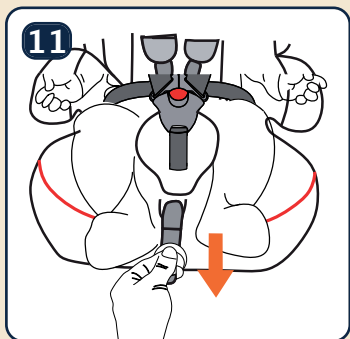
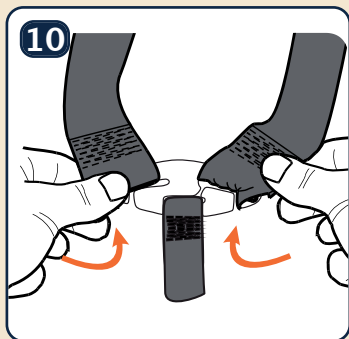
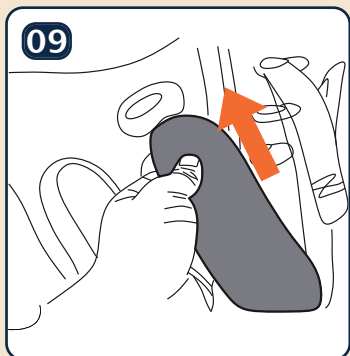
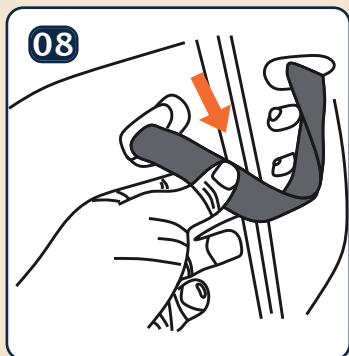
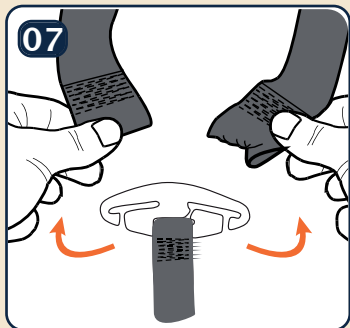

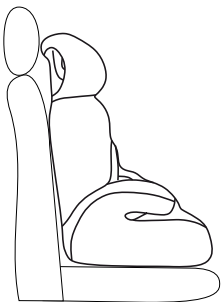
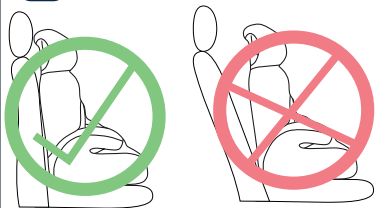
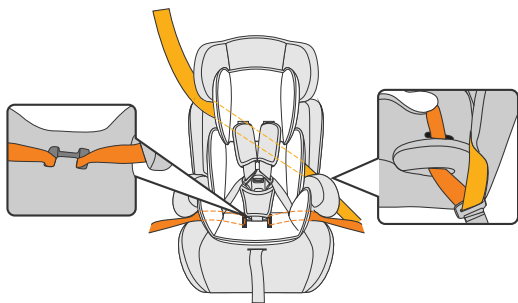
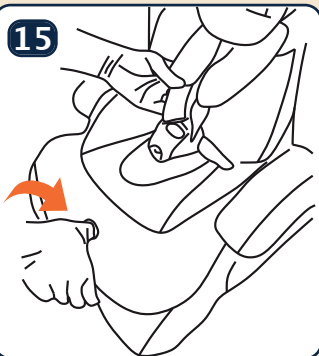
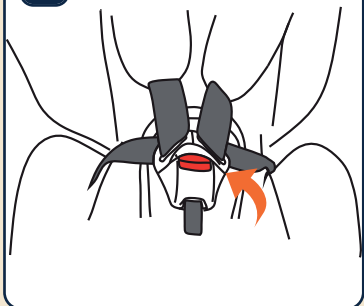
12**13****14****15****16**

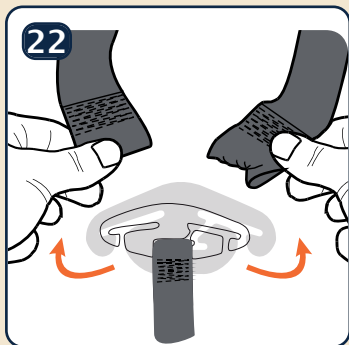
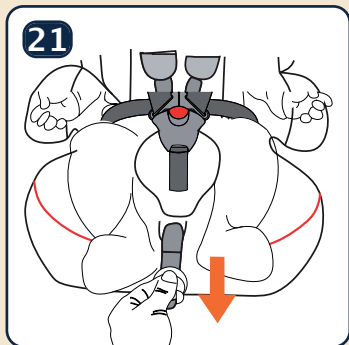
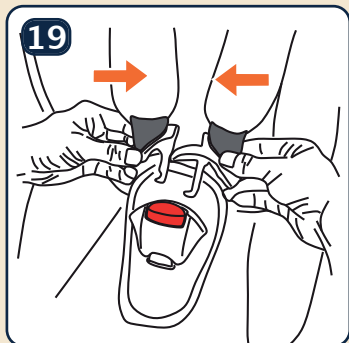
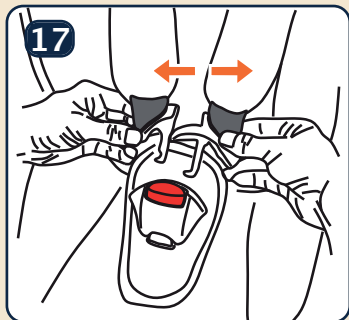

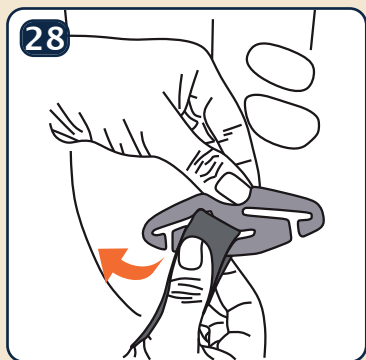
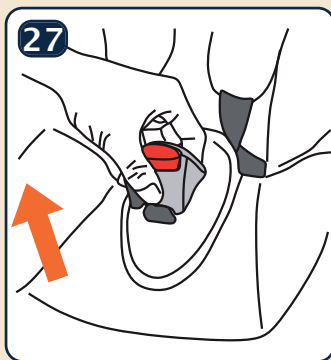
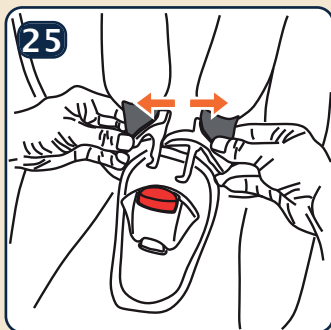
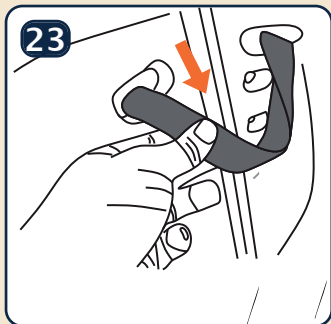

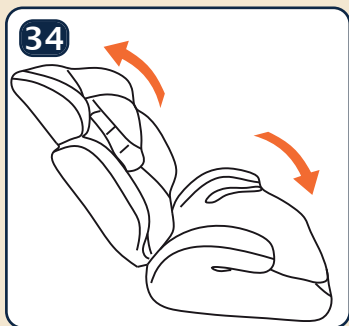
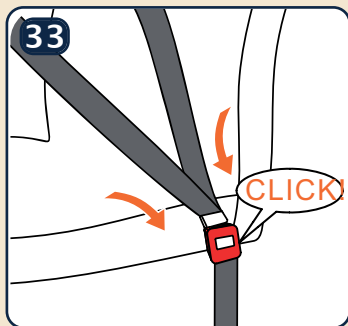
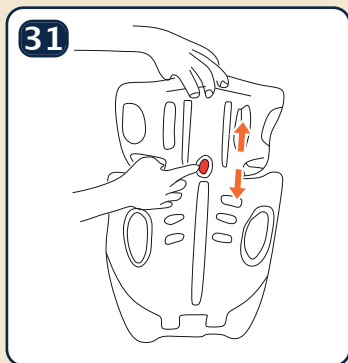
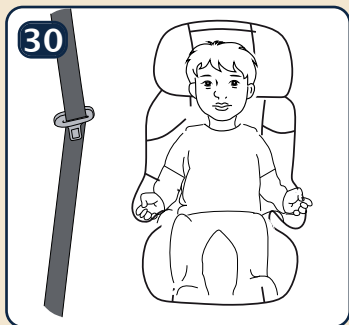
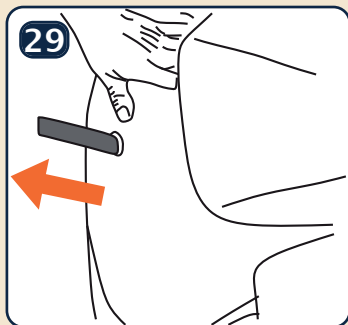

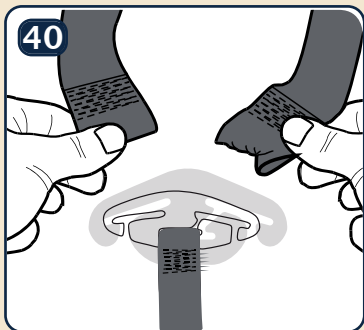
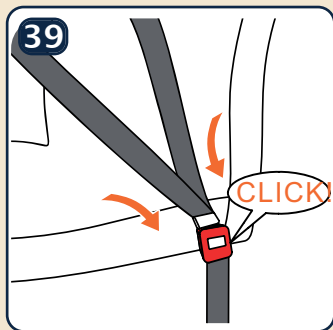
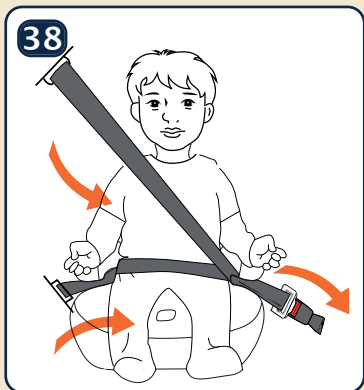
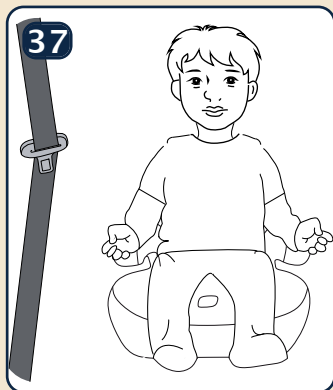
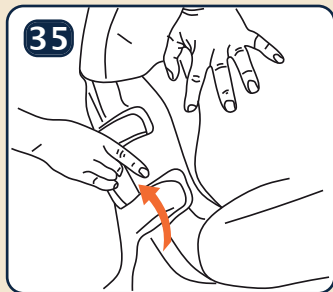



IMPORTANTE: LEGGERE ATTENTAMENTE LE ISTRUZIONI PRIMA DI UTILIZZARE IL PRODOTTO E CONSERVARLE PER FUTURA CONSULTAZIONE.

La sicurezza del bambino potrebbe essere compromessa se le presenti istruzioni non venissero rispettate.

IMPORTANTE: Utilizzare sempre il prodotto come è stato fabbricato; in caso contrario l'azienda si astiene da responsabilità. In caso di parti rotte o mancanti si raccomanda l'utilizzo esclusivo di pezzi di ricambio originali forniti dal produttore. **IMPORTANTE:** Il produttore CAM IL MONDO DEL BAMBINO S.P.A. si riserva di apportare modifiche al prodotto per ragioni di natura tecnica o commerciale. **ATTENZIONE:** Non lasciare il bambino incustodito nel seggiolino auto! **ATTENZIONE:** Il presente seggiolino deve essere sostituito in caso di un urto violento causato da un incidente. Questo è un seggiolino auto della categoria "universale". È omologato conformemente al regolamento ECE R 44 per un utilizzo generale nel veicolo e può essere fissato ai sedili della maggior parte delle automobili, ma non a tutti. Un'installazione corretta e possibile se il costruttore del veicolo ha dichiarato nel manuale dell'automobile che la stessa può accogliere seggiolini auto "universali" per questo gruppo di peso. Questo seggiolino auto è stato classificato come "universale" essendo conforme alle prescrizioni di test più rigorosi di quelli utilizzati in precedenza. In caso di dubbio, consultate il fabbricante o il rivenditore del seggiolino auto. Questo seggiolino auto è utilizzabile solo se il veicolo dispone di cinghia a 3 punti omologata secondo il regolamento UN/ECE n°16 o legge equivalente. In caso di dubbio, contattare il produttore del dispositivo di ritenuta oppure il rivenditore. La sicurezza del seggiolino auto è garantita solo se esso viene usato e installato a regola d'arte, in base alle indicate istruzioni per l'uso. Non appoggiare oggetti sul ripiano posteriore dell'autovettura; in caso di frenata potrebbero colpire il bambino. Assicurarsi inoltre che qualunque bagaglio e qualsiasi oggetto responsabile di causare ferite in caso di collisione siano fermamente bloccati. Informare anche gli altri passeggeri su come liberare il bambino in caso di incidente o pericolo. In seguito ad incidente il seggiolino auto deve essere sostituito. Prestare particolare attenzione al posizionamento del seggiolino auto per evitare che la poltroncina, le parti in plastica e le cinture vengano schiacciate nelle porte o nei meccanismi di regolazione dell'auto. Ogni cintura che tiene il seggiolino saldo al veicolo deve essere adeguatamente tesa; ogni cintura che ritiene il bambino deve essere correttamente regolata al corpo del bambino; verificare che le cinture non siano mai attorcigliate. Prestare attenzione al fissaggio della cintura addominale, deve essere allacciata in basso, in modo che il bacino sia fermamente protetto. All'interno dell'autovettura il seggiolino auto va sempre fissato anche quando non viene trasportato il bambino. Non utilizzare il seggiolino auto senza il rivestimento. Il rivestimento non deve essere sostituito con qualunque altro che non sia raccomandato e approvato dal produttore, perché costituisce parte integrante delle prestazioni della ritenuta. Qualora sorgessero problemi nell'installazione e nell'uso del prodotto, rivolgersi al costruttore. Per ragioni di sicurezza, conservare sempre il presente libretto nell'apposita sede posta sul retro del seggiolino. L'utilizzo del seggiolino è soggetto alla normativa ece R44. Su tale norma prevalgono eventuali limitazioni imposte dalle leggi locali o

nazionali. Non lasciare il bambino incustodito sul seggiolino. Non usare su sedili anteriori dotati di airbag frontali. Non usare prodotti di seconda mano, perché non se ne conosce la storia. Posizionare sempre correttamente le imbottiture sul petto del bambino perché sono vitali per la sua sicurezza. Non lubrificare le parti mobili del seggiolino. Non lasciare il seggiolino nell'auto al sole: le parti in plastica ed in metallo potrebbero surriscaldarsi. Coprire il seggiolino se si posteggia l'auto al sole. Non rimuovere i loghi del prodotto per evitare danni al tessuto. La maggior parte degli incidenti avviene in città: usare sempre il seggiolino auto, anche per brevi tragitti. Prima dell'acquisto, controllare che il seggiolino si monti perfettamente sulla propria auto. Tutti i passeggeri devono indossare le cinture di sicurezza. Fare frequenti fermate durante i viaggi lunghi in modo da permettere al bambino di muoversi liberamente. Non lasciare che il bambino giochi con le cinture del seggiolino o la fibbia. Osservare il codice della strada del paese dove ci si trova.

USO NEL VEICOLO

Installazione

1. Gruppo 1, per bambini di peso da 9 a 18 kg: installazione in direzione di marcia.
 2. Gruppi 2 e 3, per bambini di peso da 15 a 36kg: installazione in direzione di marcia.
 3. Non installare su sedili dotati di cintura a due punti. Questo seggiolino può essere installato solo su sedili dotati di cintura di sicurezza a 3 punti omologata in base al Regolamento UN/ECE N°16 o equivalenti.

4. MODALITÀ DI INSTALLAZIONE:

SI – In direzione di marcia

NO – In senso contrario alla direzione di marcia del veicolo

NO – Su sedile con cintura a due punti. L'uso della cintura a due punti aumenta sostanzialmente il rischio di lesioni in caso di incidente.

SI – Su sedile con cintura a tre punti. La cintura di sicurezza a 3 punti deve essere omologata in base al Regolamento UN/ECE N°16 o equivalenti (la omologazione è attestata da un simbolo E cerchiato riportato su una etichetta sulla cintura).

NO – Su sedili anteriori.

SI – Su un sedile posteriore laterale.

NO – Sul sedile posteriore centrale con cintura a due punti. Questo seggiolino può essere installato solo su sedili dotati di cintura di sicurezza a 3 punti omologata in base al Regolamento UN/ECE N°16 o equivalenti.

NO – Su un sedile orientato in direzione trasversale.

NO – Su un sedile orientato in senso contrario alla direzione di marcia del

veicolo.

5. Identificare i componenti del seggiolino prima di utilizzarlo. **Consultare con attenzione la figura 5.**

1. Poggiatesta
2. Cuscino riduttore poggiatesta
3. Tessuto schienale
4. Tessuto imbottiture cinture di sicurezza
5. Cinture di sicurezza a 5 punti
6. Pulsante apertura fibbia
7. Tessuto imbottitura fibbia
8. Regolatore a molla
9. Cintura regolatore
10. Seduta
11. Fibbia
12. Cuscino riduttore schienale
13. Meccanismo regolazione altezza poggiatesta.
14. Cintura poggiatesta
15. Asole per regolazione in altezza cintura a 5 punti
16. Cinture a 5 punti
17. Passaggio cinture auto
18. Gancio metallico
19. Schienale
20. Tessuto poggiatesta
21. Tessuto seduta

Controllare l'altezza delle cinture di sicurezza del seggiolino. Le cinture devono essere regolate nella posizione più vicina alle spalle del bambino. Se così non fosse, regolare l'altezza delle cinture prima di usare il seggiolino.

Per cambiare la posizione delle cinture:

6. Premere il regolatore e assieme tirare entrambe le cinture di sicurezza del seggiolino. Non tirare le imbottiture che



avvolgono le cinture.

7. Sganciare una cintura di sicurezza dal gancio metallico posto dietro lo schienale del seggiolino.

8. Sfilare la cintura dallo schienale.

9. Infilare la cintura nel foro nello schienale posto all'altezza desiderata.

10. Riagganciare la cintura al gancio metallico. Ripetere le medesime operazioni con l'altra cintura.

11. Tirare la cinghia del regolatore per tendere le cinture di sicurezza del seggiolino.

Installazione del seggiolino nel veicolo.

12. Posizionare il seggiolino sul sedile dell'auto in modo che appoggi completamente alla seduta ed allo schienale.

Attenzione:

13. Posizionare il sedile dell'auto in posizione eretta prima di installare il seggiolino. Non installare il seggiolino su sedili reclinati.

Controllare che le cinture di sicurezza non siano attorcigliate.

Lo schienale del seggiolino deve appoggiare completamente allo schienale del seggiolino dell'auto, senza alcuno spazio in mezzo.

GRUPPO 1, DA 9 A 18 KG.

Attenzione: I punti di passaggio delle cinture di sicurezza sono identificati in rosso. Non far passare le cinture di sicurezza dell'auto in posizioni diverse da quelle indicate.

14. Far passare la cintura diagonale dell'auto sulla parte alta dello schienale.

Far passare la cintura addominale dell'auto sotto il bracciolo della seduta del seggiolino. Agganciare la cintura di sicurezza dell'auto; dovete sentire un "clic". Tendere bene la cintura, controllare che non sia attorcigliata e che appoggi bene sotto i braccioli della seduta

15. Premere il regolatore e tirare entrambe le cinture di sicurezza del seggiolino.

16. Premere il pulsante rosso della fibbia per aprirla.

17. Allontanare le cinture appoggiandole ai lati del seggiolino.

18. Far sedere il bambino nel seggiolino. Posizionare la cintura di sicurezza del seggiolino sulle spalle del bambino.

19. Congiungere i ganci ed infilarli nella fibbia. Un clic ne segnalerà la corretta chiusura.

20. Posizionare le imbottiture sulle spalle ed il torace del bambino.

21. Tirare la cinghia del regolatore per far aderire le cinture di sicurezza al bambino.

Attenzione: Verificare periodicamente durante il viaggio che il bambino non si svincoli dal seggiolino. Una cintura tesa correttamente non permette giochi eccessivi fra cintura e seggiolino. Le cinture del seggiolino devono essere ben tese, non cadenti e non attorcigliate. Non devono stringere eccessivamente il bambino o costringerlo ad assumere una postura innaturale. Controllare periodicamente che le cinture siano ben tese sulle spalle. Regolare la tensione se necessario.

Come liberare il bambino

Premere il regolatore e assieme tirare entrambe le cinture di sicurezza per allentarle. Premere il pulsante rosso della fibbia per aprirla. Sfilare ed allontanare le cinture di sicurezza dal bambino.

GRUPPI 2 E 3, DA 15 A 36KG.

Attenzione: smontare le cinture del seggiolino prima di usarlo come gruppo 2 o 3.

Come smontare le cinture del seggiolino:

22. Sganciare entrambe le cinture di sicurezza dal gancio metallico.

23. Sfilare le cinture dallo schienale.

24. Sfilare le imbottiture dallo schienale.

25. Premere il pulsante rosso della fibbia per aprirla.

26. Sollevare la fodera della seduta e sfilare completamente le cinture.

27. Far passare la clip metallica della fibbia attraverso il foro nella seduta e sfilare la fibbia dal seggiolino.

28. Sganciare il gancio metallico della cinghia.

29. Sfilare la cinghia dal regolatore.

Come posizionare il bambino.

Posizionare il seggiolino sul sedile dell'auto in modo che appoggi completamente alla seduta ed allo schienale.

Posizionare il seggiolino sul sedile dell'auto in direzione di marcia.

30. Regolare l'altezza del poggiatesta.

31. Per alzare il poggiatesta, premere il pulsante e tirare il poggiatesta verso l'alto; viceversa per abbassarlo. Uno scatto segnalerà il passaggio da una posizione all'altra.

Attenzione: Un corretto posizionamento del poggiatesta è indispensabile per la sicurezza del bambino. Non rimuovere assolutamente il poggiatesta. Far sedere il bambino nel seggiolino.

Attenzione: I punti di passaggio delle cinture di sicurezza sono identificati in rosso. Non far passare le cinture di sicurezza dell'auto in posizioni diverse da quelle indicate.

32. Posizionare la cintura diagonale dell'auto sul petto del bambino e farla passare sotto il bracciolo della seduta, dal lato opposto dell'arrotolettore.

Infilarla nel guidacinghia posto sotto il poggiatesta.

Passare la cintura addominale sotto i due braccioli della seduta.

Tendere bene la cintura di sicurezza dell'auto, controllare che non sia attorcigliata e che appoggi bene sotto i braccioli della seduta.

34. Agganciare la cintura di sicurezza dell'auto; dovete sentire un "clic".

Attenzione: Verificare periodicamente durante il viaggio che il bambino non si svincoli dal seggiolino.

GRUPPI 2 E 3 SENZA SCHIENALE, DA 15 A 36KG.

34. Spingere completamente lo schienale all'indietro.

35+36. Tenere la base ferma con una mano, ed allontanare lo schienale dalla seduta.

Come installare il seggiolino in auto

Posizionare il seggiolino sul sedile dell'auto in modo che appoggi completamente alla seduta ed allo schienale.

Attenzione: i punti di passaggio delle cinture di sicurezza sono identificati in rosso. Non far passare le cinture di sicurezza dell'auto in posizioni diverse da quelle indicate.

37. Far sedere il bambino sul seggiolino. Posizionare la cintura diagonale dell'auto sul petto del bambino e farla passare sotto il bracciolo della seduta, dal lato opposto dell'arrotolettore.

38. Passare la cintura addominale sotto i due braccioli della seduta.

Tendere bene la cintura di sicurezza dell'auto, controllare che non sia attorcigliata e che appoggi bene sotto i braccioli della seduta.

39. Agganciare la cintura di sicurezza

dell'auto; dovete sentire un "clic".

Attenzione: Verificare periodicamente durante il viaggio che il bambino non si svincoli dal seggiolino.

Come rimuovere il rivestimento.

40. Sganciare entrambe le cinture di sicurezza dal gancio metallico e sfilarle dallo schienale. Rimuovere il rivestimento del poggiatesta. Rimuovere il rivestimento del seggiolino.

PULIZIA

Attenzione: Le fodere costituiscono parte integrante del seggiolino: il seggiolino non può essere usato senza le sue fodere. Le fodere possono essere sostituite solo da ricambi originali.

Il rivestimento può essere lavato a mano in acqua tiepida (max. 30°) con detersivo neutro. Non centrifugare, non stirare e non usare solventi. Rispettare le istruzioni di lavaggio riportate sull'etichetta del tessuto. Lavare le parti in plastica con acqua tiepida e sapone. Non usare sostanza aggressive. Le cinture di sicurezza possono essere smontate e lavate con acqua tiepida e sapone. **Attenzione:** non rimuovere i ganci della fibbia dalle cinture.

41. Parti di ricambio

1. Poggiatesta
2. Cuscino riduttore poggiatesta
3. Tessuto schienale
4. Tessuto imbottiture cinture di sicurezza
5. Cinture di sicurezza a 5 punti
7. Tessuto imbottitura fibbia
10. Seduta
12. Cuscino riduttore schienale
13. Meccanismo regolazione altezza poggiatesta.
19. Schienale
20. Tessuto poggiatesta
21. Tessuto seduta
22. Manuale istruzioni.
23. Scatola/imballo



IMPORTANT! READ THE INSTRUCTIONS CAREFULLY AND KEEP FOR FUTURE REFERENCE.

Your child's safety could be at risk if you do not follow the instructions. **IMPORTANT!** Only use the product for the purpose that it was designed for. Should the product be used for any other purpose the manufacturer declines all responsibility. Never use replacement parts other than those supplied or approved by Cam Il Mondo Del Bambino, as this could cause damage to your product and make it unsafe. **IMPORTANT!** CAM IL MONDO DEL BAMBINO S.P.A reserve the right to alter or modify any product for technical or commercial reasons without prior notice. **WARNING!** Never leave the child unattended in the car seat! **WARNING!** This car seat must be replaced in case of impact caused by car accident. This is a "UNIVERSAL" car seat, and is approved to ECE Regulation R 44, for general use in motor vehicles. This car seat will fit most, but not all motor vehicles. A correct fit is likely if the vehicle manufacturer has declared in the vehicle hand book that the vehicle is suitable to accept a "UNIVERSAL" child restraint for this age group and weight. This car seat has been declared as "UNIVERSAL" under more stringent test conditions than those applied to earlier designs which do not carry this notice. In case of doubt please contact your retailer or the manufacturer. This car seat can only be used if your vehicle is fitted with a 3 point safety belt approved to UN/ECE Regulation No 16 or other equivalent standard. The safety of your car seat can only be guaranteed if the instructions have been followed correctly and the car seat has been fitted accordingly. Do not place unrestrained objects on the rear panel or rear seat of the vehicle, as this could cause injury in case of braking or an accident. Ensure that all luggage or objects that could cause a potential hazard in the case of an accident are firmly secured. All passengers should be aware of how to release the child from the car seat in case of danger or an accident. the car seat should be replaced immediately if involved in an accident. Pay particular attention, that neither the car seat, nor any of it's parts, become trapped or crushed, in doors or mechanism of the motor vehicle. The safety belt used must be pulled tight to remove any slackness, and the car seat harness, must be adjusted correctly to fit the child's body. Ensure the the belts are not twisted in any way! Pay attention to the fitting of the abdominal belt, ensuring that it is positioned low down, to ensure that the pelvis is held firm and correctly protected. Even when travelling without a child, the car seat must be fully restrained at all times. Do not use the car seat without the fabric upholstery covering. The fabric upholstery must not be replaced with any other than original parts, or those recommended by the manufacturer, as this constitutes an integral part of the restraining system. The upholstery can be washed in warm water (max 30°), with a mild neutral detergent. Do not tumble dry, do not iron, and do not use solvents. Should any problems arise during the fitting, or use of this product, contact the manufacturer. Please note that group 1-2-3 stage car seats can be used on the front seat and are exempt from the regulation of not being fitted when an airbag is active, as per Regulation ece R 44. We would however recommend that this car seat only be used on the rear seat of your vehicle. For safety reasons, this instruction booklet, must be kept in the pocket situated at the rear of the car seat at all times. Use of the car seat is subject to standard ece R 44. certain limitations prevail over this standard and are imposed by local or national laws. Do not leave your child unattended in the car seat. Do not use on front seats fitted with front airbags. Do not use second-hand products, because the background of the product is not known. Always place the pads correctly on the child's chest as they are essential for his safety. Do not lubricate the moving parts of the car

seat. Do not leave the car seat in the car under the sun: the plastic and metal parts could overheat. Cover the car seat if the car is parked under the sun. Do not remove the logos of the product to avoid damaging the fabric. Most accidents happen in town: always use the car seat even for short journeys. Before buying the product, always check that the car seat can be fitted properly in your car. All passengers must wear seat belts. Stop often for breaks during long journeys so that your child is free to move about. Never allow your child to play with the harness or the buckle on the car seat. Observe the highway code of your country.

USE IN A VEHICLE

Installation

1. Group 1, for children weighing between 9 and 18 kg.: forward facing installation.

2. Groups 2 and 3, for children weighing between 15 and 36kg: forward facing installation.

3. Do not fit the car seat on seats provided with two-point seat belts. This car seat can only be fitted on seats provided with a 3-point seat belt standard approved according to UN/ECE Regulation N. 16 or an equivalent.

4. Methods of installation:

YES - Forward facing

NO - Rearward facing

NO - On seats with two-point seat belts. Use of the two-point seat belt increases the risk of injury quite substantially in the event of an accident.

YES - On a seat with a three-point seat belt. The 3-point safety belt must be standard approved according to Regulation UN/ECE N. 16 or equivalent. (Standard approval is marked by the symbol showing a letter E in a circle on the label of the belt).

NO - On front seats

YES - On one of the side back seats

YES - On the middle back seat if it is fitted with a 3-point seat belt, but not on the middle back seat if it has a 2-point seat belt (consisting of the lap belt only as fitted in some older cars).

NO - On a seat facing sideways.

NO - On a seat facing rearwards.

5. Identify the components of the car seat before using it. **Pay particular attention to figure 5.**

1. Headrest

2. Headrest insert cushion

3. Backrest cover

4. Harness pad

5. 5-point harness

6. Buckle opening button

7. Buckle pad

8. Spring adjuster

9. Adjusting strap

10. Seat

11. Buckle

12. Backrest insert cushion

13. Headrest height adjustment mechanism.

14. Headrest strap

15. Slots for adjusting the height of the 5-point harness

16. 5-point harness

17. Passage of car seat belts

18. Metal hook

19. Backrest

20. Headrest cover

21. Seat cover

Check the height of the harness straps. The straps must be adjusted in the position closest to the child's shoulders. If this is not the case, adjust the height of the straps before using the car seat.

To change the position of the harness straps:

6. Press the adjuster and at the same time pull both of the car seat safety straps. Do not pull the pads wrapped around the straps.

7. Release one safety strap from the metal hook located behind the car seat backrest.

8. Pull out the safety strap from the backrest.

9. Thread the safety strap into the slot in the backrest at the required height.

10. Refasten the safety strap to the metal hook.

Repeat the same procedure with the other strap.

11. Pull the adjuster strap to tighten



INSTRUCTIONS FOR USE

the car seat safety straps.

Fitting the car seat in the vehicle.

12. Position the car seat on the seat of the vehicle so that it rests fully on the seat and against the backrest.

Caution:

13. Place the vehicle seat in an upright position before fitting the child car seat. Do not fit the car seat on reclined seats. Check that the safety belts are not twisted. The backrest of the child car seat must rest fully against the backrest of the vehicle seat, without leaving any space in between.

GROUP 1, FROM 9 TO 18 KG.

Caution: The points where the seat belts pass are marked in red. Do not pass the car seat belts in any positions other than those shown.

14. Pass the diagonal part of the car seat belt on the top part of the backrest.

Pass the lap car seat belt under the armrest of the seat of the child car seat.

Fasten the car seat belt; a "click" should be heard.

Tighten the car seat belt well, make sure that it is not twisted and that it rests securely under the armrests of the car seat.

15. Press the adjuster and at the same time pull both the safety straps of the child car seat.

16. Press the red button on the buckle to open it.

17. Move the safety straps and rest them at the sides of the car seat.

18. Sit your child in the car seat.

Position the car seat safety straps on the child's shoulders.

19. Bring the tongues together and insert them into the buckle. A click is heard indicating the harness has been fastened properly.

20. Position the pads on the child's chest and shoulders.

21. Pull the adjuster strap to ensure the harness fits the child snugly.

Caution: Every so often during the journey check that your child has not loosened himself from the car seat.

A safety harness that is tightened

properly does not allow an excessive amount of play between the strap and the car seat.

The car seat safety straps must fit snugly, must not fall off the child and must not be twisted. The straps must not be excessively tight across the child or force him to adopt an unnatural position.

Check periodically that the straps remain taut over the shoulders. Adjust the tension if necessary.

How to release your child

Press the adjuster and at the same time pull both the safety straps to loosen them. Press the red button on the buckle to open it. Remove the safety straps and move them away from the child.

GROUPS 2 AND 3, FROM 15 TO 36KG.

Caution: remove the safety harness before using the car seat for groups 2 or 3.

How to remove the car seat safety harness:

22. Release both safety straps from the metal hook.

23. Remove the straps from the backrest.

24. Remove the pads from the backrest.

25. Press the red button on the buckle to open it.

26. Lift the cover of the seat and remove the harness completely.

27. Pass the metal clip of the buckle through the slot in the seat and remove the buckle from the car seat.

28. Release the metal hook of the strap.

29. Remove the adjuster strap.

How to position your child.

Position the child car seat on the seat of the vehicle so that it rests fully on the seat and against the backrest.

Place the child car seat on the seat of the vehicle in a forward facing position.

30. Adjust the height of the headrest.

31. To raise the headrest, press the button and pull the headrest upwards; vice versa to lower it. A click will be

heard indicating the change from one position to another.

Caution: The correct positioning of the headrest is essential for the safety of your child. Do not under any circumstances remove the headrest. Sit the child in the car seat.

Caution: The points where the seat belts pass are marked in red. Do not pass the car seat belts in any positions other than those shown.

32. Position the diagonal car seat belt on the child's chest and pass it under the armrest of the car seat on the side opposite the belt retractor.

Thread the belt into the belt guide located under the headrest.

Pass the lap belt under the two armrests of the car seat.

Tighten the car seat belt well, make sure that it is not twisted and that it rests securely under the armrests of the car seat.

33. Fasten the car seat belt; a "click" should be heard.

Caution: Every so often during the journey check that your child has not loosened himself from the car seat.

GROUPS 2 AND 3 WITHOUT THE BACKREST, FROM 15 TO 36KG.

34. Push the backrest right back.

35+36. Hold the base firm with one hand and remove the backrest from the seat.

How to fit the car seat in the vehicle

Position the car seat on the seat of the vehicle so that it rests fully on the seat and against the backrest.

Caution: The points where the seat belts pass are marked in red. Do not pass the car seat belts in any positions other than those shown.

37. Sit the child in the car seat.

Position the diagonal car seat belt on the child's chest and pass it under the armrest of the car seat on the side opposite the belt retractor.

38. Pass the lap belt under the two armrests of the car seat.

Tighten the car seat belt well, make sure that it is not twisted and that it rests securely under the armrests of the car seat.

39. Fasten the car seat belt; a "click" should be heard.

Caution: Every so often during the journey check that your child has not loosened himself from the car seat.

How to remove the cover.

40. Release both the safety belts from the metal hook and remove them from the backrest.

Remove the headrest cover.

Remove the car seat cover.

CLEANING

Caution: The covers are an integral part of the car seat: the car seat cannot be used without the covers. The covers can only be replaced with original parts.

The cover can be hand washed in lukewarm water (max. 30°C) using mild soap. Do not spin, do not iron and do not use solvents. Follow the washing instructions shown on the label of the cover.

Wash the plastic parts with lukewarm water and soap. Do not use aggressive substances.

The safety harness can be removed and washed with lukewarm water and soap. **Caution:** do not remove the buckle tongues from the harness.

41. Spare parts

1. Headrest
2. Headrest insert cushion
3. Backrest cover
4. Harness pad
5. 5-point harness
7. Buckle pad
10. Seat
12. Backrest insert cushion
13. Headrest height adjustment mechanism
19. Backrest
20. Headrest cover
21. Seat cover
22. Instruction manual
23. Box/packaging



IMPORTANT! LIRE ATTENTIVEMENT CETTE NOTICE AVANT L'UTILISATION ET LA CONSERVER POUR TOUTE CONSULTATION ULTÉRIEURE.

La sécurité de votre enfant pourrait être compromise si ces instructions n'étaient pas respectées. **IMPORTANT!** Veuillez utiliser ce produit uniquement pour l'usage prévu. Dans le cas contraire, le fabricant décline toute responsabilité. En cas de pièces cassées ou manquantes, utiliser seulement les pièces de rechange fournies par le fabricant. **IMPORTANT!** Le producteur CAM IL MONDO DEL BAMBINO S.P.A. se réserve la possibilité d'apporter des modifications au produit pour raisons techniques ou commerciales. **ATTENTION!** Ne jamais laisser l'enfant seul sans surveillance dans le siège auto! **ATTENTION!** Le siège auto devra être changé en cas de choc violent causé par un accident. Ce siège auto est universel et est homologué conformément au Règlement ece R 44 pour une utilisation générique dans la voiture. Il peut être installé sur les sièges de la plupart des voitures, mais pas dans toutes. Pour garantir une utilisation correcte, vérifiez dans le manuel de votre véhicule que le constructeur déclare qu'il est possible d'accueillir un siège auto universel correspondant à ce groupe de poids. Ce siège auto a été déclaré universel selon des homologations plus strictes que pour les modèles précédents. Ce siège auto peut être utilisé si le véhicule est équipé d'une ceinture à 3 points statique ou avec enrouleur homologué conformément au Règlement ece R16 ou équivalent. La sécurité du siège auto est garantie uniquement s'il est utilisé et installé conformément à la notice d'utilisation. Ne jamais poser d'objets à l'arrière du véhicule. En cas de freinage brutal, ils pourraient percuter votre enfant. Vérifier que tout objet ou bagage qui pourrait percuter votre enfant en cas de freinage brutal est correctement rangé dans la voiture. Pensez à informer les passagers de votre voiture sur l'utilisation du siège afin qu'ils puissent libérer votre enfant en cas d'accident ou danger. Le siège auto doit être changé en cas d'accident. Veillez à ce que le siège auto soit positionné correctement pour éviter que le fauteuil, les parties en plastique et les harnais ne soient pas coincés dans les portières de votre voiture ou dans les mécanismes de réglage. Chaque ceinture qui fixe le siège au véhicule doit être tendue de manière appropriée. Chaque ceinture qui retient l'enfant doit être réglée par rapport au corps de celui-ci. Vérifiez que chaque harnais du siège auto ne soit jamais enroulé. Attention à l'utilisation de la ceinture abdominale, elle doit être fixée en bas, de manière que l'enfant soit protégé fermement. À l'intérieur de la voiture le siège auto doit toujours être fixé même quand l'enfant n'est pas transporté. Ne pas utiliser le siège auto sans le revêtement. Le revêtement ne doit pas être remplacé par n'importe quel autre qui ne serait pas recommandé et approuvé par le producteur, parce qu'il constitue une partie intégrante des performances de la retenue. Le revêtement peut être déhousé et lavé à l'eau tiède (max 30 °) avec un détergent neutre. Ne pas essorer, ne pas repasser, ne pas utiliser de solvants ; Si jamais apparaissaient des problèmes dans l'installation et l'utilisation du produit, s'adresser au constructeur. Bien que le règlement ECE R44 n'interdise pas l'utilisation des sièges auto des groupes 1-2-3 sur les sièges avant dotés d'airbags, il est conseillé de les installer uniquement sur les sièges arrière. Pour des raisons de sécurité, toujours conserver le présent livret dans le logement spécial situé à l'arrière du siège. L'utilisation du siège est sujette à la réglementation ECE R44. Sur cette norme prévalent les éventuelles limitations imposées par les lois locales ou nationales. Ne pas laisser l'enfant dans le siège auto sans surveillance. Ne pas utiliser sur des sièges avant dotés d'airbags frontaux. Ne pas utiliser de produits d'occasion, parce que l'on n'en connaît pas l'historique. Positionner toujours correctement les rembourrages sur la poitrine de l'enfant parce qu'ils sont vitaux pour sa sécurité. Ne pas lubrifier les parties mobiles du siège auto. Ne pas laisser le siège auto dans la voiture au soleil : les parties en plastique et en métal pourraient surchauffer. Couvrir le siège auto si on gare la voiture au

soleil. Ne pas retirer les logos du produit pour éviter d'endommager le tissu. La majeure partie des accidents arrive en ville : toujours utiliser le siège auto, même pour de brefs trajets. Avant l'achat, contrôler que le siège auto se monte parfaitement dans sa propre voiture. Tous les passagers doivent mettre leur ceinture de sécurité. Faire des arrêts fréquents pendant les longs voyages de façon à permettre à l'enfant de bouger librement. Ne pas laisser l'enfant jouer avec les ceintures du siège auto ou la boucle. Respecter le code de la route du pays où on se trouve.

UTILISATION DANS LE VÉHICULE

Installation

1. Groupe 1, pour enfants d'un poids de 9 à 18 kg : installation dans le sens de la marche.

2. Groupes 2 et 3, pour enfants d'un poids de 15 à 36kg : installation dans le sens de la marche.

3. Ne pas installer sur des sièges dotés de ceinture à deux points. Ce siège auto peut être installé uniquement sur des sièges dotés de ceinture de sécurité à 3 points homologuée sur la base du Règlement UN/ECE N°16 ou équivalents

4. MODALITÉS D'INSTALLATION:

OUI - Dans le sens de la marche

NON - Dans le sens contraire de la marche du véhicule

NON - Sur un siège avec ceinture à deux points. L'utilisation de la ceinture à deux points augmente substantiellement le risque de lésions en cas d'accident.

OUI - Sur un siège avec ceinture à trois points. La ceinture de sécurité à 3 points doit être homologuée sur la base du Règlement UN/ECE N°16 ou équivalents (l'homologation est attestée par un symbole E cerclé reporté sur une étiquette sur la ceinture).

NON - Sur les sièges avant.

OUI - Sur un siège arrière latéral.

OUI - Sur le siège arrière central. Le siège auto peut être installé sur le siège central arrière s'il y a une ceinture à trois points, tandis qu'il ne peut pas être installé s'il y a une ceinture à deux points (qui est celle basse, présente sur quelques voitures plus vieilles).

NON - Sur un siège orienté en direction transversale.

NON - Sur un siège orienté dans le sens inverse à celui de la marche du véhicule.

5. Identifier les éléments du siège auto avant de l'utiliser. **Consulter avec attention la figure 5.**

1. Appuie-tête
2. Coussin réducteur appuie-tête
3. Tissu dossier
4. Tissu rembourrage ceintures de sécurité
5. Ceintures de sécurité à 5 points
6. Bouton ouverture boucle
7. Tissu rembourrage boucle
8. Ajusteur à ressort
9. Ceinture ajusteur
10. Assise
11. Boucle
12. Coussin réducteur dossier
13. Mécanisme réglage hauteur appuie-tête.
14. Ceinture appuie-tête
15. Boutonniers de réglage en hauteur ceinture à 5 points
16. Ceintures à 5 points
17. Passage ceintures voiture
18. Crochet métallique
19. Dossier
20. Tissu appuie-tête
21. Tissu assise

Contrôler la hauteur des ceintures de sécurité du siège auto. Les ceintures doivent être réglées dans la position la plus proche des épaules de l'enfant. Si ce n'était pas le cas, régler la hauteur des ceintures avant d'utiliser le siège auto.

Pour changer la position des ceintures:

6. Appuyer sur l'ajusteur et en même temps tirer les deux ceintures de sécurité du siège auto. Ne pas tirer les rembourrages qui entourent les ceintures.
7. Décrocher une ceinture de sécurité du crochet métallique placé derrière le dossier du siège auto.
8. Désenfiler la ceinture du dossier.
9. Enfiler la ceinture dans le trou dans le dossier placé à la hauteur désiré.
10. Raccrocher la ceinture au crochet métallique. Répéter les mêmes opérations



avec l'autre ceinture.

11. Tirer la courroie de l'ajusteur pour tendre les ceintures de sécurité du siège auto.

Installation du siège dans le véhicule.

12. Placer le siège auto sur le siège de la voiture de façon à ce qu'il s'appuie complètement contre l'assise et le dossier.

Attention:

13. Positionner le siège de la voiture en position relevée avant d'installer le siège auto. Ne pas installer le siège auto sur des sièges inclinés. Contrôler que les ceintures de sécurité ne sont pas entortillées. Le dossier du siège auto doit s'appuyer complètement contre le dossier du siège de la voiture, sans aucun espace au milieu.

GROUPE 1, DE 9 À 18 KG.

Attention: Les points de passage des ceintures de sécurité sont identifiés en rouge. Ne pas faire passer les ceintures de sécurité de la voiture dans des positions différentes de celles indiquées.

14. Faire passer la ceinture diagonale de la voiture sur la partie haute du dossier. Faire passer la ceinture abdominale de la voiture sous l'accoudoir de l'assise du siège auto. Accrocher la ceinture de sécurité de la voiture; où vous devez entendre un « clic ». Bien tendre la ceinture, contrôler qu'elle ne soit pas entortillée et qu'elle appuie bien sous les accoudoirs de l'assise.

15. Appuyer sur l'ajusteur et en même temps tirer les deux ceintures de sécurité du siège auto.

16. Appuyer sur le bouton rouge de la boucle pour l'ouvrir.

17. Éloigner les ceintures en les appuyant aux côtés du siège auto.

18. Faire asseoir l'enfant dans le siège auto. Placer la ceinture de sécurité du siège auto sur les épaules de l'enfant.

19. Réunir les crochets et les enfiler dans la boucle. Un clic en signalera la fermeture correcte.

20. Placer les rembourrages sur les épaules et le thorax de l'enfant.

21. Tirer la courroie de l'ajusteur pour faire adhérer les ceintures de sécurité à l'enfant.

Attention: Vérifier périodiquement pendant le voyage que l'enfant ne se dégage pas du siège auto. Une ceinture tendue correctement ne permet pas de jeux excessifs entre ceinture et siège auto. Les ceintures du siège auto doivent être bien tendues, non tombantes et non entortillées. Elles ne doivent pas serrer excessivement l'enfant ou le contraindre à prendre une posture non naturelle. Contrôler périodiquement que les ceintures sont bien tendues sur les épaules. Régler la tension si nécessaire.

Comment libérer l'enfant

Appuyer sur l'ajusteur et en même temps tirer les deux ceintures pour les desserrer. Appuyer sur le bouton rouge de la boucle pour l'ouvrir. Désenfiler et éloigner les ceintures de sécurité de l'enfant.

GROUPE 2 ET 3, DE 15 À 36KG.

ATTENTION: démonter les ceintures du siège auto avant de l'utiliser comme groupe 2 ou 3.

Comment démonter les ceintures du siège auto:

22. Décrocher les deux ceintures de sécurité du crochet métallique.

23. Désenfiler les ceintures du dossier.

24. Désenfiler les rembourrages du dossier.

25. Appuyer sur le bouton rouge de la boucle pour l'ouvrir.

26. Soulever l'habillage de l'assise et désenfiler complètement les ceintures.

27. Faire passer le clip métallique de la boucle à travers le trou dans l'assise et désenfiler la boucle du siège auto.

28. Décrocher le crochet métallique de la courroie.

29. Désenfiler la courroie de l'ajusteur.

Comment positionner l'enfant.

Placer le siège auto sur le siège de la voiture de façon à ce qu'il s'appuie complètement contre l'assise et le dossier. Positionner le siège auto sur le siège de la voiture dans le sens de la marche.

30. Régler la hauteur de l'appuie-tête.

31. Pour lever l'appuie-tête, appuyer sur le bouton et tirer l'appuie-tête vers le haut; vice-versa pour l'abaisser. Un dé clic signalera le passage d'une position à l'autre.

Attention: Un positionnement correct de l'appuie-tête est indispensable pour la sécurité de l'enfant. Il ne faut absolument pas enlever l'appuie-tête. Faire asseoir l'enfant dans le siège auto.

Attention: Les points de passage des ceintures de sécurité sont identifiés en rouge. Ne pas faire passer les ceintures de sécurité de la voiture dans des positions différentes de celles indiquées.

32. Positionner la ceinture diagonale de la voiture sur la poitrine de l'enfant et la faire passer sous l'accoudoir de l'assise, du côté opposé de l'enrouleur.

L'enfiler dans le guide-courroie placé sous l'appuie-tête. Passer la ceinture abdominale sous les deux accoudoirs de l'assise. Bien tendre la ceinture, contrôler qu'elle n'est pas entortillée et qu'elle appuie bien sous les accoudoirs de l'assise.

33. Accrocher la ceinture de sécurité de la voiture; où vous devez entendre un "clac".

Attention: Vérifier périodiquement pendant le voyage que l'enfant ne se dégage pas du siège auto.

GROUPES 2 ET 3 SANS DOSSIER, DE 15 À 36KG.

34. Pousser complètement le dossier en arrière.

35+36. Tenir la base fermement avec une main, et éloigner le dossier de l'assise.

Comment installer le siège auto dans la voiture.

Placer le siège auto sur le siège de la voiture de façon à ce qu'il s'appuie complètement contre l'assise et le dossier.

Attention: Les points de passage des ceintures de sécurité sont identifiés en rouge. Ne pas faire passer les ceintures de sécurité de la voiture dans des positions différentes de celles indiquées.

37. Faire asseoir l'enfant dans le siège auto. Positionner la ceinture diagonale de la voiture sur la poitrine de l'enfant et la faire passer sous l'accoudoir de l'assise, du côté opposé de l'enrouleur.

38. Passer la ceinture abdominale sous les deux accoudoirs de l'assise. Bien tendre la ceinture, contrôler qu'elle n'est pas entortillée et qu'elle appuie bien sous les accoudoirs de l'assise.

39. Accrocher la ceinture de sécurité de la voiture; où vous devez entendre un "clac".

Attention: Vérifier périodiquement pendant le voyage que l'enfant ne se dégage pas du siège auto.

Comment retirer l'habillage.

40. Décrocher les deux ceintures de sécurité du crochet métallique et les désenfiler du dossier.

Retirer l'habillage de l'appuie-tête.

Retirer l'habillage de l'appuie-tête.

NETTOYAGE

Attention: Les housses constituent une partie intégrante du siège auto : le siège auto ne peut pas être utilisé sans ses housses. Les housses peuvent être remplacées uniquement par des pièces de rechange originales. L'habillage peut être lavé à la main à l'eau tiède (max. 30°) avec du détergent neutre. Il ne faut pas essorer, ne pas repasser et ne pas utiliser de solvants. Respecter les instructions de lavage indiquées sur l'étiquette du tissu. Laver les parties en plastique avec de l'eau tiède et du savon. Ne pas utiliser de substances agressives. Les ceintures de sécurité peuvent être démontées et lavées avec de l'eau tiède et du savon. Attention: ne pas retirer les crochets de la boucle des ceintures.

41. Pièces de rechange

1. Appuie-tête
2. Coussin réducteur appuie-tête
3. Tissu dossier
4. Tissu rembourrages ceintures de sécurité
5. Ceintures de sécurité à 5 points
7. Tissu rembourrage boucle
10. Assise
12. Coussin réducteur dossier
13. Mécanisme réglage hauteur appuie-tête.
19. Dossier
20. Tissu appuie-tête
21. Tissu assise
22. Manuel d'instructions.
23. Boîte/emballage



GEBRAUCHSANWEISUNGEN

WICHTIG: Die Anweisungen vor der Verwendung des Produkts aufmerksam lesen und sie für zukünftige Konsultationen aufbewahren.

Die Sicherheit des Kindes könnte beeinträchtigt werden, wenn die vorliegenden Anweisungen nicht berücksichtigt werden. **WICHTIG:** Das Produkt immer verwenden, wie es hergestellt wurde. Andernfalls lehnt das Unternehmen die Haftung ab. Wenn Teile defekt sind oder fehlen, empfiehlt sich die ausschließliche Nutzung von vom Hersteller gelieferten Originalersatzteilen. **WICHTIG:** Der Hersteller CAM IL MONDO DEL BAMBINO S.P.A. behält sich das Recht vor, Änderungen am Produkt aus technischen oder kaufmännischen Gründen anzubringen. **ACHTUNG!** Das Kind nicht unbeaufsichtigt im Autokindersitz lassen! **ACHTUNG!** Der vorliegende Kindersitz muss im Falle eines starken Aufpralls durch einen Unfall ausgetauscht werden. Dieser Kinderautositz gehört zur Kategorie "Universal". Er ist nach der Regelung ECE R 44 für eine allgemeine Verwendung genehmigt und kann auf die Sitze der meisten Fahrzeuge (aber nicht aller Fahrzeuge) befestigt werden. Eine korrekte Einrichtung ist möglich, nur wenn es im Handbuch des Fahrzeuges klar und deutlich erklärt wird, dass das Fahrzeug für den Einbau eines Kinderautositzes der Kategorie "Universal" von dieser Gewichtsgruppe zugelassen ist. Dieser Kinderautositz gehört zur Kategorie "Universal" und wurde nach strengeren Normen geprüft als die der vorgehenden Ausführungen, die diese Aufschrift tragen. Sollten Sie weitere Fragen haben, wenden Sie sich bitte an den Hersteller oder in den Verkäufer, wo Sie den Kinderautositz einkaufen haben. Dieser Kinderautositz kann benutzt werden, nur wenn das Fahrzeug über ein Drei-Punkt Gurtsystem verfügt, das nach der Norm UN/ECE n. 16 oder gleichwertiger Norm genehmigt wurde. Die Sicherheit des autokindersitzes wird nur garantiert, wenn dieser nach allen Regeln der Kunst verwendet und nach den angegebenen benutzeranweisungen verwendet und installiert wird. Keine Gegenstände auf die hintere Ebene des Fahrzeuges stützen. Im Falle einer Bremsung könnten sie das Kind treffen. Auserdem sicherstellen, dass jedes Gepäckstück und jeder Gegenstand, der bei Zusammenstößen Verletzungen verursachen könnte, gut befestigt sind. Auch die anderen Fahrgäste informieren, wie man das Kind im Unfall- oder Gefahrenfall befreit. Nach einem Unfall muss der Kinderautositz ausgetauscht werden. Besonders auf die Positionierung des autokindersitzes achten, um zu vermeiden, dass das Sesselchen, die Kunststoffteile und Gurte in den Türen oder Verstellmechanismen des Autos gequetscht werden. Jeder Gurt, der den Kindersitz fest am Fahrzeug halt, muss in geeigneter Weise angezogen werden. Jeder Gurt, der das Kind halt, muss korrekt am Körper des Kindes eingestellt werden. Überprüfen, dass die Gurte nie verwickelt sind. Auf die Befestigung des Bauchgurts achten. Er muss unten angebracht werden, damit das Becken fest geschützt wird. Auch wenn das Kind nicht transportiert wird, muss der autokindersitz immer im Inneren des Fahrzeuges befestigt werden. Den autokindersitz nicht ohne Verkleidung verwenden. Die Verkleidung darf nicht durch irgendeine andere Ausgetauscht werden, die nicht vom Hersteller empfohlen oder gebilligt wird, weil sie ein fester Bestandteil der Leistungen der Halterung sind. Die Verkleidung mit lauwarmem Wasser (max. 30°) mit Neutralwaschmittel gewaschen werden. Nicht schleudern, nicht bugeln, keine Lösungsmittel verwenden. Wenn Probleme beim Einbau und bei der Verwendung des Produkts auftreten sollten, sich an den Hersteller wenden. Auch wenn die ECE-Prüfnorm R44 nicht die Verwendung der autokindersitze der Gruppe 1-2-3 auf den Vordersitzen mit Airbag verbietet, empfiehlt es sich, diese nur auf den Rücksitzen einzubauen. Aus Sicherheitsgründen immer das vorliegende Handbuchen im entsprechenden Sitz hinten am Kindersitz aufbewahren. Die Verwendung des Kindersitzes unterliegt der ECE-Norm R44. Diese Norm ist eventuell durch Einschränkungen lokaler oder nationaler Gesetze begrenzt. Das Kind nicht unbeaufsichtigt im Autokindersitz lassen. Nicht auf Vordersitzen verwenden, die mit frontalem Airbag ausgestattet sind. Keine Second-Hand-Produkte verwenden, weil man nicht deren Vorgeschichte kennt. Die Polsterungen immer korrekt auf der Brust des Kindes positionieren, weil sie für seine Sicherheit lebensnotwendig sind. Die beweglichen Teile des autokindersitzes nicht schmieren. Den Kindersitz im Auto nicht in der Sonne lassen: Die Kunststoff- und Metallteile könnten sich stark aufheizen. Den Kindersitz abdecken, wenn man das Auto in der Sonne parkt. Die Produktetiketten nicht entfernen, um Schäden am Gewebe zu vermeiden. Der Großteil der Unfälle passiert in der

Stadt: Den Autokindersitz immer auch bei kurzen Strecken verwenden. Vor dem Kauf kontrollieren, dass der Kindersitz perfekt im eigenen Auto montiert werden kann. Alle Passagiere müssen Sicherheitsgurte tragen. Bei langen Fahrten häufig anhalten, damit sich das Kind frei bewegen kann. Das Kind nicht mit den Gurten des Kindersitzes oder der Schnalle spielen lassen. Die Straßenverkehrsordnung des Landes beachten, in dem man sich befindet.

VERWENDUNG IM FAHRZEUG

Installation

1. Gruppe 1, für Kinder eines Gewichts von 9 bis 18 kg: Installation in Fahrtrichtung.
2. Gruppen 2 und 3, für Kinder eines Gewichts von 15 bis 36 kg: Installation in Fahrtrichtung.
3. Nicht auf Sitzen installieren, die mit Zwei-Punkte-Gurten ausgerüstet sind. Dieser Kindersitz kann nur auf Sitzen installiert werden, die mit 3-Punkte-Sicherheitsgurt ausgestattet sind, die nach der Regelung UN/ECE N° 16 oder ähnlichem zugelassen sind.

4. INSTALLATIONSMODALITÄT:

JA – In Fahrtrichtung

NEIN – Gegen die Fahrtrichtung des Fahrzeugs

NEIN – Auf Sitz mit Zwei-Punkte-Gurt. Die Verwendung des Zwei-Punkte-Gurtes erhöht die Gefahr von Verletzungen im Falle eines Unfalls erheblich.

JA – Auf Sitz mit Drei-Punkte-Gurt. Der 3-Punkte-Sicherheitsgurt muss gemäß der Regelung UN/ECE N° 16 oder ähnlichem zugelassen sein. (Die Zulassung wird durch ein von einem Kreis umgebenes E-Symbol bestätigt, das auf einem Label auf dem Gurt wiedergegeben ist).

NEIN – Auf Vordersitzen.

JA – Auf einem seitlichen Rücksitz.

JA – Der Kindersitz kann auf den mittleren Rücksitzen installiert werden, wenn es einen Drei-Punkte-Sicherheitsgurt gibt, während der nicht installiert werden kann, wenn ein Zwei-Punkte-Sicherheitsgurt vorhanden ist (der nur unten verläuft und auf einigen alten Autos vertreten ist).

NEIN – Auf einem in Querrichtung orientierten Sitz.

NEIN – Auf einem Sitz, der gegen die Fahrtrichtung des Fahrzeuges ausgerichtet ist.

5. Die Bauteile des Autokindersitzes identifizieren, bevor dieser verwendet wird.

Die Abbildung 5 aufmerksam zu Rate ziehen.

1. Kopfstütze

2. Reduzierkissen Kopfstütze
3. Stoff der Rückenlehne
4. Polsterungsgewebe Sicherheitsgurte
5. 5-Punkte-Sicherheitsgurte
6. Taste zur Öffnung der Schnalle
7. Gewebe zur Polsterung der Schnalle
8. Einstellvorrichtung mit Feder
9. Gurt der Einstellvorrichtung
10. Sitzfläche
11. Schnalle
12. Reduzierkissen Rückenlehne
13. Mechanismus zur Höheneinstellung der Kopfstütze.
14. Kopfstützengurt
15. Öse zur Höheneinstellung des 5-Punkte-Gurtes
16. 5-Punkte-Gurt
17. Durchführung Autogurte
18. Metallhaken
19. Rückenlehne
20. Stoff der Kopfstütze
21. Stoff der Sitzfläche

Die Höhe der Sicherheitsgurte des Autokindersitzes überprüfen. Die Gurte müssen in der Position eingestellt werden, die den Schultern des Kindes am nächsten liegen. Wenn dem nicht so sein sollte, die Höhe der Gurte einstellen, bevor der Kindersitz verwendet wird.

Um die Position der Gurte zu ändern:

6. Die Einstellvorrichtung drücken und gleichzeitig beide Sicherheitsgurte des Kindersitzes ziehen. Nicht die Polsterungen ziehen, die die Gurte umhüllen.
 7. Einen Sicherheitsgurt vom Metallhaken lösen, der sich hinter dem Rückenteil des Kindersitzes befindet.
 8. Den Gurt vom Rückenteil abziehen.
 9. Den Gurt in die Öffnung im Rückenteil einführen, die sich auf der gewünschten Höhe befindet.
 10. Den Gurt wieder am Metallhaken befestigen.
- Die gleichen Arbeitsschritte mit dem anderen Gurt wiederholen.
11. Den Gurt der Einstellvorrichtung ziehen, um die Sicherheitsgurte des Kindersitzes zu spannen.

Installation des Kindersitzes im



GEBRAUCHSANWEISUNGEN

Fahrzeug.

12. Den Kindersitz auf dem Autositz so positionieren, dass er vollständig auf Sitzfläche und Rückenteil aufliegt.

Achtung:

13. Den Autositz in aufrechter Position halten, bevor der Kindersitz installiert wird. Den Kindersitz nicht auf geneigten Sitzen einbauen.

Überprüfen, dass die Sicherheitsgurte nicht verwickelt sind.

Das Rückenteil des Kindersitzes muss vollständig auf das Rückenteil des Autos gestützt sein, ohne dass ein Platz dazwischen besteht.

GRUPPE 1, VON 9 BIS 18 KG.

Achtung: Die Durchzugspunkte der Sicherheitsgurte sind rot markiert. Die Sicherheitsgurte des Autos nicht an anderen als den angegebenen Stellen durchlaufen lassen.

14. Den diagonalen Gurt des Autos auf dem oberen Teil der Rückenlehne durchlaufen lassen.

Den Bauchgurt des Autos unter der Armlehne der Sitzfläche des Kindersitzes durchlaufen lassen.

Den Sicherheitsgurt des Autos befestigen. Sie müssen einen "Klick" hören.

Den Gurt gut spannen; kontrollieren, dass er sich nicht verwickelt hat und dass er gut unter den Armlehnen der Sitzfläche aufstützt.

15. Die Einstellvorrichtung drücken und gleichzeitig beide Sicherheitsgurte des Kindersitzes ziehen.

16. Den roten Druckknopf der Schnalle drücken, um sie zu öffnen.

17. Die Gurte entfernen, indem sie an den Seiten des Kindersitzes aufgestützt werden.

18. Das Kind in den Kindersitz setzen lassen. Den Sicherheitsgurt des Kindersitzes auf den Schultern des Kindes positionieren.

19. Die Haken miteinander verbinden und in die Schnalle einführen. Ein Klicken zeigt die korrekte Schließung an.

20. Die Polsterungen auf den Schultern und der Brust des Kindes positionieren.

21. Den Gurt der Einstellvorrichtung ziehen, um die Sicherheitsgurte des Kindes anhaften zu lassen.

Achtung: Regelmäßig während der Fahrt überprüfen, dass sich das Kind nicht aus dem Autokindersitz befreit.

Ein korrekt angezogener Gurt ermöglicht

kein übermäßiges Spiel zwischen Gurt und Kindersitz.

Die Gurte des Kindersitzes müssen gut festgezogen sein. Sie dürfen nicht herabhängen und nicht verwickelt sein. Sie dürfen das Kind nicht zu sehr drücken oder es auch nicht zwingen, eine unnatürliche Haltung einzunehmen.

Regelmäßig kontrollieren, dass die Gurte gut an den Schultern festgezogen sind. Wenn notwendig, die Spannung einstellen.

So befreit man das Kind

Die Einstellvorrichtung drücken und gleichzeitig beide Sicherheitsgurte ziehen, um sie zu lockern.

Den roten Druckknopf der Schnalle drücken, um sie zu öffnen.

Die Sicherheitsgurte vom Kind abziehen und entfernen.

GRUPPEN 2 UND 3, VON 15 BIS 36 KG.

Achtung: Die Gurte des Kindersitzes abmontieren, bevor er für die Gruppe 2 oder 3 eingesetzt wird.

So werden die Gurte des Kindersitzes abmontiert:

22. Beide Sicherheitsgurte vom Metallhaken lösen.

23. Die Gurte von der Rückenlehne abziehen.

24. Die Polsterungen von der Rückenlehne abziehen.

25. Den roten Druckknopf der Schnalle drücken, um sie zu öffnen.

26. Den Bezug von der Sitzfläche aufheben und die Gurte vollständig abziehen.

27. Den Metallklips der Schnalle durch die Öffnung in der Sitzfläche durchlaufen lassen und die Schnalle vom Kindersitz abziehen.

28. Den Metallhaken vom Gurt abziehen.

29. Den Gurt von der Einstellvorrichtung abziehen.

So wird das Kind positioniert.

Den Kindersitz auf dem Autositz so positionieren, dass er vollständig auf Sitzfläche und Rückenteil aufliegt. Den Kindersitz auf der Sitzfläche des Autos in Fahrtrichtung positionieren.

30. Die Höhe der Kopfstütze einstellen.

31. Um die Kopfstütze anzuheben, den Knopf drücken und die Kopfstütze nach oben ziehen. Für das Absenken umgekehrt vorgehen. Ein Einrasten wird das Übergehen von einer Position zur nächsten anzeigen.



Achtung: Eine korrekte Positionierung der Kopfstütze ist unerlässlich für die Sicherheit des Kindes. Die Kopfstütze auf keinen Fall entfernen. Das Kind in den Kindersitz setzen lassen.

Achtung: Die Durchzugspunkte der Sicherheitsgurte sind rot markiert. Die Sicherheitsgurte des Autos nicht an anderen als den angegebenen Stellen durchlaufen lassen.

32. Den diagonalen Gurt des Autos auf der Brust des Kindes positionieren und unter der Armlehne der Sitzfläche von der Gegenseite des Aufwicklers durchführen.

In die Gurtführung unter der Kopfstütze einführen. Den Bauchgurt unter den zwei Armlehnen der Sitzfläche durchführen.

Den Sicherheitsgurt des Autos gut spannen; kontrollieren, dass er sich nicht verwickelt hat und dass er gut unter den Armlehnen der Sitzfläche aufstützt.

33. Den Sicherheitsgurt des Autos befestigen. Sie müssen einen "Klick" hören. **Achtung:** Regelmäßig während der Fahrt überprüfen, dass sich das Kind nicht aus dem Autokindersitz befreit.

GRUPPEN 2 UND 3 OHNE RÜCKENLEHNE, VON 15 BIS 36 KG.

34. Die Rückenlehne vollständig nach hinten drücken.

35+36. Die Basis mit einer Hand festhalten und die Rückenlehne von der Sitzfläche entfernen.

So wird der Kindersitz im Auto eingebaut
Den Kindersitz auf dem Autositz so positionieren, dass er vollständig auf Sitzfläche und Rückenteil aufliegt.

Achtung: Die Durchzugspunkte der Sicherheitsgurte sind rot markiert. Die Sicherheitsgurte des Autos nicht an anderen als den angegebenen Stellen durchlaufen lassen.

37. Das Kind auf dem Kindersitz Platz nehmen lassen.

Den diagonalen Gurt des Autos auf der Brust des Kindes positionieren und unter der Armlehne der Sitzfläche von der Gegenseite des Aufwicklers durchführen.

38. Den Bauchgurt unter den zwei Armlehnen der Sitzfläche durchführen.

Den Sicherheitsgurt des Autos gut spannen; kontrollieren, dass er sich nicht verwickelt hat und dass er gut unter den Armlehnen der Sitzfläche aufstützt.

39. Den Sicherheitsgurt des Autos befestigen. Sie müssen einen "Klick" hören.

Achtung: Regelmäßig während der Fahrt überprüfen, dass sich das Kind nicht aus dem Autokindersitz befreit.

So wird die Verkleidung entfernt.

40. Beide Sicherheitsgurte vom Metallhaken abnehmen und das Rückenteil abziehen.

Die Verkleidung der Kopfstütze entfernen. Die Verkleidung des Kindersitzes entfernen.

REINIGUNG

Achtung: Die Bezüge sind ein fester Bestandteil des Kindersitzes: Der Kindersitz kann nicht ohne seine Bezüge eingesetzt werden. Die Bezüge können nur durch Original-Ersatzteile ausgetauscht werden.

Die Verkleidung kann per Hand in lauwarmem Wasser (max. 30°) mit Neutralreiniger gewaschen werden. Nicht schleudern, nicht bügeln und keine Lösungsmittel verwenden.

Die Waschanweisungen berücksichtigen, die auf dem Stofflabel wiedergegeben sind.

Die Kunststoffteile mit lauwarmem Wasser und Seife waschen. Keine aggressiven Substanzen verwenden.

Die Sicherheitsgurte können abmontiert und mit lauwarmem Wasser und Seife gewaschen werden. **Achtung:** Nicht die Haken der Schnalle von den Gurten entfernen.

41. Ersatzteile

1. Kopfstütze
2. Reduzierkissen Kopfstütze
3. Stoff der Rückenlehne
4. Polsterungsgewebe Sicherheitsgurte
5. 5-Punkte-Sicherheitsgurte
7. Gewebe zur Polsterung der Schnalle
10. Sitzfläche
12. Reduzierkissen Rückenlehne
13. Mechanismus zur Höheneinstellung der Kopfstütze.
19. Rückenlehne
20. Stoff der Kopfstütze
21. Stoff der Sitzfläche
22. Hinweishandbuch.
23. Schachtel/Verpackung



IMPORTANTE! LEA ATENTAMENTE LAS INSTRUCCIONES ANTES DE UTILIZAR LA SILLA DE PASEO Y CONSERVARLAS PARA FUTURAS CONSULTAS.

La seguridad del niño podría verse comprometida si las siguientes instrucciones no fuesen respetadas. **IMPORTANTE!** Utilizar siempre el producto tal y como ha sido fabricado; en caso contrario la empresa declina toda responsabilidad. En caso de presencia de partes rotas o no presentes, se recomienda la utilización exclusiva de recambios originales suministrados por el fabricante. **IMPORTANTE!** El fabricante CAM IL MONDO DEL BAMBINO S.P.A. se reserva el derecho a aportar modificaciones al producto por razones de naturaleza técnica o comercial. **ATENCIÓN!** No dejar nunca al niño sin vigilancia en la silla de seguridad. **ATENCIÓN!** La silla de auto debe ser sustituida en caso de recibir algún golpe violento causado por un accidente. Esta silla de auto es de categoría "universal". Esta homologada conforme a la normativa ECE R 44 para su utilización en vehículos y puede ser fijada al asiento de la mayoría de los automóviles, pero no a todos. Una instalación correcta es posible si el fabricante del vehículo ha declarado en el manual del vehículo que pueden ser colocadas en el mismo asientos de seguridad "universales" para este grupo de peso. Esta silla de auto ha sido clasificada como "universal" cumpliendo con las características de los tests más rigurosos usados en la actualidad. En caso de duda, consultar con el fabricante o el distribuidor de la silla de auto. Esta silla de auto es utilizable solo si el vehículo dispone de cinturón de seguridad de 3 puntos de anclaje homologado según la normativa UN/ECE no 16 o ley equivalente. En caso de duda, póngase en contacto con el fabricante del sistema de retención o el minorista. La seguridad de la silla de auto esta garantizada solamente si es usada e instalada según las instrucciones de uso suministradas por el fabricante. No colocar objetos en la parte trasera del automóvil; en caso de frenada brusca podrían golpear al bebé. asegúrese que cualquier maleta o objeto que pudiera causar heridas al niño en caso de colisión, este firmemente sujeto. Informar incluso a los demás pasajeros de como liberar al niño en caso de accidente o peligro. Después de un accidente la silla de auto deberá ser sustituida. Prestar atención en la posición de la silla de auto para evitar que el asiento, la parte plástica y los cinturones sean atrapados por la puerta o por los mecanismos de regulación del automóvil. Cada cinturón que mantiene fija la silla del automóvil al vehículo debe estar correctamente tensada; cada cinturón que retiene al niño debe ser regulado en función del cuerpo del niño; verificar que los cinturones no estén enrollados. Prestar atención a la colocación del cinturón abdominal, debe estar colocado en bajo, de modo que la pelvis este firmemente protegida. En el interior del vehículo la silla de auto debe ir siempre fijada incluso cuando no se transporte al niño. No utilizar la silla de auto sin la vestidura. La vestidura no debe ser sustituida por otra que no sea aprobada por el fabricante, porque constituye parte integrante de las prestaciones de retención del artículo. La vestidura puede ser extraída y lavada con agua templada (max. 30o) con detergente neutro. No centrifugar, no planchar, no usar disolventes. Ante cualquier problema que pudiera surgir durante la instalación o el uso del producto, consulte con el fabricante. Aunque la normativa ece R 44 no prohíbe el uso de las sillas de seguridad de los grupos 1-2-3 en los asientos anteriores dotados de airbag, es aconsejable instalarla solamente en los asientos posteriores. Por razones de seguridad, conservar siempre el librito de instrucciones en el espacio situado en la parte trasera de la silla de auto. La utilización de la silla de auto depende de la normativa ece-R44. Sobre esta normativa prevalecen eventuales limitaciones impuestas por leyes locales o nacionales. No deje al niño solo en la silla de auto. No la use en asientos delanteros equipados con airbag frontales. No utilice productos de segunda mano porque no se sabe si han sufrido de algún accidente o malformación. Coloque siempre los acolchados correctamente en el pecho del bebé, ya que son vitales para su seguridad. No lubrique las partes móviles de la silla. No deje la silla en el automóvil expuesto al sol por mucho tiempo: las piezas plásticas y metálicas pueden calentarse. Proteger la silla si estacionas el automóvil al sol. No

quite los logotipos del producto para evitar daños a la tela. La mayoría de los accidentes ocurren en la ciudad: utilice siempre la silla de auto, incluso para viajes cortos. Antes de la compra, verifique que la silla se ajusta perfectamente a su automóvil. Todos los pasajeros deben estar atados con los cinturones de seguridad. Haga paradas frecuentes durante los viajes largos para que el bebé pueda moverse libremente. No permita que el niño juegue con los cinturones de seguridad o la hebilla. Consulte la normativa de su país.

UTILIZACIÓN EN EL VEHÍCULO

Instalación

1. Grupo 1 para niños de peso de 9 a 18 kg: instalación en la dirección de marcha.

2. Grupos 2 y 3, para niños de peso de 15 a 36 kg: instalación en la dirección de marcha.

3. No instalar en asientos con cinturón de dos puntos de anclaje. Este silla solo se puede colocarse en asientos con cinturones de seguridad de tres puntos de anclaje homologados según el Reglamento N° 16 de la UN / ECE o ley equivalente

4. Modo de instalación:

SI – En la dirección de marcha

NO – En la dirección contraria a la dirección de marcha del vehículo

NO – En el asiento con cinturón de dos puntos de anclaje. El uso del cinturón de dos puntos de anclaje aumenta mucho el riesgo de lesiones en caso de accidente.

SI – En el asiento con cinturón de seguridad de tres puntos de anclaje. El cinturón de seguridad de 3 puntos debe estar homologado de acuerdo con el Reglamento N° 16 UN / ECE o ley equivalente (la homologación está confirmada por el símbolo E en la etiqueta del cinturón).

NO – En los asientos delanteros.

Sí, en un asiento trasero lateral.

NO – En el asiento trasero central con cinturón de dos puntos de anclaje. Este silla solo se puede utilizar en asientos con cinturón de seguridad de tres puntos de anclaje homologado de acuerdo con el Reglamento N° 16 UN / ECE o ley equivalente.

NO – En un asiento orientado transversalmente.

NO – En un asiento orientado en la dirección contraria a la marcha del vehículo.

5. Identifique los componentes della silla antes de utilizarla.

Mira con atención a la Figura 5.

1. Reposacabezas
2. Cojín reductor de reposacabezas
3. Vestidura respaldo
4. Protectores acolchados de los cinturones
5. Cinturones de seguridad de 5 puntos de anclaje
6. Botón de apertura de la hebilla
7. Acolchado de tela de la hebilla
8. Regulador del cinturón
9. Cinturón regulatorio
10. Asiento
11. Hebilla
12. Cojín reductor de respaldo
13. Mecanismo de ajuste de la altura del reposacabezas.
14. Cinturón de reposacabezas
15. Posiciones para ajuste de altura del cinturón de 5 puntos
16. Cinturones de 5 puntos de anclaje
17. Paso del cinturón del automóvil
18. Broche de metal
19. Respaldo
20. Vestidura reposacabezas
21. Vestidura asiento

Controle la altura del cinturón de seguridad de la silla de auto. Los cinturones deben ajustarse a la posición más cercana en el hombro del bebé. Si no es así, ajuste la altura de los cinturones antes de utilizar la silla.

Para cambiar la posición de los cinturones:

6. Presione el regulador y simultáneamente tire ambos cinturones de seguridad de la silla de auto. No tire de los acolchados que envuelven los cinturones.
7. Suelte el cinturón de seguridad del broche de metal detrás del respaldo de la silla.
8. Retire el cinturón del respaldo.
9. Pasar el cintrón por el agujero del respaldo a la altura deseada.
10. Enganchar el cinturón al broche de metal. Repita las mismas operaciones con el otro cinturón .
11. Tire el cinturón del regulador para



ajustar los cinturones de la silla .

Instalación de la silla en el vehículo.

12. Coloque la silla en el asiento del automóvil para que se asiente completamente en el asiento y al respaldo.

Atención:

13. Coloque el asiento del automóvil en posición vertical antes de instalar la silla. No instale la silla con los asientos reclinados. Verifique que los cinturones de seguridad no estén retorcidos. El respaldo de la silla debe estar completamente en contacto con el respaldo del asiento del automóvil sin ningún espacio en el medio.

GRUPO 1, DE 9 A 18 KG.

Atención: los puntos de paso del cinturón de seguridad están identificados en rojo. No pase los cinturones de seguridad del automóvil en ninguna otra posición que no sean las indicadas.

14. Pase el cinturón diagonal del automóvil en la parte superior del respaldo. Pase el cinturón abdominal del automóvil debajo del reposabrazos de la silla. Enganche el cinturón de seguridad del automóvil; tienes que oír un CLICK. Tensar bien el cinturón, controlando que no esté torcido y que esté firmemente apoyado debajo de los reposabrazos de la silla.

15. Apretar el regulador y simultáneamente tire ambos cinturones de la silla.

16. Presione el botón rojo de la hebilla para abrirla.

17. Retire los cinturones dejándolos en los lados de la silla.

18. Siente al niño en la silla.

Coloque el cinturón de seguridad en los hombros del niño.

19. Sujete los enganches para bloquearlos en la hebilla. Un CLICK indicará el anclaje correcto.

20. Coloque los protectores acolchados en los hombros y en el pecho del bebé.

21. Tensar la correa del regulador para sujetar los cinturones de seguridad al niño.

Atención: verificar periódicamente durante el viaje que el niño esté correctamente en la silla y con el cinturón abrochado. Un cinturón

debidamente tensado no permite un juego excesivo entre el cinturón y la silla. Los cinturones de seguridad deben estar bien tensados, sin caer y sin retorcerse. No deben apretar demasiado al niño ni obligarlo a adoptar una postura antinatural.

Controle periódicamente que los cinturones estén bien tensados en los hombros. Ajuste la tensión si es necesario.

Cómo desatar al bebé

Presione el regulador y simultáneamente tire ambos cinturones de seguridad para aflojarlos. Presione el botón rojo de la hebilla para abrirla. Quitar los cinturones de seguridad del bebé.

GRUPOS 2 Y 3, DE 15 A 36 KG.

Atención: Sacar los cinturones de seguridad interiores antes de utilizar la silla como un grupo 2 o 3.

Cómo quitar los cinturones de seguridad:

22. Desenganchar ambos cinturones de seguridad del broche de metal.

23. Sacar los cinturones del respaldo.

24. Sacar los acolchados del respaldo.

25. Presione el botón rojo de la hebilla para abrirla.

26. Levante la vestidura de la silla y quite completamente los cinturones de seguridad.

27. Pase el broche de metal de la hebilla por el agujero del asiento y quite la hebilla de la silla.

28. Desbloquear el broche de metal del cinturón.

29. Quitar la correa del regulador.

Cómo posicionar al bebé

Coloque la silla en el asiento del automóvil para que se asiente por completo en la silla y en el respaldo.

Coloque la silla en la dirección del automóvil en la dirección de marcha.

30. Ajuste la altura del reposacabezas.

31. Para levantar el reposacabezas, presione el botón y tire del reposacabezas hacia arriba; y viceversa para bajarlo. Un clic indicará la transición de una posición a otra.

Atención: una colocación correcta del reposacabeza es esencial para la seguridad del niño. No quite el

reposacabezas. Siente al niño en la silla.

Advertencia: los puntos de paso del cinturón de seguridad están identificados en rojo. No pase los cinturones de seguridad del automóvil en ninguna otra posición que no sean las indicadas.

32. Coloque el cinturón diagonal del automóvil sobre el pecho del niño y pasarlo debajo del reposabrazos de la silla.

Pasar el cinturón por la guía situada debajo del reposacabezas.

Pase el cinturón abdominal debajo de los dos apoyabrazos de la silla.

Tensar bien el cinturón de seguridad del auto, controlar que no esté torcido y que quede por debajo de los reposabrazos del asiento.

33. Anclar el cinturón de seguridad del automóvil; tienes que oír un CLICK.

Atención: Controlar periódicamente al niño durante el viaje para que no se desate de la silla.

GRUPOS 2 Y 3 SIN RESPALDO, DE 15 A 36 KG.

34. Empuje el respaldo completamente hacia atrás.

35+36. Tener la base sujeta con una mano y mueva el respaldo de la silla.

Cómo instalar la silla de auto en el vehículo.

Coloque la silla en el asiento del automóvil para que se asiente por completo en la base y al respaldo.

Atención: los puntos de paso del cinturón de seguridad están identificados en rojo. No pase los cinturones de seguridad del automóvil en ninguna otra posición que no sean las indicadas.

37. Siente al niño en la silla.

Coloque el cinturón diagonal del automóvil en el pecho del niño y páselo por debajo del apoyabrazos del asiento.

38. Pase el cinturón abdominal por debajo de los dos apoyabrazos del asiento.

Tensar el cinturón de seguridad del auto, controle que no esté torcido y que esté por debajo de los reposabrazos del asiento.

39. Atar el cinturón de seguridad del

automóvil; tiene que oír un CLICK.

Atención: Controlar periódicamente al niño durante el viaje para que no desate de la silla.

Cómo quitar la vestidura

40. Soltar ambos cinturones de seguridad del broche metálico y sacarlos del respaldo.

Sacar la vestidura del reposacabezas

Sacar la vestidura de la silla.

LIMPIEZA

Atención: las vestiduras son una parte integral de la silla: la silla no puede ser utilizada sin su vestidura. Las vestiduras solo pueden ser reemplazadas por piezas de recambio originales.

La vestidura se puede lavar a mano en agua tibia (hasta 30 °) con detergente neutro. No centrifugue, no planche ni use disolventes. Leer las instrucciones de lavado en la etiqueta de la tela.

Lavar las partes plásticas con agua tibia y jabón. No use detergentes agresivos.

Los cinturones de seguridad se pueden desmontar y lavar con agua tibia y jabón. **Atención:** No quite los enganches de la hebilla de los cinturones.

41. Piezas de recambio

1. Reposacabezas
2. Reductor reposacabezas
3. Vestidura respaldo
4. Protectores acolchados cinturón
5. Cinturones de seguridad de 5 puntos
7. Tejido acolchado hebilla
10. Asiento
12. Reductor respaldo
13. Mecanismo de ajuste de la altura del reposacabezas.
19. Respaldo
20. Vestidura reposacabezas
21. Vestidura asiento
22. Manual de instrucciones
23. Caja / embalaje



UPOZORNĚNÍ! PŘED POUŽITÍM SI PŘEČTĚTE DŮKLADNĚ NAVOD A USCHOVEJTE PRO POZDĚJŠÍ NAHLEDNUTÍ.

Vaše dítě může být poraněno, pokud nebudete postupovat podle navodu. **UPOZORNĚNÍ!** Použijte sedačku pouze k tomu účelu, ke kterému je určena. Při nedodržení níže uvedených postupů při montáži, udržbě, čištění a užívání nebere výrobce odpovědnost za případné reklamace. **UPOZORNĚNÍ!** CAM IL MONDO DEL BAMBINO ma všechna práva na vylepšeny výrobku pro technické nebo komerční důvody. **UPOZORNĚNÍ:** nepoužívejte sedačku, jestliže je některá z částí zlomena nebo chybějící. **UPOZORNĚNÍ:** nikdy nenechávejte v této sedačce dítě bez dozoru. Vždy používejte bezpečnostní pásy. **UPOZORNĚNÍ!** Tato autosedačka musí být v případě narazu způsobeného nehodou, vyměněna. Toto je "UNIVERSÁLNÍ" autosedačka a je schválena normou ECE předpis R 44 pro všeobecné použití v automobilech. Autosedačku lze použít téměř ve všech typech automobilu. Správné připevnění autosedačky je vhodné, pokud výrobce automobilu v příručce uvádí, že druh automobilu je vhodný pro "UNIVERSÁLNÍ" dětskou autosedačku pro tuto věkovou skupinu a váhu. Tato dětská autosedačka byla uznána "UNIVERSÁLNÍ" po testování pod více přísnými zkušebními podmínkami, než u předchozích. V případě problému kontaktujte svého prodejce či výrobce. Tato dětská autosedačka může být použita pouze v případě pokud je váš automobil vybaven 3 bodovým bezpečnostním pásem, který je schválený nařízením UN/ECE č.16 či pokud vyhovuje příslušným normám. Případě pochybností, se obraťte na výrobce nebo prodejce. Bezpečnost vašeho dítěte může být zaručena pouze při správnem dodržení předepsaných instrukcí a pokud je vaše autosedačka dle těchto pokynů připevněna. nepokládejte na desku zadního okna či na zadní sedadlo žádné volné předměty, mohlo by to v případě nehody způsobit poranění vašeho dítěte. Ujistěte se, že jsou všechna zavazadla a předměty, které by v případě nehody mohly způsobit eventuelni nebezpečí, pečlivě zabezpečena. Všichni spolucestující by měli být seznámeni s postupem, jak dítě z autosedačky v případě nehody či nebezpečí vyjmout. Autosedačka by v případě poškození při autonehodě měla být okamžitě z automobilu odstraněna. zvláštní pozornost věnujte kontrole, aby nejen autosedačka ale ani žádná z částí nezůstaly zachyceny či zmačknuty mezi dveřmi či v zařízení motorového vozidla. Používaný bezpečnostní pas musí být pevně utažený, aby nedošlo k jeho povolání a bezpečnostní pásy autosedačky musí být nastaveny správně tak, aby byly přizpůsobeny tělíčku vašeho dítěte. Zkontrolujte, zda pásy nejsou jakkoli překříženy. Věnujte pozornost během připevňování pasu klinu, ujistěte se, zda je pas umístěn dolů a panev je zpevněna a správně chráněna. Pokud cestujete bez dítěte, autosedačka musí po celou dobu plně zabezpečena. Nepoužívejte dětskou autosedačku bez čalounění. Látkové čalounění nesmí být nahrazeno jiným, pouze originální částí, nebo částmi doporučenými výrobcem. Potah smí být pran v teplé vodě (max 30°) s jemným saponátem. Nesušte v sušičce, nežehlete a nepoužívejte žádná rozpouštědla. V případě vyskytnutí se jakýchkoli problému v průběhu montáže či používání tohoto výrobku, kontaktujte výrobce. Skupina autosedaček 1-2-3, smí být použita Na předních sedadlech i při aktivaci airbagů, avšak po úplném zasunutí sedačky vzad. Přesto se doporučuje používat tuto autosedačku pouze Na zadních sedadlech automobilu. Z bezpečnostních důvodů musí být tato brožura po celou dobu uchována v přihrádce zadní části autosedačky. Používání této autosedačky je podřízeno evropské normě ece R 44. NAD touto

normou převládají jista omezení a jsou předepsána místními či státními zakony. Nenechávejte dítě v sedačce bez dozoru. Nepoužívejte na předním sedadle pokud je aktivní čelní airbag. Nepoužívejte sedačku z „druhé ruky“, protože není známa historie a zaručena bezvadnost výrobku. Vždy správně umístěte vycpávky ramenních pásů, je to nezbytné pro bezpečí dítěte. Nemažte pohyblivé části sedačky. Nenechávejte vozidlo se sedačkou na přímém slunci: plastové a kovové části sedačky se mohou zahřívat. V případě, že parkujete na slunci, zakryjte autosedačku. Neodstraňujte loga z potahu, abyste předešli poškození potahu. Nejvíce nehod se stává ve městě: vždy používejte autosedačku, i na krátké vzdálenosti. Před koupí výrobku se přesvědčte, že lze sedačku správně nainstalovat ve vašem vozidle. Všichni cestující musí používat bezpečnostní pásy. Na dlouhých cestách dělejte pravidelné přestávky, aby se dítě mohlo protáhnout a uvolnit. Nikdy si nenechávejte dítě hrát s bezpečnostními pásy a sponou bezpečnostních pásů. Dodržujte pravidla silničního provozu vaší země.

POUŽITÍ VE VOZIDLE

Instalace

1. Skupina 1, pro děti od 9 do 18kg, po směru jízdy
2. Skupina 2 a 3, pro děti od 15 do 36kg, po směru jízdy
3. Nepoutejte autosedačku 2 bodovým pásem. Sedačka smí být připoutána pouze 3 bodovým pásem schváleným dle normy UN/ECE 16 nebo srovnatelné.

4.METODY POUTÁNÍ:

ANO– po směru jízdy

NE– protisměru jízdy

NE– na sedadle vybaveným 2 bodovým pásem. Použití 2 bodového pásu může zvyšuje riziko zranění v případě nehody.

ANO– na sedadle vybaveným 3 bodovým pásem. Pás musí být schválený dle normy UN/ECE 16 nebo srovnatelné. (schválení je označeno symbolem znázorňující E v kroužku na štítku pásu)

NE– přední sedadlo

ANO– zadní sedadlo (levé nebo pravé)

NE– na zadním prostředním sedadle vybaveným 2 bodovým pásem. Sedačka smí být připoutána pouze 3 bodovým pásem schváleným dle normy UN/ECE 16 nebo srovnatelné.

NE– na sedadlech bokem ke směru jízdy

NE– na sedadlech proti směru jízdy

5. Seznamte se s částmi autosedačky

před použitím. **Věnujte pozornost obrázku 5.**

1. Hlavová opěrka
2. Vložka hlavové opěrky
3. Potah zádové opěrky
4. Vycpávky ramenních pásů
5. Pětibodový bezpečnostní pás
6. Tlačítko spony pásů
7. Vycpávka spony pásů
8. Tlačítko uvolnění pásů
9. Dotahování pásů
10. Sedák
11. Spona pásů
12. Zádová vložka
13. Pojistka nastavení hlavové opěrky
14. Pás hlavové opěrky
15. Otvory pro nastavení výšky bezpečnostních pásů
16. Pětibodový bezpečnostní pás
17. Otvor pro pásy vozidla
18. Kovová spona
19. Zádová opěrka
20. Potah hlavové opěrky
21. Potah sedáku

Zkontrolujte výšku bezpečnostních pásů. Pásy by měly být co nejbližší k ramenům dítěte. Pokud tomu tak není, nastavte výšku pásů před použitím sedačky.

Pro nastavení výšky bezpečnostních pásů:

6. Stiskněte tlačítko uvolnění pásů a zatáhněte za oba pásy současně. Netahejte za ramenní vycpávky.
7. Vytáhněte pásy z kovové spony, umístěná na zadní straně



INSTRUKCE PRO BEZPEČNÉ POUŽITÍ

autosedačky.

8. Protáhněte pásy skrz sedačku.

9. Pás vložte do otvoru v sedačce pro nastavení požadované výšky.

10. Nasadte pásy zpět na kovovou sponu.

Proved'te stejný postup i s druhým pásem.

11. Dotáhněte pásy.

Instalace sedačky ve vozidle

12. Umístěte sedačku na sedadlo, tak aby zcela ležela na sedadle a operadle.

Upozornění:

13. Před montáží nastavte sedačku do vzpřímené polohy. Neumístujte sedačku na sklopená sedadla.

Přesvědčte se, že pásy nejsou překroucené.

Zádová opěrka musí být celá opřená, mezi zádovou opěrkou a sedadlem nesmí být mezera.

SKUPINA 1, OD 9KG DO 18KG

Upozornění: Místa určená pro vedení pásů jsou označena červeně. Nikdy neprovádějte pás mimo vyznačená místa.

14. Umístěte horní pás na horní část zádové opěrky.

Protáhněte bezpečnostní pás skrz zádovou opěrku, jak je znázorněno na obrázku. Pás opatrně dotáhněte a přesvědčte se, že není nikdy překroucený.

15. Stiskněte tlačítko uvolnění pásů a zatáhněte současně za oba pásy.

16. Stiskněte červené tlačítko na sponě pásů, pro uvolnění pásů ze spony.

17. Dejte bezpečnostní pásy na stranu sedačky.

18. Posad'te dítě do sedačky. Umístěte ramenní pásy přes dítě.

19. Spojte obě pojistky pásů a zasuňte je do spony pásů. Cvaknutí indikuje správné zajištění pásů.

20. Umístěte pásy, at prochází správně přes ramena a hrudník dítěte.

21. Dotáhněte bezpečnostní pásy, přesvědčte se, že jsou pásy správně dotaženy.

Upozornění: Při jízdě pravidelně

kontrolujte, zda je dítě v sedačce správně připoutané. Správně utažený pás nepovoluje možnost volného pohybu. Bezpečnostní pásy nesmí být překroucené, nesmí sklouznout z ramen a měly by být pohodlně utaženy. Nadměrné utažení způsobuje nepřírozenou pozici při sezení.

Pravidelně kontrolujte, že jsou pásy správně napnuté a prochází přes ramena dítěte. V případě potřeby napnutí pásů upravte

Vyjmutí dítěte ze sedačky

Stiskněte pojistku uvolnění pásů a zatáhněte za oba pásy současně. Stiskněte červené tlačítko na sponě pásů pro uvolnění pásů. Dejte pásy na bok a vyjměte dítě.

SKUPINA 2/3, OD 15KG DO 36KG.

Upozornění: Před použitím sedačky pro skupinu 2/3 odstraňte bezpečnostní pásy sedačky.

Odstranění bezpečnostních pásů:

22. Oddělte oba pásy z kovové spony.

23. Protáhněte pásy skrz zádovou opěrku.

24. Oddělte ramenní vycpávky skrz zádovou opěrku.

25. Stiskněte červené tlačítko na sponě pásů a uvolněte pásy.

26. Zvedněte potah a pásy úplně odstraňte.

27. Pro odstranění spony pásů protáhněte skrz sedák kovovou sponu.

28. Uvolněte kovovou sponu.

29. Z kovové spony odstraňte popruh na dotahování pásů.

Umístění dítěte do sedačky

Umístěte sedačku ve vozidle tak, aby zcela seděla na sedáku a operadle. Sedačku umístěte ve směru jízdy.

30. Nastavte výšku hlavové opěrky.

31. Pro zvednutí hlavové opěrky stiskněte tlačítko pro nastavení výšky hlavové opěrky a hlavovou opěrku posuňte směrem nahoru nebo dolů. Změnu pozice indikuje cvaknutí.

Upozornění: Správné nastavení hlavové opěrky je nezbytné pro bezpečí vašeho dítěte, za žádných okolností neodstraňujte hlavovou opěrku. Posadte dítě do sedačky.

Upozornění: Místa pro vedení bezpečnostního pásu jsou označeny červeně. Nikdy neprovádějte pásy v jiné poloze než je vyznačeno.

32. Horní pás vedte přes hrudník dítěte a na druhé straně pod loketní opěrku. Horní pás dejte do vodiče pásů pod opěrku hlavy. Spodní pás vedte pod oběma loketními opěrkami. Opatrně dotáhněte bezpečnostní pás a přesvědčte se, že není překroucený a je bezpečně umístěný pod loketními opěrkami.

33. Zapněte bezpečnostní pás vozidla, mělo by být slyšet kliknutí.

Upozornění: Při jízdě pravidelně kontrolujte, že je dítě správně připoutáno.

SKUPINA 2/3 BEZ ZÁDOVÉ OPĚRKY, OD 15KG DO 36KG.

34. Zatlačte zádobou opěrku směrem dozadu.

35+36. Držte pevně sedák a oddělte zádobou opěrku od sedáku.

Instalace ve vozidle

Umístěte sedačku tak, aby správně seděla na opěradle a sedáku.

Upozornění: Body pro vedení pásu jsou označeny červeně. Neprovádějte bezpečnostní pásy v žádné jiné poloze než je uvedeno.

37. Posadte dítě do sedačky.

Horní pás vedte přes hrudník dítěte a na druhé straně pod loketní opěrku.

38. Protáhněte spodní pás pod oběma loketními opěrkami.

Opatrně dotáhněte bezpečnostní pás a přesvědčte se, že není překroucený a je bezpečně umístěný pod loketními opěrkami.

39. Zapněte bezpečnostní pás vozidla, mělo by být slyšet kliknutí.

Pozor: během jízdy kontrolujte, že se vaše dítě neodpoutalo ze sedačky

Odejmutí potahu

40. Uvolněte bezpečnostní pásy z

kovového háčku a vyjměte je z opěrky zad.

Odejměte potah opěrky hlavy.

Odejměte potah sedačky.

ČISTĚNÍ:

Upozornění: Potah je nedílnou součástí autosedačky, nepoužívejte autosedačku bez potahu. Potah může být nahrazen pouze originálním dílem. Potah můžete prát v ruce ve vlažné vodě (max. 30°C) s jemným mýdlem. Potah neždímejte, nežehlete a nepoužívejte rozpouštědla. Rid'te se pokyny na pracím štítku, umístěném na potahu. Plastové části čistěte vlažnou vodou s mýdlem. Nepoužívejte agresivní čistící prostředky. Bezpečnostní pásy lze oddělat a mýt ve vlažné vodě s mýdlem.

Upozornění: nesundávejte z bezpečnostních pásů přezky.

41. Náhradní díly:

1. Podložka hlavy
2. Vycpávka podložky hlavy
3. Potah zádobové opěrky
4. Ramenní vycpávky
5. 5-ti bodový pás
7. Vycpávka spony
10. Sedátko
12. Vycpávka opěrky zad
13. Mechanismus pro nastavení výšky pásů
19. Zádobá opěrka
20. Potah hlavové opěrky
21. Potah sedátka
22. Návod k použití
23. Box/balení



ВНИМАНИЕ: Внимательно ознакомьтесь с инструкцией перед использованием и всегда ее придерживайтесь.

Безопасность Вашего ребенка гарантирована, если Вы будете придерживаться данной инструкции. **ВНИМАНИЕ!** Используйте изделие только в тех целях, для которых оно было разработано. Производитель снимает с себя ответственность, если изделие используется не по назначению. Используйте запасные части, поставляемые производителем, или одобренные Cam Il Mondo Del Bambino, в противном случае это может нанести вред Вашему ребенку и сделать изделие опасным. **ВНИМАНИЕ!** Производитель CAM IL MONDO DEL BAMBINO S.P.A. оставляет за собой право вносить технические изменения в продукцию. **ПРЕДУПРЕЖДЕНИЕ!** Никогда не оставляйте ребенка без присмотра в автомобильном кресле! **ВНИМАНИЕ!** Детское автомобильное кресло должно быть заменено на новое в случае автомобильной аварии. Это "УНИВЕРСАЛЬНОЕ" автомобильное кресло, соответствует стандарту R 44 ECE, предназначено для использования в автомашинах. Это автомобильное кресло подходит для большинства, но не для всех автомашин. Правильное крепление кресла будет обеспечено, если производитель транспортного средства утверждает в эксплуатационной книге о том, что транспортное средство может использоваться вместе с "УНИВЕРСАЛЬНЫМ" детским креслом данной возрастной и весовой группы. Данное автомобильное кресло было подвержено более серьезным и строгим испытаниям, в результате чего оно утверждено как "УНИВЕРСАЛЬНОЕ", в отличие от тех, которые были созданы ранее и не имеют этой отметки. В случае сомнения, пожалуйста, свяжитесь с вашим розничным продавцом или производителем. Данное автомобильное кресло может использоваться только в автомобилях оснащенных 3х точечными ремнями безопасности, соответствующими стандарту 16 UN/ECE или другому эквивалентному стандарту. В случае сомнений обратитесь к производителю или дилеру. Безопасность автомобильного кресла можно гарантировать, если Вы строго следуете инструкциям и автомобильное кресло установлено в соответствии с инструкцией. Не помещайте не закрепленные объекты за спинку кресла или под сиденье кресла, чтобы приподнять кресло, поскольку это может вызвать травму в случае резкого торможения или несчастного случая. Убедитесь, что багаж или объекты, которые могли бы вызвать потенциальную опасность в случае несчастного случая, жестко закреплены. Все пассажиры должны знать, как освободить ребенка из автомобильного кресла в случае опасности или несчастного случая. Автомобильное кресло должно быть заменено на новое после аварии. Обратите особое внимание, что ни автомобильное кресло, ни любая из его частей, не должны быть зажаты в дверях или механизме автомашины. Ремень безопасности должен быть туго натянут и не провисать, а ремни детского кресла должны быть отрегулированы под рост ребенка. Убедитесь, что ремни не перекручены!

•Обратите внимание на регулировку брюшного ремня, убедитесь, что ремень проходит достаточно низко, для того чтобы защитить таз ребенка. Путешествуя без ребенка, автомобильное кресло должно быть полностью закреплено. Не используйте автомобильное кресло без тканевого покрытия. Тканевое покрытие не может быть заменено каким-либо другим покрытием кроме оригинального, или рекомендованного изготовителем, поскольку оно составляет неотъемлемую часть системы безопасности. Тканевое покрытие можно стирать в теплой воде (Макс 30 °), с нейтральным моющим средством. Не сушите, и не гладьте, не используйте растворители. Свяжитесь с производителем, если при использовании изделия возникли какие-либо проблемы. •Пожалуйста, помните, что группа 1-2-3 автомобильных кресел могут использоваться на переднем сиденье автомобиля, только если подушка безопасности транспортного средства выключена, согласно есе R 44. Производитель рекомендует использовать автомобильное кресло на заднем сиденье автомобиля, если транспортное средство оснащено подушками безопасности. Для соблюдения безопасности, этот буклет с инструкциями, должен всегда находиться в кармане автомобильного кресла, расположенном с обратной стороны кресла. Детское автомобильное кресло соответствует стандарту есе R44. Возможны ограничения по этому стандарту, навязанные локальными или



национальными законами. Не оставляйте Вашего ребенка без присмотра в автокресле. Не используйте на переднем сиденье при наличии фронтальных подушек безопасности. Не используйте подержанный продукт, так как он может иметь повреждения. Всегда правильно размещайте накладку ремня на груди ребенка, так как они необходимы для его безопасности. Не смазывайте подвижные части автокресла. Не подвергайте изделие длительному воздействию прямых солнечных лучей: пластиковые и металлические детали могут сильно нагреться. Накройте автокресло, если автомобиль припаркован в месте, куда попадают прямые солнечные лучи. Не удаляйте логотипы изделия, чтобы избежать повреждения ткани. Большинство аварий происходит в городе: всегда используйте автокресло, даже для коротких поездок. Прежде чем покупать продукт, обязательно убедитесь, что автокресло может быть правильно установлено в Вашем автомобиле. Все пассажиры должны быть пристегнуты ремнями безопасности. Часто останавливайтесь для отдыха во время длительных поездок, чтобы ребенок имел возможность свободно подвигаться. Никогда не позволяйте играть вашему ребенку с ремнями безопасности или замком на ремнях безопасности. Соблюдайте правила дорожного движения.

ИСПОЛЬЗУЙТЕ В ТРАНСПОРТНОМ СРЕДСТВЕ.

Установка

1. Группа 1 – для детей весом от 9 до 18кг, установка по ходу движения.
2. Группа 2 и 3 – для детей весом от 15 до 36кг, установка по ходу движения.
3. Не устанавливайте автокресло на сиденье, оснащенные двухточечными ремнями безопасности. Это автокресло может устанавливаться только на сиденье, оснащенное трехточечным ремнем безопасности, официально утвержденным в соответствии с Правилами UN/ECE Regulation N. 16 или аналогичными.

4. СПОСОБ УСТАНОВКИ

- ДА** – установка по ходу движения
НЕТ – установка против движения
НЕТ – использование с сиденьями, оснащенными двухточечным ремнем безопасности. Использование двухточечного ремня безопасности увеличивает риск получения существенной травмы в случае аварии.
ДА – использование с сиденьями, оснащенными трехточечным ремнем безопасности. Трехточечный ремень безопасности должен быть официально утвержденным в соответствии с Правилами UN/ECE Regulation N. 16 или аналогичными.
НЕТ – использование на переднем сиденье автомобиля.
ДА – использование на одном из боковых задних сидений.
НЕТ – использование на середине заднего сиденья, снабженного двухточечным ремнем безопасности. Двухточечное автокресло может быть использовано только с сиденьями, снабженными трехточечными ремнями безопасности, официально утвержденными в соответствии с

Правилами UN/ECE Regulation N. 16 или аналогичными.

НЕТ – использование на сиденье с установкой автокресла боком по ходу движения.

НЕТ – использование на сиденье с установкой автокресла против хода движения.

5. Определите компоненты автокресла перед его использованием. **Обратите особое внимание на Рисунок 5.**

- Подголовник
- Мягкий вкладыш
- Обивка спинки
- Плечевая накладка ремня безопасности
- Пятиточечный ремень безопасности
- Кнопка замка пятиточечного ремня безопасности
- Мягкая накладка на пряжку
- Пружина регулятора ремней безопасности
- Регулятор ремней безопасности
- Сиденье
- Замок
- Мягкий вкладыш
- Механизм регулировки высоты подголовника
- Ремень подголовника
- Отверстия для регулировки пятиточечного ремня безопасности
- Пятиточечный ремень безопасности
- Отверстие для ремня безопасности автомобиля.
- Металлический крючок
- Спинка
- Чехол подголовника
- Чехол сиденья

Проверьте высоту ремня безопасности. Ремень должен быть закреплен в ближайшем к плечам ребенка положении. Если это не так, отрегулируйте высоту ремня перед использованием автокресла.



Изменение положения ремня безопасности:

- Нажмите на регулятор и одновременно потяните оба ремня безопасности автокресла. Не тяните накладки на ремнях безопасности.
- Освободите один ремень от металлического крючка, расположенного с обратной стороны спинки автокресла.
- Вытяните ремни из спинки.
- Проденьте ремень через отверстие в спинке, расположенное на нужном уровне.
- Застегните ремень на металлический крючок. Проведите ту же процедуру для второго ремня безопасности.
- Потяните регулятор ремней, чтобы затянуть ремни безопасности автокресла.

Установка автокресла в транспортное средство.

- Расположите автокресло на сиденье так, чтобы оно полностью опиралось на спинку и сиденье.

Предупреждение:

- Приведите спинку сиденья автомобиля в полностью вертикальное положение перед установкой автокресла. Не устанавливайте автокресло на сиденье автомобиля с откинутой спинкой. Проверьте, чтобы ремень безопасности не был перекручен. Спинка автокресла должна полностью опираться на спинку сиденья автомобиля без какого-либо зазора между ними.

ГРУППА 1, ОТ 9 ДО 18 КГ

Внимание: в местах, где ремни безопасности должны проходить, отмечены красным. Не используйте ремни безопасности автомобиля в других положениях, отличных от показанных.

- Пропустите диагональную часть ремня через верхнюю часть подголовника.

Пропустите горизонтальную часть ремня под подлокотниками автокресла. Пропустите оба ремня сиденья через отверстия в спинке автокресла. Натяните хорошо ремень, убедитесь, что он не перекручен и надежно расположен под подлокотниками автокресла.

- Нажмите регулятор и одновременно потяните оба ремня безопасности автокресла.

16. Нажмите красную кнопку на замке, чтобы расстегнуть ремни.

- Отодвиньте ремни и расположите их по бокам автокресла.

18. Усадите ребенка в автокресло. Расположите ремни на плечах ребенка.

- Соедините застегки на обоих ремнях и вставьте их в замок. При

правильном выполнении действия должен быть слышен щелчок.

- Расположите накладки на ремни безопасности на груди и плечах ребенка.

21. Потяните регулятор ремней безопасности, чтобы удобно и надежно расположить ремни. Всегда проверяйте, чтобы ваш ребенок был надежно пристегнут и правильно удерживается ремнем безопасности автомобиля. Всегда проверяйте, чтобы ремень безопасности был правильно отрегулирован по высоте и длине. Убедитесь, что ремень безопасности не перекручен, хорошо закреплен и не спадает с плечей ребенка. Ремни не должны очень сильно сдавливать ребенка или заставлять его сидеть в неестественной позиции. Периодически проверяйте, чтобы ремни были натянуты и располагались на плечах. При необходимости подтяните ремни.

Как отстегнуть ремни

Нажмите регулятор и одновременно потяните оба ремня, чтобы их ослабить. Нажмите красную кнопку на замке, чтобы открыть его. Вытащите ремни и выньте ребенка из кресла.

ГРУППЫ 2 и 3, ОТ 15 ДО 36 КГ.

Предупреждение: перед использованием кресла для групп 2 или 3, предварительно удалите ремни автокресла.

Удаление ремней автокресла:

- Освободите оба ремня от металлического крючка.

23. Вытащите ремни из спинки.

- Вытащите мягкие вкладыши.

25. Нажмите красную кнопку на замке, чтобы открыть его.

- Поднимите чехол сиденья и вытащите полностью ремни.

27. Пропустите металлический зажим пряжки через отверстие в сиденье и удалите замок.

- Освободите металлический крючок ремня.

29. Удалите регулятор ремня.

Как правильно расположить ребенка в автокресле.

Расположите автокресло на сиденье транспортного средства так, чтобы оно полностью опиралось на сиденье и спинку сиденья.

Расположите автокресло на сиденье автомобиля лицом по ходу движения транспортного средства.

- Отрегулируйте высоту подголовника.

31. Для поднятия подголовника нажмите кнопку и потяните подголовник вверх или опустите вниз, если нужно. При смене позиции на



другую будет слышен щелчок.

Предупреждение: Правильно подобранная позиция высоты подголовника необходима для безопасности вашего ребенка. Ни в коем случае не снимайте подголовник. Усадите ребенка в автокресло.

Внимание: в местах, где ремни безопасности должны проходить, отмечены красным. Не используйте ремни безопасности автомобиля в других положениях, отличных от показанных.

32. Поместите диагональную часть ремня безопасности на грудную клетку ребенка и проведите его под подлокотником автомобильного сиденья на стороне, противоположной втягивателю ремня. Проденьте ремня в направляющую ремня, расположенную под подголовником. Пропустите горизонтальную часть ремня под подлокотниками автокресла. Хорошо натяните ремень, убедитесь, что он не перекручен и надежно расположен под подлокотниками автокресла.

33. Пристегните ремень; должен быть слышен щелчок. Всегда проверяйте, чтобы ваш ребенок был надежно пристегнут и правильно удерживается ремнем безопасности автомобиля.

ГРУППЫ 2 И 3 БЕЗ СПИНКИ (БУСТЕР), ОТ 15 ДО 36 КГ.

34. Толкните спинку назад.

35+36. Крепко держите сиденье одной рукой, а второй снимите спинку.

Установка автокресла в транспортное средство

Расположите автокресло на сиденье так, чтобы оно полностью опиралось на спинку и сиденье.

Внимание: в местах, где ремни безопасности должны проходить, отмечены красным. Не используйте ремни безопасности автомобиля в других положениях, отличных от показанных.

37. Усадите ребенка в автокресло.

Поместите диагональную часть ремня безопасности на грудную клетку ребенка и проведите его под подлокотником автомобильного сиденья на стороне, противоположной втягивателю ремня.

38. Пропустите горизонтальную часть ремня под подлокотниками автокресла.

Хорошо натяните ремень, убедитесь, что он не перекручен и надежно расположен под подлокотниками автокресла.

39. Пристегните ремень; должен быть слышен щелчок.

Всегда проверяйте, чтобы ваш ребенок был надежно пристегнут и правильно удерживается ремнем безопасности

автомобиля.

Как снять чехол

40. Освободите оба ремня от металлического крючка и вытяните их из спинки.

Снимите чехол подголовника.

Снимите чехол автокресла.

ОЧИСТКА

Предостережение: Чехол являются неотъемлемой частью автокресла: автокресло не может использоваться без чехлов. При необходимости замены материала используйте только оригинальные чехлы. Текстиль можно стирать вручную теплой водой (при t° не более 30°C) с использованием мыльного раствора. Не отжимать, не гладить и не использовать растворители. Следуйте рекомендациям по уходу за изделием, указанным на этикетке. Пластиковые детали моются теплой водой и мылом вручную. Не используйте агрессивные вещества для очистки. Ремни безопасности можно снять и постирать вручную в теплой воде с мыльным раствором. **Предостережение:** не снимайте застежки с ремней безопасности.

41. ЗАПАСНЫЕ ЧАСТИ

1. Подголовник
2. Вкладка подголовника
3. Чехол для спинки
4. Накладка на ремень
5. 5-точечный ремень безопасности
7. Накладка на ремень с замком
10. Сиденье
12. Вкладка спинки
13. Механизм регулировки подголовника по высоте
19. Спинка
20. Чехол подголовника
21. Чехол сиденья
22. Инструкция
23. Коробка/упаковка





FONTOS FIGYELMEZTETÉS: KERIÜK FIGYELMESEN OLVASSA EL EZT A TAJEKOZTATÓT ÉS TARTSA MEG A KESŐBBIÉK SORÁN.

Gyermek biztonsága kerülhet veszelybe, ha nem tartja be a benne foglaltakat.

FONTOS FIGYELMEZTETÉS: A termék csak rendeltetésszerűen használható. Ellenkező esetben a gyártó nem vállal felelősséget. Kizárólag olyan alkatrészeket használjon, melyet a gyártó, Cam II Mondo Del Bambino ajánl, vagy hagy jóvá; ellenkező esetben a termék megerosulhat, illetve a biztonságát veszélyezteti.

FONTOS FIGYELMEZTETÉS: A gyártó, Cam II Mondo Del Bambino fenntartja a jogot bármilyen kereskedelmi és technikai változtatásra előzetes bejelentés nélkül.

FIGYELEM! Soha ne hagyja gyermeket felügyelet nélkül! **FIGYELEM:** Balesetben résztvevő biztonsági gyermekülés további használatát nem javasoljuk. Ez egy univerzális biztonsági gyermekülés, alkamas általános használatra gépjárművekben, az ECE R 44 szabvány szerinti előírásoknak megfelel. Használható a legtöbb, de nem mindegyik gépjárműben. A megfelelő rögzítés érdekében ellenőrizze az autó kézikönyvében, hogy alkalmas-e UNIERZÁLIS kategóriájú gyermekülés bekötésére. Ez a gyermekülés UNIVERZÁLIS kategóriába sorolt a korábbiaknál szigorúbb minősítési eljárás során, a korábbi modellek nem rendelkeznek ezzel a minősítéssel. Bármely felmerülő probléma vagy kérdés esetén kérjük forduljon bizalommal a gyártóhoz vagy a forgalmazóhoz. A gyermekülés csak azon autókban használható, melyek rendelkeznek 3 pontos biztonsági övvel, az UN/ECE 16-os számú, vagy ezzel egyenértékű szabályozás szerint. Kétség esetén forduljon a biztonsági ülés gyártójához, vagy a forgalmazóhoz. az autosülés biztonsága csak abban az esetben garantált, ha azt az tasításoknak megfelelően rögzítik és használják. Ne hagyjon rögzítetlen tárgyakat a kalaptartón, vagy az auto hatso ülesen, mert ezek baleset esetén serulest okozhatnak. ellenőrizze, hogy a csomagok, vagy egyéb tárgyak stabilan rögzítettek es nem jelentenekveszelyt egy esetleges bekövetkező baleset esetén. gondoskodjon rola, hogy a gepkocsi utasai tisztaban legyenek vele, hogy veszely vagy baleset esetén a gyermek hogyan vehető ki az ülesből. balesetet szenvedett gyermekülés tovább nem használható! ellenőrizze, hogy az üles, illetve az övek ne szoruljanak az auto üleseinek vagy az ajtonak. A biztonsági öv ne legyen laza, es kellően biztonságosan tartsa a gyermek testet. ellenőrizze, hogy az öve ne legyen csavarodott! különös gonddal ügyeljen a derekcv megfelelő rögzítésere, hogy a medence kellően stabilan rögzített, es az öv megfelelően vedi. az ülest akkor is szabalyosan rögzítse, ha a gyermek nem utazik benne. Ne használja az ülest a huzat nélkül. A huzat kizárólag a gyártó által biztosított vagy ajánlott huzattal helyettesíthető, mivel ez az üles biztonsági kiegészítőinek része. A huzat meleg vízben (max. 30° c), semleges mosószerrel, kezzel moshato. Ne használjon szaritogepet, ne vasalja, ne használjon feherítőt. Ha a rögzítéssel kapcsolatban bármilyen kérdés merülne fel, forduljon a gyártóhoz, vagy a forgalmazóhoz. az 1-2-3 korcsoportos autosülesek használhatok a gepjarmű első utasülesen is, es kivetelt kepeznek az ece R 44 szabalyozas alol, mely szerint az első ülesre bekötött autosüleseknél a legzsakot ki kell iktatni. A gyártó azonban a hatso ülesen valo használatot javasolja. biztonsági okokból célszerű ezt a használati utmutatot az üles hattamlajan levő tartoban tarolni. az üles használata során az ece-R44 szabvány az irányado. bizonyos korlatozások felulbiralhatjak az irányelveket, ebben az esetben a helyi, nemzeti törvények az irányadok. Ne hagyja felügyelet nélkül gyermekét a biztonsági ülésben. Ne használja olyan első ülésen, mely előtt légszák van. Ne használjon használt, másodkézből vett termékeket, mert nem tudhatja a termék előéletét. Mindig helyesen állítsa be a vállöveken a párnákat a gyermek mellkasán, azok a gyermek biztonsága szempontjából elengedhetetlenek. Ne zsírozza/kenje a biztonsági ülés mozgó alkatrészeit! Ne hagyja a biztonsági ülést a gépjárműben a napon: a

műanyag és a fém részek túlmelegedhetnek. Ha az autóval napon parkol, takarja le az ülést valamivel. Ne távolítsa el a termékről a logókat, nehogy sérüljön a huzat. A legtöbb baleset városban történik: mindig használja a biztonsági ülést, még egészen kis távolságokon is! Minden utasnak kötelező használnia a biztonsági övet. Hosszú utazások alkalmával álljon meg többször, hogy a gyermek egy kicsit mozoghasson. Soha ne hagyja, hogy a gyermek a biztonsági ülés öveivel vagy csatjával játsszon! Tartsa be az országa közötti közlekedési szabályait (Magyarországon a KRESZ-t)!

GÉPJÁRMŰBEN VALÓ HASZNÁLAT

Rögzítés

1. 1-es Csoport, azon gyermekeknek, akiknek súlya 9 és 18 kg közti: menetirány szerinti rögzítés
 2. 2-es és 3-as Csoport, azon gyermekeknek, akiknek súlya 15 és 36 kg közötti: menetirány szerinti rögzítés
 3. Ne rögzítse a gyermekülést olyan járműülésre, mely kétpontos biztonsági övvel van felszerelve. Ez a biztonsági ülés csak olyan gépjárműülésre rögzíthető, mely az UN/ECE 16-os vagy azzal egyenértékű szabványnak megfelelő 3-pontos biztonsági övvel van felszerelve.

4. BEKÖTÉSI MÓDOK:

IGEN - Menetirány szerint

NEM - Menetiránnyal ellentétesen

NEM - Olyan ülésre, melyen kétpontos biztonsági öv van. A kétpontos biztonsági öv használata igen jelentősen megnöveli a sérülés kockázatát egy ütközés esetén.

IGEN - Olyan ülésre, melynek 3-pontos biztonsági öve van. A 3-pontos biztonsági öv csak olyan lehet, melyet az UN/ECE N16-os vagy azzal egyenértékű szabályozás szerint hagytak jóvá. (A szabvány jóváhagyását az övön lévő címkén egyszerűsítként jelzi, egy körben egy E betű.)

NEM - Első ülésre

IGEN - Egyik hátsó, szélső ülésre

NEM - A hátsó ülésor középső ülésére, mely kétpontos övvel van felszerelve. Ez a biztonsági ülés csak olyan gépjárműülésre rögzíthető, mely az UN/ECE 16-os vagy azzal egyenértékű szabványnak megfelelő 3-pontos biztonsági övvel van felszerelve.

NEM - Olyan ülésre, mely oldalra néz.

NEM - Olyan ülésre mely hátrafelé néz.

5. A biztonsági ülés használatba vétele előtt azonosítsa be annak alkatrészeit! **Figyelje meg alaposan az 5-ös képet!**

1. Fejtámla
2. Fejtámla szűkítő párna
3. Háttámla huzata
4. Vállpárna
5. 5-pontos öv
6. Csát nyitó gomb
7. Csát párna
8. Rugós övfeszítő
9. Övfeszítő heveder
10. Ülőrész
11. Csát
12. Háttámla szűkítő párna
13. Fejtámla magasság állító mechanizmus
14. Fejtámla pánt
15. Nyílások az ötpontos öv magasságának állításához
16. 5-pontos öv
17. Atjáró a gépjármű övének
18. Fém kampó
19. Háttámla
20. Fejtámla huzat
21. Ülészuzat

Ellenőrizze a vállpántok magasságát. A vállpántokat abba anyílásba kell beállítani, mely a gyermek vállának vonalához a legközelebb van. Ha nem így vannak, akkor állítsa át a vállpántok magasságát használat előtt.

A vállpántok magasságának beállítása:

6. Nyomja meg az övfeszítő gombját, és ugyanakkor mindkét övet húzza meg. Ne húzza meg az öv körüli párnát.
7. Szabadítsa ki a biztonsági öv végét a fém kampóból, a kampót a gyermekülés hátán találja.
8. Húzza ki a biztonsági öv vállrészét a háttámlából.
9. Vezesse át a biztonsági öv vállrészét a háttámlán a megfelelő magasságban.
10. Rögzítse a biztonsági öv vállrészének végét a fém kampóba. Ismétlje meg a mozdulatsort a másik vállövvel is.
11. Húzza meg az övfeszítő hevedert hogy megfeszítse a biztonsági ülés öveit.

A BIZTONSÁGI ÜLÉS RÖGZÍTÉSE A JÁRMŰBÉ.

12. Helyezze a biztonsági ülést a jármű ülésére úgy, hogy annak alja az ülésen



legyen, háta pedig a jármű ülésének háttámlájának nyomódjon.

FIGYELEM! Minden pont, amit az övnek érintenie kell, pirossal van jelölve. Ne vezesse sehol máshol az övet, csak ott, ahol a piros jelzéseket látja.

13. Állítsa a gépjármű ülését függőleges pozícióba, mielőtt beszerelné a gyermekülést. Ne szereljen be gyermekülést hátradöntött járműülésre. Ellenőrizze, hogy a biztonsági övek nem csavarodtak-e meg.

A gyermekülés háttámlájának teljesen rá kell feküdnie a járműülés háttámlájára, nem hagyva a kettő közt semmi szabad helyet.

1-ES CSOPORT, 9 ÉS 18 KG KÖZT.

FIGYELEM! Minden pont, amit az övnek érintenie kell, pirossal van jelölve. Ne vezesse sehol máshol az övet, csak ott, ahol a piros jelzéseket látja.

14. A jármű övének ferde részét vezesse a gyermekülés háttámlájának felső része elé.

A jármű övének csípő részét vezesse be a gyermekülés karfája alá.

Csatolja be a jármű övét, nyomja a nyelvet a csatba, míg kattanó hangot nem hall.

Feszítse meg jól a jármű övét, ellenőrizze, hogy ne legyen megcsavarodva, és biztonságosan az ülés karfái alatt legyen elvezetve.

15. Nyomja meg az övfeszítő gombját, és ugyanakkor mindkét vállövet húzza meg.

16. Nyomja meg a piros gombot, hogy kinyissa a csatot.

17. Tegye el az öveket az útból, hogy azok a biztonsági ülés két oldalán pihenjenek.

18. Ültesse be a gyermekét a biztonsági ülésbe.

Helyezze a biztonsági öveket a gyermek vállára.

19. Illesse össze a zárnyelv két felét és nyomja bele a csatba. A kattanás jelzi, hogy az övcsat megfelelően lezárt.

20. Helyezze a vállöveket a gyermek mellkasára és vállaira.

21. Húzza meg óvatosan az övfeszítő öv-véget maga felé, így feszesre húzva az övrendszert a gyermeken.

FIGYELEM! Néha ellenőrizze az utazás során is, hogy nem nyitotta-e ki a gyermek az övcsatot így kiengedve magát az ülésekből. A jármű öve, ha megfelelően feszes, nem hagy túl sok

holtjátékot az öv és a gyermekülés közt. A gyermekülés biztonsági övének feszesnek kel lennie, nem csúszhat le a gyermekről, és nem lehet megcsavarodva. Az övek nem lehetnek túl szorosak a gyermeknek, és nem kényszeríthetik természetellenes testtartás felvételére. Rendszeresen ellenőrizze, hogy az övek feszesen futnak-e a gyermek vállain. Állítson a feszségen, ha szükséges.

Hogyan csatolja ki az övet gyermekén

Nyomja meg az övfeszítő gombját és egyúttal húzza meg mindkét vállövet hogy meglazítsa azokat. Nyomja meg a piros gombot a csaton hogy kinyissa azt. Vegye el a gyermek elől az öveket.

2-ES ÉS 3-AS CSOPORT, 15 ÉS 36 KG KÖZT

Figyelmeztetés: távolítsa el az öveket a gyermekülésből, mielőtt a 2-es vagy 3-as Csoport szerint használná. Hogyan távolítsuk el a gyermekülés biztonsági öveit:

22. Szabadítsa ki mindkét vállöv végét a fém kampóból.

23. Húzza ki a biztonsági övek vállrészét a háttámlából.

24. Távolítsa el a háttámla szűkítő párnát.

25. Nyomja meg a piros gombot a csaton, hogy kinyissa azt.

26. Emelje fel az ülőrész huzatát és teljesen távolítsa el az övet.

27. Nyomja át a csat fém végét az ülésen lévő résen és így vegye le a csatot az ülésről.

28. Vegye le a fém kampót az öv végéről.

29. Húzza ki teljesen a helyéről az övfeszítő hevedert.

Hogyan helyezzük be a gyermeket.

Helyezze a biztonsági ülést a jármű ülésére úgy, hogy annak alja az ülésen legyen, háta pedig a jármű ülésének háttámlájának nyomódjon. Ezt a gyermekülést mindig menetirány szerint helyezze a jármű ülésére.

30. Állítsa be a magasságát a fejtámlának.

31. A fejtámla megemeléséhez nyomja meg a gombot és húzza felfelé a fejtámlát; ugyanígy tudja felfelé állítani is. Egy kattanás jelzi, ha a fejtámla egyik pozícióból átkerült a másikba.

FIGYELEM! A fejtámla helyes beállítása a gyermeke biztonsága szempontjából elengedhetetlen. Semmilyen körülmények

között nem szabad eltávolítani a fejtámlát!
Ültesse a gyermeket a gyermekülésbe.

FIGYELEM! Minden pont, amit az övnek érintenie kell, pirossal van jelölve. Ne vezesse sehol máshol az övet, csak ott, ahol a piros jelzéseket látja.

32. A jármű átlós övét vezesse el a gyermek mellkasa előtt, és vezesse át a gyermekülés karfája alatt az ellentétes oldalon, mint ahol az övviszrahúzó van.

Helyezze az övet a fejtámla alatti övvezetőbe.

Az öv csípő részének mindkét oldalát a gyermekülés karfái alatt vezesse el.

Feszítse meg jól a jármű övét, ellenőrizze, hogy ne legyen megcsavarodva, és hogy a gyermekülés karfái alatt legyen elvezetve.

33. Csatolja be az övet; egy kattantást kell hallania.

FIGYELEM! Néha ellenőrizze az utazás során is, hogy nem nyitotta-e ki a gyermek az övcsatot így kiengedve magát az üléséből.

2-ES ÉS 3-AS CSOPORT HÁTTÁMLA NÉLKÜL, 15 ÉS 36 KG KÖZT.

34. Nyomja teljesen hátra a gyermekülés háttámláját.

35+36. Tartsa biztosan egyik kezével az ülőrészt, és másik kezével akassza ki a háttámlát az ülőrészből.

Hogyan rögzítsük a gyermekülést a járműbe

Helyezze a biztonsági ülést a jármű ülésére úgy, hogy annak alja az ülésen legyen, hátsó része pedig a jármű ülésének háttámlájának nyomódjon.

FIGYELEM! Minden pont, amit az övnek érintenie kell, pirossal van jelölve. Ne vezesse sehol máshol az övet, csak ott, ahol a piros jelzéseket látja.

37. Ültesse a gyermeket a gyermekülésbe.

A jármű átlós övét vezesse el a gyermek mellkasa előtt, és vezesse át a gyermekülés karfája alatt az ellentétes oldalon, mint ahol az övviszrahúzó van.

38. Az öv csípő részének mindkét oldalát a gyermekülés karfái alatt vezesse el.

Feszítse meg jól a jármű övét, ellenőrizze, hogy ne legyen megcsavarodva, és hogy a gyermekülés karfái alatt legyen elvezetve.

39. Csatolja be az övet; egy kattantást kell hallania.

FIGYELEM! Néha ellenőrizze az utazás során is, hogy nem nyitotta-e ki a

gyermek az övcsatot így kiengedve magát az üléséből.

Hogyan távolítsuk el a huzatot.

40. Szabadítsa ki mindkét vállöv végét a fém kampóból és húzza ki őket a fejtámlából.

Vegye le a fejtámla huzatát.

Vegye le az ülés huzatát.

TISZTÍTÁS

Figyelmeztetés: A huzatok a biztonsági ülés szerves részét képezik: az ülést tilos használni a saját huzata nélkül! A huzatokat lecserelni csak eredeti gyártói alkatrészekkel szabad.

A huzatok langyos (max. 30°C) vízben moshatók enyhe szappannal használva. Ne centrifugázza, ne vasalja és ne használjon a tisztításához oldószert. Kövesse a textil részekben található kezelési útmutatót azok tisztításakor.

A műanyag részeket langyos vízzel és enyhe szappannal benedvesített puha ronggyal mossa le. Ne használjon agresszív anyagokat (pl. hypo, más klóros fertőtlenítő, súrolószer, dörzsölő szivacs stb.).

Az övek kivehetőek és langyos vízzel, enyhe szappannal moshatóak. **Figyelem:** a csat nyelvének két felét ne távolítsa el az övről!

41. Alkatrészek

1. Fejtámla
2. Fejtámla szűkítő párna
3. Háttámla huzat
4. Övpárna
5. 5-pontos öv
7. Csát párna
10. Ülőrész
12. háttámla szűkítő párna
13. Fejtámla magasság állító mechanizmus
19. Háttámla
20. Fejtámla huzat
21. Ülészuzat
22. Használati útmutató
23. Doboz/csomagolás



IMPORTANTE! LEIA AS INSTRUÇÕES CUIDADOSAMENTE E GUARDEAS PARA CONSULTA FUTURA.

A segurança da sua criança pode ser posta em risco se não seguir estas instruções. **IMPORTANTE!** Use este produto somente para o fim a que se destina. O fabricante não se responsabiliza se este produto for usado para qualquer outro fim. Nunca use peças sobresselentes senão as aprovadas pelo fabricante, pois isso poderia provocar danos e tornar o produto inseguro. **IMPORTANTE!** Cam Il Mondo Del Bambino S.p.a. reservase o direito de alterar ou modificar qualquer produto por razões técnicas ou comerciais sem aviso previo. **AVISO!** Nunca deixe a criança sem vigilância no assento auto! **AVISO!** Este assento auto tem que ser substituído por outro novo em caso de colisão forte provocada por acidente automovel. Este é um assento auto "UNIVERSAL", aprovado de acordo com a norma ECE R 44, para uso geral em veículos automóveis. Este assento auto pode ser instalado na maioria dos veículos automóveis, mas não em todos. É possível que a montagem seja correcta se o fabricante do veículo declarar no manual de instruções do carro que o mesmo é compatível com um equipamento de retenção de segurança "UNIVERSAL" para este grupo etário e de peso. Este assento auto foi declarado "UNIVERSAL" sob condições de teste mais apertadas do que aquelas aplicadas a modelos anteriores que não tem este aviso. Em caso de dúvida por favor contacte o retalhista ou o fabricante. Este assento auto só pode ser usado em carros com cintos de segurança de 3 pontos aprovados de acordo com a norma UN/ECE R16 ou outra equivalente. Caso de dúvida, contacte o fabricante do sistema de retenção ou o stand de automoveis. A segurança do seu assento auto só pode ser garantida se as instruções forem seguidas correctamente e se o assento for correctamente instalado e de acordo com o manual de instruções. Não coloque objectos soltos na parte de trás do automovel ou no banco de trás, pois isso podera provocar ferimentos em caso de travagem ou acidente. Certifique-se de que toda a bagagem ou objectos que possam vir a provocar lesões em caso de acidente estão firmemente seguros. Todos os passageiros devem estar informados de como soltar a criança do assento auto em caso de perigo ou acidente. O assento auto devera ser imediatamente substituído se estiver envolvido num acidente. Preste atencao para que nem o assento auto nem qualquer das suas partes fiquem presas ou esmagadas nas portas ou qualquer outro mecanismo do automovel. O cinto de segurança tem que ser bem tensionado para evitar qualquer folga e, o arnes de segurança do assento auto deve ser ajustado correctamente ao corpo da criança. Certifique-se de que os cintos nunca estão torcidos! Preste atencao a colocacao do cinto abdominal, certificando se de que este está posicionado bem baixo, para garantir que a pelvis está bem segura e correctamente protegida. Mesmo quando viaje sem uma criança, o assento auto tem que estar sempre bem preso e seguro. Não use o assento auto sem a sua capa textil. A capa textil só deve ser substituída por outra original ou uma recomendada pelo fabricante, pois faz parte integrante do sistema de retenção. A capa textil pode ser lavada em agua tepida (max.30oc), com um detergente suave. Não seque na maquina, não passar a ferro e não usar quaisquer solventes. Se surgirem quaisquer problemas durante a montagem ou utilizacao deste produto, contacte o fabricante ou o revendedor. Note por favor que os assentos auto de grupo 1-2-3 podem ser usados no banco da frente e estão isentos da norma de não serem instalados quando o air bag está activado, de acordo com a norma europeia ece R 44. Nos no entanto recomendamos que este assento auto só seja montado no banco de trás do carro. Por razões de segurança, este manual de instruções deve sempre ser guardado no compartimento apropriado, situado na parte de trás do assento auto. O uso do assento de segurança auto está sujeito a norma ece R 44. Algumas limitações prevalecem sobre esta norma e são impostas por leis locais ou nacionais. Não deixe a sua criança no assento auto sem vigilância. Não use em bancos da frente equipados com airbags. Não use produtos em segunda mão, porque não conhece os antecedentes dos produtos. Coloque sempre correctamente os protectores de cintos no peito da criança pois são essenciais para



a segurança dela. Não lubrifique as partes móveis do assento auto. Não deixe o assento auto dentro do carro ao sol: As partes plásticas e metálicas podem sobreaquecer. Tape o assento auto se o carro estiver estacionado ao sol. Não retire os logos do produto para evitar danificar o tecido. A maior parte dos acidentes ocorrem nas pvoações :Use sempre o assento auto mesmo nas pequenas deslocações .Antes de comprar o produto ,verifique se o assento auto pode ser instalado correctamente no seu carro . Todos os passageiros têm de usar cinto de segurança. Pare com frequência durante viagens longas para a criança poder movimentar-se. Nunca deixe a sua criança brincar com o arnês ou com a fivela do assento auto.

Obedeça ao código da Estrada do seu país.

USO NUM VEÍCULO

Instalação

1. Grupo 1, para crianças que pesem entre 9 e 18 kg.: instalação virada para a frente .
2. Grupos 2 e 3, para crianças que pesem entre 15 e 36kg: instalação virada para a frente
3. Não instalar o assento auto em bancos equipados com cintos de segurança de 2 pontos. Este assento auto só pode ser instalado em bancos equipados com cintos de 3 pontos aprovados de acordo com a norma UN/ECE Regulation N. 16 ou equivalente.

4. MÉTODOS DE INSTALAÇÃO:

SIM - Virado para a frente

NAO - Virado para trás

NAO -Em bancos com cintos de 2 pontos . Uso do cinto de 2 pontos aumenta substancialmente o risco de ferimento em caso de acidente .

SIM - Num banco com cinto de 3 pontos. O cinto de segurança de 3 pontos tem de estar aprovado de acordo com a norma UN/ECE N. 16 ou equivalente. (A aprovação de acordo com a norma está marcada com o símbolo que mostra a letra E dentro de um círculo na etiqueta do cinto).

NAO - Em bancos da frente

SIM - Num dos bancos laterais de trás

NAO - No banco do meio equipado com cinto de 2 pontos. Este assento auto só pode ser instalado em bancos equipados com cintos de 3 pontos aprovados de acordo com a norma UN/ECE Regulation N. 16 ou equivalente.

NAO -Num banco virado de lado.

NAO -Num banco virado para trás.

5. Identifique os componentes do assento auto antes de o usar.

Preste particular atenção à figura 5.

1. Encosto de cabeça
2. Redutor do encosto de cabeça
3. Capa do encosto
4. Protetor do arnês
5. Arnês de 5-pontos
6. Botão de abertura da fivela
7. Protetor da fivela
8. Mola de ajuste
9. Cinta de ajuste
10. Assento
11. Fivela
12. Redutor do encosto costas
13. Mecanismo de ajuste em altura do encosto de cabeça.
14. Cinta do encosto de cabeça
15. Aberturas para ajuste do arnês 5-pontos
16. Arnês de 5-pontos
17. Passagem dos cintos do assento auto
18. Gancho Metálico
19. Encosto
20. Capa do encosto de cabeça
21. Capa do assento

Verifique a altura das cintas do arnês. As cintas têm que estar ajustadas na posição mais próxima dos ombros da criança. Se não for este o caso, ajuste a altura das cintas antes de usar o assento auto.

Para mudar a posição das cintas do arnês:

6. Carregue no ajustador e ao mesmo tempo puxe ambas as cintas de segurança do assento auto. Não puxe os protectores que estão à volta das cintas.

7. Solte uma das Cintas do gancho metálico situado por trás do encosto do assento auto.

8. Tire para fora do encosto a cinta de segurança.

9. Conduza a cinta de segurança através da ranhura do encosto à altura desejada.



INSTRUÇÕES DE UTILIZAÇÃO

10. Volte a apertar a cinta de segurança no gancho metálico. Repita o procedimento com a outra cinta.

11. Puxe a cinta de ajuste para apertar as cintas de segurança do assento auto.

Instalar o assento auto no veículo.

12. Coloque o assento auto no banco do carro de forma a que este fique completamente apoiado no banco e contra o encosto.

Cuidado:

13. Coloque o banco do carro na posição vertical antes de instalar o assento auto. Não instale o assento auto em bancos reclinados. Verifique que os cintos de segurança não estão torcidos. O encosto do assento auto tem de ficar completamente encostado ao encosto do banco do carro, sem deixar qualquer espaço entre eles.

GRUPO 1, DESDE OS 9 ATÉ AOS 18 KG.

Cuidado: Os pontos onde têm que passar os cintos de segurança estão marcados a vermelho. Não passe os cintos de segurança do carro noutras posições senão as mostradas.

14. Passe o cinto diagonal do carro na parte de cima do encosto. Passe o cinto ventral por baixo do descanso de braços do assento auto da criança. Aperte o cinto de segurança do carro; tem que ouvir um estalido.

Ajuste bem o cinto de segurança do carro, certifique-se de que não está torcido e que permanece firme por baixo do descanso de braços do assento auto.

15. Carregue no botão de ajuste e ao mesmo tempo puxe as duas cintas de segurança do assento auto.

16. Carregue no botão vermelho da fivela para abri-la.

17. Desloque as cintas de segurança e coloque-as dos lados do assento auto.

18. Sente a criança no assento auto.

Coloque as cintas de segurança nos ombros da criança.

19. Junte as duas línguas e aperte a fivela. Ouvirá um estalido que indica que o arnês está correctamente apertado.

20. Coloque os protectores de cintos no peito e nos ombros da criança.

21. Puxe a cinta de ajuste para se certificar que o arnês está bem ajustado na criança.

Cuidado: Ao longo da viagem vá verificando se a criança não se soltou do assento auto.

Um arnês de segurança apertado correctamente não permite muito espaço entre a cinta e o assento auto.

As cintas de segurança devem ficar bem justas, não podem descair do corpo da criança e não podem estar torcidas. As cintas não podem estar excessivamente apertadas em volta da criança ou obrigá-la a adoptar uma posição desconfortável.

Verifique periodicamente se as cintas continuam firmes sobre os ombros. Ajuste a tensão se necessário.

Como libertar a criança

Carregue no botão ajustador e ao mesmo tempo puxe as duas cintas de segurança para as soltar.

Carregue no botão vermelho na fivela para a abrir.

Retire as cintas de segurança e afaste-as da criança.

GRUPOS 2 E 3, DESDE OS 15 ATÉ AOS 36KG.

Cuidado: retire o arnês de segurança antes de usar o assento auto para os grupos 2 ou 3.

Como retirar o arnês de segurança do assento auto:

22. Solte as duas Cintas de segurança dos ganchos metálicos.

23. Retire as Cintas do encosto.

24. Retire os protectores do encosto.

25. Carregue o botão vermelho da fivela para abrir.

26. Levante a capa do assento e retire o arnês completamente.

27. Passe o engate metálico da fivela através da ranhura do assento e retire a fivela do assento auto.

28. Solte o gancho metálico da cinta.

29. Retire a cinta de ajuste.

Como colocar a criança.

Coloque o assento auto no banco do carro para que este fique perfeitamente apoiado e contra o encosto do carro. Coloque o assento auto no banco do carro virado para a frente.

30. Ajuste a altura do descanso de cabeça.

31. Para levantar o encosto de cabeça, carregue no botão e puxe o descanso para cima; vice versa para



baixar. Ouvirá um estalido quando muda de uma posição para outra.

Cuidado: A posição correcta do descanso de cabeça é essencial para a segurança da sua criança. Nunca retire o descanso de cabeça por nenhuma razão. Sente a criança no assento auto.

Cuidado: Os pontos onde os cintos passam estão marcados a vermelho. Não passe os cintos de segurança por qualquer outra posição senão a mostrada.

32. Coloque o cinto diagonal do carro no peito da criança e passe-o por baixo do descanso de braços do assento auto no lado oposto ao retractor do cinto. Conduza o cinto no guia de cintos situado por baixo do descanso de cabeça. Passe o cinto ventral por baixo dos dois descansos de braços do assento auto. Aperte bem o cinto de segurança do carro, certifique-se de que não está torcido e que se mantém firme por baixo do descanso de braços do assento auto.

33. Aperte o cinto de segurança ; Tem que ouvir um estalido.

Cuidado: Durante a viagem vá verificando se a criança não se soltou do assento auto.

GRUPOS 2 E 3 SEM ENCOSTO, DESDE OS 15 AOS 36KG.

34. Empurre o encosto para trás completamente

35+36. Segure firmemente a base com uma mão e retire o encosto do assento.

Como instalar o assento auto no veículo

Coloque o assento auto no banco do carro de forma a que fique firmemente apoiado no banco e contra o encosto do carro.

Cuidado: Os pontos onde os cintos passam estão marcados a vermelho. Não passe os cintos de segurança por quaisquer outras posições senão as mostradas.

37. Sente a criança no assento auto. Coloque o cinto diagonal no peito da criança e passe-o por baixo do descanso de braços do assento auto do lado oposto do retractor do cinto.

38. Passe o cinto ventral por baixo dos dois descansos de braços do assento auto. Aperte bem o cinto de segurança, certifique-se de que não está torcido e que se mantém firmemente por baixo do

descanso de braços do assento auto.

39. Aperte o cinto de segurança do carro; Deve ouvir um estalido.

Cuidado: Ao longo da viagem vá verificando se a criança não se soltou do assento auto.

Como retirar a capa do assento.

40. Solte os dois cintos de segurança do gancho metálico e retire-os do encosto .

Retire a capa do descanso de cabeça.

Retire a capa do assento.

LIMPEZA

Cuidado: As capas são parte integrante do assento auto: o assento auto não pode ser usado sem capa. As capas só podem ser substituídas por capas originais. A capa pode ser lavada à mão com água morna (max. 30°C) usando sabão suave. Não torcer, não passar a ferro e não use solventes. Siga as instruções de lavagem da etiqueta da capa. Lave as partes plásticas com água morna. Não use substâncias agressivas. O arnês de segurança pode ser retirado e lavado em água morna e sabão. **Cuidado:** Não retire as partes da fivela dos cintos do arnês.

41. Peças sobresselentes

1. Encosto de cabeça
2. Redutor do encosto de cabeça
3. Capa do encosto
4. Protectores dos cintos
5. Arnês de 5-pontos
7. Protector da fivela
10. Assento
12. Reutor do encosto
13. Mecanismo de ajuste de altura do encosto de cabeça
19. Encosto
20. Capa do descanso de cabeça
21. Capa do assento
22. Manual de instruções
23. Caixa/embalagem



ΣΗΜΑΝΤΙΚΟ! ΔΙΑΒΑΣΤΕ ΤΙΣ ΟΔΗΓΙΕΣ ΑΥΤΕΣ ΠΡΟΣΕΚΤΙΚΑ ΚΑΙ ΔΙΑΤΗΡΗΣΤΕ ΤΙΣ ΓΙΑ ΜΕΛΛΟΝΤΙΚΉ ΑΝΑΦΟΡΑ.

Η ασφάλεια του παιδιού σας μπορεί να διακινδυνεύσει εάν δεν ακολουθήσετε τις οδηγίες αυτές. **ΣΗΜΑΝΤΙΚΟ!** Χρησιμοποιήστε το προϊόν αυτό για τους σκοπούς για τους οποίους έχει χεδιαστεί. Σε περίπτωση που το προϊόν χρησιμοποιηθεί για οποιονδήποτε άλλο σκοπό ο κατασκευαστής αποποιείται πάσας ευθύνης. Ποτέ μην χρησιμοποιείτε ανταλλακτικά μέρη άλλα εκτός αυτών των οποίων παρέχει η εγκρίνει η Cam Il Mondo Del Bambino, καθώς αυτό θα μπό- ρούσε να βλάψει το προϊόν και να το καταστήσει μη ασφαλές. **ΣΗΜΑΝΤΙΚΟ!** Η Cam Il Mondo Del Bambino S.p.A διατηρεί το δικαίωμα τροποποίησης οποιουδήποτε προϊόντος για τεχνικούς ή εμπορικούς λόγους χωρίς πρότερη ειδοποίηση. **ΠΡΟΕΙΔΟΠΟΙΗΣΗ!** Ποτέ μην αφήνετε το παιδί σας δίχως επίτηρησή μέσα στο κάθισμα αυτοκινήτου! **ΠΡΟΕΙΔΟΠΟΙΗΣΗ!** Το κάθισμα αυτοκινήτου πρέπει να αντικατασταθεί σε περίπτωση σύγκρουσης λόγω αυτοκινητιστικού ατυχήματος. Αυτό είναι ένα "ΠΑΓΚΟΣΜΙΟ" κάθισμα αυτοκινήτου και είναι εγκεκριμένο βάση του ευρωπαϊκού προτύπου R 44, για γενική χρήση σε οχήματα. Αυτό το κάθισμα αυτοκινήτου προσαρμόζει στα περισσότερα των αυτοκινήτων, αλλά όχι σε όλα. Μία σωστή τοποθέτηση είναι εφικτή εάν ο κατασκευαστής έχει δηλώσει στο εγχειρίδιο του αυτοκινήτου ότι το όχημα είναι κατάλληλο να δεχθεί "ΠΑΓΚΟΣΜΙΟ" κάθισμα αυτοκινήτου για αυτής της ηλικίας και βάρους κατηγορίας καθισμάτων αυτοκινήτου. Αυτό το κάθισμα αυτοκινήτου έχει δηλωθεί ως "ΠΑΓΚΟΣΜΙΟ" με βάση αυστηρότερες συνθήκες δοκιμών από αυτές οι οποίες εφαρμόζονταν σε προγενέστερα μοντέλα τα οποία δεν φέρουν αυτή την σήμανση. Η ασφάλεια του καθίσματος αυτοκινήτου σας μπορεί να εγγυηθεί μονάχα εφόσον οι οδηγίες έχουν ακολουθηθεί σωστά και το κάθισμα αυτοκινήτου έχει τοποθετηθεί σύμφωνα με αυτές. Αυτό το κάθισμα αυτοκινήτου μπορεί να χρησιμοποιηθεί μονάχα σε αυτοκίνητα τα οποία διαθέτουν ζώνες αυτοκινήτου 3 σημείων και είναι εγκεκριμένες βάση του Ευρωπαϊκού προτύπου UN/ECE Regulation No 16 ή άλλου αντίστοιχου προτύπου. Σε περίπτωση αμφιβολίας, επικοινωνήστε με τον κατασκευαστή του μηχανισμού συγκράτησης ή με τον έμπορο. Η ασφάλεια του καθίσματος αυτοκινήτου σας μπορεί να εγγυηθεί μονάχα εφόσον οι οδηγίες έχουν ακολουθηθεί σωστά και το κάθισμα αυτοκινήτου έχει τοποθετηθεί σύμφωνα με αυτές. Μην τοποθετείτε ελεύθερα αντικείμενα στην εταζέρα του αυτοκινήτου, καθώς αυτό θα μπορούσε να προκαλέσει τραυματισμό σε περίπτωση φρεναρίσματος ή ατυχήματος. Βεβαιωθείτε ότι όλες οι απο- σκευές ή τα αντικείμενα τα οποία θα μπορούσαν να προκαλέσουν πιθανό κίνδυνο σε περίπτωση τρακαρίσματος είναι σταθερά ασφαλισμένα. Όλοι οι επιβάτες πρέπει να γνωρίζουν πως θα ελευθερωθούν το παιδί από το κάθισμα αυτοκινήτου σε περίπτωση κινδύνου ή ατυχήματος. Το κάθισμα αυτοκινήτου πρέπει να αντικατασταθεί αμέσως εάν εμπλακεί σε ατύχημα. Δώστε ιδιαίτερη προσοχή, ώστε ούτε το κάθισμα αυτοκινήτου αλλά ούτε και κανένα τμήμα αυτού εμπλακεί ή καταστραφεί στις πόρτες ή στους μη- χανισμούς του αυτοκινήτου. Η ζώνη ασφαλείας η οποία χρησιμοποιείται πρέπει να δεθεί σφιχτά ώστε να αποφευχθεί τυχόν λασκάρισμα και οι ζώνες πρέπει να είναι σωστά ρυθμισμένες για να προσαρμόζονται σωστά και να ταϊράζονται στο σώμα του παιδιού. Βεβαιωθείτε ότι οι ζώνες δεν έχουν στρίψει σε κανένα σημείο! Δώστε ιδιαίτερη προσοχή στην τοποθέτηση της ζώνης μέσης, βεβαιωθείτε ότι είναιτοποθετημένη χαμηλά προς τα κάτω, για να σιγουρευτείτε ότι η λεκάνη είναι σταθερή και σωστά προστα- τευμένη. Έστω και εάν ταξιδεύετε χωρίς παιδί, το κάθισμα αυτοκινήτου πρέπει να είναι πάντοτε δεμένο μέσα στο αυτοκίνητο. Μην χρησιμοποιείτε το κάθισμα αυτοκινήτου χωρίς το ύφασμά του. Το ύφασμα δεν πρέπει να αντικατασταθεί με κανένα άλλο εκτός από γνήσιο ανταλλακτικό, ή αυτό το οποίο προτείνει ο κατασκευαστής. Το ύφασμα μπορεί να πλυθεί σε χλιαρό νερό (max 30°), με ουδέτερο καθαριστικό. Μην το στύψετε, μην το σιδερώ- σετε, και μην χρησιμοποιήσετε χλωρίνη. Εάν προκύψει οποιοδήποτε πρόβλημα κατά την διάρκεια της τοποθέτησης, ή της χρήσης του προϊόντος, επικοινωνήστε με τον κατασκευαστή. Παρακαλώ σημειώστε ότι τα καθίσματα αυτοκινήτου κατηγορίας 1-2-3 μπορούν να τοποθετηθούν στο μπροστινό κάθισμα του αυτοκινήτου εκτός από την περίπτωση που υπάρχει αερόσακος ενεργοποιημένος, βάση της νομοθεσίας ece R 44. Παρόλα αυτά συστήουμε την χρήση αυτού του καθίσματος αυτοκινήτου μονάχα στο πίσω κάθισμα του οχήματος. Για λόγους ασφαλείας, αυτό το φυλλάδιο οδηγιών, θα πρέπει να κρατηθεί στην θήκη η οποία βρίσκεται μονίμως στο πίσω μέρος του καθίσματος αυτοκινήτου. Η χρήση του καθίσματος αυτοκινήτου υπόκειται στο Ευρωπαϊκό πρότυπο ασφαλείας ece- R44. Συγκεκριμένοι περιορισμοί επικρατούν του προτύπου αυτού και επιβάλλονται από τις τοπικές ή εθνικές νομοθεσίες. Μην αφήνετε το παιδί σας χωρίς επίτηρησή μέσα στο βρεφικό κάθισμα αυτοκινήτου. Μην το χρησιμοποιείτε πάνω σε μπροστινά καθίσματα αυτοκινήτου τα οποία είναι εφοδιασμένα με μπροστινούς αερόσακους. Μην χρησιμοποιείτε μεταχειρισμένα προϊόντα, διότι το ιστορικό

του προϊόντος είναι άγνωστο. Τοποθετείτε πάντα τα μαξιλαράκι σωστά πάνω στο στήθος του παιδιού, καθώς είναι απαραίτητα για την ασφάλειά του. Μην λιπαίνεται τα κινούμενα μέρη του καθίσματος αυτοκινήτου. Μην αφήνετε το κάθισμα αυτοκινήτου μέσα στο αυτοκίνητο όταν αυτό βρίσκεται κάτω από τον ήλιο : τα πλαστικά και τα μεταλλικά μέρη μπορεί να υπερθερμανθούν. Καλύψτε το κάθισμα αυτοκινήτου εάν το αυτοκίνητο είναι παρκαρισμένο κάτω από τον ήλιο. Για να αποφύγετε τυχόν ζημιά στα υφάσματα, μην αφαιρείτε τα λογότυπα του προϊόντος. Η πλειονότητα των ατυχημάτων λαμβάνουν χώρα στην πόλη: χρησιμοποιείτε πάντοτε την ζώνη ασφαλείας, ακόμη και για ταξίδια σύντομων αποστάσεων. Πριν προβείτε στην αγορά του προϊόντος, βεβαιωθείτε ότι το κάθισμα αυτοκινήτου μπορεί να τοποθετηθεί σωστά μέσα στο αυτοκίνητό σας. Όλοι οι επιβάτες πρέπει να φοράνε ζώνες ασφαλείας. Κατά την διάρκεια μεγάλων διαδρομών, κάντε συχνές στάσεις, ώστε το μωρό να μπορεί ξεμουδιάζει και να ξεκουράζεται. Τηρείτε τον κώδικα οδικής κυκλοφορίας της χώρας σας.

ΧΡΗΣΗ ΣΕ ΎΧΗΜΑ

Εγκατάσταση

1. Group 1, για παιδιά τα οποία ζυγίζουν από 9 έως 18 κιλά: εγκατάσταση με κατεύθυνση προς τα εμπρός (ίδια με την φορά της βάδισης).
2. Groups 2 και 3, για παιδιά τα οποία ζυγίζουν από 15 έως 36 κιλά: εγκατάσταση με κατεύθυνση προς τα εμπρός (ίδια με την φορά της βάδισης).
3. Μην τοποθετείτε το βρεφικό κάθισμα αυτοκινήτου σε καθίσματα τα οποία είναι εφοδιασμένα με ζώνη ασφαλείας 2 σημείων. Αυτό το βρεφικό κάθισμα αυτοκινήτου μπορεί να τοποθετηθεί μονάχα σε καθίσματα αυτοκινήτων τα οποία διαθέτουν ζώνη ασφαλείας 3 σημείων , εγκεκριμένα με βάση την UN/ECE Νομοθεσία N. 16 ή αντίστοιχη.

4. ΜΕΘΟΔΟΙ ΕΓΚΑΤΑΣΤΑΣΗΣ:

- ΝΑΙ** – Τοποθέτηση προς τα εμπρός (με κατεύθυνση ίδια με αυτή της βάδισης)
ΟΧΙ – Τοποθέτηση προς τα πίσω (με κατεύθυνση αντίθετη από αυτή της βάδισης)
ΟΧΙ – Πάνω σε καθίσματα με ζώνες ασφαλείας 2 σημείων. Η χρήση της ζώνης 2 σημείων αυξάνει τον κίνδυνο τραυματισμού αρκετά σημαντικά σε περίπτωση ατυχήματος.
ΝΑΙ – Πάνω σε κάθισμα με ζώνες ασφαλείας 3 σημείων. Η ζώνη ασφαλείας 3 σημείων πρέπει να είναι πιστοποιημένη βάση του προτύπου Νομοθεσίας UN/ECE N. 16 ή αντίστοιχου. (Η πιστοποίηση προτύπου χαρακτηρίζεται από το σύμβολο του γράμματος E μέσα σε ένα κύκλο, που βρίσκεται πάνω στην ετικέτα της ζώνης).
ΟΧΙ – Πάνω στα μπροστινά καθίσματα
ΝΑΙ – Πάνω σε ένα από τα πίσω παιδιά καθίσματα
ΟΧΙ – Πάνω σε μεσαίο πίσω κάθισμα το οποίο είναι εφοδιασμένο με ζώνη ασφαλείας 2 σημείων. Το συγκεκριμένο βρεφικό κάθισμα αυτοκινήτου μπορεί να τοποθετηθεί σε καθίσματα αυτοκινήτου τα οποία είναι εφοδιασμένα με ζώνη ασφαλείας 3 σημείων σύμφωνα με το πρότυπο Νομοθεσίας UN/ECE Regulation N. 16 ή αντίστοιχο.

- ΟΧΙ** – Πάνω σε καθίσματα αυτοκινήτου με πλευρική κατεύθυνση.
ΟΧΙ – Πάνω σε καθίσματα αυτοκινήτου με κατεύθυνση προς τα πίσω.
 5. Προσδιορίστε τα εξαρτήματα του καθίσματος αυτοκινήτου πριν το χρησιμοποιήσετε. **Δώστε ιδιαίτερη προσοχή στο σχέδιο 5.**

1. Προσκέφαλο
2. Πρόσθετο μαξιλαράκι προσκέφαλο
3. Κάλυμμα πλάτης
4. Μαξιλαράκι ζώνης ώμων
5. Ζώνη ασφαλείας 5 σημείων
6. Κομπτί ανοίγματος πόρπης
7. Μαξιλαράκι πόρπης
8. Ρυθμιστής ελατηρίου
9. Ρυθμιστής ζώνης
10. Κάθισμα
11. Πόρπη
12. Πρόσθετο μαξιλαράκι πλάτης
13. Μηχανισμός ρύθμισης ύψους προσκέφαλου
14. Λουρί προσκέφαλο
15. Εσοχές ρύθμισης ύψους ζωνών 5 σημείων
16. Ζώνη ασφαλείας 5 σημείων
17. Πέρασμα ζωνών ασφαλείας αυτοκινήτου
18. Μεταλλικός γάντζος
19. Πλάτη
20. Κάλυμμα προσκέφαλου
21. Κάλυμμα καθίσματος

- Ελέγξτε το ύψος των ζωνών. Οι ζώνες πρέπει να ρυθμιστούν στην θέση η οποία βρίσκεται πιο κοντά στους ώμους του παιδιού. Εάν δεν συμβαίνει αυτό, θα πρέπει να ρυθμιστεί το ύψος των ζωνών πριν χρησιμοποιήσετε το κάθισμα αυτοκινήτου.
Αλλαγή θέσης των ιμάντων ζώνης:
 6. Πιέστε στον ρυθμιστή και ταυτόχρονα την ίδια στιγμή τραβήξτε και τους 2 ιμάντες του βρεφικού καθίσματος αυτοκινήτου. Μην τραβάτε τα μαξιλαράκι τα οποία είναι τυλιγμένα γύρω από τους ιμάντες.
 7. Απελευθερώστε τον ιμάντα ασφαλείας από το μεταλλικό γάντζο ο οποίος βρίσκεται πίσω από την πλάτη του βρεφικού καθίσματος.
 8. Τραβήξτε τον ιμάντα ασφαλείας έξω από την πλάτη.



9. Περάστε τον ιμάντα ασφαλείας μέσα στην εγκοπή της πλάτης, στο απαιτούμενο ύψος.

10. Ασφαλίστε τον ιμάντα ασφαλείας πάλι στο μεταλλικό γάντζο. Επαναλάβετε την ίδια διαδικασία και στον άλλο ιμάντα.

11. Τραβήξτε τον ρυθμιστή ιμάντα για να σφίξετε τους ιμάντες ασφαλείας του καθίσματος αυτοκινήτου.

Τοποθέτηση του βρεφικού καθίσματος αυτοκινήτου μέσα στο όχημα.

12. Τοποθετήστε το βρεφικό κάθισμα πάνω στο κάθισμα του οχήματος ώστε να είναι πλήρως εφραπτόμενο και να στηρίζεται τόσο στο κάθισμα όσο και στην πλάτη του οχήματος.

Προσοχή:

13. Φέρεται το κάθισμα του οχήματος σε όρθια θέση πριν τοποθετηθεί το βρεφικό κάθισμα. Μην τοποθετείτε το βρεφικό κάθισμα πάνω σε καθίσματα οχημάτων με κλίση.

Βεβαιωθείτε ότι οι ζώνες ασφαλείας δεν έχουν στρίψει.

Η πλάτη του βρεφικού καθίσματος πρέπει να εφραπτείται πλήρως στην πλάτη καθίσματος του οχήματος, χωρίς να υπάρχει κανένα κενό μεταξύ τους.

GROUP 1, ΑΠΟ 9 ΈΩΣ 18 ΚΙΛΑ

Προσοχή: Τα σημεία όπου περνούν οι ζώνες καθίσματος έχουν σηματοθετηθεί με κόκκινο. Μην περάσετε τις ζώνες του αυτοκινήτου σε καμία άλλη θέση εκτός αυτών των οποίων φραίνονται.

14. Περάστε το διαγώνιο τμήμα της ζώνης αυτοκινήτου πάνω από το ανώτερο τμήμα της πλάτης. Περάστε την ζώνη μέσης του αυτοκινήτου κάτω από το μπράτσο του βρεφικού καθίσματος αυτοκινήτου. Θα πρέπει να ακουστεί ένα «κλικ». Σφίξτε καλά την ζώνη του αυτοκινήτου, βεβαιωθείτε ότι δεν έχει στρίψει σε κανένα σημείο και είναι τοποθετημένη με ασφάλεια κάτω από τα μπράτσα του βρεφικού καθίσματος.

15. Πατήστε τον ρυθμιστή και ταυτοχρόνως την ίδια στιγμή τραβήξτε τους ιμάντες ασφαλείας του βρεφικού καθίσματος.

16. Πατήστε το κόκκινο κουμπί που βρίσκεται πάνω στην πόρπη, για να την ανοίξετε.

17. Μετακινήστε τους ιμάντες ασφαλείας και τοποθετήστε τους στο πλάι του βρεφικού καθίσματος αυτοκινήτου.

18. Τοποθετήστε το παιδί σας μέσα στο βρεφικό κάθισμα.

Τοποθετήστε τις ζώνες ασφαλείας του βρεφικού καθίσματος πάνω στους ώμους του παιδιού.

19. Φέρτε τις γλώσσες μαζί και εισωθήστε τις μέσα στην πόρπη. Θα ακουστεί ένα «κλικ» που υποδηλώνει ότι η ζώνη έχει κομπωπίσει σωστά.

20. Τοποθετήστε τα μαξιλαράκια στο στήθος και στους ώμους του παιδιού.

21. Τραβήξτε τον ιμάντα ρύθμισης για να βεβαιωθείτε ότι οι ζώνες ταιριάζουν απόλυτα στο παιδί.

Προσοχή: Ανά τακτά χρονικά διαστήματα, κατά την διάρκεια του ταξιδιού, βεβαιωθείτε ότι το παιδί σας δεν έχει χαλαρώσει τις ζώνες από το κάθισμα αυτοκινήτου.

Η ζώνη ασφαλείας η οποία έχει δεθεί σωστά δεν επιτρέπει υπερβολική κίνηση μεταξύ του ιμάντα και του καθίσματος αυτοκινήτου.

Οι ζώνες ασφαλείας του καθίσματος πρέπει να εφαρμόζονται άνετα, να μην πέφτουν από τους ώμους του παιδιού και να μην έχουν στρίψει σε κανένα σημείο. Οι ζώνες δεν πρέπει να είναι υπερβολικά σφιχτές πάνω στο παιδί ή να αναγκάζουν το παιδί να υιοθετεί μία αφύσικη θέση.

Ελέγχετε τακτικά ότι οι ιμάντες παραμένουν τευτνωμένοι πάνω από τους ώμους. Ρυθμίστε την ταλάντωση της ζώνης εάν είναι απαραίτητο.

Απελευθέρωση του παιδιού

Πατήστε τον ρυθμιστή και ταυτοχρόνως την ίδια στιγμή τραβήξτε και τους 2 ιμάντες για να τους χαλαρώσετε.

Πατήστε το κόκκινο κουμπί που βρίσκεται πάνω στην πόρπη για να την ανοίξετε.

Αφαιρέστε τους ιμάντες ασφαλείας και απομακρύνετε τους από το παιδί.

GROUPS 2 ΚΑΙ 3, ΑΠ'Ο 15 ΈΩΣ 36 ΚΙΛΑ

Προσοχή: αφαιρέστε τις ζώνες ασφαλείας πριν χρησιμοποιήσετε το κάθισμα αυτοκινήτου ως groups 2 ή 3.

Αφαίρεση των ζωνών ασφαλείας τους βρεφικού καθίσματος αυτοκινήτου:

22. Αφαιρέστε και τους 2 ιμάντες από το μεταλλικό άγκιστρο.

23. Αφαιρέστε τους ιμάντες από την πλάτη.

24. Αφαιρέστε τα μαξιλαράκια από την πλάτη.

25. Πατήστε το κόκκινο κουμπί που βρίσκεται στην πόρπη για να την ανοίξετε. 26. Σηκώστε το κάλυμμα του καθίσματος και αφαιρέστε εντελώς τις ζώνες.

27. Περάστε το μεταλλικό κλιπ της πόρπης από τις εγκοπές του καθίσματος και αφαιρέστε την πόρπη από το κάθισμα αυτοκινήτου.

28. Αφαιρέστε το μεταλλικό άγκιστρο από τον ιμάντα.

29. Αφαιρέστε τον ρυθμιστή ζώνης.

Τοποθέτηση του παιδιού σας.

Τοποθετήστε το βρεφικό κάθισμα αυτοκινήτου πάνω στο κάθισμα του οχήματος ώστε να εφραπτείται πλήρως πάνω στο κάθισμα και στην πλάτη του οχήματος. Τοποθετήστε το κάθισμα αυτοκινήτου του παιδιού πάνω στο κάθισμα του οχήματος με κατεύθυνση προς

τα εμπρός (ίδια με την φορά της βάδισης).
30. Ρυθμίστε το ύψος του προσκέφαλου.

31. Για να σηκώσετε το προσκέφαλο, πατήστε το κουμπί και τραβήξτε το προσκέφαλο προς τα πάνω. Ενεργείστε αντιστροφή για να το μειώσετε. Το άκουσμα ενός «κλικ» θα δηλώσει την αλλαγή από μία θέση σε μία άλλη.

Προσοχή: Η σωστή τοποθέτηση του προσκέφαλου είναι σημαντική για την ασφάλεια του παιδιού σας. Σε καμία περίπτωση μην αφαιρέσετε το προσκέφαλο. Τοποθετήστε το παιδί μέσα στο παιδικό κάθισμα.

Προσοχή: Τα σημεία τα οποία περνούν οι ζώνες έχουν επισημανθεί με κόκκινο. Μην περνάτε τις ζώνες καθίσματος του αυτοκινήτου από κανένα άλλο σημείο εκτός αυτών που επισημαίνονται.

32. Τοποθετήστε την διαγώνια ζώνη του αυτοκινήτου πάνω στο στήθος του παιδιού και περάστε την κάτω από το μπράτσο του καθίσματος αυτοκινήτου, στην απέναντι πλευρά από τον συσπειρωτή ζώνης. Περάστε την ζώνη μέσα στον οδηγό ζώνης ο οποίος βρίσκεται κάτω από το προσκέφαλο. Περάστε την ζώνη μέσης κάτω από τα 2 μπράτσα του βρέφικου καθίσματος. Σφίξτε την ζώνη του αυτοκινήτου καλά, βεβαιωθείτε ότι δεν έχει στρίψει σε κανένα σημείο της και ότι έχει τοποθετηθεί με ασφάλεια κάτω από τα μπράτσα του καθίσματος.

33. Δείτε την ζώνη ασφαλείας. Θα πρέπει να ακουστεί ένα «κλικ».

Προσοχή: Ανά τακτά χρονικά διαστήματα κατά την διάρκεια του ταξιδιού ελέγξτε ότι το παιδί σας δεν έχει χαλαρώσει τις ζώνες ασφαλείας.

GROUPS 2 ΚΑΙ 3 ΧΩΡΙΣ ΤΗΝ ΠΛΑΤΗ, ΑΠΟ 15 ΈΩΣ 36 ΚΙΛΑ.

34. Σπρώξτε την πλάτη προς τα πίσω.

35+36. Κρατήστε την βάση με το ένα χέρι και αφαιρέστε την πλάτη από το κάθισμα.

Τοποθέτηση σου καθίσματος μέσα στο όχημα

Τοποθετήστε το κάθισμα πάνω στο κάθισμα του οχήματος ώστε να εφάπτεται πλήρως στο κάθισμα και στην πλάτη του οχήματος.

Προσοχή: Τα σημεία όπου περνούν οι ζώνες έχουν επισημανθεί με κόκκινο. Μην περνάτε τις ζώνες καθίσματος του αυτοκινήτου από κανένα άλλο σημείο εκτός αυτών που επισημαίνονται.

37. Τοποθετήστε το παιδί μέσα στο κάθισμα. Τοποθετήστε την διαγώνια ζώνη του αυτοκινήτου πάνω στο στήθος του παιδιού και περάστε την κάτω από το μπράτσο του παιδικού καθίσματος στην αντίθετη πλευρά από τον συσπειρωτή ζώνης.

38. Περάστε την ζώνη μέσης κάτω από τα 2 μπράτσα του παιδικού καθίσματος.

Σφίξτε καλά την ζώνη του αυτοκινήτου,

βεβαιωθείτε ότι δεν έχει στρίψει σε κανένα σημείο της και ότι έχει τοποθετηθεί με ασφάλεια κάτω από τα μπράτσα του καθίσματος.

39. Δείτε την ζώνη του αυτοκινήτου. Θα πρέπει να ακουστεί ένα «κλικ».

Προσοχή: Ανά τακτικά διαστήματα κατά την διάρκεια του ταξιδιού βεβαιωθείτε ότι το παιδί σας δεν έχει χαλαρώσει τις ζώνες του καθίσματος.

Αφαίρεση του καλύμματος.

40. Βγάλτε και τις 2 ζώνες από το μεταλλικό γάντζο και αφαιρέστε τις από την πλάτη. Αφαιρέστε το κάλυμμα του προσκέφαλου. Αφαιρέστε το κάλυμμα του καθίσματος.

ΚΑΘΑΡΙΣΜΟΣ

Προσοχή: Τα καλύμματα αποτελούν αναπόσπαστο τμήμα του καθίσματος αυτοκινήτου: το κάθισμα αυτοκινήτου δεν μπορεί να χρησιμοποιηθεί χωρίς τα καλύμματα. Τα καλύμματα μπορούν να αντικατασταθούν μονάχα με γνήσια τμήματα.

Τα καλύμματα μπορούν να πλυθούν στο χέρι με χλιαρό νερό (μεγ. 30°C) χρησιμοποιώντας ήπιο καθαριστικό. Μην τα στύβετε, μην τα σιδερώνετε και μην χρησιμοποιείτε χλώριο. Ακολουθήστε τις οδηγίες καθαρισμού που εμφανίζονται πάνω στην ετικέτα του καλύμματος.

Καθαρίστε τα πλαστικά μέρη με χλιαρό νερό και σαπούνι. Μην χρησιμοποιείτε σκληρά καθαριστικά. Η ζώνη ασφαλείας μπορεί να αφαιρεθεί και να καθαριστεί με χλιαρό νερό και σαπούνι. Προσοχή: μην αφαιρείτε τις γλώσσες της πόρτης από την ζώνη.

41. Ανταλλακτικά μέρη

1. Προσκέφαλο
2. Πρόσθετο μαξιλαράκι προσκέφαλου
3. Κάλυμμα πλάτης
4. Μαξιλαράκι ζώνης
5. Ζώνη ασφαλείας 5 σημείων
7. Μαξιλαράκι πόρτης
10. Κάθισμα
12. Πρόσθετο μαξιλαράκι πλάτης
13. Μηχανισμός ρύθμισης ύψους προσκέφαλου
19. Πλάτη
20. Κάλυμμα προσκέφαλου
21. Κάλυμμα καθίσματος
22. Οδηγίες χρήσεως
23. Κιβώτιο/συσσκευασία



VAŽNO! PAŽLJIVO PROČITAJTE UPUTE I ZADRŽITE ZA BUDUĆE KORIŠTENJE.

Sigurnost vašeg djeteta može biti ugroženo ako ne slijedite ove upute. **VAŽNO!** Koristite proizvod samo za ono za što je namijenjen. Ukoliko se proizvod koristi za bilo koju drugu svrhu proizvođač odbacuje bilo kakvu odgovornost. Nikad nemojte koristiti rezervne dijelove osim onih kojim vas opskrbljuje ili vam odobrava Cam Il Mondo Del Bambino, jer bi to moglo naškoditi vašem proizvodu i učiniti ga nesigurnim. **VAŽNO:** CAM IL MONDO DEL BAMBINO S.P.A zadržava pravo promijeniti i modificirati bilo koji proizvod zbog tehničkih ili komercijalnih razloga bez prethodne najave. **UPOZORENJE!** Nikad ne ostavljajte dijete samo u stolici koja se može spuštati. **UPOZORENJE!** U slučaju prometne nesreće, autosjedalica se mora zamijeniti novom. Ovo je "UNIVERSAL" auto sjedalica i odgovara ECE Regulation R 44, za općenito korištenje u automobilima. Sjedalica odgovara većini, ali ne svim automobilima. Odgovarati će ako je proizvođač automobile objavio u svom priručniku za automobile da automobile prihvaća dječju sjedalicu "UNIVERSAL" za određenu dobnu skupinu i težinu. Auto sjedalica proglašena je nazivom "UNIVERSAL" pod veoma oštrim uvjetima testiranja koji su teži od onih koji se primjenjuju kod ranijih dizajna koji taj naziv ne posjeduju. U slučaju sumnje molimo vas da kontaktirate dobavljača ili proizvođača. Ova auto sjedalica se može koristiti ako auto ima sigurnosni pojas od 3 dijela koje odobrava UN/ECE Regulation No 16 ili ekvivalentan standard. Ako ste u nedoumici, obratite se proizvođaču sigurnosnog sustava ili prodavaču. Sigurnost auto sjedalice može se jedino garantirati ako se ispravno slijede upute i ako je sjedalica pravilno montirana. nemojte stavljati stvari na stražnji dio automobile jer to može uzrokovati ozledama ako se objekti razbiju ili dođe do nesreće. provjerite da su svi objekti ili prtljaga koji mogu dovesti do potencijalne nezgode u slučaju nesreće dobro zaštićeni. Svi putnici moraju znati osloboditi dijete iz sjedalice u slučaju opasnosti ili nesreće. auto sjedalica mora se odmah zamijeniti u slučaju nesreće. osobitu pozornost obratite da nijedan dio sjedala nije zdobljen ili u zamci u vratima ili mehanizmima automobila. obratite pozornost namještanju pojasa za struk koji se nalazi nisko dolje, kako bi se osiguralo da je zdjelica ispravno zaštićena i čvrsto držana. Čak ako putujete bez djeteta sjedalica mora biti privezana za auto cijelo vrijeme. nemojte koristiti sjedalicu bez navlake. navlaka se ne smije zamijeniti bili čime osim originalnom navlakom, ili onom koju preporuča proizvođač, jer je navlaka sastavni dio proizvoda i njegovog sigurnosnog sustava. navlaka se može oprati u toploj vodi (max 30°), sa blagim detergentom. nemojte centrifugirati, glačati i koristiti omekšivače. Ukoliko nastanu problemi sa namještanjem navlake ili korištenjem proizvoda kontaktirajte proizvođača. molim vas da imate na umu da grupa 1-2-3 auto sjedalica se može koristiti za prednje sjedalo i izuzeti su od regulacije da se ne smije montirati kad je zračni jastuk aktivan, kao prema Regulation ece R 44. međutim preporučamo da se ova auto sjedalica koristi samo na stražnjem dijelu sjedala. iz sigurnosnih razloga, čuvati stalno ovaj priručnik u posebnom pretincu na stražnjem dijelu autosjedalice. Uporaba autosjedalice je u skladu s normom ece R 44. ovu normu mogu eventualno promijeniti neka ograničenja koja su nametnuta lokalnim ili državnim zakonima. Nemojte koristiti na prednjim sjedalima s prednjim zračnim jastucima. Ovo ograničenje ne odnosi se na bočne zračne jastuke. Nemojte koristiti rabljene proizvode jer prošlost proizvoda nije poznata. Uvijek stavite jastučiće ispravno na prsa djeteta jer su neophodni za njegovu sigurnost. Ne podmazujte pokretne dijelove auto sjedalice. Ne ostavljajte auto sjedalicu u automobilu kada je iznimno sunčano vani: plastični i metalni dijelovi mogu se pregrijati. Pokrijte auto sjedalicu ako je automobil parkiran na direktnom suncu. Ne uklanjajte logotip proizvoda kako biste izbjegli oštećenje tkanine. Većina nesreća se događa u gradu: uvijek koristite auto sjedalicu čak i za kratke putove. Prije kupnje

proizvoda, uvijek provjerite da li je auto sjedalica ispravno postavljena u Vaš automobil. Svi putnici moraju koristiti sigurnosne pojaseve. Prilikom dugih putovanja radite češće prekide u vožnji kako bi se Vaše dijete moglo slobodno kretati. Nikada nemojte dopustiti da se dijete igra s sigurnosnim pojasom ili kopčom na auto sjedalici.

Slijedite propise autoceste vaše zemlje

UPUTE ZA MONTIRANJE I UPORABU

Montaža

1. Grupa 1, za djecu težine između 9 i 18 kg, usmjereno u smjeru vožnje .
2. Grupa 2 i 3, za djecu težine između 15 i 36 kg, usmjereno u smjeru vožnje.
3. Nemojte koristiti auto sjedalicu opremljenu pojasevima u dvije sigurnosne točke vezanja. Ova auto sjedalica se može ugraditi samo na sjedalima opremljenim sigurnosnim pojasom u 3 sigurnosne točke vezanja koji je odobren i u skladu s UN / ECE pravilnikom N. 16 ili sličnim normama. Pratite kodeks ponašanja autocesta Vaše zemlje.

4. Instalacija

DA – auto sjedalica okrenuta u smjeru vožnje

NE – auto sjedalica okrenuta suprotno od smjera vožnje

NE – Na sjedalima sa sigurnosnim pojasevima u dvije sigurnosne točke vezanja. Upotreba sigurnosnog pojasa u dvije sigurnosne točke vezanja u velikoj mjeri povećava rizik od ozljeda u slučaju nesreće.

DA – Na sjedalu sa sigurnosnim pojasom u tri sigurnosne točke vezanja. Sigurnosni pojas s 3 točke mora biti standardno odobren sukladno Uredbi UN / ECE N. 16 ili sličnoj normi. (Standardno odobrenje označeno je simbolom koji prikazuje slovo E u krugu na naljepnici pojasa).

DA – na prednjem sjedalu

DA – na jednom od stražnjih sjedala

NE – Na srednjem stražnjem sjedalu. Ovo sjedalo može se ugraditi samo na sjedalima opremljenim standardnim sigurnosnim pojasom u 3 sigurnosne točke vezanja koje je odobreno u skladu s UN / ECE uredbom N. 16 ili sličnoj normi.

NE – na sjedištu okrenutom bočno.

NE – Na sjedalu okrenutom prema natrag.

5. Prepoznajte dijelove auto sjedalice prije korištenja. **Pažljivo pogledajte sliku 5.**

1. Naslon za glavu
2. Jastučić–umetak naslona za glavu
3. Navlaka naslona
4. Zaštitni jastučići pojaseva
5. Sigurnosni pojasevi
6. Tipka za otvaranje kopče
7. Zaštitni jastučić kopče
8. Podešivač opruge
9. Podešavanje pojasa
10. Sjedalo
11. Kopča
12. Jastuk za umetanje naslona
13. Mehanizam za podešavanje visine naslona za glavu
14. Pojas naslona za glavu
15. Utori za podešavanje visine sigurnosnih pojaseva
16. Sigurnosni pojasevi
17. Prijelaz sigurnosnih pojaseva u auto sjedalici
18. Metalna kuka
19. Naslon za leđa
20. Navlaka naslona za glavu
21. Navlaka sjedalice

Podesite visinu pojaseva tako da su samo iznad djetetovih ramena. Uvjerite se da pojasevi čvrsto, a opet ne prečvrsto prijanjaju na dječjim ramenima. Povucite pojas za podešavanje prema sebi kako biste osigurali da su sigurnosni pojasevi čvrsto prilagođeni djetetu. Pritegnite sigurnosne pojaseve i provjerite da nisu presavijeni.

Podešavanje pojaseva:

6. Za podešavanje duljine pojaseva: Pritisnite regulator i istovremeno povucite sigurnosne pojaseve auto sjedalice. Nemojte povlačiti zaštitne jastučice koji se nalaze na pojasevima.

7. Otpustite sigurnosni pojas od metalne kuke koja se nalazi iza naslona sjedala.

8. Izvucite sigurnosni pojas iz naslona.

9. Provcite sigurnosni pojas u utor na naslonu sjedala na željenu visinu.

10. Ponovno učvrstite sigurnosni remen na metalnu kuku. Ponovite isti postupak s drugim pojasom.



11. Povucite pojas za podešavanje kako biste zategnuli sigurnosne pojaseve auto sjedalice.

Ugradnja sjedala u automobilu.

12. Postavite auto sjedalicu na sjedalo vozila tako da se potpuno naslanja na sjedalo i naslon leđa.

Oprez:

13. Postavite sjedalo vozila u uspravan položaj prije postavljanja dječje auto sjedalice. Nemojte postavljati auto sjedalicu ako je sjedalo automobila nagnuto (zabačeno unazad). Provjerite da sigurnosni pojasevi nisu zapetljani. Naslon leđa autosjedalice mora biti potpuno naslonjen na naslon sjedala automobila, bez ostavljanja prostora između njih.

GRUPA 1, OD 9 DO 18 KG.

Oprez: Točke kojima prolaze sigurnosni pojasevi označene su crveno. Nemojte povlačiti sigurnosne pojaseve u automobilu u bilo kojem položaju osim onih koji su prikazani.

14. Provucite dijagonalni dio sigurnosnog pojasa auto sjedalice na gornjem dijelu naslona sjedala. Provucite sigurnosni pojas koji se nalazi na krilu ispod naslona za ruke naslona sjedala. Pričvrstite sigurnosni pojas auto sjedalice; treba se čuti "klik". Dobro zategnite sigurnosni pojas, provjerite da nije zapetljan i da čvrsto leži ispod naslona za ruke.

15. Pritisnite regulator i istodobno povucite oba sigurnosna pojaseva dječje auto sjedalice.

16. Pritisnite crveni gumb na kopči da biste je otvorili.

17. Premjestite sigurnosne pojaseve i odložite ih na obje strane sjedala automobila.

18. Posjednite svoje dijete u auto sjedalicu. Postavite sigurnosne pojaseve auto sjedalice na ramena djeteta.

19. Spojite jezičke zajedno i umetnite ih u kopču. Čuje se klik koji pokazuje da su pojasevi pravilno pričvršćeni.

20. Postavite zaštitne jastučice pojaseva na prsa i ramena djeteta.

21. Povucite pojas za podešavanje kako biste osigurali da pojasevi budu prikladni za dijete.

Oprez: Svakako povremeno tijekom putovanja provjerite da se dijete nije odmaknulo od sjedala.

Sigurnosni pojasevi su pravilno zategnuti kada prijanjaju oko prsa djeteta. Sigurnosni pojasevi moraju se dobro omotati oko djeteta, ne smiju biti labavi i ne smiju biti zapetljani. Pojasevi ne smiju biti pretjerano zbijeni preko djeteta ili ga prišiljavati da sjedi u neprirodnom položaju. Provjerite povremeno da su pojasevi ugodno napeti preko ramena. Po potrebi podesite napetost.

Kako otpustiti pojaseve I izvaditi dijete van iz auto sjedalice

Pritisnite regulator i istodobno povucite oba sigurnosna pojasa da ih otpustite. Pritisnite crveni gumb na kopči da biste je otvorili. Skinite sigurnosne pojaseve i odmaknite ih od djeteta.

GRUPE 2 I 3, OD 15 DO 36 KG.

Oprez: uklonite sigurnosni pojas prije korištenja auto sjedalice za skupine 2 ili 3.

Kako ukloniti sigurnosni pojas auto sjedalice:

22. Oslobodite oba sigurnosna pojasa od metalne kuke.

23. Uklonite pojaseve od naslona.

24. Uklonite zaštitne jastučice s naslona.

25. Pritisnite crveni gumb na kopči da biste ju otvorili.

26. Uklonite platnenu navlaku auto sjedalice i izvadite pojaseve.

27. Provucite metalnu pločicu kopče kroz utor na sjedalu i skinite kopču s auto sjedalice.

28. Otpustite metalnu kuku pojasa.

29. Uklonite pojas za podešavanje.

Kako staviti dijete u auto sjedalicu.

Postavite dječju auto sjedalicu na sjedalo vozila tako da se potpuno naslanja na sjedalo i naslon sjedala automobila. Postavite dječju auto sjedalicu na sjedalo vozila u smjeru prema naprijed.

30. Namjestite visinu naslona za glavu.

31. Da biste podigli naslon za glavu, pritisnite gumb i povucite naslon za glavu prema gore; ponovite postupak obrnuto kako biste ga spustili. Oglasit će se zvuk koji označava promjenu iz jednog položaja u drugi.

Oprez: Ispravno postavljanje naslona za glavu neophodno je za sigurnost Vašeg djeteta. Nikada nemojte uklanjati naslon za glavu. Posjednite dijete na sjedalo automobila.

Oprez: Točke kojima prolaze sigurnosni pojasevi označene su crveno. Nemojte provlačiti sigurnosne pojaseve u automobilu u bilo kojem položaju osim onih koji su prikazani.

32. Položite dijagonalni sigurnosni pojas za automobil na dječja prsa i položite ga ispod naslona za ruku, nasuprot suprotnoj strani sigurnosnog pojasa. Namotajte pojas u vodilicu pojasa koji se nalazi ispod naslona za glavu. Provucite abdominalni pojas ispod dva naslona za ruke na sjedalu auto sjedalice. Dobro zategnite sigurnosni pojas, provjerite da nije zapetljan i da čvrsto leži ispod naslona za ruke auto sjedalice.

33. Pričvrstite sigurnosni pojas automobila; treba se čuti "klik".

Oprez: Tijekom putovanja povremeno provjerite da se dijete nije odmaknulo od sjedala.

GRUPE 2 I 3 BEZ NASLONA, OD 15 DO 36 KG.

34. Gurnite naslon sjedala unazad.

35+36. Držite bazu jednom rukom i skinite naslon sjedala s auto sjedalice.

Kako postaviti auto sjedalicu u vozilo.

Postavite auto sjedalicu na sjedalo vozila tako da se oslanja na sjedalo i naslon sjedala automobila.

Oprez: Točke kojima prolaze sigurnosni pojasevi označene su crveno. Nemojte provlačiti sigurnosne pojaseve u automobilu u bilo kojem položaju osim onih koji su prikazani.

37. Posjednite dijete u auto sjedalicu. Položite dijagonalni sigurnosni pojas auto sjedalice na dječja prsa i položite ga ispod naslona za ruke auto sjedalice na strani nasuprot zatezača pojasa.

38. Provucite abdominalni pojas pod dva naslona za ruke na auto sjedalicu. Dobro zategnite sigurnosni pojas, provjerite da nije zapetljan i da čvrsto leži ispod naslona za ruke na auto sjedalicu.

39. Pričvrstite sigurnosni pojas automobila; treba se čuti "klik" kao znak ispravnog postavljanja.

Oprez: Tijekom putovanja povremeno provjerite da se dijete nije odmaknulo od sjedala.

Kako ukloniti platnenu navlaku.

40. Otpustite oba sigurnosna pojasa od metalne kuke i izvadite ih iz naslona.

Skinite navlaku naslona za glavu.

Uklonite platnenu navlaku sjedala.

ČIŠĆENJE

Oprez: Navlaka je sastavni dio auto sjedalice: auto sjedalicu se ne može koristiti bez navlake. Navlaka se može zamijeniti samo originalnim dijelovima. Navlaka se može ručno prati u mlakoj vodi (maksimalno 30 °C) koristeći blagi sapun. Nemojte navlaku centrifugirati, nemojte ju glačati i nemojte koristiti otapala. Slijedite upute za pranje prikazane na ušivnoj etiketi navlake. Operite plastične dijelove mlakom vodom i sapunom. Nemojte koristiti agresivne preparate. Sigurnosni pojas može se ukloniti i prati mlakom vodom i sapunom.

Oprez: nemojte ukloniti jezičke kopča sa sigurnosnih pojaseva.

41. Rezervni dijelovi

1. Naslon za glavu
2. Jastučić za glavu
3. Navlaka naslona za leđa
4. Zaštitni jastučići za sigurnosne pojaseve
5. Sigurnosni pojasevi u 5 sigurnosnih točaka vezanja
7. Zaštitni jastučić za kopču pojasa
10. Sjedalo
12. Jastučić za naslon leđa
13. Mehanizam za podešavanje visine naslona za glavu
19. Naslon za leđa
20. Navlaka naslona za glavu
21. Navlaka sjedala
22. Upute za uporabu
23. Kutija / pakiranje



NÁVOD NA POUŽITIE

UPOZORNENIE! PRED POUŽITIM SI STAROSTLIVO PREČITAJTE TIETO INŠTRUKCIE A USCHOVAJTE ICH K NESKORŠIEMU NAHLIADNUTIU.

Pri nedodržaní týchto pokynov, môže byť ohrozená bezpečnosť Vašho dieťaťa. **UPOZORNENIE!** Vyrobnok používajte vyhradne k účelu pre ktorý bol vyrobený. V prípade použitia výrobku na ine účely výrobca odmieta akukoľvek zodpovednosť. Nikdy nenahrádzajte inými ako dodanými či schvalenými výrobcom. Mohlo by to spôsobiť poškodenie či zničenie výrobku. **UPOZORNENIE!** CAM IL MONDO DEL BAMBINO S.P.A si vyhradzuje všetky práva na zmenu či upravenie výrobku bez akychkoľvek predchádzajúcich upozornení. **UPOZORNENIE!** – Nikdy nenechajte dieťa v sedačke bez dozoru. **UPOZORNENIE:** Tato autosedačka musí byť v prípade narazu spôsobeneho nehodou vymenená. Toto je "UNIVERZÁLNA" autosedačka a je schválená normou ECE predpis R 44 pre všeobecné použitie v automobiloch. Autosedačku je možné použiť vo všetkých typoch áut. Správne pripevnenie autosedačky je vhodné, ak výrobca automobilu v príručke uvádza, že druh automobilu je vhodný pre "UNIVERZÁLNU" detskú autosedačku autosedačku pre túto vekovú skupinu a váhu. Táto detská autosedačka bola uznaná "UNIVERZÁLNA" pre testovanie pod prísnejšími skúšobnými podmienkami, než u predchádzajúcich. V prípade problémov kontaktujte svojho predajcu alebo výrobcu. Táto detská autosedačka môže byť použitá len v prípade ak je Váš automobil vybavený 3 bodovým bezpečnostným pásom, ktorý je schválený nariadením UN/ECE č. 16 či vyhovuje príslušným normám. V prípade pochybnosti, sa obráťte na výrobcu alebo predajcu. Bezpečnosť vašho dieťaťa môže byť zaručená len pri správnom dodržaní predpísaných inštrukcií a pokiaľ je vaša autosedačka podľa týchto pokynov pripevnená. Nepokladajte na dosku zadného okna alebo na zadné sedadlo žiadne voľne predmety, mohlo by to v prípade nehody spôsobiť poranenie vašho dieťaťa. Uistite sa, že všetka batožina a predmety, ktoré by v prípade nehody mohli spôsobiť eventálne nebezpečenie, starostlivo zabezpečená. Všetci spolucestujúci by mali byť oboznámení s postupom, ako dieťa z autosedačky v prípade nehody či nebezpečenstva vybrať. autosedačka by v prípade poškodenia pri autonehode mala byť okamžite z automobilu odstránená. zvláštnu pozornosť venujte kontrole, aby nielen autosedačka, ale ani žiadna z častí nezostali zachytené či stlačené medzi dverami, či v zariadení motorového vozidla. Používaný bezpečnostný pas musí byť pevne utiahnutý, aby nedošlo k jeho uvoľneniu a bezpečnostné pasy autosedačky musia byť nastavené správne tak, aby boli prispôbosené teličku vašho dieťaťa. Skontrolujte, či pasy nie sú akokoľvek prekrižené. Venujte pozornosť počas pripevňovania pasu klinu uistite sa, či je pas umiestnený dole a panva je spevnená a správne chránená. Pokiaľ cestujete bez dieťaťa, autosedačka musí byť po celú dobu úplne zabezpečená. Nepoužívajte detskú autosedačku bez čalunení. Latkové čalunení nesmie byť nahradené iným, len originalnou časťou, alebo časťami doporučenými výrobcom. Poťah smie byť prany v teplej vode /max 30 stupňov/ s jemným saponátom. nesušte v sušičke, nežehlite a nepoužívajte žiadne rozpušťača. V prípade vyskytnutia akekoľvek problému v priebehu montáže či používaní tohto výrobku, kontaktujte výrobcu. Skupina autosedačiek 1-2-3, môže byť použitá na predných sedadlách a pri aktivácii airbagu, avšak po úplnom zasunutí sedačky dozadu. aj napriek tomu sa doporučuje používať túto autosedačku len na zadných sedadlách automobilu. Z bezpečnostných dôvodov musí byť táto brožúra po celý čas uschovaná v priehradke zadnej časti autosedačky. PoUŽIVANIE teJto aUtoSeDaČky Je poDRiADenE eURopSkej noRme ece R 44. nad touto normou sú určité obmedzenia, ktoré sú predpísané miestnymi alebo štátnymi zákonmi. Nenechávajte dieťa v sedačke bez dozoru.

Nepoužívajte na prednom sedadle ak je aktívny čelný airbag. Nepoužívajte sedačku z „druhej ruky“, pretože nie je známa história a zaručená bezchybnosť výrobku. Vždy správne umiestnite vypchávkový ramenný pás, je to nevyhnutné pre bezpečie dieťaťa. Nemažte pohyblivé časti sedačky. Nenechávajte vozidlo so sedačkou na priamom slnku: plastové a kovové časti sedačky sa môžu zahrievať. V prípade, že parkujete na slnku, zakryte autosedačku. Neodstraňujte logá z potahu, aby ste predišli poškodeniu potahu. Najviac nehôd sa stáva v meste: vždy používajte autosedačku, aj na krátke vzdialenosti. Pred kúpou výrobku sa presvedčte, že možno sedačku správne nainštalovať vo vašom vozidle. Všetci cestujúci musia používať bezpečnostné pásy. Na dlhých cestách robte pravidelné prestávky, aby sa dieťa mohlo pretiahnuť a uvoľniť. Nikdy si nenechávajte dieťa hrať s bezpečnostnými pásmi a sponou bezpečnostných pásov. Dodržujte pravidlá cestnej premávky vašej krajiny.

POUŽITIE VO VOZIDLE

Inštalácia

1. Skupina 1, pre deti od 9 do 18 kg, v smere jazdy
2. Skupina 2 a 3, pre deti od 15 do 36kg, v smere jazdy
3. Nepúťajte autosedačku 2 bodovým pásom. Sedačka smie byť pripútaná len 3 bodovým pásom schváleným podľa normy UN / ECE 16 alebo porovnateľné.

4. METÓDY PÚTANIE:

Ano – po smere jazdy

Nie – protismere jazdy

Nie – na sedadle vybaveným 2 bodovým pásom. Použitie 2 bodového pásu môže zvyšuje riziko zranenia v prípade nehody.

Ano – na sedadle vybaveným 3 bodovým pásom. Pás musí byť schválený podľa normy UN / ECE 16 alebo porovnateľné. (Schválenie je označené symbolom znázorňujúci E v krúžku na štítiku pásu)

Nie – predné sedadlo

Ano – zadné sedadlo (ľavé alebo pravé)

Nie – na zadnom prostrednom sedadle vybaveným 2 bodovým pásom. Sedačka smie byť pripútaná len 3 bodovým pásom schváleným podľa normy UN / ECE 16 alebo porovnateľné.

Nie – na sedadlách bokom k smeru jazdy

Nie – na sedadlách proti smeru jazdy

5. Zoznámte sa s časťami autosedačky

pred použitím. Venujte pozornosť obrázku 5.

1. Hlavová opierka
2. Vložka hlavovej opierky
3. Poťah chrbtovej opierky
4. Vypchávkový ramenný pás
5. Päťbodový bezpečnostný pás
6. Tlačidlo spony pásov
7. Vypchávkový spony pásov
8. Tlačidlo uvoľnenia pásov
9. Doťahovanie pásov
10. Sedák
11. Spona pásov
12. Chrbtová vložka
13. Poistka nastavenie hlavovej opierky
14. Pás hlavovej opierky
15. Otvory pre nastavenie výšky bezpečnostných pásov
16. Päťbodový bezpečnostný pás
17. Otvor pre pásy vozidla
18. Kovová spona
19. Chrbtová opierka
20. Poťah hlavovej opierky
21. Poťah sedadla

Skontrolujte výšku bezpečnostných pásov. Pásy by mali byť čo najbližšie k ramenam dieťaťa. Ak tomu tak nie je, nastavte výšku pásov pred použitím sedačky.

Pre nastavenie výšky bezpečnostných pásov:

6. Stlačte tlačidlo uvoľnenia pásov a zatiahnite za oba pásy súčasne.
- Neťahajte za ramenné vypchávkové.
7. Vytiahnite pásy z kovovej spony,



NÁVOD NA POUŽITIE

umiestnená na zadnej strane autosedačky.

8. Pretiahnite pásy skrz sedačku.

9. Pás vložte do otvoru v sedačke pre nastavenie požadovanej výšky.

10. Nasad'te pásy späť na kovovú sponu. Vykona'te rovnaký postup aj s druhým pásom.

11. Dotiahnite pásy.

Inštalácia sedačky vo vozidle

12. Umiestnite sedačku na sedadlo, tak aby úplne ležala na sedadle a operadle.

Upozornenie:

13. Pred montážou nastavte sedačku do vzpriamenej polohy. Neumiestňujte sedačku na sklopené sedadlá.

Presvedčte sa, že pásy nie sú prekrútené. Chrbtová opierka musí byť celá opretá, medzi chrbtovou opierkou a sedadlom nesmie byť medzera.

SKUPINA 1, OD 9KG DO 18KG

Upozornenie: Miesta určené pre vedenie pásov sú označené červeno. Nikdy nerobte pás mimo vyznačené miesta.

14. Umiestnite horný pás na hornú časť chrbtovej opierky.

Pretiahnite bezpečnostný pás cez chrbtovú opierku, ako je znázornené na obrázku.

15. Stlačte tlačidlo uvoľnenia pásov a zatiahnite súčasne za oba pásy.

16. Stlačte červené tlačidlo na sponu pásov, pre uvoľnenie pásov zo spony.

17. Dajte bezpečnostné pásy na stranu sedačky.

18. Posad'te dieťa do sedačky. Umiestnite ramenné pásy cez dieťa.

19. Spojte obe poistky pásov a zasuňte ich do spony pásov. Cvaknutie indikuje správne zaistenie pásov.

20. Umiestnite pásy, nech prechádza správne cez ramená a hrudník dieťaťa.

21. Dotiahnite bezpečnostné pásy, presvedčte sa, že sú pásy správne dotiahnuté.

Upozornenie: Pri jazde pravidelne kontrolujte, či je dieťa v sedačke správne pripútané. Správne utiahnutý pás nepovoľuje možnosť voľného

pohybu. Bezpečnostné pásy nesmie byť prekrútené, nesmie sklznúť z ramien a mali by byť pohodlne utiahnuté. Nadmerné utiahnutie spôsobuje neprirodzenú polohu pri sedení. Pravidelne kontrolujte, že sú pásy správne napnuté a prechádza cez ramená dieťaťa. V prípade potreby napnutie pásov upravte.

Vybratie dieťaťa zo sedačky

Stlačte poistku uvoľnenie pásov a zatiahnite za oba pásy súčasne. Stlačte červené tlačidlo na sponu pásov pre uvoľnenie pásov. Dajte pásy na bok a vyberte dieťa.

SKUPINA 2/3, OD 15KG DO 36KG.

Upozornenie: Pred použitím sedačky pre skupinu 2/3 odstráňte bezpečnostné pásy sedačky.

Odstránenie bezpečnostných pásov:

22. Odmontujte oba pásy z kovovej spony.

23. Pretiahnite pásy skrz chrbtovú opierku.

24. Odmontujte ramenné vypchávkyskrz chrbtovú opierku.

25. Stlačte červené tlačidlo na sponu pásov a uvoľnite pásy.

26. Zdvihnite potah a pásy úplne odstráňte.

27. Pre odstránenie spony pásov pretiahnite skrz sedák kovovú sponu.

28. Uvoľnite kovovú sponu.

29. Z kovovej spony odstráňte popruh na dotahovanie pásov.

Umiestnenie dieťaťa do sedačky

Umiestnite sedačku vo vozidle tak, aby úplne sedela na sedáku a operadle. Sedačku umiestnite v smere jazdy.

30. Nastavte výšku hlavovej opierky.

31. Pre zdvihnutie hlavovej opierky stlačte tlačidlo pre nastavenie výšky hlavovej opierky a hlavovú opierku posuňte smerom nahor alebo nadol. Zmenu pozície indikuje cvaknutie.

Upozornenie: Správne nastavenie hlavovej opierky je nevyhnutné pre bezpečie vášho dieťaťa, za žiadnych



okolností neodstraňujte hlavovú opierku. Posadte dieťa do sedačky

Upozornenie: Miesta pre vedenie bezpečnostného pásu sú označené červenou farbou. Nikdy nerobte pásy v inej polohe ako je vyznačené.

32. Horný pás vedte cez hrudník dieťaťa a na druhej strane pod laktovú opierkou. Horný pás dajte do vodiča pásov pod opierkou hlavy. Spodný pás vedte pod oboma laktovými opierkami. Opatrne dotiahnite bezpečnostný pás a presvedčte sa, že nie je prekrútený a je bezpečne umiestnený pod laktovými opierkami.

33. Zapnite bezpečnostný pás vozidla, malo by byť počuť kliknutie.

Upozornenie: Pri jazde pravidelne kontrolujte, že je dieťa správne pripútané.

SKUPINA 2/3 BEZ CHRBTOVEJ OPIERKY, OD 15KG DO 36KG.

34. Zatláčte chrbtovú opierku smerom dozadu.

35+36. Držte pevne sedák a oddel'te chrbtovú opierku od sedáku.

Inštalácia vo vozidle

Umiestnite sedačku tak, aby správne sedela na operadle a sedadla.

Upozornenie: Body pre vedenie pásu sú označené červenou farbou. Nevykonať bezpečnostné pásy v žiadnej inej polohe než je uvedené.

37. Posadte dieťa do sedačky.

Horný pás vedte cez hrudník dieťaťa a na druhej strane pod laktovú opierkou.

38. Pretiahnite spodný pás pod oboma laktovými opierkami.

Opatrne dotiahnite bezpečnostný pás a presvedčte sa, že nie je prekrútený a je bezpečne umiestnený pod laktovými opierkami.

39. Zapnite bezpečnostný pás vozidla, malo by byť počuť kliknutie.

Pozor: počas jazdy kontrolujte, že sa vasa dieťa neodpútalo zo sedačky

Odobratie poťahu

40. Uvoľnite bezpečnostné pásy z

kovového háčika a vyberte ich z opierky chrbta.

Odoberte poťah opierky hlavy.

Odoberte poťah sedačky.

ČISTENIE:

Upozornenie: Poťah je neoddeliteľnou súčasťou autosedačky, nepoužívajte autosedačku bez poťahu. Poťah môže byť nahradený iba originálnym dielom. Poťah môžete prať v ruke vo vlažnej vode (max. 30 ° C) s jemným mydlom. Poťah nežmýkajte, nežehlite a nepoužívajte rozpúšťadlá. Riad'te sa pokynmi na prácach štítku, umiestnenom na poťahu. Plastové časti čistite vlažnou vodou s mydlom. Nepoužívajte agresívne čistiace prostriedky. Bezpečnostné pásy možno oddel'te a umývať vo vlažnej vode s mydlom.

Upozornenie: neskladajte z bezpečnostných pásu pracky.

41. Náhradné diely:

1. Podložka hlavy
2. Vypchávkva podložky hlavy
3. Poťah chrbtovej opierky
4. Ramenné vypchávkvy
5. 5-bodový pás
7. Vypchávkva spony
10. Sedadlo
12. Vypchávkva opierky chrbta
13. Mechanizmus pre nastavenie výšky pásov
19. Chrbtová opierka
20. Poťah hlavové opierky
21. Poťah sedátka
22. Návod na použitie
23. Box / balenie



POMEMBNO! NATANČNO PREBERITE NAVODILA TER JIH SHRANITE ZA KASNEJŠO UPORABO.

Neupoštevanje navodil lahko ogrozi varnost vašega otroka. **POMEMBNO!** Izdelek uporabljajte samo za namen, za katerega je bil ustvarjen. V primeru, da se izdelek uporablja za drug namen, proizvajalec zavrača kakršnokoli odgovornost. Uporabljajte samo nadomestne dele, ki jih je odobrilo podjetje Cam Il Mondo Del Bambino, saj bi se v nasprotnem primeru izdelek lahko poškodoval in ne bil varen. **POMEMBNO!** Podjetje Cam Il Mondo Del Bambino S.p.A. si pridržuje pravico do spreminjanja izdelka iz tehničnih ali komercialnih razlogov brez predhodnega obvestila. **OPOZORILO!** Otroka nikoli ne pustite v avtomobilskem sedehu brez nadzora! **OPOZORILO!** Če je avtomobilski sedež utrpel udarec v prometni nesreči, ga je potrebno zamenjati. To je "UNIVERZALEN" avtomobilski sedež za splošno uporabo motornih vozil, ki je homologiran v skladu s pravilnikom ECE R44. Primeren je za uporabo v večini motornih vozil, ne pa v vseh. Najverjetneje ga bo mogoče pravilno namestiti v vozilo, za katerega je proizvajalec v priročniku vozila zapisal, da je to vozilo primerno za uporabo "UNIVERZALNEGA" sistema za zadrževanje otrok te starostne skupine in teže. Ta avtomobilski sedež je dobil oznako "UNIVERZALEN" pod strožjimi testnimi pogoji, kot prejšnje različice sedeža, ki nimajo te oznake. V primeru kakršnegakoli dvoma se obrnite na svojega prodajalca ali proizvajalca. Ta avtomobilski sedež lahko uporabljate samo v vozilu, ki je opremljeno s tritočkovnim varnostnim pasom, homologiranim v skladu s pravilnikom UN/ECE R16 ali z drugim enakovrednim standardom. Varnost avtomobilskega sedeža je mogoče zagotoviti samo v primeru upoštevanja navodil za uporabo in pravilne namestitve avtomobilskega sedeža. Na zadnjo polico ali sedež vozila ne odlagajte predmetov, ki niso pritrjeni, saj bi lahko ti v primeru zaviranja ali nesreče koga poškodovali. Poskrbite, da so prtljaga ali predmeti, ki bi lahko predstavljali nevarnost v primeru nesreče, dobro pritrjeni. Vsi potniki bi morali vedeti, kako vzeti otroka iz avtomobilskega sedeža v primeru nevarnosti ali nesreče. Če je avtomobilski sedež v uporabi, ko doživite nesrečo, ga je potrebno takoj zamenjati. Pazite, da se avtomobilski sedež ali njegovi deli ne ujamejo ali stisnejo med vrata ali mehanizem motornega vozila. Varnostni pas avtomobila je treba čvrsto zategniti, tako da ni ohlapen, pas avtomobilskega sedeža pa mora biti pravilno nameščen, tako da se prilega telesu otroka. Preverite, da trakovi niso zviti! Bodite pozorni na to, kako se prilega spodnji (trebušni) del pasu – ležati mora nizko, tako da trdno drži medenični predel in ga pravilno zaščiti. Tudi kadar potujete brez otroka, mora biti sedež vedno dobro pritrjen. Avtomobilskega sedeža ne uporabljajte brez prevleke. Prevleko lahko nadomestite samo z originalno prevleko ali tisto, ki jo priporoča proizvajalec, saj je bistveni del sistema za zadrževanje. Prevleko lahko operete v topli vodi (največ 30° c) z blagim nevtralnimi pralnimi sredstvom. ne sušite v sušilnem stroju, ne likajte in ne čistite s topili. Če imate pri namestitvi ali uporabi izdelka kakršnekoli težave, se obrnite na proizvajalca. Prosimo, upoštevajte, da je avtomobilske sedeže skupine 1–2–3 ponekod dovoljeno uporabljati na sovoznikovem sedežu, za njih pa ne velja pravilo, da jih ni dovoljeno namestiti, če je zračna blazina vključena, kot recimo zahteva pravilnik ece. kljub temu priporočamo, da se ta varnostni sedež uporablja samo na zadnjih sedežih vozila. Iz varnostnih razlogov naj bodo ta navodila shranjena v žepu na hrbtni strani sprednjega sedeža vozila. Uporaba avtomobilskega sedeža je podvržena standardu ece R44. nekatere omejitve, ki jih določajo lokalni ali nacionalni zakoni, prevladajo nad tem standardom. Ne pustite svojega otroka v avtosedežu brez nadzora. Ne uporabljajte na sprednjih sedežih z vgrajenimi zračnimi

blazinami. Ne uporabljajte rabljenih izdelkov, ker zgodovina izdelka ni znana. Vedno postavite blazinice pravilno na otrokovo prsni koš, ker so bistvene za njegovo varnost. Ne mažite gibljivih delov avtosedeža. Ne pustite avtosedeža v avtomobilu na soncu: plastični in kovinski deli se lahko pregrejejo. Pokrijte otroški avtosedež, če je avto parkiran na soncu. Da bi se izognili poškodbam tkanine ne odstranjujte logotipa izdelka. Večina nesreč se zgodi v mestu: vedno uporabljajte avtosedež tudi na kratkih vožnjah. Pred nakupom izdelka vedno preverite ali je možno avtosedež pravilno namestiti v vaš avtomobil. Vsi potniki morajo uporabljati varnostne pasove. Med dolgimi vožnjami se pogosto ustavite tako, da se vaš otrok lahko prosto giblje in odpočije. Nikoli ne dovolite, da bi se vaš otrok igral z varnostnim pasom ali sponko na avtosedežu. Upoštevajte cestnoprometne predpise v vsaki državi

UPORABA V VOZILU

Namestitvev

1. Skupina 1, za otroke, ki tehtajo med 9 in 18 kg: namestitvev v nasprotni smeri vožnje.
2. skupine 2 in 3, za otroke, ki tehtajo med 15 in 36 kg: namestitvev v smeri vožnje.
3. Avtosedeža ne namestite na sedeže z dvotočkovnimi varnostnimi pasovi. Ta avtosedež je mogoče namestiti samo na sedežih, opremljenih s tritočkovnim varnostnim pasom, odobrenim v skladu s regulativo UN/ECE št.16 ali enakovrednim.

4. METODE NAMESTITVE:

DA – obrnjen naprej

NE – obrnjen nazaj

NE – Na sedežih z dvotočkovnimi varnostnimi pasovi. Uporaba dvotočkovnega varnostnega pasu precej poveča nevarnost poškodb v primeru nesreče.

DA – Na sedežu s tritočkovnim varnostnim pasom. Tritočkovni varnostni pas mora biti standardno odobren v skladu z Uredbo UN/ECE št. 16 ali enakovrednim. (Standardna odobritev je označena s simbolom, ki označuje črko E v krogu na oznaki pasu).

NE – Na sprednjih sedežih

DA – Na enem od stranskih sedežev

NE – Na srednjem zadnjem sedežu, opremljenem z dvotočkovnim varnostnim pasom. Ta avtomobilski sedež je mogoče namestiti samo na sedežih, opremljenih s tritočkovnim varnostnim pasom, odobrenim v skladu Uredbo UN/ECE št. 16 ali enakovrednim.

NE – Na sedežu, obrnjenem ob strani.

NE – Na sedežu, obrnjenem nazaj.

5. Preden avtosedež uporabite spoznajte sestavne dele. **Posebno pozornost**

posvečajte sliki 5.

1. Naslonjalo za glavo
2. Vložek za naslon glave
3. Prevlak naslonjala
4. Dodatno oblažjenje pasov
5. 5-točkovni pas
6. Gumb za odpiranje sponke
7. Obloga zaponke
8. Vzmetni regulator
9. Trak za nastavljanje dolžine
10. Sedež
11. Sponka
12. Vložek za hrbtišče
13. Mehanizem za nastavitve višine vzglavnika.
14. Trak za naslonjalo za glavo
15. Reže za nastavitve višine 5-točkovnih pasov
16. 5-točkovni pasovi
17. Prehod za avtomobilski varnostni pas
18. Kovinska kljuka
19. Naslonjalo
20. Prevlak naslonjala za glavo
21. Prevlak sedeža

Preverite višino pasov. Pasove je treba nastaviti v položaj, ki je najbližje višini otrokovih ramen. Če ti niso tako, ko izdelek prejmete nastavite višino pasov pred uporabo avtosedeža.

Če želite spremeniti položaj pasov:

6. Pritisnite regulator in istočasno potegnite oba varnostna pasova. Ne potegnite blazinic, ovitih okoli trakov.
7. Iztaknite en varnostni pas iz kovinskega kavlja, ki je nameščena za naslonjalom avtosedeža.
8. Izvlecite varnostni pas iz naslonjala.
9. Namestite varnostni pas v režo v naslonjalu na želeni višini.
10. Varnostni trak vtaknite na kovinski kavelj. Isti postopek ponovite z drugim



trakom.

11. Povlecite nastavitveni trak, da zategnete varnostne pasove.

Vgradnja avtosedeža v vozilo.

12. Položite otroški avtosedež na sedež vozila tako, da se popolnoma prilega sedišču in naslonjalu.

Pozor:

13. Pred namestitvijo otroškega avtosedeža postavite avtomobilski sedež v pokončen položaj. Ne postavljajte avtosedeža na položene avtomobilske sedeže. Preverite, da varnostni pasovi niso zaviti. Hrbtni naslon otroškega avtosedeža mora biti popolnoma naslonjen na naslon sedeža vozila, ne da bi pri tem nastala prostornina med njima.

SKUPINA 1, OD 9 DO 18 KG.

Pozor: točke, kjer mora potekati varnostni pas, so označene rdeče. Varnostni pas ne postavljajte v poljubne položaje, ki niso prikazani v navodilih.

14. Speljite diagonalni del varnostnega pasu na zgornjem delu naslonjala.

Spodnji del avtomobilskega varnostnega pasu potegnite pod naslonjalo za roke na sedežu otroškega avtomobilskega sedeža. Pritrdite varnostni pas; potrebno je slišati "klik". Zategnite avtomobilski pas kar se da tesno. Preverite, da pas ni zasukan in da je trdno nameščen pod nasloni za roke na avtosedežu.

15. Pritisnite regulator in istočasno potegnite oba varnostna pasova otroškega avtomobilskega sedeža.

16. Pritisnite rdeč gumb na sponki, da odprete pasove.

17. Odmaknite varnostne pasove in jih položite ob straneh avtosedeža.

18. Posedite otroka v sedež.

Varnostne pasove avtosedeža položite na otroška ramena.

19. Staknite oba jezička skupaj in ju vstavite v zaponko. Slišati je potrebno »klik«, ki javi, da so pasovi pravilno pritrjeni.

20. Postavite blazinice na prsni koš in ramena otroka.

21. Povlecite nastavitveni trak toliko, da zagotovite, da se pasovi udobno prilegajo otroku.

Opozorilo: med potovanjem pogosto preverite, da se vaš otrok ni odpel iz

avtosedeža. Varnostni pasovi, ki so pravilno zategnjeni ne dopuščajo pretiranega igranja med traki in avtosedežem. Varnostni pasovi avtosedeža morajo biti nameščeni prilagajoče, ne smejo odstopati od otroka in ne smejo biti zaviti. Pasovi tudi ne smejo biti čezmerno zategnjeni čez otroka ali ga prisiliti, da je v nenaravnem položaju. Redno preverjajte, da so pasovi zategnjeni na ramenih. Po potrebi nastavite napetost.

Kako sprostiti vašega otroka

Pritisnite regulator in istočasno potegnite oba varnostna pasova, da jih razbremenite. Pritisnite rdeč gumb na sponki, da odprete pasove. Odstranite varnostne pasove in jih odložite proč od otroka.

SKUPINE 2 IN 3, OD 15 DO 36 KG.

Pozor: odstranite varnostne pasove pred uporabo otroškega avtosedeža za skupino 2 ali 3.

Kako odstraniti varnostne pasove iz avtosedeža:

22. Iztaknite oba varnostna pasova iz kovinskega kavlja.

23. Odstranite pasove iz naslona za hrbet.

24. Odstranite blazinice iz naslona za hrbet.

25. Pritisnite rdeč gumb na sponki, da jo odprite.

26. Dvignite prevleko sedeža in jo popolnoma odstranite.

27. Kovinsko sponko potegnite skozi režo v sedežu in odstranite sponko z avtosedeža.

28. Sprostite kovinski kavelj traku.

29. Odstranite nastavitveni trak.

Pozicioniranje otroka – avtosedeža.

Položite otroški avtosedež na sedež vozila tako, da se popolnoma naslanja na sedež in naslonjalo.

Položite otroški avtosedež na sedež vozila v položaju obrnjen naprej.

30. Nastavite višino naslonjala za glavo.

31. Da dvignete naslon za glavo pritisnite gumb in potegnite naslon za glavo navzgor; obratno postopajte, da ga spustite. Sliši se klik, ki označuje spremembo iz enega položaja v drugega.

Pozor: pravilna namestitve naslonjala za glavo je bistvena za varnost vašega otroka. V nobenem primeru ne odstranjujte vzglavnika.

Pozor: točke, kjer mora potekati varnostni pasovi, so rdeče. Varnostni pas ne postavljajte v poljubne položaje, ki niso prikazani v navodilih.

32. Namestite diagonalni varnostni pas varnostnega pasu na otrokov prsni koš in ga speljite pod naslonjalo za roke na avtosedežu na nasprotni strani naslonjala navijala. Vstavite pas v vodilo za pas, ki se nahaja pod naslonom za glavo.

Spodnji del pasu (trebušni pas) speljite pod dvema naslonoma za roke na avtosedežu. Zategnite avtomobilski varnostni pas. Preverite, da ni zasukan in da je trdno nameščen pod nasloni za roke na otroškem avtosedežu.

33. Pritrdite varnostni pas avtomobila na sponko; potrebno je slišati "klik".

Opozorilo: med potovanjem pogosto preverite, da se vaš otrok ni sprostil iz avtosedeža.

SKUPINE 2 IN 3 BREZ NASLONA, OD 15 DO 36 KG.

34. Potisnite naslonjalo nazaj.

35+36. Držite jahač (spodnji del) z eno roko in z drugo roko odstranite naslonjalo s sedeža.

Kako namestiti avtosedež v vozilo

Položite avtosedež (jahač) na sedež vozila tako, da se popolnoma naslanja na sedež in naslonjalo.

Pozor: točke, kjer poteka varnostni pas, so rdeče. Varnostni pas ne postavljajte v poljubne položaje, ki niso prikazani v navodilih.

37. Posedite otroka na avtosedež.

Namestite diagonalni varnostni pas na otrokov prsni koš in ga speljite pod naslon za roke na otroškem sedežu na strani, ki je nasprotna navijalu avtomobilskega pasu.

38. Spodnji del pasu speljite pod oba naslona za roke na avtosedežu.

Zategnite avtomobilski pas in preverite, da pas ni zasukan in da je trdno nameščen pod nasloni za roke na avtosedežu.

39. Zapnite varnostni pas avtomobila; potrebno je slišati "klik".

Opozorilo: med potovanjem pogosto preverite, da se vaš otrok ni sprostil iz

avtosedeža.

Kako odstraniti oblazinjenje.

40. Sprostite varnostne pasove iz kovinskega kavlja in jih odstranite iz naslona za hrbet.

Odstranite prevleko naslonjala za glavo. Odstranite prevleko sedeža.

ČIŠČENJE

Pozor: oblazinjenje so sestavni del otroškega avtosedeža: avtosedeža ni mogoče uporabiti brez oblazinjenja. Oblazinjenje lahko zamenjate samo z originalnim.

Oblazinjenje lahko ročno peremo z mlačno vodo (največ 30°C) z blagim milom. Ne vrtite, ne likajte in ne uporabljajte topil. Sledite navodilom za pranje, prikazanim na etiketi oblazinjenja.

Plastične dele operite z mlačno vodo in milom. Ne uporabljajte agresivnih snovi. Varnostni pas lahko odstranite in sperete z mlačno vodo in milom. Pozor: ne odstranjujte zaponk iz pasu.

41. Rezervni deli

1. Naslonjalo za glavo
2. Vložek za naslon glave
3. Oblazinjenje naslonjala
4. Zaščitna plošča
5. 5-točkovni pas
7. Obloga zaponke
10. Sedež
12. Vložek za naslon hrbta
13. Mehanizem za nastavitev višine vzglavnika
19. Naslonjalo
20. Oblazinjenje naslonjala za glavo
21. Oblazinjenje sedeža
22. Navodila za uporabo
23. Karton / embalaža



IMPORTANT! CITIȚI CU ATENȚIE INSTRUCȚIUNILE ÎNAINTE DE A FOLOSI PRODUSUL ȘI PĂSTRAȚI-LE ÎN CONDIȚII DE SIGURANȚĂ PENTRU REFERINȚE VIITOARE.

Siguranța copilului dumneavoastră ar putea fi pusă în pericol, dacă nu urmați cu atenție instrucțiunile. **IMPORTANT!** Acest produs trebuie utilizat numai în scopul pentru care a fost proiectat. În cazul utilizării produsului în orice alt scop, producătorul își declină orice responsabilitate. Nu folosiți niciodată alte piese de schimb decât cele furnizate sau aprobate de către Cam Il Mondo Del Bambino, deoarece acest fapt ar putea provoca deteriorarea produsului dumneavoastră, și ar afecta siguranța acestuia. **IMPORTANT!** CAM IL MONDO DEL BAMBINO SpA își rezervă dreptul de a modifica orice produs din motive tehnice sau comerciale, fără o notificare prealabilă. **AVERTISMENT!** Nu vă lăsați copilul nesupravegheat în scaunul auto! **AVERTISMENT!** Acest scaun auto trebuie să fie înlocuit în caz de impact cauzat de un accident auto. Acesta este un scaun auto UNIVERSAL și este aprobat prin Norma ECE R 44, pentru uz general în autovehicule. Acest scaun auto se va potrivi în cele mai multe (dar nu toate) dintre modelele de autovehicule. O potrivire corectă este probabilă în cazul în care constructorul vehiculului a declarat în cartea vehiculului faptul că vehiculul este proiectat să accepte un scaun auto UNIVERSAL pentru copii din această grupă de vârstă și greutate. Acest scaun auto a fost declarat ca fiind UNIVERSAL în condiții de testare stricte, mai multe decât cele aplicate pentru realizarea design-ului și a modelelor anterioare. Pentru orice nelămuriri, vă rugăm să contactați distribuitorul sau producătorul. Acest scaun auto poate fi utilizat numai dacă vehiculul dumneavoastră este dotat cu o centură de siguranță în 3 puncte aprobată prin Regulamentul UN / ECE nr. 16 sau alt standard echivalent. În acest caz, vă rugăm să contactați producătorul dispozitivului de reținere sau dealerul. Siguranța scaunului auto în mașină poate fi garantată numai în cazul în care instrucțiunile au fost urmate corect și scaunul auto a fost montat corespunzător. Nu așezați obiecte neasigurate pe panoul din spate sau bancheta din spate a vehiculului, deoarece aceasta ar putea fi cauza unei loviri în caz de franare sau de accident. asigurați-vă că toate bagajele sau obiectele care ar putea cauza un pericol potențial în cazul unui accident sunt bine fixate. toți pasagerii trebuie să fie înștiințați de modul de eliberare al copilului din scaun în caz de pericol sau accident. Scaunul auto trebuie să fie înlocuit imediat dacă a fost implicat într-un accident. asigurați-vă că scaunul auto, sau oricare parte a acestuia, să nu fie prins, imobilizat sau lovit de portiera mașinii sau alt mecanism al acesteia. centura de siguranță a mașinii trebuie să fie potrivită pentru a elimina orice pericol de strangulare iar hamul scaunului auto trebuie să fie ajustat în mod corect pentru a se potrivi pe corpul copilului. verificați centurile astfel încât acestea să nu fie răsucite în nici un fel! acordați atenție fixării centurii abdominale, asigurându-vă că este poziționată în zona inferioară pentru a fixa ferm zona bazinului și a o proteja corect. chiar și atunci când călătoriți fără copil, scaunul auto trebuie să fie bine fixat în orice moment. Nu utilizați scaunul auto fără husa textilă care-l acoperă. husa textilă nu trebuie să fie înlocuită decât cu alta originală sau cu cele recomandate de producător, deoarece aceasta constituie o parte integrantă a sistemului de siguranță. husa textilă poate fi spălată în apă caldă (max 30°C), cu un detergent neutru. Nu utilizați uscător, nu călcați și nu folosiți solvenți. În cazul în care apar probleme în timpul montării sau utilizării acestui produs, contactați producătorul sau distribuitorul. vă rugăm să rețineți că grupul de scaune auto grupa 1-2-3 pot fi folosite pe scaunul din față și sunt exceptate de la regulamentul de a nu fi montate decât dacă airbag-ul este dezactivat, conform Regulamentului ece R 44. Noi recomandăm, totuși, ca acest scaun auto să fie folosit numai pe scaunul din spate al vehiculului dumneavoastră. Din motive de siguranță broșura cu instrucțiuni trebuie să fie păstrată întotdeauna în buzunarul situat la partea din spate a scaunului auto. Utilizarea acestui scaun auto este în conformitate cu standardul ece R44. anumite limitări pot prevala asupra acestui standard, dacă acestea sunt impuse de legislația locală sau națională. Nu lăsați copilul nesupravegheat în scaunul de mașină. Verificați întotdeauna dacă ați pus copilul corect în scaun. Periodic, pe durata călătoriei, verificați ca nu cumva copilul să se fi eliberat din scaunul de

mașină. Nu folosiți produse second-hand, deoarece nu se cunoaște originea produsului. Nu ungeți componentele mobile ale scaunului. Nu lăsați scaunul în mașină în soare: componentele metalice și de plastic s-ar putea încălzi. Acoperiți scaunul dacă mașina este parcată în soare. Nu îndepărtați emblemele produsului pentru a nu strica materialul. Majoritatea accidentelor se produc în oraș: întotdeauna folosiți scaunul chiar și pentru călătorii scurte. Înainte de achiziționarea produsului, verificați întotdeauna ca scaunul să se aranjeze corespunzător în mașina dumneavoastră. Toți pasagerii trebuie să poarte centură de protecție. Opriti-vă des pentru pauze în timpul călătoriilor lungi, astfel încât sugarul să se poată mișca în aer liber. Respectați codul rutier din țara dumneavoastră. Nu lăsați copilul nesupravegheat în scaunul de mașină. Nu folosiți scaunele din față dotate cu airbag. Nu folosiți produse second-hand, deoarece nu se cunoaște originea produsului. Întotdeauna plasați corect protecțiile pe pieptul copilului deoarece sunt vitale pentru siguranța lui. Nu ungeți componentele mobile ale scaunului. Nu lăsați scaunul în mașină în soare: componentele metalice și de plastic s-ar putea încălzi. Acoperiți scaunul dacă mașina este parcată în soare. Nu îndepărtați emblemele produsului pentru a nu strica materialul. Majoritatea accidentelor se produc în oraș: întotdeauna folosiți scaunul chiar și pentru călătorii scurte. Înainte de achiziționarea produsului, verificați întotdeauna ca scaunul să se aranjeze corespunzător în mașina dumneavoastră. Toți pasagerii trebuie să poarte centură de protecție. Opriti-vă des pentru pauze în timpul călătoriilor lungi, astfel încât copilul să se poată mișca în aer liber. Nu lăsați niciodată copilul să se joace cu hamul sau cu catarama scaunului de mașină. Respectați codul rutier din țara dumneavoastră.

UTILIZARE ÎNTR-UN VEHICUL

Instalare

1. Grupa 1, pentru copii cântărind între 9 și 18 kg.: instalare cu fața în față.
2. Grupele 2 și 3, pentru copii cântărind între 15 și 36kg: instalare cu fața în față.
3. Nu plasați scaunul pe locuri care dispun de centuri de siguranță în două puncte. Acest scaun poate fi instalat doar pe locuri care dispun de o centură de siguranță în 3 puncte, centură standard aprobată conform Regulamentului ONU/ CEE nr. 16 sau echivalent.

4. METODE DE INSTALARE:

DA – Cu fața în față

NU – Cu fața spre spate

NU – Pe locuri cu centuri de siguranță în două puncte. Utilizarea centurii de siguranță în două puncte crește destul de mult riscul de vătămare în caz de accident.

DA – Pe un loc cu centură de siguranță în 3 puncte. Centura de siguranță în 3 puncte trebuie să fie conform standardului aprobat prin Regulamentul ONU/ CEE Nr. 16 sau echivalent. (Aprobarea standard este marcată prin simbolul care prezintă litera E într-un cerc pe eticheta scaunului).

NU – Pe locurile din față

DA – Pe unul din locurile laterale din spate
NU – Pe locul din mijloc din spate dotat cu o centură în două puncte. Acest scaun de mașină se poate potrivi doar pe locuri dotate cu o centură în 3 puncte, standard aprobat conform Regulamentului ONU/ CEE Nr. 16 sau echivalent.

NU – Pe un loc și cu fața spre lateral.

NU – Pe un loc și cu fața spre spate.

5. Identificați ce componente are scaunul de mașină înainte de a-l utiliza. **Acordați atenție specială figurii 5.**

1. Suport pentru cap
2. Pernă inserată în suportul pentru cap
3. Husă suport spate
4. Protecție ham
5. Ham în 5 puncte
6. Buton de deschidere cataramă
7. Protecție cataramă
8. Ajustor arc
9. Curea reglabilă
10. Scaun
11. Cataramă
12. Pernă inserată în suportul pentru spate
13. Mecanism de reglare înălțime suport cap.
14. Curea suport cap
15. Fante pentru reglarea înălțimii hamului în 5 puncte
16. Ham în 5 puncte
17. Pasaj pentru centurile de siguranță ale mașinii
18. Cârlig metalic
19. Suport spate
20. Husă suport cap
21. Husă scaun

Verificați înălțimea curelelor produsului. Curelele trebuie ajustate la poziția cea mai apropiată de umerii copilului. Dacă nu este cazul, ajustați înălțimea curelelor înainte de utilizarea scaunului de mașină.



Pentru a schimba poziția curelelor hamului:

6. Apăsati ajustorul și trageți în același timp de ambele centuri de siguranță ale scaunului. Nu trageți de protecțiile înfășurate în jurul curelelor.

7. Scoateți o curea de siguranță din cârligul metalic aflat în spatele protecției pentru spate a scaunului.

8. Scoateți cureaua de siguranță din partea din spate a scaunului.

9. Treceți cureaua de siguranță prin fanta din protecția pentru spate la înălțimea necesară.

10. Prindeți din nou cureaua de siguranță în cârligul metalic.

Repețiți aceeași procedură cu cealaltă curea.

11. Trageți de cureaua de ajustare pentru a strânge curelele de siguranță ale scaunului de mașină.

INSTALAREA SCAUNULUI DE MAȘINĂ ÎN AUTOMOBIL.

12. Poziționați scaunul pe locul din vehicul astfel încât să se sprijine în totalitate pe scaun și pe suportul pentru spate.

Atenție:

13. Plasati locul din vehicul în poziție dreaptă înainte de instalarea scaunului pentru copil. Nu plasați scaunul pe locuri înclinate.

Verificați ca centurile de siguranță să nu fie răsucite.

Suportul pentru spate al scaunului de mașină pentru copil trebuie să se sprijine integral pe suportul pentru spate al locului din vehicul, fără a se lăsa spațiu între ele.

GRUPA 1, DE LA 9 LA 18 KG.

Atenție: Punctele de trecere pentru centurile de siguranță sunt marcate cu roșu. Nu treceți centurile de siguranță ale mașinii prin altă poziție decât cele indicate.

14. Treceți partea în diagonală a centurii de siguranță a scaunului de mașină pe partea superioară a suportului pentru cap.

Treceți partea orizontală a centurii de siguranță pe sub brațul scaunului de copil. Închideți centura; ar trebui să se audă un „click”.

Strângeți bine centura, asigurați-vă că nu sunt răsucite și că este plasată în siguranță pe sub bratele scaunului de mașină.

15. Apăsati ajustorul și, în același timp, trageți ambele curele de siguranță ale scaunului de mașină pentru copil.

16. Apăsati butonul roșu de pe cataramă pentru a o deschide.

18. Mutati curelele de siguranță și plasați-le pe lateralele scaunului de mașină.

19. Plasați copilul pe scaun. Poziționați curelele de siguranță ale

scaunului de mașină pe umerii copilului.

20. Aduceți limbile împreună și introduceți-le în cataramă. Se aude un click care arată că hamul a fost închis corespunzător.

21. Poziționați protecțiile pe pieptul și umerii copilului.

22. Trageți cureaua de ajustare pentru a vă asigura că hamul este strâns perfect în jurul copilului.

Atenție: Periodic, pe durata călătoriei, verificați ca nu cumva copilul să se fi eliberat din scaunul de mașină.

Un ham de siguranță care este strâns corespunzător nu permite mult spațiu de joc între curea și scaunul de mașină.

Curelele de siguranță ale scaunului de mașină trebuie să se potrivească perfect, nu trebuie să cadă de pe copil și nu trebuie să fie răsucite. Curelele nu trebuie să fie strânse prea tare în jurul copilului sau să îl forțați să adopte o poziție care nu este naturală.

Verificați periodic ca și curelele să fie întinse peste umeri. Ajustați tensiunea dacă este necesar.

Cum să scoateți copilul din scaun

Apăsati ajustorul și, în același timp, trageți de ambele curele de siguranță pentru a le elibera.

Apăsati pe butonul roșu al cataramei pentru a o deschide.

Îndepărtați curelele de siguranță și depărtați-le de copil.

GRUPELE 2 ȘI 3, DE LA 15 LA 36KG.

Atenție: Îndepărtați curelele de siguranță înainte de utilizarea scaunului de mașină pentru grupele 2 sau 3.

Cum să îndepărtați hamul de siguranță al scaunului de mașină:

23. Eliberați ambele curele de siguranță din cârligul metalic.

24. Îndepărtați curelele din suportul pentru spate.

25. Îndepărtați protecțiile de pe suportul pentru spate.

26. Apăsati butonul roșu de pe cataramă pentru a o deschide.

27. Ridicați husa de pe scaun și îndepărtați total hamul.

28. Treceți agrafa metalică din cataramă prin fanta din scaun și îndepărtați catarama de pe loc.

29. Îndepărtați cârligul metalic al curelei.

30. Îndepărtați cureaua de ajustare.

Cum să vă poziționați copilul.

Poziționați scaunul de mașină pentru copil de pe locul din vehicul astfel încât să se sprijine complet pe banchetă și pe suportul pentru spate.

Plasați scaunul de mașină pentru copil pe locul din vehicul într-o poziție cu fața în față.

31. Ajustarea înălțimii suportului de cap.

32. Pentru a înălța suportul pentru cap, apăsați butonul și trageți în sus suportul pentru cap; în sens opus pentru a-l coborî. Se va auzi un click care indică trecerea de la o poziție la alta.

Atenție: Pozitionarea corectă a suportului pentru cap este esențială pentru siguranța copilului. Sub nicio formă nu îndepărtați suportul pentru cap. Puneți copilul să stea în scaunul de mașină.

Atenție: Punctele de trecere pentru centurile de siguranță sunt marcate cu roșu. Nu treceți centurile de siguranță ale mașinii prin altă poziție decât cele indicate.

33. Treceți partea în diagonală a centurii de siguranță a scaunului de mașină pe pieptul copilului și treceți-o pe sub brațul scaunului de mașină de pe partea opusă a retractorului curelei. Treceți cureaua prin ghidajul curelei plasat pe sub suportul pentru cap. Treceți partea orizontală a centurii de siguranță pe sub cele două brațe ale scaunului de mașină. Strângeți bine centura, asigurați-vă că nu este răsucită și că este plasată în siguranță pe sub brațele scaunului de mașină.

34. Strângeți centura de siguranță a mașinii; ar trebui să se audă un „click”. Atenție: Periodic, pe durata călătoriei, verificați ca nu cumva copilul să se fi eliberat din scaunul de mașină.

GRUPELE 2 SI 3 FĂRĂ SUPORT PENTRU SPATE, DE LA 15 LA 36KG.

35. Împingeți în spate suportul pentru spate.

36. Cu o mână țineți ferm baza și scoateți suportul pentru spate din scaun.

Cum să plasați scaunul în vehicul

Pozitionați scaunul de mașină pentru copil de pe locul din vehicul astfel încât să se sprijine complet pe banchetă și pe suportul pentru spate.

Atenție: Punctele de trecere pentru centurile de siguranță sunt marcate cu roșu. Nu treceți centurile de siguranță ale mașinii prin altă poziție decât cele indicate. 37. Așezați copilul în scaunul pentru mașină.

Treceți partea în diagonală a centurii de siguranță a scaunului de mașină pe pieptul copilului și treceți-o pe sub brațul scaunului de mașină de pe partea opusă a retractorului curelei.

38. Treceți partea orizontală a centurii de siguranță pe sub cele două brațe ale scaunului de mașină.

Strângeți bine centura, asigurați-vă că nu

este răsucită și că este plasată în siguranță pe sub brațele scaunului de mașină.

39. Strângeți centura de siguranță a mașinii; ar trebui să se audă un „click”. Atenție: Periodic, pe durata călătoriei, verificați ca nu cumva copilul să se fi eliberat din scaunul de mașină.

Cum să îndepărtați husa.

40. Eliberați ambele centuri de siguranță din cârligul metalic și scoateți-le din suportul pentru spate.

Îndepărtați husa de pe suportul pentru cap.

Îndepărtați husa de pe scaunul de mașină.

CURĂȚARE

Atenție: Husele sunt parte integrantă din scaunul de mașină: scaunul nu poate fi folosit fără huse. Husele pot fi înlocuite numai cu componente originale.

Husa poate fi spălată de mână în apă caldută (max. 30°C) folosind un săpun delicat. Nu centrifugați, nu călcați și nu folosiți solvenți. Respectați instrucțiunile de spălare așa cum sunt indicate pe eticheta husei. Spălați componentele plastice cu apă caldută și cu săpun. Nu folosiți substanțe agresive. Hamul de siguranță poate fi îndepărtat și spălat cu apă caldută și cu săpun. Atenție: nu scoateți bridelul de cataramă de pe ham.

41. PIESE COMPONENTE

1. Suport pentru cap
2. Pernă inserată pentru suportul de cap
3. Husă pentru suportul pentru spate
4. Protecție ham
5. Ham în 5 puncte
7. Protecție cataramă
10. Scaun
12. Pernă inserată pentru suportul pentru spate
13. Mecanism de ajustare a înălțimii suportului pentru cap
19. Suport pentru spate
20. Husă suport cap
21. Husă scaun
22. Manual de instrucțiuni
23. Cutie/ambalaj



ВАЖНО! ПРОЧЕТЕТЕ ТЕЗИ ИНСТРУКЦИИ ВНИМАТЕЛНО И ГИ ЗАПАЗЕТЕ ЗА БЪДЕЩА СПРАВКА.

Безопасността на детето ви може да бъде застрашена, ако не спазвате тези инструкции. **ВАЖНО!** Използвайте продукта само за целта, за която е предназначен. В случай, че използвате продукта с каквато и да е друга цел, производителят се освобождава от всякаква отговорност. Никога не използвайте резервни части, освен предоставените и одобрени от Cam Il Mondo Del Bambino, тъй като това може да предизвика повреда на продукта и да го направи опасен. **ВАЖНО!** Cam Il Mondo Del Bambino си запазва правото да променя или модифицира всеки продукт с техническа или търговска цел без уведомление. **ПРЕДУПРЕЖДЕНИЕ!** Никога не оставяйте детето в стола без надзор. **ПРЕДУПРЕЖДЕНИЕ!** Този стол за кола трябва да се подмени, ако е претърпял удар в следствие на автомобилна злополука. Това е „УНИВЕРСАЛНО“ столче за кола и е в съответствие с изискванията на Правило 44 за обща употреба в превозни средства. Това столче за кола е съвместимо с повечето, но не всички автомобили. Безопасно монтиране на столчето има, ако производителят на автомобила е декларирал в документацията на превозното средство, че то е подходящо за приемане на „универсална“ система за задържане за съответната тегловна група. Това столче е определено като „УНИВЕРСАЛНО“ под много по-строги условия на изпитване от тези, които се прилагат на по-стари разработки, които не носят това определение. Подходящо е за употреба само в автомобили оборудвани с 3-точков предпазен колан или с прибиращо устройство, одобрени от Правило R16 или еквивалентни стандарти. Безопасността на детето Ви е гарантирана, само ако спазвате правилно тези инструкции и столчето за кола е поставено според тях. Не поставяйте свободни предмети на задната кора или задната седалка на автомобила, тъй като това може да доведе до наранявания, в случай на внезапно спиране или злополука. Уверете се, че всякакъв багаж или предмети, които биха могли да представляват опасност в случай на произшествие, са добре обезопасени. Всички пътници трябва да запознати как да освободят детето от стола за кола, в случай на опасност или злополука. Столчето за кола трябва да се подмени незабавно, ако е участвало в злополука. Обърнете специално внимание – нито стола за кола, нито неговите части не трябва да са заклепени или смачкани от вратите или механизмите на превозното средство. Безопасните колани трябва да са добре опънати, за да няма хлабавина, а коланите на стола за кола трябва да са регулирани правилно според тялото на детето. Уверете се, че коланите не са усукани. Дори когато пътувате без дете, столът за кола трябва винаги да е добре фиксиран. Не използвайте стола за кола без дамаска. Дамаската не бива да се заменя с друго освен с оригинални части или такива препоръчани от производителя, тъй като тя представлява неразделна част от системата за задържане. Дамаската може да се пере с хладка вода (макс. 30°), с мек неутрален препарат. Не сушете в сушилня, не гладете и не използвайте разтворители. В случай на проблеми при фиксирането или употребата на този продукт обърнете се към производителя. Моля отбележете, че столове за кола група 1–2–3 могат да бъдат поставяни на предната седалка и според Правило ECE R 44 не попадат в изискването да не се поставят на предна седалка, когато въздушната възглавница е активна. Въпреки това ние препоръчваме да поставяте това столче за кола само на задната седалка на Вашия автомобил. От съображения за сигурност тази инструкция трябва винаги да се пази в джоба на седалката. Употребата на този стол за кола се извършва съгласно условията на стандарт ECE– R4. Някои ограничения са над този стандарт и се налагат от местни или национални закони. Не оставяйте детето без надзор, когато е в столчето за кола. Не монтирайте столчето на предни пътнически седалки, оборудвани с предни въздушни възглавници. Не използвайте столче „втора употреба“, тъй като не знаете на какви натоварвания е било подложено. Винаги поставяйте правилно меките подложки на раменните колани, тъй като те са от съществено значение за безопасността му. Не смазвайте движещите се части на седалката за кола. Не излагайте столчето на пряка слънчева светлина, пластмасовите и метални части части може да прегреят. Покрийте столчето за кола, ако автомобила е паркиран на



слънце. Не отстранявайте логата от продукта, за да предотвратите повреждане на дамската. Повечето пътни инциденти се случват в града: винаги използвайте столчето за кола, дори за кратки пътувания. Преди да закупите продукта, винаги проверявайте дали столчето за кола може да бъде монтирано правилно в автомобила. Всички пътници трябва да носят предпазни колани. Правете чести почивки по време на дълги пътувания, за да може детето ви да се раздвижи свободно. Никога не позволявайте на детето си да играе с колана или токата на столчето за кола. Спазвайте кода на магистралата на вашата страна

УПОТРЕБА В ПРЕВОЗНОТО СРЕДСТВО

Монтиране

1. Група 1, за деца с тегло между 9 и 18 kg.: монтиране „ГЛЕДАЩО НАПРЕД“.
2. Групи 2 и 3, за деца с тегло между 15 и 36kg: монтиране „ГЛЕДАЩО НАПРЕД“.
3. Не монтирайте столчето за кола на пътнически седалки, оборудвани с двуточков препазен колан. Това столче за кола може да се монтира само на седалки, оборудвани с триточков предпазен колан, одобрен съгласно изискванията на Регламент № 16 на ИКЕ на ООН или еквивалентен.

4. МЕТОДИ НА МОНТИРАНЕ:

ДА – „ГЛЕДАЩО НАПРЕД“

НЕ – „ГЛЕДАЩО НАЗАД“

НЕ – На седалки с двуточкови предпазни колани. Употребата на двуточкови предпазни колани увеличава значително риска от наранявания в случай на пътен инцидент.

ДА – На седалки с триточкови предпазни колани. Триточковият предпазен колан трябва да бъде одобрен съгласно изискванията на регламент № 16 на ИКЕ на ООН или еквивалентен. (Одобрението по стандарта се отбелязва със символа, показващ буква Е в кръг върху етикета на колана).

НЕ – На предни седалки

ДА – На една от задните пътнически седалки

НЕ – На средната задна седалка, оборудвана с двуточков предпазен колан. Това столче за кола може да се монтира само на седалки, оборудвани с триточков предпазен колан, одобрен съгласно изискванията на Регламент № 16 на ИКЕ на ООН или еквивалентен.

НЕ – На странично гледащи седалки.

НЕ – На седалка „ГЛЕДАЩА НАЗАД“

5. Идентифицирайте компонентите на столчето за кола, преди да го използвате. **Обърнете специално внимание на фигура 5.**

1. Облегалка за глава
2. Възглавничка на облегалката за глава
3. Дамаска на облегалката
4. Меки подложки на раменните колани
5. 5–точков предпазен колан
6. Бутон за отваряне на токата
7. Мека подложка на токата
8. Механизъм за регулиране на колана
9. Регулираща лента
10. Седалка
11. Тока
12. Възглавничка на облегалката
13. Механизъм за регулиране височината на облегалката за глава
14. Лента на облегалката за глава
15. Отвори за регулиране височината на 5–точковия предпазен колан
16. 5–точков предпазен колан
17. Отвор за колана на пътническата седалка
18. Метална закопчалка
19. Облегалка
20. Дамаска на облегалката за глава
21. Дамаска на седалката

Проверете височината на предпазните колани. Раменните колани трябва да бъдат регулирани в положение най-близо до рамената на детето.

За промяна положението на предпазния колан:

6. Натиснете механизма за регулиране и едновременно издърпайте двата раменни колани. Не издърпайте меките подложки на коланите.
7. Освободете от металната закопчалка, разположена от задната страна на столчето за кола.
8. Издърпайте колана от облегалката.
9. Промушете колана в отвора на облегалката на желаната височина.
10. Закопчайте отново колана в металната закопчалка.
11. Издърпайте лентата за регулиране, за да пристегнете предпазния кола.

Монтиране на столчето за кола в автомобила.

12. Поставете столчето върху седалката



ИНСТРУКЦИЯ ЗА УПОТРЕБА

на автомобила, така че да лежи плътно върху седалката и върху облегалката.

Внимание:

13. Поставете пътническата седалка в изправено положение, преди да поставите столчето за кола. Не монтирайте столчето за кола на наклонени седалки. Проверете предпазните колани да не бъдат усукани. Облегалката на столчето за кола трябва да се опира напълно до облегалката на седалката на автомобила, без да се оставя място между тях.

ГРУПА 1, ОТ 9 ДО 18 KG.

Внимание: Точките, където преминават предпазните колани, са маркирани в червено. Не прекарвайте предпазните колани на кола в други позиции, освен посочените.

14. Поставете диагоналната част на предпазния колан в горната част на облегалката. Прекарайте надбедрената част на колана под подлакътниците на столчето за кола.

Закопчайте предпазния колан, трябва чуе щракване. Пристегнете добре предпазния колан, уверете се, че той не е усукан и че лежи безопасен под подлакътниците на седалката.

15. Натиснете механизма за регулиране и издърпайте предпазните колани на столчето за кола.

16. Натиснете червения бутон на токата, за да я отворите.

17. Отметнете настрани коланите.

18. Поставете детето в столчето за кола. Поставете предпазния колан на раменете на детето.

19. Съединете крайниците на предпазния колана в обединяващата тока. При правилно закопчаване на колана, ще чуе щракване.

20. Поставете подложките върху гърдите и раменете на детето.

21. Издърпайте лентата за регулиране, за да се уверите ме колана е плътно прилепнал към тялото на детето.

Внимание: По време на пътуването проверявайте дали детето ви не се е разхлабило от седалката за кола.

Предпазният колан е правилно пристегнат, когато няма хлабина между колана и столчето за кола.

Предпазният колан на столчето за кола трябва да приляга плътно, да не пада от детето и да не се усуква. Коланът не трябва да е прекалено пристегнат към

детето или да го принуждава да приеме неестествена позиция.

Проверявайте периодично, че дали раменните колана са добре опънати над раменете. Ако е необходимо, регулирайте.

Разкопчаване на предпазния колан

Натиснете механизма за регулиране и едновременно издърпайте колани, за да ги разхлабите.

Натиснете червения бутон на токата, за да я отворите.

Откопчайте колана и отменете настрани.

ГРУПИ 2 И 3, ОТ 15 ДО 36KG.

Внимание: Отстранете 5-точковия предпазния колан преди да използвате столчето за кола за групи 2 или 3.

Отстраняване на 5-точковия предпазен колан:

22. Освободете колана от металната закопчалка.

23. Извадете раменните колани от облегалката.

24. Извадете меките подложки от облегалката.

25. Натиснете червения бутон на токата, за да я отворите.

26. Повдигнете дамската на седалката и отстранете колана.

27. Прекарайте металната скоба на токата през отвора на седалката и отстранете токата от столчето за кола.

28. Освободете металната закопчалка от колана.

29. Отстранете лентата за регулиране.

Поставяне на детето на столчето за кола.

Поставете столчето за кола на седалката на автомобила така, че да лежи плътно върху седалката и облегалката. Поставете столчето за кола на седалката на превозното средство в позиция, гледаща напред.

30. Регулирайте височината на облегалката за глава.

31. За да повдигнете облегалката за глава, натиснете бутона и издърпайте облегалката за глава нагоре; и обратно, за да свалите. Ще чуе щракване, което показва промяната от една позиция в друга.

Внимание: правилното позициониране на облегалката за глава е от съществено значение за безопасността на вашето дете. При никакви обстоятелства не трябва да свалите облегалката за глава.



Поставете детето в седалката.

Внимание: Точките, където преминават предпазните колани, са маркирани в червено. Не прекарвайте предпазните колани на кола в други позиции, освен посочените.

32. Поставете диагоналния предпазен колан на гърдите на детето и го прекарайте под подлакътника на столчето за кола в обратната страна на прибиращото устройство.

Промушете колана през водача на корана, разположен под облегалката за глава.

Надбедреният колан трябва да мине под двата подлакътника на столчето за кола.

Пристегнете колана, като се уверите, че не усукан и е добре обезопасен под подлакътниците на столчето за кола.

33. Закопчайте предпазния колан; ще чуете щракване .

Внимание: По време на пътуването проверявайте дали детето ви не се е разхлабило от седалката за кола.

ГРУПИ 2 И 3 БЕЗ ОБЛЕГАЛКА, ОТ 15 ДО 36КГ.

34. Натиснете облегалката назад.

35+36. Хванете основа здраво с една ръка и отстранете облегалката от седалката.

Монтиране на столчето за кола в автомобила

Поставете столчето за кола върху седалката на автомобила, така че да лежи напълно върху седалката и върху облегалката.

Внимание: Точките, където преминават предпазните колани, са маркирани в червено. Не прекарвайте предпазните колани на кола в други позиции, освен посочените.

37. Поставете детето в столчето за кола. Поставете диагоналния предпазен колан на гърдите на детето и го прекарайте под подлакътника на столчето за кола в обратната страна на прибиращото устройство

38. Надбедреният колан трябва да мине под двата подлакътника на столчето за кола.

Пристегнете колана, като се уверите, че не усукан и е добре обезопасен под подлакътниците на столчето за кола.

39. Закопчайте предпазния колан; ще чуете щракване .

Внимание: По време на пътуването проверявайте дали детето ви не се е

разхлабило от седалката за кола.

Отстраняване на дамската.

40. Освободете предпазните колани от металната закопчалка и ги извадете от облегалката.

Отстранете дамската на облегалката за глава.

Отстранете дамската на столчето за кола.

ПОЧИСТВАНЕ

Внимание: Дамската е неразделна част от столчето за кола: столчето за кола не може да се използва без дамската. Дамската може да бъде заменена само с оригинална от производителя.

Дамската може да се пере на ръка в хладка вода (максимум 30 ° C), като се използва мек сапун. Не използвайте центрифуга, не гладете я и не използвайте разтворители. Следвайте инструкциите за пране, показани на етикетата на дамската.

Почистете пластмасовите части с хладка вода и сапун. Не използвайте агресивни вещества.

Предпазният колан може да бъде изваден и почистен с хладка вода и сапун. **Внимание:** не изваждайте металните накрайници от колана.

41. Резервни части

1. Облегалка за глава
2. Възглавничка на облегалката за глава
3. Дамаска на облегалката
4. Меки подплънки на колана
5. 5-точков предпазен колан
7. Подплънка на токата
10. Седалка
12. Подложка на облегалката
13. Механизъм за регулиране височината на облегалката за глава
19. Облегалка
20. Дамаска на облегалката за глава
21. Дамаска на седалката
22. Инструкция за експлоатация
23. Кашон



Smarty



ideale per il pappa fuori casa
sulle poltrone Smarty conosci



Complete
L'empire



è adatta da 14 cm
di lunghezza in più

COMBO

Art. S166

cam
IL MONDO DEL BAMBINO



Seggiolino auto - Car seat
Gruppo - Group 2-3 (9-36 kg)



Appoggiatesta regolabile
Adjustable reclining

Horizontale reclinabile
per la sosta
Soft fold feature

Gr. 2, 23-36 kg

IMPORTED BY / IMPORTAZIONE
Cam il mondo del bambino S.p.A.
Via San Marcellino - 34060 Biadene (Tg) - Italy
Tel. +39 022 4404611 - Fax +39 022 4404610/612
info@camspa.it

MADE IN CHINA / FABRICADO NA CHINA



 www.camspa.it

 [cam.officialpage](https://www.facebook.com/cam.officialpage)

 [camparovie](https://www.youtube.com/c/camparovie)

 [camspa_official](https://www.instagram.com/camspa_official)

CV 555 12/11/2019