

Key23

GR. 2-3
15-36Kg

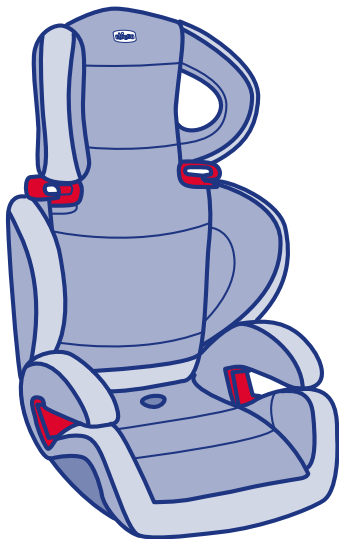

- Istruzioni D'uso
- Mode D'emploi
- Gebrauchsanleitung
- Instructions
- Instrucciones De Uso
- Instruções De Utilização
- Gebruiksaanwijzing
- Kullanım Bilgileri
- Bruksanvisning
- Οδηγιο Χρησης
- Upute Za Uporabu

- Navodila Za Uporabo
- Návod K Použití
- Návod K Použitiu
- Instrukcja Sposobu Użycia
- Használati Utasítás
- Instrucțiuni De Folosință
- Инструкция По Эксплуатации
- تعليمات الإستعمال
- Інструкція з використання
- Instruções de utilização



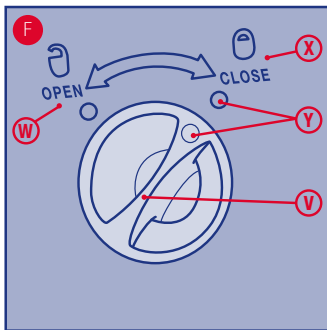
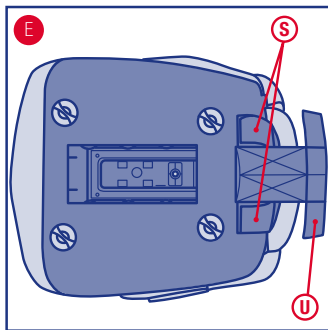
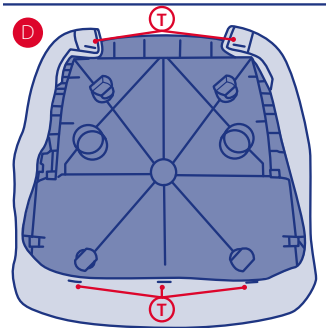
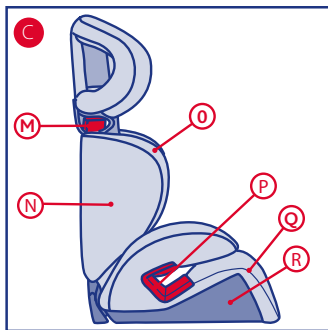
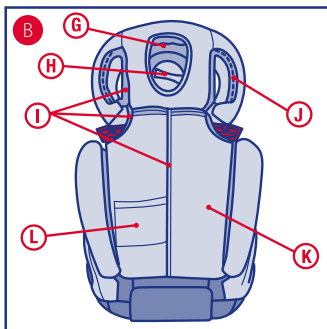
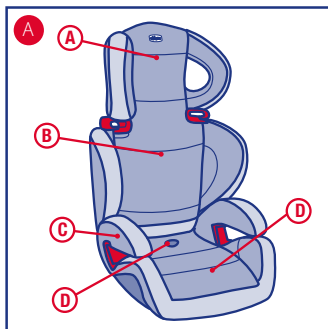

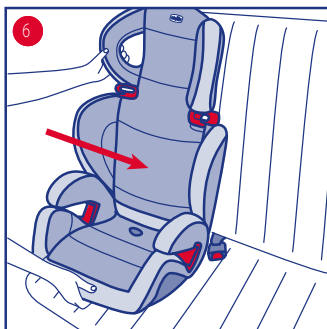
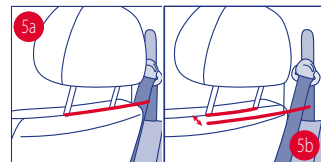
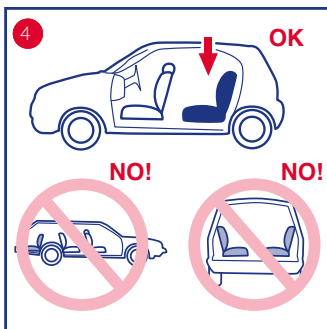
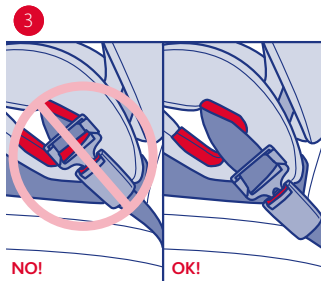
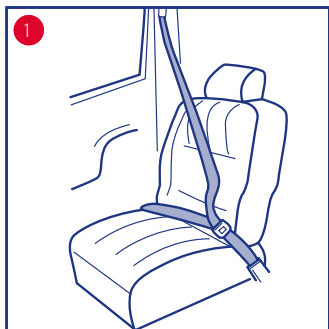

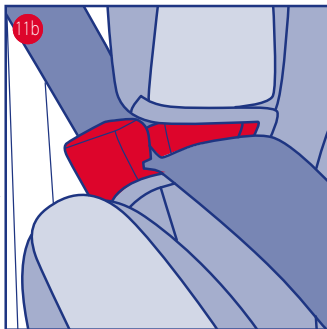
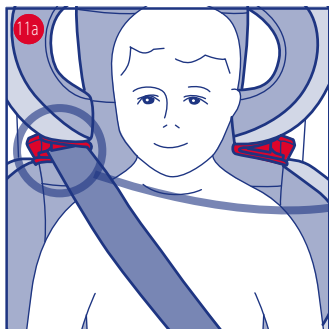
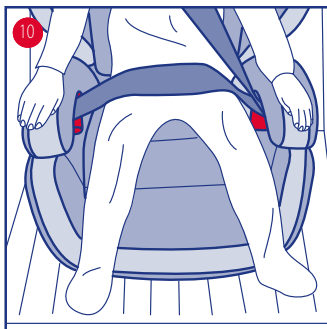
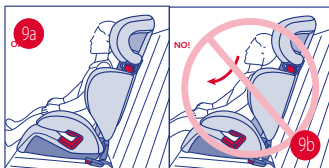
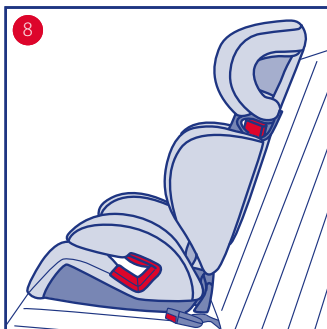
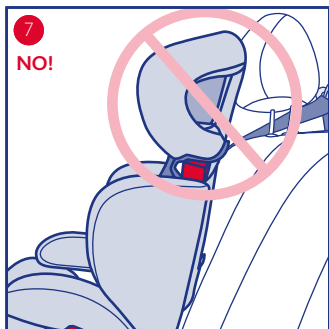

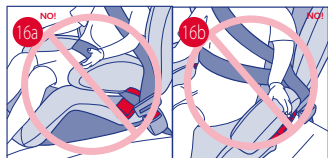
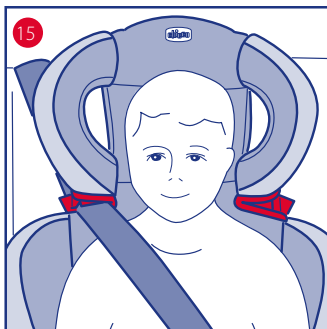
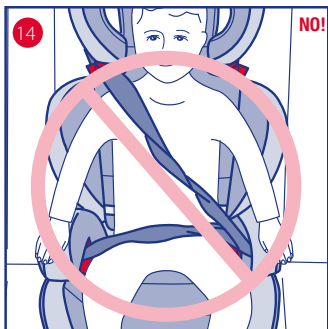
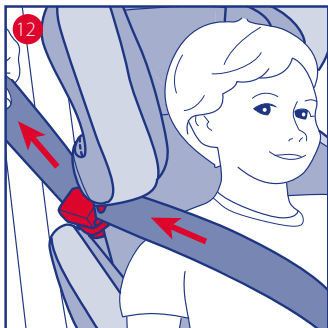

17



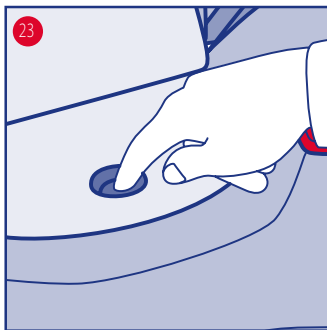
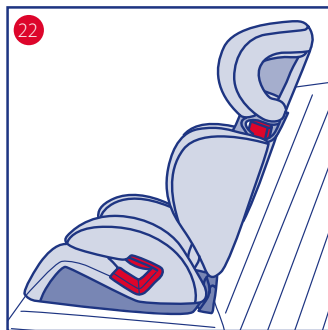
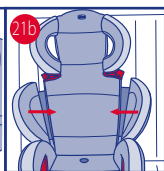
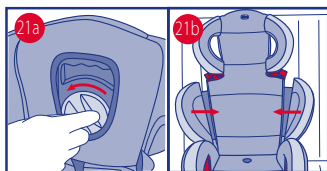
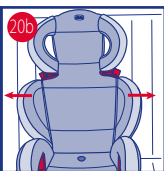
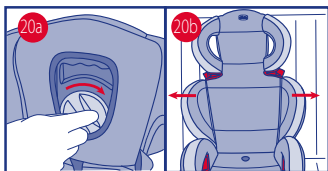
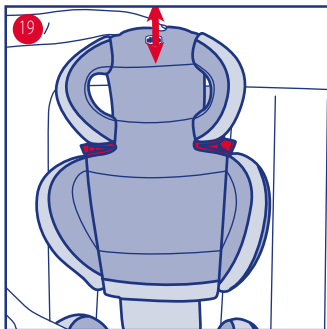
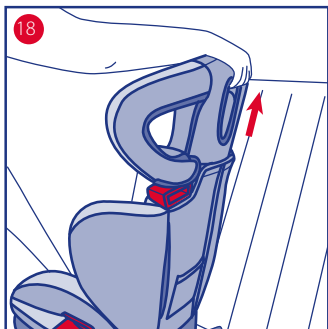

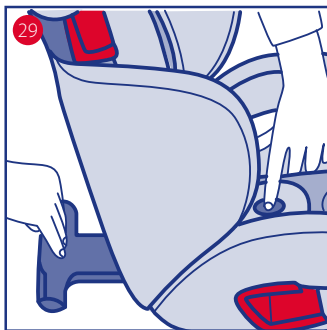
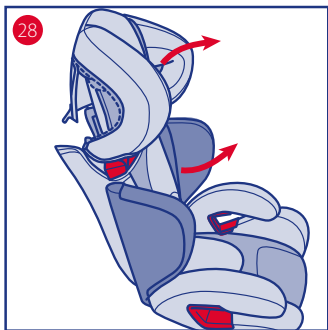
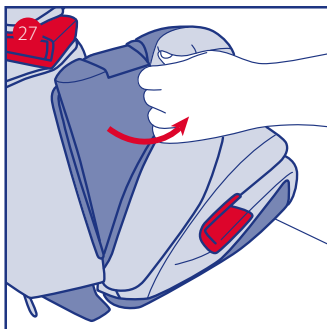
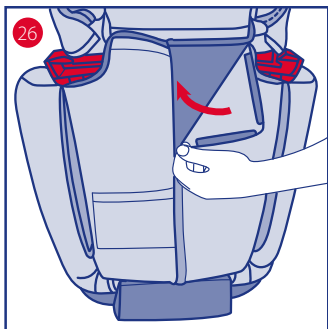
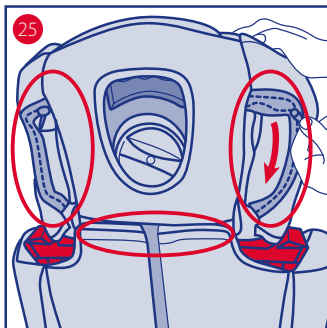
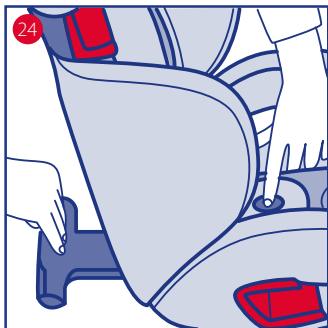

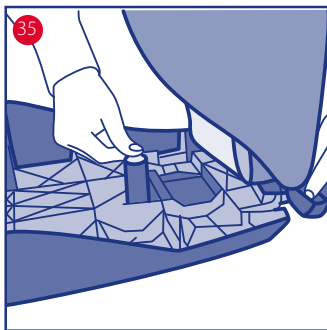
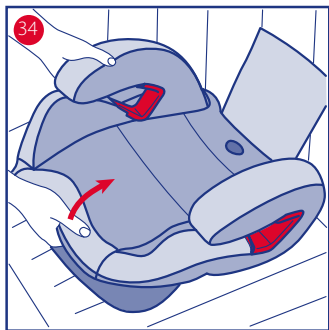
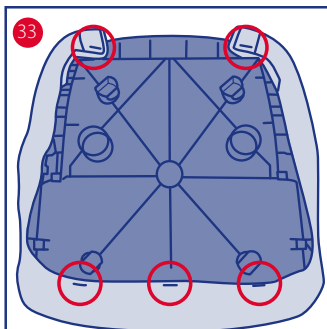
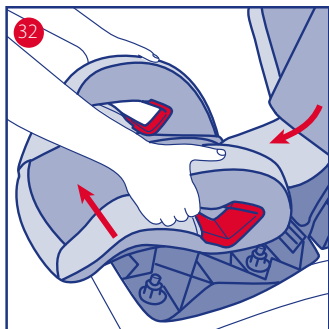
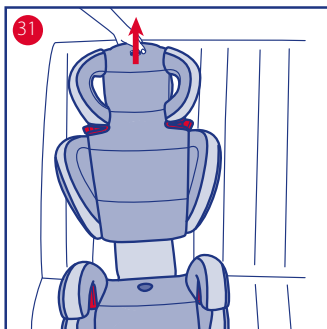
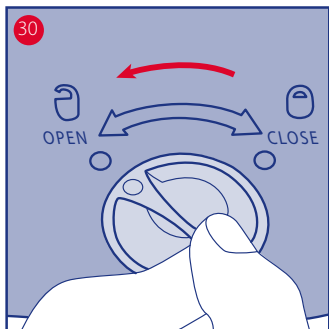

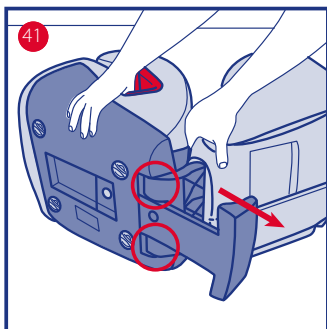
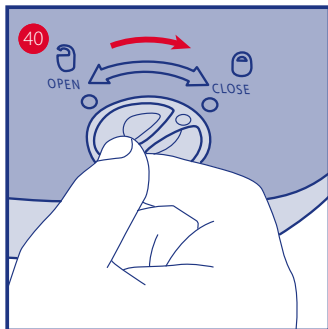
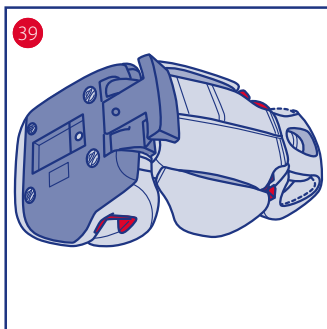
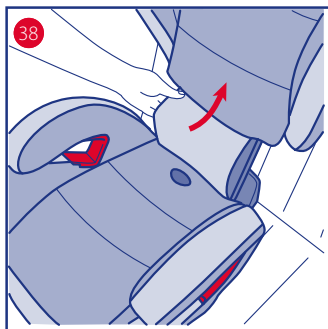
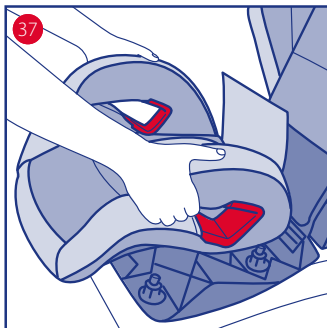
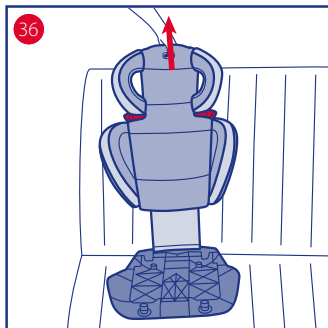

IT Istruzioni d'uso

KEY 23

IMPORTANTE: PRIMA DELL'USO LEGGERE ATTENTAMENTE E INTEGRALMENTE QUESTO LIBRETTO D'ISTRUZIONI PER EVITARE PERICOLI NELL'UTILIZZO E CONSERVARLO PER OGNI FUTURO RIFERIMENTO. PER NON COMPROMETTERE LA SICUREZZA DEL VOSTRO BAMBINO SEGUITE ATTENTAMENTE QUESTE ISTRUZIONI.

ATTENZIONE! PRIMA DELL'USO RIMUOVERE ED ELIMINARE EVENTUALI SACCHETTI DI PLASTICA E TUTTI GLI ELEMENTI FACENTI PARTE DELLA CONFEZIONE DEL PRODOTTO O COMUNQUE TENERLI LONTANI DALLA PORTATA DEI BAMBINI. SI RACCOMANDA DI EFFETTUARE LO SMALTIMENTO DI QUESTI ELEMENTI OPERANDO LA RACCOLTA DIFFERENZIATA IN CONFORMITÀ ALLE LEGGI VIGENTI.

IMPORTANTISSIMO! DA LEGGERE SUBITO

- Questo Seggiolino è omologato "Gruppo 2 - 3", per il trasporto di bambini tra i 15 e 36 Kg di peso (tra 3 e 12 anni indicativamente), nel rispetto del regolamento europeo ECE R 44/04
- Ogni paese prevede leggi e regolamenti diversi in materia di sicurezza per il trasporto dei bambini in auto. Per questo è consigliabile contattare le autorità locali per avere maggiori informazioni
- Le attività di regolazione del Seggiolino devono essere svolte esclusivamente da un adulto
- Evitare che qualcuno utilizzi il prodotto senza aver letto le istruzioni
- Il rischio di seri danni al bambino, non solo in caso d'incidente, ma anche in altre circostanze (per es. brusche frenate, ecc.) aumenta se le indicazioni riportate in questo manuale non vengono seguite in modo scrupoloso
- Conservare il Libretto di istruzioni per ogni futuro riferimento: sullo schienale del prodotto è presente un'apposita tasca per alloggiare il manuale
- Il prodotto è destinato esclusivamente a un uso come Seggiolino per auto e non è destinato all'utilizzo in casa

- La società Artsana declina ogni responsabilità per un uso improprio del prodotto e per qualsiasi uso difforme dalle presenti istruzioni.
- Nessun Seggiolino può garantire la totale sicurezza del bambino in caso d'incidente, ma l'utilizzo di questo prodotto riduce il rischio di lesioni gravi o di morte
- Utilizzare sempre il Seggiolino auto, correttamente installato e con le cinture allacciate, anche per tragitti brevi. Non farlo, pregiudica la sua incolumità. Verificare in particolare che la cintura sia adeguatamente tesa, non risulti attorcigliata o in posizione non corretta.
- In seguito ad un incidente anche lieve, il Seggiolino può subire danni non sempre visibili a occhio nudo: è pertanto necessario sostituirlo
- Non utilizzare Seggiolini di seconda mano: potrebbero avere subito danni strutturali non visibili ad occhio nudo, ma tali da compromettere la sicurezza del prodotto
- Non utilizzare un Seggiolino che si presentasse danneggiato, deformato, eccessivamente usurato, o mancante in qualunque sua parte: potrebbe aver perso le caratteristiche originali di sicurezza
- Non effettuare modifiche o aggiunte al prodotto senza l'approvazione del costruttore. Non installare accessori, parti di ricambio o componenti non forniti e approvati dal costruttore per l'utilizzo con il Seggiolino
- Non utilizzare nulla, ad es. cuscini o coperte, per rialzare dal sedile del veicolo il Seggiolino o per rialzare il bambino dal Seggiolino: in caso di incidente il seggiolino potrebbe non funzionare correttamente
- Verificare che non siano interposti oggetti tra il Seggiolino e il sedile o tra il seggiolino e la portiera
- Verificare che i sedili del veicolo (pieghevoli, ribaltabili o rotanti) siano ben agganciati
- Verificare che non vengano trasportati, in particolare sul ripiano posteriore all'interno del veicolo, oggetti o bagagli che non siano stati fissati o posizionati in maniera sicura: in caso di incidente o brusca frenata potrebbero ferire i passeggeri
- Non lasciare che altri bambini giochino con componenti e parti del Seggiolino
- Non lasciare mai il bambino da solo nell'automobile, può essere pericoloso!
- Non trasportare più di un bambino alla volta

sul Seggiolino

- Assicurarsi che tutti i passeggeri della vettura utilizzino la propria cintura di sicurezza, sia per la propria sicurezza, sia perché durante il viaggio, in caso di incidente o brusca frenata potrebbero ferire il bambino
- **ATTENZIONE!** Nelle operazioni di regolazione (dell'appoggiatesta e dello schienale) assicurarsi che le parti mobili del Seggiolino non vengano a contatto con il corpo del bambino
- Durante la marcia, prima di compiere operazioni di regolazione sul Seggiolino o sul bambino, arrestare il veicolo in luogo sicuro
- Controllare periodicamente che il bambino non apra la fibbia di aggancio della cintura di sicurezza e che non maneggi il seggiolino o parti di esso
- Evitare di dare cibi al bambino durante il viaggio, in particolare lecca lecca, ghiaccioli o altro cibo su bastoncino. In caso di incidente o brusca frenata potrebbero ferirlo
- Durante i lunghi viaggi si consiglia di effettuare frequenti soste: il bambino si stanca facilmente all'interno del Seggiolino auto e ha bisogno di muoversi. E' consigliabile far salire e scendere il bambino dal lato marciapiede.
- Non eliminare le etichette e i marchi dal vestito, in quanto questa operazione potrebbe danneggiare il vestito stesso
- Evitare un'esposizione prolungata al sole del Seggiolino: può causare cambiamenti di colore nei materiali e tessuti
- Nel caso il veicolo sia rimasto fermo sotto il sole, verificare, prima di accomodare il bambino sul Seggiolino, che le diverse parti non si siano surriscaldate: in tal caso lasciarle raffreddare prima di far sedere il bambino, in modo da evitare scottature.
- Quando non si trasporta il bambino, il Seggiolino deve essere comunque lasciato agganciato, oppure va riposto nel bagagliaio con il carrellino completamente inserito all'interno della parte inferiore della seduta. Il seggiolino non agganciato può infatti costituire un pericolo per i passeggeri in caso di incidente o di brusche frenate.

AVVISO IMPORTANTE

1. Questo è un dispositivo di ritenuta bambini "Universale", omologato secondo Regola-

mento N°44, emendamenti serie 04. Adatto all'impiego generale nei veicoli e compatibile con la maggior parte, ma non tutti, i sedili di veicolo.

2. La perfetta compatibilità è più facilmente ottenibile nei casi in cui il costruttore del veicolo dichiara nel manuale veicolare che il veicolo prevede l'installazione di dispositivi di ritenuta bambini "Universali" per la fascia d'età in questione.
3. Questo dispositivo di ritenuta è stato classificato "Universale" secondo criteri di omologazione più severi rispetto a modelli precedenti che non dispongono del presente avviso.
4. Adatto solamente per l'impiego nei veicoli dotati di cintura di sicurezza a 3 punti, statica o con arrotolatore, omologata in base al Regolamento UN/ECE N°16 o altri standard equivalenti.
5. In caso di dubbio, contattare il produttore del dispositivo di ritenuta oppure il rivenditore.

LIMITAZIONI E REQUISITI D'USO RELATIVE AL PRODOTTO E AL SEDILE AUTO

ATTENZIONE! Rispettare scrupolosamente le seguenti limitazioni e requisiti d'uso relativi al prodotto e al sedile auto: in caso contrario non è garantita la sicurezza

- Il peso del bambino deve essere compreso fra i 15 Kg e i 36 Kg.
- Il sedile dell'auto deve essere dotato di cintura di sicurezza a 3 punti, statica o con arrotolatore, omologata in base al Regolamento UN/ECE N°16 o altri standard equivalenti (Fig. 1 – Fig. 2).

ATTENZIONE! In caso di utilizzo in veicoli dotati di cinture di sicurezza posteriori con airbag integrati (cinture gonfiabili), seguire le manuali istruzioni del produttore dell'auto.

- Può accadere che la fibbia della cintura di sicurezza sia troppo lunga e superi l'altezza prevista rispetto alla parte inferiore della Key 2-3 (Fig. 3). In tal caso il Seggiolino non deve essere fissato su quel sedile ma dovrà essere installato su un altro sedile su cui non si presenti il problema. Per ulteriori informazioni su questo aspetto, contattare la casa produttrice dell'auto.
- Il Seggiolino può essere installato sul sedile anteriore lato passeggero o su uno qualsiasi dei sedili posteriori e deve sempre essere posizionato in senso di marcia. Non utilizzare

mai questo Seggiolino su sedili rivolti lateralmente o opposti al senso di marcia (Fig. 4).

- Assicurarsi che la fibbia della cintura a tre punti dell'auto non sia troppo alta e che non si appoggi al bracciolo del seggiolino (fig. 3). In caso contrario, provare a installare il seggiolino in un altro sedile dell'auto.

ATTENZIONE! In base alle statistiche sugli incidenti, generalmente i sedili posteriori del veicolo sono più sicuri di quello anteriore: si consiglia pertanto di installare il Seggiolino sui sedili posteriori. In particolare il sedile più sicuro è quello centrale posteriore, se dotato di cintura a 3 punti: in questo caso si consiglia di posizionare il Seggiolino sul sedile centrale posteriore.

Se il Seggiolino viene posizionato sul sedile anteriore, per maggiore sicurezza si raccomanda di arretrare il più possibile il sedile compatibilmente con la presenza di altri passeggeri sul sedile posteriore e di regolarne lo schienale nella posizione più verticale possibile. Se l'auto è dotata di regolatore dell'altezza della cintura fissare questo nella posizione più bassa. Verificare poi che il regolatore della cintura risulti in posizione arretrata (o al massimo allineata) allo schienale del sedile dell'auto (Fig. 5).

Se il sedile anteriore è dotato di airbag frontale si sconsiglia di installare il Seggiolino su questo sedile. Nel caso di installazione su un qualunque sedile protetto da airbag fare sempre riferimento al manuale di istruzioni dell'auto.

MANUTENZIONE

Le operazioni di pulizia e manutenzione devono essere effettuate solo da un adulto.

Pulizia della fodera

La fodera del Seggiolino è completamente sfoderabile e lavabile. Per il lavaggio seguire le istruzioni riportate sull'etichetta del vestito.



Lavaggio in lavatrice a 30°C



Non candeggiare



Non asciugare in asciugatrice



Non stirare



Non lavare a secco

Pulire la fodera usando esclusivamente una spugna, sapone da bucato e acqua.

Non usare mai detergenti abrasivi o solventi. Non centrifugare la fodera e lasciarla asciugare senza strizzarla.

La fodera può essere sostituita esclusivamente con un ricambio approvato dal costruttore, poiché costituisce parte integrante del Seggiolino e quindi elemento di sicurezza.

ATTENZIONE! Il Seggiolino non deve essere mai usato senza la fodera, per non compromettere la sicurezza del bambino.

Pulizia delle parti plastiche

Pulire le parti in plastica solamente con un panno inumidito con acqua o con un detergente neutro.

Non usare mai detergenti abrasivi o solventi. Le parti mobili del Seggiolino non devono essere in alcun modo lubrificate.

Controllo dell'integrità dei componenti

Si raccomanda di verificare regolarmente l'integrità e lo stato di usura dei seguenti componenti:

- fodera: verificare che non fuoriescano imbottiture o che non ci sia rilascio di parti di esse. Verificare lo stato delle cuciture che devono essere sempre integre.
- plastiche: verificare lo stato di usura di tutte le parti in plastica, che non devono presentare evidenti segni di danneggiamento o di scolorimento.

ATTENZIONE! Nel caso in cui il Seggiolino risultasse deformato o fortemente usurato deve essere sostituito: potrebbe aver perso le caratteristiche originali di sicurezza

Conservazione del prodotto

Quando non installato sull'auto si raccomanda di conservare il Seggiolino in un posto asciutto, lontano da fonti di calore e al riparo da polvere, umidità e luce solare diretta

ISTRUZIONI D'USO

Indice

- Installazione in auto del Seggiolino e alloggiamento del bambino.
- Come togliere il bambino dal Seggiolino.
- Installazione in auto del Seggiolino senza bambino.
- Regolazione dell'altezza dell'appoggiatesta.
- Regolazione della larghezza dello schienale.

- Regolazione dell'inclinazione dello schienale.
- Sfoderabilità schienale / seduta.
- Sgancio schienale / seduta.

Componenti

- A. Appoggiatesta
- B. Fessura per pulsante di blocco/sblocco del carrellino
- C. Schienale
- D. Appoggiabraccia
- E. Patella posteriore dello schienale
- F. Seduta
- G. Leva di regolazione dell'altezza dell'appoggiatesta
- H. Maniglia di regolazione della larghezza dello schienale
- I. Velcro
- J. Cerniere
- K. Fodera
- L. Tasca posteriore
- M. Morsetti per il passaggio della cintura diagonale
- N. Alette laterali
- O. Cuscinetti laterali
- P. Passaggi della cintura addominale
- Q. Parte superiore della seduta
- R. Parte inferiore della seduta
- S. Snodo schienale/seduta
- T. Punti di ancoraggio della fodera alla seduta
- U. Carrellino
- V. Manopola di aggancio/sgancio della seduta
- W. Simbolo di apertura OPEN
- X. Simbolo di chiusura CLOSE
- Y. Cerchietti di riferimento

Installazione in auto del Seggiolino e alloggiamento del bambino

ATTENZIONE! Queste istruzioni si riferiscono, sia nel testo che nei disegni, a un'installazione del Seggiolino sul sedile posteriore lato destro. Per installazioni in altre posizioni eseguire comunque la stessa sequenza di operazioni

1. Posizionare il seggiolino sul sedile appoggiando il suo schienale a quello del sedile (Fig. 6).
ATTENZIONE! Verificare che l'appoggiatesta del sedile non interferisca con l'appoggiatesta del Seggiolino: non deve spingerlo in avanti (Fig. 7). Qualora questo avvenga rimuovere l'appoggiatesta dal sedile dell'auto sul quale viene installato il Seggiolino. Ricordarsi poi di riposizionare l'appoggiatesta sul sedile qualora il Seggiolino venga rimosso e il sedile sia utilizzato da un passeggero.

- ATTENZIONE! La parte posteriore del Seggiolino deve essere ben aderente al sedile (Fig. 8)
2. Far sedere il bambino con la schiena ben aderente allo schienale del Seggiolino (Fig. 9).
 3. Verificare l'altezza dell'appoggiatesta e, se non è corretta, regolarla: si veda il paragrafo "REGOLAZIONE DELL' ALTEZZA DELL'APPOGGIATESTA".
 4. Verificare la larghezza dello schienale e, se non è corretta, regolarla: si veda il paragrafo "REGOLAZIONE DELLA LARGHEZZA DELLO SCHIENALE".
 5. Agganciare la cintura di sicurezza dell'auto facendo passare la parte orizzontale sotto i due appoggiabraccia nei punti evidenziati con il colore rosso e la parte diagonale sotto l'appoggiabraccia posto sul lato della fibbia di aggancio (Fig. 10).
 6. Far passare la parte diagonale della cintura nel morsetto rosso (Fig. 11).
 7. Tirare la parte diagonale della cintura auto verso il suo arrotolatore, in modo che tutta la cintura risulti tesa e ben aderente al torace e alle gambe del bambino, ma non stringerla troppo! (Fig. 12). Ora il Seggiolino è fissato correttamente (Fig.13).

ATTENZIONE! Verificare che la cintura dell'auto sia correttamente in tensione.

ATTENZIONE! Verificare che la cintura dell'auto non sia attorcigliata (Fig. 14).

ATTENZIONE! Verificare che la cintura diagonale sia appoggiata correttamente contro la spalla del bambino (Fig. 15) e non eserciti pressione sul collo; se necessario abbassare l'appoggiatesta.

ATTENZIONE! Verificare che il regolatore della cintura risulti in posizione arretrata (o al massimo allineata) allo schienale del sedile dell'auto (Fig. 5).

ATTENZIONE! Non fare mai passare la cintura auto in posizioni diverse da quelle indicate in questo libretto di istruzioni! (Fig. 16).

ATTENZIONE! Non lasciare che il bambino scivoli in avanti e in basso.

Come togliere il bambino dal Seggiolino

1. Sganciare la cintura auto
2. Sfilare la parte diagonale della stessa dal morsetto
3. Accompaniare la cintura durante l'arrotolamento.

Installazione in auto del Seggiolino senza

bambino

Eseguire le operazioni 1,5,6,7 del paragrafo "Installazione in auto del Seggiolino e alloggiamento del bambino".

Quando non si trasporta il bambino, il Seggiolino deve essere comunque lasciato agganciato, oppure va riposto nel bagagliaio con il carrellino completamente inserito all'interno della parte inferiore della seduta. Il seggiolino non agganciato può infatti costituire un pericolo per i passeggeri in caso di incidente o di brusche frenate.

Regolazione dell'altezza dell'appoggiatesta

È possibile regolare l'altezza dell'appoggiatesta in 8 posizioni per permettere di adattare al meglio il Seggiolino all'altezza del bambino. Fare in modo che la testa del bambino sia ben contenuta e la cintura appoggiata correttamente contro la sua spalla.

In fase di regolazione dell'altezza dell'appoggiatesta ricordarsi che le orecchie del bambino non devono superare l'altezza dell'appoggiatesta e il morsetto si deve trovare appena più in alto delle spalle del bambino, in modo che la cintura di sicurezza si appoggi contro la sua spalla correttamente (Fig. 17).

L'operazione di regolazione può essere resa difficoltosa dalla presenza del bambino sul Seggiolino.

Per effettuare la regolazione:

1. Premere con una mano la leva posta sul retro dell'appoggiatesta tenendo contemporaneamente l'altra mano appoggiata sulla seduta come mostrato in figura (Fig. 18)
2. Sollevare/abbassare l'appoggiatesta a seconda delle specifiche necessità (Fig. 19)
3. Rilasciare la leva e continuare a sollevare/abbassare l'appoggiatesta fino a sentire lo scatto che conferma l'avvenuto bloccaggio nella posizione desiderata

Regolazione della larghezza dello schienale

È possibile regolare la larghezza dello schienale per permettere di adattare al meglio il Seggiolino alla taglia del bambino.

L'operazione di regolazione può essere resa difficoltosa dalla presenza del bambino sul Seggiolino.

Per effettuare la regolazione ruotare con una mano la maniglia posta sul retro della Poltroncina:

- Rotazione in senso orario: le alette laterali si

allontanano e lo schienale si allarga (Fig. 20).

- Rotazione in senso antiorario: le alette laterali si avvicinano e lo schienale si restringe (Fig. 21).

Regolazione dell'inclinazione dello schienale

Lo schienale del Seggiolino è libero di muoversi e può essere facilmente adattato all'inclinazione del sedile auto (Fig. 22).

Il Seggiolino auto prevede la possibilità di reclinazione dello schienale in 3 posizioni per permettere al bambino di viaggiare nella posizione per lui più confortevole.

Prima di effettuare le operazioni di regolazione è necessario togliere il bambino dal Seggiolino.

Per reclinare lo schienale:

1. Inserire un dito nella fessura posta sulla seduta come mostrato in Fig. 23.
2. Premere il pulsante sottostante la fessura e nello stesso tempo tirare/spingere il carrellino posteriore, come mostrato nella figura 24, fino alla posizione desiderata. Ad ogni scatto corrisponde una posizione.

ATTENZIONE! Al termine dell'operazione verificare che il carrellino sia ben fissato.

Terminate le operazioni appena descritte è possibile installare in auto il Seggiolino e alloggiare quindi il bambino sulla poltroncina assicurandolo adeguatamente come precedentemente descritto.

ATTENZIONE! Verificare che il regolatore della cintura risulti in posizione arretrata (o al massimo allineata) allo schienale del sedile dell'auto (Fig. 5).

Sfoderabilità schienale/seduta

I rivestimenti dell'appoggiatesta, dello schienale e della seduta, sono fissati tramite velcro e cerniere e perciò facili da sfoderare e rimontare.

Schienale

1. Aprire completamente le 2 cerniere laterali dell'appoggiatesta e sganciare le 3 parti in velcro (Fig. 25).
2. Aprire completamente il velcro posteriore (Fig. 26).
3. Sfilare i cuscinetti delle due alette laterali (Fig. 27).
4. Sfilare la fodera dalla struttura (Fig. 28).

Per rivestire la fodera sulla struttura ripetere le operazioni 1,2,3,4 in senso inverso prestando

particolare attenzione a far aderire e calzare perfettamente il vestito sulla struttura.

Seduta

La seduta è costituita da due parti rigide in plastica agganciate tra loro. Per sfoderare la seduta è necessario sganciare prima la parte superiore dalla parte inferiore fissa:

1. Inserire un dito nella fessura posta sulla seduta e premere il pulsante sottostante seguendo le modalità descritte nel paragrafo "Regolazione dell'inclinazione dello schienale" (Fig. 29).
2. Ruotare le 4 manopole in corrispondenza dei simboli di apertura OPEN (Fig. 30).

ATTENZIONE! al termine dell'operazione verificare che i cerchietti di riferimento sulla base e sulle manopole siano allineati e le due parti effettivamente sganciate.

3. Posizionare il seggiolino come mostrato in Fig. 31 e sollevare lo schienale nella posizione più alta.
4. Sollevare la parte superiore della seduta sfilando nello stesso tempo la patella posteriore dello schienale (Fig. 32).
5. Sganciare la fodera in corrispondenza dei 5 punti di ancoraggio alla base (Fig. 33).
6. Sfilare la fodera dalla parte superiore della seduta (Fig. 34).

Per rivestire la fodera sulla struttura:

7. Ripetere le operazioni 4,5,6 in senso inverso prestando particolare attenzione a far aderire e calzare perfettamente il vestito sulla struttura, in particolare in corrispondenza delle due zone rosse di passaggio della cintura addominale.
8. Premere il pulsante e nello stesso momento tirare il carrellino posteriore, come mostrato nella figura 35.
9. Posizionare il seggiolino come mostrato in Fig. 36 e sollevare lo schienale nella posizione più alta.
10. Riposizionare la parte superiore della seduta in corrispondenza della parte inferiore fissa: per facilitare l'inserimento è consigliabile durante l'operazione inclinare la parte superiore come mostrato in Fig. 37.

ATTENZIONE! al termine dell'operazione verificare che le due parti combacino.

11. Re-infilare la patella posteriore tra la struttura e il vestito (Fig. 38).

12. Adagiare il seggiolino su un piano come mostrato in Fig. 39 e ruotare le 4 manopole in corrispondenza dei simboli di chiusura CLOSE (Fig. 40).

ATTENZIONE! al termine dell'operazione verificare che i cerchietti di riferimento sulla base e sulle manopole siano allineati e che le due parti risultino agganciate.

Sgancio schienale / seduta

L'uso del Seggiolino auto è consentito solamente CON lo schienale correttamente montato sulla seduta.

Lo schienale può essere eventualmente sganciato dalla seduta **SOLAMENTE** per ragioni di ingombro quando non in uso.

Per sganciare lo schienale dalla seduta:

1. Estrarre il carrellino nella terza posizione seguendo le modalità descritte nel paragrafo "Regolazione dell'inclinazione dello schienale".
2. Esercitare una pressione sullo schienale verso la parte posteriore dello stesso in corrispondenza dello snodo con la seduta sganciando i due attacchi (Fig. 41).

Per fissare lo schienale alla seduta ripetere le operazioni appena descritte in senso inverso **ATTENZIONE!** Al termine delle operazioni verificare che la parte superiore e inferiore della seduta siano correttamente agganciate tra loro.

GARANZIA

Il prodotto è garantito contro ogni difetto di conformità in normali condizioni di utilizzo secondo quanto previsto dalle istruzioni d'uso.

La garanzia non sarà applicata, dunque, in caso di danni derivanti da un uso improprio, usura o eventi accidentali.

Per la durata della garanzia sui difetti di conformità si rinvia alle specifiche previsioni delle normative nazionali applicabili nel paese d'acquisto, dove previste.

KEY 23

IMPORTANT : Lire attentivement et intégralement la notice d'instructions avant de se servir du produit. **POUR ÉVITER TOUT RISQUE PENDANT L'UTILISATION, CONSERVER la notice d'instructions POUR POUVOIR VOUS Y RÉFÉRER ULTÉRIEUREMENT. SUIVRE ATTENTIVEMENT CES INSTRUCTIONS POUR NE PAS COMPROMETTRE LA SÉCURITÉ DE VOTRE ENFANT.**

ATTENTION ! Avant l'utilisation, ENLEVER ET JETER tous les sachets en plastique éventuels et tous les éléments composant l'emballage du produit. LES TENIR hors de portée des Enfants. **NOUS RECOMMANDONS DE JETER CES ÉLÉMENTS CONFORMEMENT AUX RÉGLEMENTATIONS EN VIGUEUR.**

TRÈS IMPORTANT ! À LIRE AVANT TOUTE UTILISATION

Pour le montage et l'installation du produit, suivre scrupuleusement les instructions. Ne pas utiliser le produit avant d'avoir lu ces instructions.

Ce manuel fait partie intégrante du produit. Conserver cette notice dans la poche prévue à cet effet derrière le siège-auto pour pouvoir vous y référer ultérieurement.

Ne jamais utiliser ce siège-auto sur les sièges de voiture tournés latéralement ou dos à la route.

- Ce siège-auto est homologué "Groupe 2 - 3", pour le transport d'enfants d'un poids compris entre 15 et 36 Kg (entre 3 et 12 ans environ), conformément à la norme européenne ECE R 44/04.
- Chaque pays a des lois et des règlements différents en matière de sécurité pour le transport des enfants en voiture. Par conséquent, il est conseillé de contacter les autorités locales pour plus d'informations.
- Le réglage du siège-auto doit être fait uniquement par un adulte.
- Ne pas utiliser ce produit sans avoir préalablement lu les instructions.
- Le risque de dommages graves pour l'en-

fant augmente si les indications de cette notice ne sont pas suivies scrupuleusement. Ce risque n'intervient pas uniquement en cas d'accident, mais aussi dans d'autres situations (ex. freinages brusque, etc.).

- Conserver cette notice dans la poche prévue à cet effet derrière le dossier du produit pour pouvoir vous y référer ultérieurement.
- Le produit est exclusivement destiné à servir de siège-auto. Il n'est pas prévu pour une utilisation à la maison.
- La société Chicco Puériculture de France décline toute responsabilité pour une utilisation incorrecte du produit et pour toute utilisation autre que celle indiquée dans ces instructions.
- Aucun siège-auto ne peut garantir la sécurité totale de l'enfant en cas d'accident, mais l'utilisation de ce produit réduit le risque de blessure et d'accident mortel de l'enfant.
- Toujours utiliser le siège-auto, correctement installé et avec le harnais fixé, même sur de courts trajets. En ne suivant pas scrupuleusement ces instructions, la sécurité de l'enfant pourrait être compromise. Vérifier en particulier que le harnais soit correctement tendu et qu'il ne soit pas tortillé ou en position incorrecte.
- À la suite d'un accident même léger, le siège-auto pourrait avoir subi des dommages invisibles à l'œil nu : il doit donc être impérativement remplacé en cas de chocs.
- Ne pas utiliser de sièges-auto d'occasion : ils pourraient avoir subi des dommages structuraux invisibles à l'œil nu mais susceptibles de compromettre la sécurité de l'enfant.
- Ne pas utiliser de siège-auto endommagé, déformé, trop usé ou incomplet : ses caractéristiques de sécurité d'origine pourraient être compromises.
- N'apporter aucune modification et ne faire aucun ajout au produit sans l'approbation du constructeur. Ne pas installer d'accessoires, de pièces de rechange ou de composants non fournis et approuvés par le fabricant pour l'emploi du siège-auto.
- Ne rien utiliser, ex. coussins ou couvertures, pour soulever le siège-auto du siège de

- la voiture. En cas d'accident, le siège-auto pourrait ne pas fonctionner correctement.
- Contrôler qu'il n'y ait aucun objet entre le siège-auto et le siège de la voiture ou entre le siège-auto et la portière.
 - Contrôler que les sièges du véhicule (pliants, rabattables ou pivotants) soient bien accrochés.
 - Ne pas transporter d'objets ou de bagages mal fixés ou placés de façon peu sûre (en particulier sur la plage arrière à l'intérieur du véhicule). En cas d'accident ou de freinage brusque, ils pourraient blesser les passagers.
 - Ne pas laisser des enfants jouer avec le siège-auto ou des parties du siège-auto.
 - Ne jamais laisser l'enfant seul dans la voiture, cela pourrait être dangereux !
 - Ne pas transporter plus d'un enfant à la fois sur le siège-auto.
 - S'assurer que tous les passagers de la voiture utilisent leur ceinture de sécurité, pour leur propre sécurité mais aussi parce qu'en cours de voyage, en cas d'accident ou de freinage brusque, ils pourraient blesser l'enfant.
 - ATTENTION ! Pendant le réglage de l'appui-tête et du dossier, s'assurer que les parties mobiles du siège-auto n'entrent pas en contact avec le corps de l'enfant.
 - Ne pas procéder à des réglages sur le siège-auto ou sur l'enfant lorsque le véhicule roule. Pour procéder à des réglages, arrêter la voiture dans un endroit sûr.
 - Contrôler régulièrement que l'enfant n'ouvre pas la boucle d'accrochage du harnais de sécurité et qu'il ne « manipule » pas le siège-auto ou des parties de celui-ci.
 - Ne pas donner à manger à l'enfant pendant le voyage, en particulier des sucettes ou d'autres aliments sur un bâtonnet. En cas d'accident ou de freinage brusque, il pourrait se blesser.
 - Pendant les longs voyages, nous vous conseillons des arrêts fréquents : l'enfant se lasse facilement à l'intérieur du siège-auto et a besoin de bouger. Nous recommandons des arrêts réguliers en veillant à faire descendre l'enfant de la voiture du côté trottoir.

- Ne pas enlever les étiquettes et les marques du revêtement car cela pourrait endommager le revêtement.
- Éviter toute exposition prolongée du siège-auto au soleil : cela pourrait provoquer des changements de couleur dans les matériaux et tissus.
- Si le véhicule reste longtemps au soleil, contrôler avant de mettre l'enfant sur le siège-auto que les différentes parties de celui-ci ne soient pas trop chaudes. Dans ce cas, les laisser refroidir avant d'y faire asseoir l'enfant pour éviter d'éventuelles brûlures.
- Lorsque le siège-auto n'est pas utilisé, le laisser accroché ou le ranger dans le coffre à bagages avec le bras coulissant (dispositif situé dans la base) complètement rentré dans la partie inférieure de l'assise. Non accroché, le siège-auto peut en effet constituer une source de danger pour les passagers en cas d'accident ou de freinage brusque.

AVIS IMPORTANT

1. Dispositif de maintien d'enfants "Universel", homologué conformément au Règlement N° 44, amendements série 03. Adapté à l'emploi général dans les véhicules et compatibles avec la plupart mais pas tous les sièges de véhicule.
2. On peut obtenir plus facilement une parfaite compatibilité dans les cas où le fabricant du véhicule déclare dans la notice d'utilisation du véhicule que celui-ci est prévu pour l'installation de dispositifs de maintien d'enfants "Universels" pour la tranche d'âge en question.
3. Ce dispositif de maintien a été classé "Universel" selon des critères d'homologation plus sévères que pour les modèles précédents qui ne disposent pas de la même mention.
4. Adapté uniquement à l'emploi dans les véhicules munis d'une ceinture de sécurité à 3 points, statique ou à enrouleur, homologuée conformément au Règlement UN/ECE N° 16 ou autres standards équivalents.
5. En cas de doute, contacter le fabricant du dispositif de retenue ou le revendeur.

LIMITATIONS D'EMPLOI DU PRODUIT ET DU SIÈGE AUTO

Attention ! Respecter scrupuleusement les limitations suivantes dans l'emploi du produit. Dans le cas contraire la sécurité n'est pas garantie :

- Le poids de l'enfant doit être compris entre 9 et 18 kg.
- Le siège-auto doit être muni d'une ceinture de sécurité à 3 points, statique ou à enrouleur, homologuée selon la norme UN/ECE N°16 ou d'autres normes équivalentes (Fig. 1 – Fig. 2).

AVERTISSEMENT ! En cas d'utilisation dans des véhicules équipés de ceintures de sécurité arrière avec airbags intégrés (ceintures gonflables), se conformer à la notice d'utilisation du constructeur du véhicule.

- Il arrive que la boucle de la ceinture de sécurité soit trop longue et dépasse la hauteur prévue par rapport à la partie inférieure du Key 2-3 (Fig. 3). Dans ce cas, le siège-auto ne doit pas être fixé sur ce siège mais devra être installé sur un autre siège sur lequel le problème ne se pose pas. Pour plus d'informations sur ce point, contacter le constructeur de la voiture.
- On peut installer le siège-auto sur le siège avant côté passager ou sur l'un des sièges arrières. Toujours placer le siège-auto dans le sens de la marche. Ne jamais utiliser ce siège-auto sur des sièges tournés sur le côté ou dans le sens contraire de la marche (Fig. 4).
- Vérifier que la boucle de la ceinture trois points de la voiture n'est pas trop haute et qu'elle n'appuie pas sur l'accoudoir du siège-auto (fig. 3). Sinon, essayer d'installer le siège-auto sur un autre siège.

ATTENTION ! Les statistiques des accidents indiquent que l'installation du siège-auto sur le siège arrière de la voiture est plus sûre que sur le siège avant. Nous conseillons donc d'installer le siège-auto sur le siège arrière de la voiture. Le siège le plus sûr est le siège central arrière, s'il est muni d'une ceinture à 3 points. Dans ce cas, nous recommandons de placer le siège-auto sur le siège central arrière.

Si le siège-auto se trouve sur le siège avant

de la voiture, nous conseillons, pour plus de sécurité, de pousser ce dernier le plus en arrière possible, en le réglant en fonction des passagers situés sur le siège arrière. Nous recommandons par ailleurs de régler le dossier en position la plus verticale possible. Si la voiture dispose d'un réglage en hauteur de la ceinture de sécurité, choisir la position la plus basse. Vérifier ensuite que l'enrouleur de la ceinture se trouve en position reculée (ou alignée au maximum) par rapport au dossier du siège de la voiture (Fig. 5).

Si le siège avant dispose d'un airbag frontal, nous déconseillons d'y installer le siège-auto. En cas d'installation sur un siège quelconque, protégé par un airbag, toujours consulter la notice d'utilisation de la voiture.

ENTRETIEN

Les opérations de nettoyage et d'entretien doivent être réalisées uniquement par un adulte.

Nettoyage de la housse

La housse du siège-auto est entièrement amovible et lavable. Pour le lavage, suivre les instructions de l'étiquette du revêtement.



Lavage en machine à 30°C



Ne pas blanchir



Ne pas utiliser de sèche-linge



Ne pas repasser



Ne pas laver à sec

Nettoyer la housse uniquement avec une éponge, du savon de Marseille et de l'eau.

Ne pas adopter de détergents agressifs ou de solvants.

Ne pas essorer la housse. La laisser sécher sans la tordre.

Ne remplacer la housse qu'avec un rechange approuvé par le fabricant car elle fait partie intégrante du siège et en constitue donc un élément de sécurité.

ATTENTION ! Ne jamais utiliser le siège-auto sans

housse pour ne pas compromettre la sécurité.

Nettoyage des parties en plastique

Pour nettoyer les parties en plastique, se servir uniquement d'un chiffon humidifié avec de l'eau ou un détergent neutre.

Ne jamais utiliser de détergents agressifs ou de solvants.

Les parties mobiles du siège-auto ne doivent jamais être lubrifiées.

Contrôle de l'intégrité des composants

Nous recommandons de vérifier régulièrement l'intégrité et l'état d'usure des composants suivants :

- housse : s'assurer que les rembourrages ne sortent pas ou qu'aucune partie de ceux-ci ne se détache. vérifier l'état des coutures. Elles doivent être intactes.
- plastique : contrôler l'état d'usure de toutes les parties en plastique. Elles ne doivent montrer aucun signe de dommage ou de décoloration.

ATTENTION ! Au cas où le siège-auto serait déformé ou fortement usé, il est très fortement conseillé de le remplacer : ses caractéristiques de sécurité d'origine pourraient être compromises.

Conservation du produit

Nous recommandons de ranger le siège-auto dans un endroit sec, loin des fortes sources de chaleur et à l'abri de la poussière, de l'humidité et de la lumière directe du soleil lorsque qu'il n'est pas installé dans l'auto.

MODE D'EMPLOI

Index

- Installer le siège-auto dans la voiture et placer l'enfant
- Comment enlever l'enfant du siège-auto ?
- Installer le siège-auto dans la voiture sans enfant
- Régler la hauteur de l'appui-tête
- Régler la largeur du dossier
- Régler l'inclinaison du dossier
- Déhouser le dossier / l'assise
- Décrocher le dossier / l'assise

Éléments

A. Coussin appui-tête

B. Fente pour bouton de blocage/déblocage du bras coulissant

C. Dossier

D. Accoudoir

E. Crémaillère

F. Assise

G. Levier de réglage de la hauteur de l'appui-tête

H. Poignée de réglage de la hauteur du dossier

I. Velcro

J. Fermetures éclair

K. Housse

L. Poche arrière

M. Pincettes pour le passage de la ceinture diagonale

N. Protections latérales

O. Coussinets latéraux

P. Passages de la ceinture abdominale

Q. Partie supérieure de l'assise

R. Partie inférieure de l'assise

S. Articulation du dossier / de l'assise

T. Points d'ancrage de la housse de l'assise

U. Bras coulissant

V. Poignée d'accrochage/déblocage de l'assise

W. Symbole d'ouverture OPEN

X. Symbole de fermeture CLOSE

Y. Cercles de référence

Installer le siège-auto la voiture et placer de l'enfant

Attention ! Ces instructions se réfèrent, dans le texte et les dessins, à une installation sur le siège arrière côté droit. Pour l'installer sur d'autres sièges, suivre la même suite d'opérations.

1. Mettre le siège-auto sur le siège choisi en appuyant le dossier sur celui du siège (Fig. 6).

Attention : S'assurer que l'appui-tête n'interfère pas avec celui du siège-auto. L'appui-tête de la voiture ne doit pas pousser en avant l'appui-tête du siège-auto (Fig. 7). Si tel est le cas, enlever l'appui-tête du siège de la voiture sur lequel est installé le siège-auto. Remettre l'appui-tête sur le siège de la voiture lorsque le siège-auto est retiré de la voiture.

ATTENTION ! La partie arrière du siège-auto doit bien adhérer au dossier du siège de la voiture (Fig. 8).

2. Faire asseoir l'enfant avec le dos bien appuyé au dossier du siège-auto (Fig. 9).

3. Contrôler la hauteur de l'appui-tête et la

régler, si elle est incorrecte : cf. paragraphe "Régler la hauteur de l'appui-tête".

4. Vérifier la largeur du dossier et la régler, si elle est incorrecte : cf. paragraphe "Régler la largeur du dossier".
5. Accrocher la ceinture de sécurité de la voiture en faisant passer la partie horizontale sous les deux accoudoirs aux points indiqués par la couleur rouge et fixer la partie diagonale sous l'accoudoir situé du côté de la boucle d'accrochage (Fig. 10).
6. Faire passer la partie diagonale de la ceinture dans la pince rouge (Fig. 11).
7. Tirer la partie diagonale de la ceinture de la voiture vers son enrouleur pour que toute la ceinture soit tendue et adhère correctement au thorax de l'enfant, mais sans trop la serrer ! (fig. 12).

Le siège-auto est maintenant correctement fixé. (Fig. 13).

ATTENTION ! Vérifier que la ceinture de la voiture soit correctement tendue et ne soit pas entortillée (Fig. 14).

ATTENTION ! S'assurer que la ceinture diagonale soit posée correctement contre l'épaule de l'enfant (Fig. 15) et n'exerce aucune pression sur le cou. Au besoin, baisser l'appui-tête. **ATTENTION !** Vérifier que l'enrouleur de la ceinture soit en position reculée (ou au maximum alignée) par rapport au dossier du siège de la voiture (Fig. 5).

ATTENTION ! Ne jamais faire passer la ceinture de la voiture autrement que par les points indiqués dans cette notice d'instruction ! (Fig. 16). **ATTENTION !** Ne pas laisser l'enfant glisser vers l'avant et vers le bas.

Comment enlever l'enfant du siège-auto ?

1. Décrocher la ceinture de la voiture.
2. Enlever la ceinture de la pince.
3. Accompagner la ceinture pendant l'enroulement.

Installer le siège-auto dans la voiture sans enfant

Exécuter les opérations 1,5,6,7 du paragraphe "Installer le siège-auto dans la voiture placer de l'enfant".

Laisser le siège-auto accroché ou le mettre

dans le coffre à bagages avec le bras coulissant (dispositif situé dans la base réglant l'inclinaison du siège) complètement monté dans la partie inférieure de l'assise lorsqu'on ne transporte pas d'enfant. Non accroché, le siège-auto peut en effet constituer une source de danger pour les passagers en cas d'accident ou de freinage brusque.

Régler la hauteur de l'appui-tête

Il est possible de régler la hauteur de l'appui-tête en 8 positions pour adapter au mieux le siège-auto à la taille de l'enfant. Faire en sorte que la tête de l'enfant soit bien tenue en place et que la ceinture repose correctement contre son épaule.

Pendant le réglage de la hauteur de l'appui-tête, se rappeler que les oreilles de l'enfant ne doivent pas dépasser la hauteur de l'appui-tête et que la pince doit se trouver à peine plus haute que les épaules de l'enfant pour que la ceinture de sécurité repose correctement contre son épaule (Fig. 17)

Le réglage est susceptible d'être plus difficile par la présence de l'enfant dans le siège-auto. Pour régler la hauteur de l'appui-tête :

1. Appuyer d'une main sur le bouton situé sur l'arrière de l'appui-tête tout en tenant l'autre appuyée sur l'assise comme indiqué dans la figure (Fig. 18)
2. Soulever/baisser l'appui-tête selon le cas (Fig. 19)
3. Lâcher le levier et continuer à soulever/baisser l'appui-tête jusqu'au déclic qui confirme le blocage dans la position désirée.

Régler la largeur du dossier

Il est possible de régler la largeur du dossier pour adapter au mieux le dossier à la taille de l'enfant.

Le réglage est susceptible d'être plus difficile par la présence de l'enfant dans le siège-auto. Pour régler la largeur du dossier, tourner d'une main la poignée située derrière le siège-auto :

- Rotation dans le sens des aiguilles d'une montre : les protections latérales s'éloignent et le dossier s'élargit (Fig. 20).
- Rotation dans le sens contraire des aiguilles d'une montre : les protections latérales se

rapprochent et le dossier devient plus étroit (Fig. 21).

Régler l'inclinaison du dossier

Le dossier du siège-auto est mobile. Il peut être facilement adapté à l'inclinaison du siège de la voiture (Fig. 22).

Le siège-auto prévoit l'inclinaison du dossier en trois positions pour permettre à l'enfant de voyager dans la position la plus confortable pour lui.

Avant de régler le dossier, il est nécessaire d'enlever l'enfant du siège-auto.

Pour incliner le dossier :

1. Introduire un doigt dans la fente située sur l'assise, comme indiqué à la Fig. 23.
2. Appuyer sur le bouton sous la fente et en même temps tirer/pousser le bras coulissant postérieur, comme indiqué à la figure 24, jusqu'à la position souhaitée. A chaque enclenchement correspond une position.

ATTENTION ! A la fin de cette opération, vérifier que le bras coulissant est correctement enclenché.

Ces opérations terminées, installer le siège-auto dans la voiture puis y installer l'enfant en l'attachant correctement comme décrit plus haut.

ATTENTION ! S'assurer que l'enrouleur de la ceinture soit en position reculée (ou au maximum alignée) par rapport au siège de la voiture (Fig. 5).

Déhousser le dossier / l'assise

Les revêtements de l'appui-tête, du dossier et de l'assise sont fixés par du velcro et des fermetures éclair, et sont donc faciles à déhousser et à remonter.

Dossier

1. Ouvrir complètement les deux fermetures éclair latérales de l'appui-tête et décrocher les trois parties en velcro (Fig. 25).
2. Détacher complètement le scratch arrière (Fig. 26).
3. Retirer les coussinets des deux protections latérales (Fig. 27).
4. Retirer la housse de la structure (Fig. 28).

Pour remettre la housse sur la structure, répé-

ter les opérations 1,2,3,4 dans le sens inverse en ayant particulièrement soin de faire adhérer parfaitement le revêtement à la structure.

Assise

L'assise est constituée de deux parties rigides en plastique accrochées entre elles.

Pour déhousser l'assise, il est nécessaire de décrocher la partie supérieure de la partie inférieure fixe :

1. Introduire un doigt dans la fente située sur l'assise et appuyer sur le bouton sous la fente selon les modalités indiquées au paragraphe "Réglage de l'inclinaison du dossier" (Fig. 29).
 2. Tourner les quatre poignées jusqu'aux symboles d'ouverture OPEN (Fig. 30).
- ATTENTION ! À la fin de l'opération, contrôler que les cercles de référence sur la base et sur les poignées soient alignées et les deux parties effectivement décrochées.
3. Mettre le siège-auto comme indiquée dans la Fig. 31 et hisser le dossier dans sa position la plus haute.
 4. Soulever la partie supérieure de l'assise en fixant le cran de la crémaillère au niveau le plus haut (Fig. 32).
 5. Décrocher la housse au niveau des cinq points d'ancrage de la base (Fig. 33).
 6. Retirer la housse par la partie supérieure de l'assise (Fig. 34).

Pour remettre la housse sur la structure :

7. Répéter les opérations 4,5,6 en sens inverse en prenant soin de faire parfaitement adhérer et chausser le revêtement sur la structure (en particulier au niveau des deux zones rouges de passage de la ceinture abdominale).
8. Appuyer sur le bouton et en même temps tirer le bras coulissant postérieur, comme indiqué à la figure 35.
9. Mettre le siège-auto comme indiqué dans la Fig. 36 puis soulever le dossier dans sa position la plus haute.
10. Remettre la partie supérieure de l'assise au niveau de la partie inférieure fixe : pour faciliter le montage, nous vous conseillons d'incliner la partie supérieure pendant

l'opération comme indiqué dans la Fig. 37.
ATTENTION ! A la fin de l'opération, vérifier que les deux parties correspondent.

11. Replacer la cremaillère entre la structure et le revêtement (Fig. 38).

12. Poser le siège-auto sur un plan de travail (Fig. 39) puis tourner les quatre poignées jusqu'aux symboles de fermeture CLOSE (Fig. 40).

ATTENTION ! À la fin de l'opération, vérifier que les cercles de référence sur la base et les poignées soient alignés et que les deux parties soient accrochées.

Décrocher le dossier / l'assise

L'utilisation du siège-auto n'est permise qu'AVEC le dossier correctement monté sur l'assise.

Le dossier ne peut être décroché de l'assise que pour des motifs éventuels d'encombrement lorsque le siège-auto n'est pas utilisé.

Pour décrocher le dossier de l'assise :

1. Régler le bras coulissant dans la troisième position en suivant les opérations décrites au paragraphe "Régler de l'inclinaison du dossier".
2. Exercer une pression sur le dossier vers la partie arrière de celui-ci au niveau de l'articulation avec l'assise en décrochant les deux fixations (Fig. 41).

Pour fixer le dossier à l'assise, répéter les opérations décrites en sens inverse.

ATTENTION ! À la fin des opérations, vérifier que la partie supérieure et inférieure de l'assise soient correctement accrochées entre elles.

GARANTIE

Le produit est garanti contre les défauts de conformité dans des conditions normales d'utilisation selon les indications prévues par la notice d'emploi.

La garantie ne sera donc pas appliquée en cas de dommages dérivant d'un usage inapproprié, de l'usure ou d'événements accidentels.

En ce qui concerne la durée de la garantie contre les défauts de conformité, consulter les conditions prévues par les normes nationales applicables, le cas échéant, dans le pays d'achat.

DE Gebrauchsanleitung

KEY 23

WICHTIG: VOR BENUTZUNG SORGFÄLTIG UND VOLLSTÄNDIG DIESE GEBRAUCHSANLEITUNG LESEN, UM GEFAHREN BEI DER VERWENDUNG ZU VERMEIDEN UND FÜR ZUKÜNFTIGES NACHSCHLAGEN AUFBEWAHREN. BEFOLGEN SIE BITTE AUFMERKSAM DIESE ANLEITUNG, UM NICHT DIE SICHERHEIT IHRES KINDES ZU BEEINTRÄCHTIGEN.

WARNUNG! VOR DEM GEBRAUCH EVENTUELLE POLYBEUTEL UND ANDERE BESTANDTEILE, DIE NICHT TEIL DES PRODUKTES SIND ABNEHMEN UND STETS FERN VON DEM KIND AUFBEWAHREN. ERSTICKUNGSGEFAHR! ES WIRD EMPFOHLEN, DIESE ELEMENTE NACH DEN GELTENDEN GESETZEN ZU ENTSORGEN.

SEHR WICHTIG! BITTE SOFORT LESEN

- Dieser Kinderautositz ist nach "Gruppe 2 - 3" für den Transport für Kinder mit 15 bis 36 kg Körpergewicht (zwischen ca. 3 und 12 Jahren) unter Einhaltung der europäischen Regelung ECE R 44/04 zugelassen.
- In jedem Land sind hinsichtlich der Sicherheit andere Gesetze und Regelungen für den Kindertransport im Auto vorgesehen. Aus diesem Grund wird empfohlen, für weitere Informationen mit den örtlichen Behörden Kontakt aufzunehmen.
- Die Regulierung des Kinderautositzes darf nur von einem Erwachsenen vorgenommen werden.
- Eine Verwendung des Produktes durch Personen, die die Anweisungen nicht gelesen haben, vermeiden.
- Das Risiko ernsthafter Schäden an dem Kind, nicht nur im Falle eines Unfalls, sondern auch unter anderen Umständen (z. B. scharfes Bremsen usw.), steigt, wenn die in diesem Handbuch angegebenen Anweisungen nicht gewissenhaft befolgt werden.
- Dieses Handbuch ist ergänzender Teil des Produktes: Bewahren Sie es für zukünftiges Nachschlagen in der dafür vorgesehenen Tasche an

der Rückseite des Kinderautositzes auf.

- Das Produkt ist ausschließlich für den Gebrauch als Kinderautositz bestimmt und nicht für die Verwendung im Haus.
- Die Gesellschaft ARTSANA übernimmt bei unsachgemäßer und von den vorliegenden Anweisungen abweichender Verwendung dieses Produktes keine Haftung.
- Kein Kinderautositz kann bei einem Unfall die totale Sicherheit des Kindes gewährleisten, aber die Verwendung dieses Produktes reduziert das Verletzungs- und Todesrisiko des Kindes.
- Stets den korrekt installierten Kinderautositz mit geschlossenen Sicherheitsgurten benutzen, und zwar auch für kurze Fahrten. Sollte dies nicht geschehen, wird die Umverteilung des Kindes beeinträchtigt. Prüfen Sie, ob der Autogurt korrekt um den Kinderautositz gespannt ist, nicht verdreht ist oder sich in einer nicht korrekten Position befindet.
- Nach einem auch nur leichten Unfall kann der Kinderautositz Beschädigungen haben, die mit bloßem Auge nicht zu erkennen sind: Daher muss er auf jeden Fall ersetzt werden.
- Verwenden Sie bitte keine Secondhand-Kinderautositze. Sie könnten extrem gefährliche strukturelle Schäden haben, die mit bloßem Auge nicht zu erkennen sind, aber die Sicherheit des Produktes beeinträchtigen.
- Wenn der Kinderautositz aus irgendeinem Grund beschädigt, verformt oder stark abgenutzt ist, darf dieser nicht mehr benutzt werden: Die Sicherheitsfaktoren könnten nicht mehr gegeben sein.
- Nehmen Sie am Produkt keinerlei Veränderung ohne Zustimmung des Herstellers vor. Montieren Sie stets nur Zubehör-, Ersatz- oder Bestandteile, die vom Hersteller für dieses Produkt vorgesehen sind.
- Verwenden Sie bitte keine Kissen oder Decken, um den Kinderautositz zu erhöhen: Im Falle eines Unfalls könnte der Kinderautositz nicht korrekt funktionieren.
- Prüfen Sie, dass sich keine Gegenstände zwischen dem Kinderautositz und dem Fahrzeugsitz oder zwischen dem Kinder-

autositz und der Tür befinden.

- Prüfen, ob die Fahrzeugsitze (zusammenklappbaren, umklappbaren oder sich drehenden) fixiert sind.
- Achten Sie darauf, dass sich im Fahrzeug, vor allem auf der Hutablage, keine Gegenstände befinden, die bei einem Unfall oder scharfem Bremsen Insassen verletzen könnten. Alle Gegenstände im Auto sollten in geeigneter Weise gesichert werden.
- Lassen Sie andere Kinder nicht mit Bestandteilen des Kinderautositzes spielen.
- Lassen Sie das Kind niemals allein im Fahrzeug. Dies kann gefährlich sein!
- Nur jeweils ein Kind in dem Kinderautositz transportieren.
- Achten Sie darauf, dass alle Insassen zu ihrer eigenen Sicherheit im Fahrzeug angeschnallt sind. Ein Insasse, der nicht mit dem Sicherheitsgurt angeschnallt ist, kann bei einem Unfall eine Gefahr für das Kind im Kinderautositz darstellen.
- **WARNUNG!** Vergewissern Sie sich bei der Einstellung der Kopfstütze und der Rückenlehne, dass die beweglichen Teile des Kinderautositzes nicht mit dem Körper des Kindes in Berührung kommen.
- Bevor Sie während der Fahrt an dem Kinderautositz etwas betätigen oder sich mit dem Kind beschäftigen, bringen Sie das Fahrzeug bitte erst an einem sicheren Ort zum Stillstand.
- Prüfen Sie regelmäßig, ob das Kind während des Transportes nicht das Gurtschloss der Sicherheitsgurte öffnet oder damit spielt.
- Vermeiden Sie es, dem Kind während der Fahrt Speisen zu verabreichen, besonders Lutscher, Eis am Stiel oder andere Speisen am Stiel. Bei einem Unfall oder scharfem Bremsen könnte das Kind verletzt werden.
- Machen Sie während einer langen Autofahrt öfters Pause: das Kind ermüdet schnell im Kinderautositz und muss sich bewegen. Es wird empfohlen, das Kind auf der Bürgersteigseite ein- und aussteigen zu lassen.
- Nicht die Etiketten und Marken/Logos an dem Bezug entfernen, da der Bezug dadurch beschädigt werden könnte.
- Setzen Sie den Kinderautositz nicht zu lange

der Sonne aus: Dies könnte Farbveränderungen an Materialien und Stoffen verursachen.

- Falls Ihr Fahrzeug länger in der Sonne stand, vergewissern Sie sich bitte, bevor Sie das Kind in den Kinderautositz setzen, dass kein Teil des Kinderautositzes überhitzt ist: Lassen Sie bitte die Sitzfläche abkühlen, um Verbrennungen zu vermeiden.
- Wenn das Kind nicht im Auto transportiert wird, muss der Kinderautositz auf jeden Fall installiert bleiben oder in den Kofferraum verstaut werden, dabei muss der Abstandhalter unterhalb der Sitzfläche stets geschlossen sein. Der Kinderautositz kann im unbefestigten Zustand im Falle eines Unfalls oder bei scharfem Bremsen eine Gefahr für die Insassen werden.

WICHTIGER HINWEIS

1. Dies ist eine „Universal“- Rückhalteeinrichtung für Kinder. Sie ist nach der Regelung Nr. 44, Änderungsreihe 04, zugelassen für die allgemeine Verwendung in Fahrzeugen und passt auf die meisten, aber nicht auf alle PKW-Sitze.
2. Die perfekte Kompatibilität ist in den Fällen leichter erhältlich, wo der Fahrzeughersteller in dem Fahrzeughandbuch erklärt, dass das Fahrzeug den Einbau von „Universal“- Rückhalteeinrichtungen für Kinder der jeweiligen Altersgruppe vorsieht.
3. Diese Rückhalteeinrichtung für Kinder wurde nach strengeren Bedingungen in die Klasse „Universal“ eingestuft als vorhergehende Ausführungen, die diese Aufschrift nicht tragen.
4. Nur geeignet, wenn das genehmigte Fahrzeug mit Dreipunkt-/ Statik- oder Retraktor-Sicherheitsgurten ausgerüstet ist, die der UN/ECE-Regelung Nr. 16 oder anderen vergleichbaren Normen entsprechen.
5. Sollten Zweifel bestehen, kann der Hersteller der Rückhalteeinrichtung für Kinder oder der Fachhändler befragt werden.

VERWENDUNGSBESCHRÄNKUNGEN UND EIGENSCHAFTEN BEZÜGLICH DES PRODUKTES UND DES FAHRZEUGSITZES

WARNUNG! Halten Sie gewissenhaft die fol-

genden Verwendungsbeschränkungen und -anforderungen des Produktes und des Autositzes ein: Andernfalls ist keine Sicherheit gewährt.

- Das Gewicht des Kindes muss zwischen 15 kg und 36 kg liegen.
- Der Fahrzeugsitz muss mit einem Dreipunkt-, Statik- oder Retraktor-Sicherheitsgurt versehen sein, der nach der UN/ECE-Regelung Nr. 16 oder anderen vergleichbaren Normen zugelassen ist (Abb. 1 – Abb. 2).

WARNUNG! Bei Verwendung in Fahrzeugen, die auf der hinteren Sitzbank mit Sicherheitsgurten mit integrierten Airbags ausgestattet sind (aufblasbare Gurte), die Gebrauchsanweisung des Autoherstellers befolgen.

Es kann geschehen, dass das Gurtschloss zu lang ist und die vorgesehene Höhe im Verhältnis zum unteren Teil des Key 2-3 übersteigt (Abb. 3). In diesem Fall darf der Kinderautositz nicht auf diesem Sitz befestigt werden, sondern muss auf einem anderen Sitz, bei dem dieses Problem nicht besteht, installiert werden. Für weitere Informationen zu diesem Thema nehmen Sie bitte mit dem Autohersteller Rücksprache.

- Der Kinderautositz kann auf dem Beifahrersitz oder auf jedem Rücksitz installiert werden und muss immer in Fahrtrichtung positioniert sein.
- Verwenden Sie diesen Kinderautositz niemals auf Sitzen, die seitlich oder gegen die Fahrtrichtung liegen. (Abb. 4)
- Stellen Sie sicher, dass das Gurtschloss des 3-Punkt-Gurts des Autos nicht zu hoch ist und nicht auf der Armlehne des Kinderautositzes aufliegt (Abb. 3). Andernfalls versuchen Sie, den Kinderautositz auf einem anderen Sitz des Fahrzeugs zu installieren.

WARNUNG! Nach den Unfallstatistiken sind die hinteren Fahrzeugsitze im allgemeinen sicherer als der vordere, weshalb sie für die Montage des Kinderautositzes vorzuziehen sind. Insbesondere ist der sicherste Sitz der in der Mitte hinten, wenn er mit einem Dreipunktgurt versehen ist: In diesem Fall wird empfohlen, den Kinderautositz auf dem Sitz in der Mitte hinten zu positionieren.

Wird der Kinderautositz auf dem Vordersitz positioniert, wird für eine größere Sicherheit empfohlen, den Sitz so weit zurückzustellen wie es mit den anderen Insassen auf dem Rücksitz vereinbar ist und die Rückenlehne so senkrecht wie möglich einzustellen. Wenn das Auto mit einer Höheneinstellvorrichtung für den Sicherheitsgurt versehen ist, diese in der niedrigsten Position einstellen. Prüfen Sie danach, ob die Höheneinstellvorrichtung zurückgestellt ist (oder sich zumindest auf gleicher Höhe) mit der Rückenlehne des Fahrzeugsitzes befindet (Abb. 5).

Wenn der Vordersitz mit einem Frontal-Airbag ausgerüstet ist, wird von der Installation des Kinderautositzes auf diesem Sitz abgeraten. Im Falle einer Installation auf einem durch Airbag geschützten Sitz stets im Betriebshandbuch des Autos nachschlagen.

WARTUNG

Die Arbeitsvorgänge für die Wartung und Pflege dürfen nur von einem Erwachsenen vorgenommen werden.

Reinigung des Kinderautositz-Bezugs

Der Bezug des Kinderautositzes kann abgezogen und gereinigt werden. Für die Reinigung befolgen Sie bitte die Anleitung auf dem Pflege-Etikett.



In der Maschine bei 30°C waschen



Nicht bleichen



Nicht im Trockner trocknen



Nicht bügeln



Nicht chemisch reinigen

Nehmen Sie dazu ausschließlich einen Schwamm, Waschmittel und Wasser.

Verwenden Sie keine Scheuer- oder andere Lösungsmittel.

Schleudern Sie den Bezug nicht und lassen Sie ihn trocknen, ohne ihn auszuwringen.

Der Bezug kann nur mit einem Ersatzteil vom Hersteller ausgetauscht werden, da er ein er-

gänzendes Teil des Kinderautositzes ist und somit ein Sicherheitsteil.

WARNUNG! Der Kinderautositz darf niemals ohne Bezug verwendet werden, damit nicht die Sicherheit des Kindes beeinträchtigt wird.

Reinigung der Kunststoffteile

Für die Reinigung der Kunststoffteile verwenden Sie nur ein mit Wasser oder mit einem neutralen Reinigungsmittel angefeuchtetes Tuch. Benutzen Sie keine Scheuer- oder Lösungsmittel.

Die beweglichen Teile des Kinderautositzes dürfen auf keinen Fall geschmiert werden.

Kontrolle auf Beschädigung der Bestandteile

Es wird empfohlen, folgende Teile regelmäßig auf Beschädigung und Verschleiß zu prüfen:

- Bezug: Prüfen, ob die Polsterungen oder Teile davon beschädigt sind. Den Zustand der Nähte prüfen, die einwandfrei sein müssen.
- Kunststoffe: Alle Kunststoffteile auf ihren Verschleißzustand prüfen. Sie dürfen keine sichtbaren Zeichen von Beschädigung oder Ausbleichung zeigen.

WARNUNG! Bei starker Verformung oder Abnutzung muss der Kinderautositz ersetzt werden: er könnte die ursprünglichen Sicherheitseigenschaften verloren haben.

Aufbewahrung des Produktes

Wenn der Kinderautositz nicht im Auto installiert ist, wird empfohlen, ihn von Wärmequellen und vor Staub, Feuchtigkeit und direktem Sonnenlicht geschützt aufzubewahren.

GEBRAUCHSANLEITUNG

Index

- Installation des Kinderautositzes im Auto und Hineinsetzen des Kindes.
- So wird das Kind aus dem Kinderautositz genommen.
- Installation des Kinderautositzes im Auto ohne Kind.
- Höheneinstellung der Kopfstütze.
- Breitereinstellung der Rückenlehne.
- Verstellen der Neigung der Rückenlehne.
- Abnehmbarer Bezug und Reinigung der

Rückenlehne / Sitzfläche.

- Entriegelung der Rückenlehne / Sitzfläche.

Bestandteile

- A. Kopfstütze
- B. Vertiefung für den Knopf zum Verriegeln/ Entriegeln des Gestells.
- C. Rückenlehne
- D. Armlehnen
- E. Hinterer Stoffteil der Rückenlehne
- F. Sitzfläche
- G. Höhenverstellhebel der Kopfstütze
- H. Breitenverstellgriff der Rückenlehne
- I. Klettverschluss
- J. Reißverschlüsse
- K. Bezug
- L. Hintere Tasche
- M. Klemmen für die Brustgurtdurchführung
- N. Seitenflügel
- O. Seitenkissen
- P. Durchführungen des Beckengurts
- Q. Oberer Teil der Sitzfläche
- R. Unterer Teil der Sitzfläche
- S. Gelenk Rückenlehne/Sitzfläche
- T. Befestigungspunkte des Bezugs an der Sitzfläche
- U. Abstandshalter
- V. Fixier-/Entriegelungsgriff der Sitzfläche
- W. Symbol für Öffnung OPEN
- X. Symbol für Schließung CLOSE
- Y. Bezugskreise

Installation des Kinderautositzes im Auto und Hineinsetzen des Kindes

WARNUNG! Die vorliegenden Anweisungen beziehen sich sowohl im Text als auch auf den Zeichnungen auf eine Installation auf dem rechten Rücksitz. Für die Installation in anderen Positionen führen Sie bitte dieselben Arbeitsvorgänge durch.

1. Positionieren Sie den Kinderautositz auf dem Sitz und lehnen Sie seine Rückenlehne an diejenige des Fahrzeugsitzes an (Abb. 6).

WARNUNG! Prüfen Sie, ob die Köpftütze des Fahrzeugsitzes nicht die Kopfstütze des Kinderautositzes behindert: Sie darf diese nicht nach vorn drücken (Abb. 7). Sollte dies vorkommen,

die Kopfstütze des Autositzes, auf dem der Kinderautositz installiert wird, abnehmen. Achten Sie darauf, dass die Kopfstütze wieder an dem Fahrzeugsitz angebracht wird, wenn der Kinderautositz abgenommen und der Fahrzeugsitz von einem Insassen benutzt wird.

WARNUNG! Der hintere Teil des Kinderautositzes muss gut an dem Sitz anliegen (Abb. 8.)

2. Das Kind mit dem Rücken gut an die Rückenlehne des Kinderautositzes angelehnt hineinsetzen (Abb. 9).

3. Die Höhe der Kopfstütze prüfen und, wenn sie nicht korrekt ist, einstellen: siehe Paragraph „HÖHENEINSTELLUNG DER KOPFSTÜTZE“.

4. Die Breite der Rückenlehne prüfen und, sollte sie nicht richtig sein, einstellen: siehe Paragraph „BREITENEINSTELLUNG DER RÜCKENLEHNE“.

5. Den Sicherheitsgurt des Autos einhaken, indem der waagerechte Teil an den roten Punkten unter den beiden Armlehnen durchgezogen wird und der diagonale Teil unter der Armlehne auf der Seite des Gurtschlosses (Abb. 10).

6. Den diagonalen Teil des Gurtes durch die rote Klemme ziehen (Abb. 11).

7. Den diagonalen Teil des Autogurtes zu seinem Aufroller hin ziehen, so dass der gesamte Gurt gespannt ist und gut am Oberkörper und an den Beinen des Kindes anliegt, aber nicht zu fest ziehen! (Abb. 12). Nun ist der Kinderautositz korrekt befestigt (Abb. 13).

WARNUNG! Prüfen, ob der Autogurt korregepannt ist.

WARNUNG! Prüfen, ob der Autogurt nicht verdreht ist (Abb. 14).

WARNUNG! Prüfen, ob der Brustgurt korrekt an der Schulter des Kindes anliegt (Abb. 15) und keinen Druck auf den Hals ausübt; wenn notwendig, die Kopfstütze senken.

WARNUNG! Prüfen, ob der Gurtregler zurückgestellt ist oder sich zumindest auf gleicher Höhe mit der Rückenlehne des Fahrzeugsitzes befindet (Abb. 5).

Prüfen, ob der Gurtregler zur Rückenlehne des Autositzes in zurückgesetzter Position liegt (oder zumindest ausgerichtet ist) (Abb. 5).

WARNUNG! Den Autogurt niemals in anderen Positionen als in den in dieser Gebrauchsanleitung angegebenen durchziehen! (Abb. 16)

WARNUNG! Das Kind nicht nach vorn und nach unten rutschen lassen.

So wird das Kind aus dem Kinderautositz genommen

1. Den Sicherheitsgurt öffnen.
2. Den diagonalen Teil desselben aus der Klemmen ziehen.
3. Den Gurt beim Aufwickeln mit der Hand festhalten.

Installation des Kinderautositzes im Auto ohne Kind

Die Arbeitsgänge 1,5,6 und 7 des Paragraphen „Installation des Kindersitzes im Auto und Hineinsetzen des Kindes ausführen.“

Wenn das Kind nicht im Auto transportiert wird, muss der Kinderautositz auf jeden Fall installiert bleiben oder in den Kofferraum verstaут werden, dabei muss der Abstandshalter unterhalb der Sitzfläche stets geschlossen sein. Der Kinderautositz kann im unbefestigten Zustand im Falle eines Unfalls oder bei scharfem Bremsen eine Gefahr für die Insassen werden.

Höheneinstellung der Kopfstütze

Die Höhe der Kopfstütze kann in 8 Positionen eingestellt werden, damit der Kinderautositz so gut wie möglich an die Größe des Kindes angepasst werden kann. Der Kopf des Kindes muss sich innerhalb des Kinderautositzes befinden und der Sicherheitsgurt muss korrekt an der Schulter anliegen. Bei der Höhenverstellung der Kopfstütze achten Sie bitte darauf, dass die Ohren des Kindes nicht über der Kopfstützenhöhe liegen dürfen und dass die Klemme sich nur wenig über den Schultern des Kindes befinden darf, so dass der Sicherheitsgurt korrekt an der Schulter des Kindes anliegt (Abb. 17).

Das Verstellen der Kopfstütze kann durch das Kind im Kinderautositz erschwert werden.

So wird die Kopfstütze verstellt:

1. Mit einer Hand den Hebel auf der Rückseite der Kopfstütze drücken und mit der ande-

ren Hand auf die Sitzfläche stützen, wie in der Abbildung gezeigt (Abb. 18).

- Die Kopfstütze je nach Bedarf heben/senken (Abb. 19).
- Den Hebel loslassen und weiterhin die Kopfstütze heben/senken, bis man das Einrasten hört, das die erfolgte Blockierung in der gewünschten Position bestätigt.

Breiteneinstellung der Rückenlehne

Die Breite der Rückenlehne kann verstellt werden, damit der Kindersitz so gut wie möglich an die Größe des Kindes angepasst werden kann.

Das Verstellen der Rückenlehne kann durch das Kind im Kindersitz erschwert werden. Für das Verstellen mit einer Hand den Griff an der Rückseite des Kindersitzes drehen:

- Drehung im Uhrzeigersinn: die seitlichen Flügel entfernen sich voneinander und die Rückenlehne verbreitert sich (Abb. 20).
- Drehung entgegen dem Uhrzeigersinn: die seitlichen Flügel nähern sich und die Rückenlehne verkleinert sich (Abb. 21).

Verstellen der Neigung der Rückenlehne

Die Rückenlehne des Kindersitzes kann frei bewegt werden und leicht an die Neigung des Autositzes angepasst werden (Abb. 22).

Die Rückenlehne des Kindersitzes kann in 3 Neigungs-Positionen eingestellt werden, damit das Kind in der für ihn bequemsten Position reisen kann.

Vor dem Verstellen muss das Kind aus dem Kindersitz genommen werden.

Rückenlehne nach hinten kippen:

1. Einen Finger in die Vertiefung im Sitz stecken (siehe Abb. 23).
2. Auf den Knopf in der Vertiefung drücken und gleichzeitig das hintere Gestellteil bis in die gewünschte Stellung ziehen/drücken (siehe Abb. 24). Bei jedem Einschnappen verstellt sich die Lehne um eine Stellung.

ACHTUNG! Zum Abschluss stets prüfen, ob das Gestell richtig befestigt ist!

Nach den soeben beschriebenen Arbeitsvorgängen kann der Kindersitz im Auto installiert werden und das Kind kann hineingesetzt werden, wobei es, wie oben beschrie-

ben, sicher angeschnallt werden muss.

WARNUNG! Prüfen, ob der Gurtregler zurückgestellt ist oder sich zumindest auf gleicher Höhe mit der Rückenlehne des Fahrzeugsitzes befindet (Abb. 5).

Abnehmbarer Bezug der Rückenlehne/Sitzfläche

Die Bezüge von Kopfstütze, Rückenlehne und Sitzfläche sind mit einem Klettverschluss und Reißverschlüssen befestigt und können daher leicht abgenommen und wieder aufgezogen werden.

Rückenlehne

1. Öffnen Sie zunächst die beiden seitlichen Reißverschlüsse der Kopfstütze und danach die drei Klettverschlüsse (Abb. 25).
2. Den rückseitigen Klettverschluss vollständig öffnen (Abb. 26).
3. Nehmen Sie die Kissen der beiden Seitenflügel heraus (Abb. 27).
4. Ziehen Sie den Bezug von der Struktur ab (Abb. 28).

Um den Bezug wieder auf die Struktur zu ziehen, wiederholen Sie umgekehrt die Arbeitsvorgänge 1,2,3,4 und achten besonders darauf, dass der Bezug perfekt an der Struktur anliegt.

Sitzfläche

Die Sitzfläche besteht aus zwei festen Kunststoffteilen, die ineinander eingehakt sind.

Zum Abnehmen des Bezugs muss zuerst der obere Teil vom unteren Teil getrennt werden:

1. Einen Finger in die Vertiefung im Sitz stecken und auf den darin befindlichen Knopf drücken, wie es in den Anweisungen im Abschnitt "Einstellen der Rückenlehne" beschrieben ist (Abb. 29).
2. Die vier Griffe auf die Symbole OPEN drehen (Abb. 30).

WARNUNG! Danach prüfen, ob die Bezugskreise an der Basis und an den Griffen übereinstimmen und ob die beiden Teile effektiv getrennt sind.

3. Den Kindersitz, wie in Abb. 31 gezeigt, positionieren und die Rückenlehne in die höchste Position heben.

4. Den oberen Teil der Sitzfläche anheben und gleichzeitig den hinteren Stoffteil der Rückenlehne herausziehen (Abb. 32).
5. Den Bezug an den 5 Befestigungspunkten an der Basis lösen (Abb. 33).

6. Den Bezug vom oberen Teil der Sitzfläche abziehen (Abb. 34).

So wird der Bezug montiert:

7. Die Arbeitsvorgänge 4,5,6 umgekehrt wiederholen, wobei darauf zu achten ist, dass der Bezug perfekt an der Struktur anliegt und passen muss, insbesondere in den beiden roten Durchzugsbereichen des Beckengurtes.
8. Auf den Knopf drücken und gleichzeitig am hinteren Gestellteil ziehen (siehe Abb. 35).
9. Den Kindersitz, wie in Abb. 36 gezeigt, positionieren und die Rückenlehne in die höchste Position heben.
10. Den oberen Teil der Sitzfläche in den unteren festen Teil positionieren: Für ein leichteres Einsetzen wird geraten, während des Arbeitsvorgangs den oberen Teil zu neigen, wie in Abb. 37 gezeigt.

WARNUNG! Nach dem Arbeitsvorgang prüfen, ob die beiden Teile übereinstimmen.

11. Das hintere Stoffteil wieder zwischen der Struktur und dem Bezug einsetzen (Abb. 38).
12. Den Kinderautositz, wie in Abb. 39 gezeigt, auf eine ebene Fläche stellen und die 4 Griffe zum Schließen auf die Symbole CLOSE drehen (Abb. 40).

WARNUNG! Danach prüfen, ob die Bezugskreise an der Basis und an den Griffen übereinstimmen und ob die beiden Teile effektiv eingehakt sind.

Entriegelung der Rückenlehne / Sitzfläche

Die Verwendung des Kinderautositzes ist nur MIT der korrekt auf der Sitzfläche montierten Rückenlehne zulässig. Die Rückenlehne kann eventuell von der Sitzfläche nur aus Raumbedarfsgründen getrennt werden, wenn der Kinderautositz nicht benutzt wird.

So wird die Rückenlehne von der Sitzfläche getrennt:

1. Den Abstandshalter in die dritte Position herausziehen, wobei die Beschreibung des Paragraphen „Verstellen der Neigung der

Rückenlehne“ beachtet werden muss.

2. Auf die Rückenlehne zum hinteren Teil derselben in Höhe des Gelenks mit der Sitzfläche Druck ausüben und die beiden Befestigungen lösen (Abb. 41).

Zum Befestigen der Rückenlehne an der Sitzfläche die soeben beschriebenen Arbeitsgänge umgekehrt wiederholen.

WARNUNG! Nach den Arbeitsvorgängen prüfen, ob der obere und untere Teil der Sitzfläche korrekt miteinander verbunden sind.

GARANTIE

Die Garantie gilt bei allen Konformitätsfehlern, die trotz normaler Gebrauchsbedingungen (gemäß den Vorgaben der Gebrauchsanleitung) auftreten.

Die Garantie ist verwirkt bei unsachgemäßem Gebrauch, Abnutzung oder bei persönlichen Unglücksfällen.

Bezüglich der Garantiedauer für Konformitätsfehler verweisen wir auf die nationalen Rechtsvorschriften des Kauflandes.

EN Instructions

KEY 23

IMPORTANT: PLEASE READ THESE INSTRUCTIONS CAREFULLY BEFORE USE AND KEEP THEM FOR FUTURE REFERENCE. FOR YOUR CHILD'S SAFETY, READ THESE INSTRUCTIONS CAREFULLY.

WARNING: BEFORE USE, REMOVE AND DISPOSE OF ALL PLASTIC BAGS AND PACKAGING MATERIALS AND KEEP THEM OUT OF REACH OF CHILDREN. IT IS RECOMMENDED TO DISPOSE OF THESE ITEMS AT AN APPROPRIATE DIFFERENTIATED COLLECTION POINT, AS REQUIRED BY THE REGULATIONS IN FORCE.

VERY IMPORTANT: TO BE READ IMMEDIATELY

- This child car seat is approved for "Group 2 – 3", for the transport of children from 15 to 36 Kg of weight (between 3 and 12 years of age approximately) and conforms to European norm ECE R 44/04.
- Each country has different safety laws and regulations for the transportation of children in cars. For this reason, it is recommended that you should contact your local authority for further information.
- The child car seat adjustment operations must only be carried out by an adult.
- The product must not be used by anybody who has not read these instructions.
- The risk of serious injuries to the child increases, not only in the case of accidents, but also in other circumstances (i.e.: sudden braking, etc.) if these instructions are not followed carefully.
- Keep this instruction booklet for future reference: the back of the seat has a specific pocket to store it
- This product is expressly intended to be used only as a child car seat; it should not be used indoors.
- Artsana declines all responsibility for any inappropriate use of the product and for any use not in compliance with these instructions.

- No child car seat can guarantee the total safety of your child in the event of an accident, but the use of this product reduces the risk of serious injuries or death.
- Always use the child car seat, fitted correctly and with the safety harness fastened, including short journeys. Not using the child car seat constitutes a danger to your child's safety. In particular, check that the safety harness is tensioned correctly, is not twisted and that it is fastened in the correct position.
- An accident, even a minor incident, may cause damages to the child car seat, which are not visible to the naked eye: it is therefore necessary to replace the child car seat.
- Do not use second-hand child car seats: they may have suffered structural damages not visible to the naked eye, which could compromise the safety of the product.
- The child car seat must be replaced if it is damaged, deformed, worn out or if any of its parts are missing, since it may no longer comply with the original safety standards.
- This product must not be modified in any way, unless the modification is approved by the manufacturer. Do not install accessories, spare parts or components not supplied or approved by the manufacturer.
- Do not use anything, for example pillows, blankets, etc., to distance the child car seat from the car seat or to distance the child from the child car seat: in the event of an accident, the child car seat may not operate correctly.
- Check that there are no loose objects between the child car seat and the car seat or between the child car seat and the door of the car.
- Check that the car seat's (folding, adjustable or rotating) are secured correctly.
- Do not transport loose or unsecured objects or baggage on the back shelf of the vehicle: in the event of an accident or sudden braking, they may injure the passengers.
- Do not let children play with the components or parts of the child car seat.
- Never leave your child unattended in the car, it can be dangerous!

- Do not carry more than one child at a time in the child car seat.
- Ensure that all the car passengers fasten their seat belt, for their own safety and because, during the journey, they may injure the child in the event of an accident or sudden braking of the car.
- **WARNING!** When adjusting the headrest or backrest, ensure that movable parts of the child car seat do not come into contact with the child.
- When travelling, stop the vehicle in a safe place before carrying out any adjustment operations on the child car seat or for the child.
- Check periodically that your child does not unfasten the buckle of the safety harness, or that it does not tamper with the child car seat or any of its parts.
- Avoid giving food to your child while travelling, in particular lollipops, ice lollies or other foods on sticks: it may injure your child in the event of an accident or sudden braking.
- On long journeys, it is recommended to make frequent stops: children tire very easily in child car seats and need to move. It is recommended to let your child in and out of the car from side pavement, not traffic road side
- Do not remove any labels or brands from the fabric cover; since this operation may damage the cover of the child car seat.
- Prolonged exposure of the child car seat to direct sunlight may cause the materials or fabric to fade.
- If the vehicle has been left in the sun, check that the different parts of the child car seat are not too hot: in such an event, let the child car seat cool down first before placing the child into it, in order to avoid burns.
- When the child car seat is not in use, it should be left secured to the car's seat, or stowed in the car's boot with the seat inclination adjuster handle completely inserted into the lower part of the child car seat. An unsecured child car seat may be a source of danger in the event of an accident or sudden braking.

IMPORTANT WARNING

1. This is a "Universal" child restraint. It is approved to Regulation No. 44.04 series of amendments, for general use in vehicles, and it will fit most, but not all car seats.
2. A correct fit is likely if the vehicle manufacturer has declared that the vehicle is capable of accepting a "Universal" child restraint for this age group.
3. This child restraint has been classified as "Universal" under more stringent conditions than those that were applied to earlier designs not displaying this notice.
4. Only suitable if the vehicle is fitted with a 3-point static or 3-point retractor safety belt approved to UN/ECE Regulation No. 16, or other equivalent standards.
5. If in doubt, consult either the child restraint manufacturer or the retailer.

PRODUCT AND CAR SEAT USE RESTRICTIONS AND REQUIREMENTS

CAUTION! Please read the following instructions carefully when using the product with the car seat. Failure to comply with these introductions may affect the safety of your child.

- The child car seat is intended for children from 15 Kg to 36 Kg of weight.
- The car seat must be fitted with a 3-point static or 3-point retractor safety belt, approved to UN/ECE No. 16 regulation or other equivalent standards (diag. 1 – diag. 2).

WARNING! In case of use in vehicles equipped with rear seat belts with integrated airbags (inflatable belts) follow the vehicle manufacturer's instructions.

- If the buckle of the safety harness is too long, or exceeds the height foreseen for the lower part of Key 2-3 (diag. 3), the child car seat must not be fitted to that car seat but to another suitable seat. For further information on this aspect, contact the car manufacturer.
- The child car seat may be fitted to the front passenger seat or any rear seat, always in a front-facing position. Never use this child car seat on side-facing or rear-facing car seats (diag. 4).
- Make sure that the buckle seat belt is not too

high and not rests on the armrest of the car seat (Diag 3). Otherwise, try to install the car seat for your child on another car seat in the car.

WARNING! According to car accident statistics, the rear seats of a car are generally safer than the front seat: it is therefore recommended to fit the child car seat into the rear seats of the car. In particular, the central rear seat is the safest, if it is fitted with a 3-point safety harness: in this event, it is recommended to fit the child car seat into the central rear seat of the car.

If the child car seat is fitted in the front seat of the car, it is recommended to push the seat back as much as possible, bearing in mind the comfort of the passenger sitting in the seat directly behind it and to adjust the backrest in the most vertical position. If the car is equipped with a safety belt height adjuster, fix it in the lowest position, then check that the car seat safety belt adjuster is either in a backward position with respect to the backrest of the car seat (or at least aligned to it)(see diag. 5). If the front seat is equipped with frontal airbag, it is recommended that you fit the child car seat into this seat. If you wish to fit the child car seat in any seat protected by airbag, always refer to the vehicle instructions manual.

MAINTENANCE

The cleaning and maintenance operations must only be carried out by an adult.

How to Clean the Fabric cover

The child car seat's fabric cover can be removed and cleaned. Please refer to the care label for instructions on cleaning the seat fabric.



Machine washable at 30°



Do not bleach



Do not spin dry



Do not iron



Do not dry clean

Clean the fabric cover only with a sponge, neutral detergent and water.

Never use abrasive detergents or solvents.

Do not spin the fabric cover, let it dry without wringing.

The fabric cover can be replaced only with another fabric cover approved by the manufacturer, because it is an integral part of the child car seat and, therefore, it is a safety aspect.

WARNING! The child car seat must never be used without the fabric cover: it could be dangerous for your child.

How to Clean the Plastic Parts

Clean the plastic parts with a soft, damp cloth or a neutral detergent.

Never use abrasive detergents or solvents.

The movable parts of the child car seat must not be lubricated.

Checking the Condition of the Components

It is recommended to check regularly the condition of the following components to ensure that they are not worn out:

- Fabric cover: Check that the padding does not come out from the seams. Check the condition of the seams: they must always be integral.
- Plastic parts: Check that the plastic parts are not worn out, damaged or faded.

CAUTION! If the child car seat is deformed or worn out, it must be replaced: it may no longer comply with the original safety standards.

Storing the Product

When it is not fitted into the car, it is recommended to store the child car seat in a dry place, away from sources of heat and to protect it from dust, humidity and direct sunlight.

INSTRUCTIONS

Index

- How to fit the child car seat into the car and place the child into the child car seat
- How to remove the child from the child car seat.
- How to fit the child car seat into the car without the child.
- How to adjust the height of the headrest.
- How to adjust the width of the backrest.
- How to adjust the inclination of the backrest.
- How to remove the seat's fabric cover.
- How to release the backrest/seat.

Components

- A. Headrest
- B. Slot for recline adjuster handle lock/release button
- C. Backrest
- D. Armrests
- E. Backrest rear panel
- F. Seat
- G. Headrest adjustment lever
- H. Handle for adjusting the width of the backrest
- I. Velcro straps
- J. Zips
- K. Fabric cover
- L. Rear pocket
- M. Diagonal belt clamps
- N. Side wings
- O. Side pillows
- P. Lap belt holes
- Q. Upper part of the seat
- R. Lower part of the seat
- S. Backrest/seat joint
- T. Press studs for fixing the fabric cover to the seat
- U. Seat inclination adjuster handle
- V. Handle for locking/unlocking the seat
- W. OPEN symbol
- X. CLOSE symbol
- Y. Reference circles

How to Fit the Child Car Seat into the Car and Place the Child into the Child Car Seat.

Warning! These instructions and diagrams are for the installation of the child car seat onto the right rear seat. To fit the child car seat in other positions, carry out the operations in the same order.

1. Place the child car seat on the car seat, leaning the backrest against the backrest of the car's seat (diag. 6).

CAUTION! Check that the headrest of the car seat does not interfere with the headrest of the child car seat: it must not be pushed forward (diag. 7). Should this happen, remove the headrest of the car seat, on which the child car seat will be fitted to, and remember to replace the headrest back onto the car seat, when the child car seat is removed, so that the car seat can be used once more by a passenger. .

WARNING! The rear part of the child car seat must fit perfectly to the car's seat (diag. 8).

2. Place the child into the child car seat, ensuring that its back adheres correctly to the

backrest (diag. 9).

3. Check the height of the headrest and adjust if it is not correct: see the paragraph "HOW TO ADJUST THE HEIGHT OF THE HEADREST".
4. Check the width of the backrest, and adjust it if necessary: see the paragraph "HOW TO ADJUST THE WIDTH OF THE BACKREST".
5. Fasten the safety belt of the car, sliding the horizontal part under the two armrests, in the points highlighted in red, and the diagonal part under the armrest, located on the side of the safety buckle (diag. 10).
6. Slide the diagonal part of the safety belt through the red clamp (diag. 11).
7. Pull the diagonal part of the car seat belt towards its retractor, ensuring that the safety belt is well tensioned and that it fits correctly to the child's abdomen and legs. The safety belt must not be too tight! (Diag. 12). The child car seat is now fitted correctly (diag. 13).

WARNING! Check that the safety belt of the car is correctly tensioned.

WARNING! Check that the safety belt of the car is not twisted (diag. 14).

WARNING! Check that the diagonal belt is fastened correctly on the child's shoulder (diag. 15), and that it does not exercise pressure on its neck; if necessary, lower the headrest.

WARNING! Check that the car seat safety belt adjuster is either in a backward position with respect to the backrest of the car seat (or at least aligned to it)(see diag. 5).

WARNING! Never use the car safety belt in any other positions than those indicated in this instructions booklet! (diag. 16).

WARNING! Do not let your child slide forward or downward.

How To Remove The Child From The Child Car Seat

1. Unfasten the car safety belt.
2. Remove the diagonal part of the car safety belt from the clamp.
3. Hold the safety belt and ease it into the retractor.

How to Fit the Child Car Seat into the Car without the Child

Carry out operations 1,5,6,7 as described in

the paragraph "How to Fit the Child Car Seat into the Car and Place the Child into the Child Car Seat".

When not in use, the child car seat must always be secured, or stowed into the car's boot with the seat inclination adjuster handle completely inserted inside the lower part of the seat. An unsecured child car seat may be a source of danger in the event of an accident or sudden braking

How to Adjust the Height of the headrest

The height of the headrest can be adjusted to 8-positions, to allow you to adjust the child car seat in the best way, according to the child's height. Ensure that the child's head is positioned correctly and that the safety belt is fastened correctly on its shoulder.

When adjusting the height of the headrest, remember that the child's ears must not exceed the height of the headrest, and that the clamp must be positioned just slightly over the child's shoulders, in order to ensure that the safety belt fits over the child's shoulder correctly (diag. 17).

The adjustment operation may be more difficult if the child is sitting in the child car seat. To adjust the headrest:

1. Press the lever located at the rear of the headrest with one hand, whilst simultaneously using the other hand on the seat, as shown in the diagram (diag. 18).
2. Raise/lower the headrest as necessary (diag. 19).
3. Release the lever, and continue to raise/lower the headrest, until a click is heard, indicating that the headrest is locked into the desired position.

How to Adjust the Width of the Backrest

The width of the child car seat's backrest can be adjusted, allowing you to adapt the child car seat to the size of your child's body.

The adjustment operation may be more difficult if the child is sitting in the child car seat. To adjust the width of the backrest, turn the handle, located at the rear of the child car seat, with one hand:

- Turning the handle in a clockwise direction: The side wings move away, and the

backrest becomes wider (diag. 20).

- Turning the handle in an anti-clockwise direction: The side wings move closer, and the backrest becomes narrower (diag. 21).

How to Adjust the Inclination of the Backrest

The backrest of the child car seat is movable, and it can be adjusted easily to the inclination of the car seat (diag. 22).

The backrest of the child car seat can be adjusted to 3 positions, to allow the child to travel in the most comfortable position.

Before carrying out any adjustment operations, remove the child from the child car seat. To recline the backrest:

1. Insert a finger into the slot on the seat as seen in Fig. 23.
2. Press the button in the slot whilst pulling/pushing the rear recline adjuster handle to the desired position, as illustrated in Fig. 24. Each click corresponds to one position change.

WARNING! On completing this operation, make sure the recline adjuster handle is fixed firmly in place.

After carrying out the operations described above, it is possible to fit the child car seat into the car, and then place the child onto the child car seat, securing it correctly as described above.

WARNING! and that it does not exercise pressure on its neck; if necessary, lower the headrest.

WARNING! Check that the car seat safety belt adjuster is either in a backward position with respect to the backrest of the car seat (or at least aligned to it)(see diag. 5).

How to Remove the Backrest/Seat's Fabric Cover

The fabric covers of the headrest, backrest and seat are fixed with Velcro straps and zips, and therefore, they are easy to remove and replace.

Backrest

1. Unfasten the headrest's 2 side zips and then unfasten the 3 Velcro straps (diag. 25).
2. Open the rear velcro fastener completely (diag. 26).
3. Remove the small pillows of the side flaps (diag. 27).

4. Remove the fabric cover from the frame (diag. 28).

To replace the fabric cover onto the frame, repeat operations 1,2,3,4 in the reverse order, paying special attention that the fabric cover fits and adheres correctly to the frame.

Seat

The seat is formed of two rigid plastic parts hooked to each other.

To remove the fabric cover from the seat, it is first necessary to release the upper part from the fixed lower part:

1. Insert a finger into the slot on the seat and press the button inside, following the instructions provided in the "Adjusting the reclining backrest" paragraph (Fig. 29).

2. Turn the 4 handles, until they coincide with the OPEN symbols (diag. 30).

WARNING! At the end of the operation, check that the small reference circles, located on the base, and the handles are aligned, and that the two parts are correctly unlocked.

3. Position the child car seat as shown in diag. 31, and raise the backrest to the highest position.
4. Raise the upper part of the child car seat, removing at the same time the rear panel of the backrest (diag. 32).

5. Release the fabric cover, by unfastening the 5 press-studs located on the base (diag. 33).

6. Remove the cover from the upper part of the seat (diag. 34).

To replace the fabric cover onto the frame:

7. Repeat operations 4,5,6 in the reverse order, ensuring that the fabric cover fits onto and adheres correctly to the frame, in particular in the red areas, which coincide with the lap belt holes.

8. Press the button whilst pulling the rear recline adjuster handle, as illustrated in Fig. 35.

9. Place the child car seat as shown in diag. 36, and raise the backrest to the highest position.

10. Replace the upper part of the seat onto the lower fixed part: to insert the upper part more easily, it is recommended to recline the upper part during the operation, as shown in diag. 37.

WARNING! At the end of the operation, check that the two parts coincide.

11. Re-insert the rear panel between the frame and the fabric cover (diag. 38).

12. Place the child car seat onto a flat surface, as shown in diag. 39, and turn the 4 handles to the CLOSE symbols (diag. 40).

WARNING! At the end of the operation, check that the small reference circles, located on the base and the handles, are aligned, and that the two parts are locked correctly.

How to Release the Backrest /Seat

The child car seat can be used in the car only WITH the backrest fitted onto the seat correctly.

The backrest can be released and removed from the seat ONLY for reasons of space, when not in use.

To release the backrest from the seat:

1. Pull out the seat inclination adjuster handle to the third position; following the instructions contained in the paragraph "How to Adjust the Inclination of the Backrest".

2. Exercise some pressure onto the backrest towards its rear part, in the position where the joint is fitted to the seat, and release the two locking devices (diag. 41).

To fit the backrest onto the seat, repeat the operations described above in the reverse order.

WARNING! At the end of the above operations, check that the upper and lower parts of the seat are correctly locked to each other.

WARRANTY

The product is guaranteed against any conformity defect in normal conditions of use as provided for by the instructions for use.

The warranty shall not therefore apply in the case of damages caused by improper use, wear or accidental events.

For the duration of warranty on conformity defects please refer to the specific provisions of national laws applicable in the country of purchase, where provided.

ES Instrucciones de uso

KEY 23

IMPORTANTE: ANTES DEL USO LEA ATENTA E ÍNTEGRAMENTE ESTE MANUAL DE INSTRUCCIONES PARA EVITAR PELIGROS Y CONSERVELO PARA FUTURAS CONSULTAS. PARA NO COMPROMETER LA SEGURIDAD DE SU HIJO, SIGA ATENTAMENTE ESTAS INSTRUCCIONES.

¡ATENCIÓN! ANTES DEL USO QUITAR Y ELIMINAR LAS BOLSAS DE PLÁSTICO Y TODOS LOS ELEMENTOS QUE FORMEN PARTE DE LA CAJA DEL PRODUCTO Y MANTENERLOS FUERA DEL ALCANCE DE LOS NIÑOS. SE RECOMIENDA ELIMINAR ESTOS ELEMENTOS DE ACUERDO CON LAS LEYES VIGENTES PARA LA ELIMINACIÓN DE RESIDUOS.

¡MUY IMPORTANTE! LEER EN PRIMER LUGAR

- Esta silla de auto está homologada en el "Grupo 2 - 3", para transportar a niños de entre 15 y 36 Kg de peso (entre los 3 y los 12 años aproximadamente), según cuanto establezca el reglamento europeo ECE R 44/04.
- Cada país establece leyes y reglamentos diferentes en materia de seguridad para el transporte de niños en automóvil. Por ello, es aconsejable contactar con las autoridades locales para obtener mayor información al respecto.
- Las operaciones de regulación de la silla de auto deben ser efectuadas exclusivamente por un adulto.
- No permita que nadie utilice el producto sin haber leído las instrucciones.
- Si no se siguen exactamente las instrucciones de este manual aumenta el riesgo de daños graves para el niño, no sólo en caso de accidente sino también en otras situaciones (por ej. frenadas bruscas, etc.).
- Conserve el manual de instrucciones para futuras consultas: en el respaldo de la silla hay un bolsillo para guardarlo.
- Este producto debe ser utilizado exclusivamente como sillita de automóvil; no utilizarlo en casa.

- La sociedad Artsana no asume responsabilidad alguna por el uso inadecuado o no conforme a las instrucciones del producto.
- Ninguna silla infantil para automóvil puede garantizar la seguridad total del niño en caso de accidente, pero la utilización de este producto reduce el riesgo del niño de muerte o lesiones.
- Utilice siempre la silla de automóvil, correctamente instalada y con los cinturones abrochados, incluso si se realizan trayectos breves. Si no lo hace puede poner en peligro a su hijo. Compruebe con atención que el cinturón esté bien tensado, que no esté retorcido ni en posición incorrecta.
- Como resultado de un accidente de cualquier tipo, la sillita podría haber sufrido daños no visibles, por lo que es necesario sustituirla.
- No use sillas de segunda mano: su estructura podría haber sufrido daños no visibles que podrían comprometer la seguridad del producto.
- En caso de que la silla estuviese dañada, deformada, muy gastada o si faltase alguna de sus partes, no la use: podría haber perdido las características originales de seguridad.
- No modifique ni incorpore partes adicionales al producto sin la expresa aprobación del constructor. No instale accesorios, piezas de repuesto ni componentes no provistos por el fabricante para su uso con la silla de automóvil.
- No utilice complementos como almohadones, mantas etc. entre la sillita infantil y el asiento del automóvil para elevar la sillita, ni los coloque entre la sillita y el niño: en tales condiciones y en caso de accidente, la sillita podría no funcionar correctamente.
- Compruebe que no haya ningún objeto entre la silla para automóvil y el asiento del vehículo, ni tampoco entre la silla y la puerta.
- Compruebe que los asientos del vehículo (plegables, abatibles o giratorios) estén bien enganchados.
- Asegúrese de que no se transporten objetos ni equipajes sin fijarlos o colocarlos de forma segura, sobre todo en la parte trasera del vehículo: en caso de accidente o frenada brusca podrían herir a los pasajeros.
- No deje que otros niños jueguen con com-

- ponentes o partes de la silla.
- No deje nunca solo al niño en el vehículo, ¡puede ser peligroso!
 - No transporte a más de un niño a la vez en la sillita.
 - Asegúrese de que todos los pasajeros del vehículo usen el cinturón de seguridad, por su propia seguridad, pero también porque durante el viaje, en caso de accidente o frenada brusca podrían herir al niño.
 - ¡ATENCIÓN! Durante las operaciones de regulación (del reposacabezas y del respaldo) asegúrese de que las partes móviles de la sillita no entren en contacto con el cuerpo del niño.
 - Durante el viaje, antes de maniobrar sobre la silla o el niño, detenga el vehículo en un lugar seguro.
 - Controle periódicamente que el niño no abra la hebilla de enganche del cinturón de seguridad, y que no manipule la silla ni partes de la misma.
 - No de comida al niño durante el viaje, especialmente piruletas, polos ni otro tipo de dulces con palo. En caso de accidente o frenada brusca podrían herirlo.
 - Durante los viajes largos se aconseja realizar frecuentes paradas: el niño se cansa fácilmente en la sillita de automóvil y necesita moverse. Se aconseja subir y bajar al niño del vehículo por el lado de la acera.
 - No quite las etiquetas ni las marcas de la funda, ya que la misma podría resultar dañada.
 - No deje la sillita expuesta al sol durante periodos prolongados: los materiales y los tejidos podrían cambiar de color.
 - En caso de que el coche haya quedado bajo el sol durante mucho tiempo, inspeccionar cuidadosamente la silla de auto antes de acomodar al niño; algunas partes podrían estar demasiado calientes, en cuyo caso se deberá esperar hasta que se enfríen antes de sentar al niño, para evitar quemaduras.
 - Cuando no se lleve al niño, la silla debe dejarse enganchada, o bien meterla en el maletero con el soporte completamente introducido en la parte inferior del asiento. Si se deja la silla sin enganchar puede constituir peligro para los pasajeros en caso de accidente o frenada brusca.

AVISO IMPORTANTE

1. Este es un dispositivo de retención de niños "Universal", homologado según el Reglamento N°44, enmiendas serie 04. Adecuado para el empleo general en los vehículos, es compatible con la mayor parte de los asientos de vehículo, pero no con todos.
2. La perfecta compatibilidad se obtiene con mayor facilidad en aquellos casos en que el fabricante del vehículo declara expresamente en el manual que ha sido prevista la instalación de dispositivos "Universales" de sujeción para niños cuya edad esté comprendida dentro del rango considerado.
3. Este dispositivo de retención ha sido declarado "Universal" de acuerdo con unos criterios de homologación más estrictos respecto de anteriores modelos, los cuales no disponen de la presente advertencia.
4. Adecuado solamente para el uso en los vehículos dotados de cinturón de seguridad de 3 puntos, fijos o con enrollador, homologado según el Reglamento UN/ECE N°16 u otros estándares equivalentes.
5. Si tiene alguna duda, consulte al fabricante del dispositivo de sujeción o directamente al vendedor del mismo.

LIMITACIONES DE USO RELATIVAS AL PRODUCTO Y AL ASIENTO DEL VEHÍCULO

¡ATENCIÓN! Respete cuidadosamente las siguientes limitaciones al uso del producto y del asiento del vehículo: en caso contrario no se garantiza la seguridad.

- El peso del niño debe estar comprendido entre los 15 Kg y los 36 Kg.
- El asiento del automóvil debe estar dotado de cinturón de seguridad de 3 puntos, fijos o con enrollador, homologado de acuerdo con el Reglamento UN/ECE N°16 u otros estándares equivalentes (Fig. 1 – Fig. 2).

¡ADVERTENCIA! En caso de utilizarse en vehículos provistos de cinturones de seguridad traseros con airbag integrados (cinturón hinchable), siga las instrucciones del manual del fabricante del automóvil.

En caso de que la hebilla del cinturón de seguridad sea demasiado larga y supere la altura prevista respecto a la parte inferior de la Key 2-3 (Fig. 3), no fijar la sillita sobre ese asiento, sino sobre otro que no presente el

mismo problema. Para mayor información acerca de este aspecto, contactar con el fabricante del vehículo.

- La sillita se puede instalar en el asiento delantero del pasajero o bien en uno de los asientos traseros y debe estar siempre colocada en el sentido de la marcha. No utilice nunca esta silla en asientos girados lateralmente ni orientados en sentido contrario a la marcha (Fig. 4).
- Comprobar que la hebilla del cinturón de tres puntos del automóvil no sea demasiado alta y que no apoye en el reposabrazos de la sillita (Fig. 3). De lo contrario, intenten instalar la sillita en otro asiento del automóvil.

¡ATENCIÓN! Es preferible instalar la silla en el asiento trasero del vehículo ya que según las estadísticas sobre accidentes es más seguro que el delantero. Concretamente el asiento más seguro es el trasero central, siempre y cuando tenga cinturón de 3 puntos de anclaje: en este caso se aconseja colocar la sillita sobre el asiento trasero central.

Si se coloca la silla en el asiento delantero, para una mayor seguridad se aconseja desplazarlo el máximo posible hacia atrás, si lo permite la presencia de otros pasajeros en los asientos traseros, y regular el respaldo en la posición más vertical posible. Si el coche está provisto de regulador de la altura del cinturón de seguridad, fijarlo en la posición más baja. Comprobar que el regulador del cinturón de seguridad se encuentre por detrás del respaldo del asiento del automóvil, o bien alineado con el mismo (Fig. 5).

No se aconseja instalar la sillita en el asiento delantero si el mismo está provisto de airbag frontal. En caso de que la silla se instale en un asiento protegido por airbag consultar siempre el manual de instrucciones del vehículo.

MANTENIMIENTO

Las operaciones de limpieza y mantenimiento deben ser realizadas exclusivamente por un adulto.

Limpieza de la funda

La funda de la silla es completamente extraíble y lavable. Para el lavado seguir las instrucciones indicadas en la etiqueta del revestimiento.



Lavado en lavadora a 30°C



No decolorar



No secar en secadora



No planchar



No lavar a seco

Limpiar la funda usando exclusivamente una esponja, jabón doméstico y agua.

No utilizar detergentes abrasivos ni disolventes. No centrifugar la funda y dejarla secar sin retorcerla. La funda puede sustituirse exclusivamente con un recambio aprobado por el fabricante, ya que constituye parte integrante de la silla y por lo tanto elemento de seguridad.

¡ATENCIÓN! La silla no debe usarse nunca sin la funda, para no comprometer la seguridad del niño.

Limpieza de las partes de plástico

Limpiar las partes de plástico utilizando solamente un paño humedecido con agua o con un detergente neutro.

No utilizar nunca detergentes abrasivos ni disolventes.

Las partes móviles de la silla no deben ser lubricadas en ningún modo.

Control de la integridad de los componentes

Se recomienda verificar regularmente la integridad y el estado de desgaste de los siguientes componentes:

- funda: verificar que no sobresalga el acolchado ni partes del mismo. Verificar el estado de las costuras, que deben estar íntegras.
- plásticos: verificar el estado de desgaste de todas las partes de plástico, que no deben tener signos evidentes de daños o pérdida de color.

¡ATENCIÓN! En caso de que la silla estuviese deformada o muy desgastada, debe ser sustituida: podría haber perdido las características originales de seguridad.

Conservación del producto

Mientras no esté instalada en el coche, se recomienda conservar la silla en un lugar seco,

alejado de fuentes de calor y protegido del polvo, la humedad y la luz solar directa.

INSTRUCCIONES DE USO

Índice

- Instalación de la silla en el coche y colocación del niño en la silla.
- Cómo sacar al niño de la silla.
- Instalación de la silla en el coche sin niño.
- Regulación de la altura del reposacabezas.
- Regulación de la anchura del respaldo.
- Regulación de la inclinación del respaldo.
- Respaldo / asiento desenfundables.
- Desenganche del respaldo / asiento.

Componentes

- A. Reposacabezas
- B. Ranura para botón de bloqueo/desbloqueo de la base de la silla
- C. Respaldo
- D. Apoyabrazos
- E. Solapa trasera del respaldo
- F. Asiento
- G. Palanca de regulación de la altura del reposacabezas
- H. Asa de regulación de la anchura del respaldo
- I. Velcro
- J. Cremalleras
- K. Funda
- L. Bolsillo trasero
- M. Abrazaderas de paso del cinturón torácico
- N. Aletas laterales
- O. Cojines laterales
- P. Zonas de paso del cinturón abdominal
- Q. Parte superior del asiento
- R. Parte inferior del asiento
- S. Articulación respaldo/asiento
- T. Puntos de anclaje de la funda al asiento
- U. Soporte
- V. Manivela de enganche/desenganche del asiento
- W. Símbolo de apertura OPEN
- X. Símbolo de cierre CLOSE
- Y. Círculos de referencia

Instalación de la silla en el coche y colocación del niño en la silla

¡ATENCIÓN! Estas instrucciones se refieren, tanto en el texto como en los dibujos, a una instalación de la silla en el asiento trasero derecho. De todas formas, para instalar la silla en otras posiciones, realice la misma secuencia de operaciones.

1. Coloque la sillita sobre el asiento, apoyando el respaldo de la misma al del asiento del coche (Fig. 6).

¡ATENCIÓN! Compruebe que el reposacabezas del asiento no interfiera con el reposacabezas de la sillita: no debe empujarlo hacia adelante (Fig. 7). Si así fuera, retire el reposacabezas del asiento del automóvil sobre el que se instale la sillita. Recuerde volver a colocar el reposacabezas sobre el asiento si retira la sillita y el asiento lo utiliza un pasajero.

¡ATENCIÓN! La parte trasera de la sillita debe quedar bien pegada al asiento del coche (Fig. 8).

2. Siente al niño con la espalda bien pegada al respaldo de la sillita (Fig. 9).

3. Compruebe la altura del reposacabezas y, si no es correcta, regúlela; para ello consulte el párrafo "REGULACIÓN DE LA ALTURA DEL REPOSACABEZAS".

4. Compruebe la anchura del respaldo y, si no es correcta, regúlela; para ello consulte el párrafo "REGULACIÓN DE LA ANCHURA DEL RESPALDO".

5. Enganche el cinturón de seguridad del coche, haciendo pasar la parte abdominal del mismo bajo los dos apoyabrazos, por los puntos señalados en rojo y la parte torácica bajo el apoyabrazos situado en el lado de la hebilla de enganche (Fig. 10).

6. Haga pasar la parte torácica del cinturón por la abrazadera roja (Fig. 11).

7. Tire de la parte torácica del cinturón de seguridad hacia su enrollador, de manera que todo el cinturón quede bien tensado y pegado al tórax y a las piernas del niño, pero ¡sin que lo apriete demasiado! (Fig. 12). Ahora la sillita está correctamente fijada (Fig. 13).

¡ATENCIÓN! Compruebe que el cinturón de seguridad del coche esté correctamente tensado.

¡ATENCIÓN! Compruebe que el cinturón de seguridad del coche no esté retorcido (Fig. 14).

¡ATENCIÓN! Compruebe que el cinturón torácico esté correctamente apoyado sobre el hombro del niño (Fig. 15) sin que presione sobre su cuello; si fuera necesario, baje el reposacabezas.

¡ATENCIÓN! Compruebe que el regulador del cinturón de seguridad se encuentre por detrás del respaldo del asiento del automóvil, o bien alineado con el mismo (Fig. 5).

¡ATENCIÓN! ¡No hacer pasar nunca el cinturón de seguridad del coche por puntos distintos

de los señalados en este manual de instrucciones! (Fig. 16).

¡ATENCIÓN! No dejar que el niño se deslice hacia adelante y hacia abajo.

Cómo sacar al niño de la silla

1. Desenganche el cinturón de seguridad del coche.
2. Saque la parte torácica del mismo de la abrazadera.
3. Acompañe el cinturón mientras se enrolla.

Instalación de la silla en el coche sin niño

Realice las operaciones 1,5,6,7 del párrafo "Instalación de la silla en el coche y colocación del niño en la silla". Cuando no se lleve al niño, la silla debe dejarse enganchada, o bien meterla en el maletero con el soporte completamente introducido en la parte inferior del asiento. Si se deja la silla sin enganchar puede constituir peligro para los pasajeros en caso de accidente o frenada brusca.

Regulación de la altura del reposacabezas

La altura del reposacabezas se puede regular en 8 posiciones diferentes, para que la sillita se adapte a la altura del niño. Colocar al niño de forma que su cabeza quede bien centrada y que el cinturón se apoye correctamente en su hombro. Mientras regula la altura del reposacabezas recuerde que las orejas del niño no deben superar la altura del reposacabezas y la abrazadera debe quedar inmediatamente por encima de los hombros del niño, de manera que el cinturón de seguridad se apoye en su hombro correctamente (Fig. 17).

Las operaciones de regulación pueden resultar más difíciles si se realizan con el niño en la sillita. Para realizar la regulación:

1. Apriete con una mano la palanca situada en la parte trasera del reposacabezas, manteniendo al mismo tiempo la otra mano apoyada sobre el asiento, como se muestra en la figura (Fig. 18).
2. Levante/baje el reposacabezas según sea necesario (Fig. 19).
3. Suelte la palanca y siga levantando/bajando el reposacabezas hasta oír el resorte que confirma que ha quedado bloqueado en la posición deseada.

Regulación de la anchura del respaldo

Se puede regular la anchura del respaldo, para

que la sillita se adapte al tamaño del cuerpo del niño. Las operaciones de regulación pueden resultar más difíciles si se realizan con el niño en la sillita.

Para realizar la regulación girar con una mano el asa situada en la parte trasera de la sillita:

- Rotación en el sentido de las agujas del reloj; las aletas laterales se alejan y el respaldo se ensancha (Fig. 20).
- Rotación en sentido contrario al de las agujas del reloj; las aletas laterales se acercan y el respaldo se estrecha (Fig. 21).

Regulación de la inclinación del respaldo

El respaldo de la sillita se puede mover para adaptarlo fácilmente a la inclinación del asiento del automóvil (Fig. 22).

La inclinación del respaldo de la sillita se puede regular en 3 posiciones diferentes para permitir que el niño viaje en la posición más cómoda posible.

Antes de realizar las operaciones de regulación es necesario sacar al niño de la sillita.

Para reclinar el respaldo:

1. Introducir un dedo en la ranura situada en el asiento como se ilustra en la Fig. 23.
2. Pulsar el botón que se encuentra debajo de la ranura mientras se tira/empuja del dispositivo de ajuste de inclinación trasero, como se ilustra en la figura 24, hasta la posición deseada. A cada clic le corresponde una posición.

¡ATENCIÓN! Al final de la operación se debe comprobar que el dispositivo de ajuste de inclinación esté bien fijado.

Una vez terminadas las operaciones descritas se puede instalar la sillita en el automóvil y colocar al niño sobre ella, siguiendo las instrucciones anteriores para asegurarlo adecuadamente.

¡ATENCIÓN! Compruebe que el regulador del cinturón de seguridad se encuentre por detrás del respaldo del asiento del automóvil, o bien alineado con el mismo (Fig. 5).

Respaldo/asiento desenfundables

Los revestimientos del reposacabezas, del respaldo y del asiento están fijados con velcro y cremalleras, por lo que se pueden desenfundar y montar fácilmente.

Respaldo

1. Abra completamente las 2 cremalleras late-

rales del reposacabezas y desenganche las 3 piezas de velcro (Fig. 25).

2. Abrir totalmente el velcro trasero (Fig. 26).
3. Saque los cojines de las dos aletas laterales (Fig. 27).
4. Saque la funda de la estructura (Fig. 28).

Para volver a montar la funda sobre la estructura repetir las operaciones 1,2,3,4 en sentido contrario, prestando especial atención a que la funda entre y se adhiera perfectamente a la estructura.

Asiento

El asiento está formado por dos partes rígidas de plástico enganchadas entre sí.

Para desenfundar el asiento es necesario desenganchar en primer lugar la parte superior de la parte inferior fija:

1. Introducir un dedo en la ranura situada en el asiento y pulsar el botón siguiendo las instrucciones descritas en el apartado "Regulación de la inclinación del respaldo" (Fig.29).
2. Gire las 4 manivelas y colóquelas sobre los símbolos de apertura OPEN (Fig. 30).

¡ATENCIÓN! Al terminar la operación compruebe que los círculos de referencia situados en la base y en las manivelas estén alineados y que las dos partes se hayan desenganchado efectivamente.

3. Coloque la sillita como se muestra en la Fig. 31 y levante el respaldo hasta la posición más alta.
4. Levante la parte superior del asiento sacando al mismo tiempo la solapa trasera del respaldo (Fig. 32).
5. Desenganche los 5 puntos de anclaje de la funda a la base (Fig. 33).
6. Saque la funda de la parte superior del asiento (Fig. 34).

Para volver a poner la funda sobre la estructura:

7. Repetir las operaciones 4,5,6 en sentido contrario, prestando especial atención a que la funda entre y se adhiera perfectamente a la estructura, sobre todo sobre las dos zonas rojas de paso del cinturón abdominal.
8. Pulsar el botón mientras se tira del dispositivo de ajuste como se ilustra en la figura 35.
9. Coloque la sillita como se muestra en la Fig. 36 y levante el respaldo hasta la posición más alta.
10. Vuelva a colocar la parte superior del asien-

to sobre la parte inferior fija: para que se introduzca con mayor facilidad, es aconsejable inclinar la parte superior durante la operación, como se muestra en la Fig. 37. ¡ATENCIÓN! Al terminar la operación compruebe que las dos partes coinciden.

11. Meta de nuevo la solapa trasera entre la estructura y la funda (Fig. 38).

12. Coloque la sillita sobre una superficie plana, como se muestra en la Fig. 39 y gire las 4 manivelas hasta colocarlas sobre los símbolos de cierre CLOSE (Fig. 40).

¡ATENCIÓN! Al terminar la operación compruebe que los círculos de referencia situados sobre la base y sobre las manivelas estén alineados y que las dos partes estén enganchadas.

Desenganche del respaldo / asiento

El uso de la sillita de automóvil está permitido sólo CON el respaldo correctamente montado sobre el asiento.

El respaldo se puede desenganchar del asiento SÓLO mientras no se use la sillita, para que ésta ocupe menos espacio.

Para desenganchar el respaldo del asiento:

1. Extraiga el soporte hasta la tercera posición siguiendo las instrucciones del párrafo "Regulación de la inclinación del respaldo".
2. Ejercer una ligera presión sobre el respaldo hacia la parte trasera del mismo, sobre la articulación que lo une al asiento, para soltar los dos enganches (Fig. 41).

Para fijar el respaldo al asiento repetir las operaciones descritas en sentido contrario.

¡ATENCIÓN! Al terminar las operaciones compruebe que la parte superior e inferior del asiento estén correctamente enganchadas entre sí.

GARANTÍA

El producto está garantizado contra todo defecto de conformidad en condiciones normales de uso según lo previsto en las instrucciones.

Por lo tanto, la garantía no será aplicada en caso de daños ocasionados por uso incorrecto, desgaste o hechos accidentales.

Para la duración de la garantía sobre los defectos de conformidad remítase a las disposiciones específicas de la normativa nacional aplicable en el país de compra, si las hubiera.

PT Instruções de utilização

KEY 2-3

IMPORTANTE: ANTES DE UTILIZAR ESTA CADEIRA AUTO, LEIA ATENTA E INTEGRALMENTE ESTE LIVRO DE INSTRUÇÕES PARA EVITAR PERIGOS DURANTE A UTILIZAÇÃO E GUARDE-O PARA CONSULTAS FUTURAS. PARA NÃO PÔR EM RISCO A SEGURANÇA DO SEU FILHO SIGA ESCRUPULOSAMENTE ESTAS INSTRUÇÕES.

ATENÇÃO! ANTES DA UTILIZAÇÃO, REMOVA EVENTUAIS SACOS DE PLÁSTICO E TODOS OS ELEMENTOS QUE FAZEM PARTE DA EMBALAGEM DO PRODUTO E MANTENHA-OS FORA DO ALCANCE DAS CRIANÇAS. QUANDO OS DEITAR FORA, COLOQUE-OS NOS CONTENEDORES ADEQUADOS PARA A RECOLHA DIFERENCIADA, EM CONFORMIDADE COM AS LEIS EM VIGOR.

IMPORTANTÍSSIMO! LEIA IMEDIATAMENTE.

- Esta cadeira auto está homologada para o "Grupo 2 - 3", para transportar no automóvel crianças entre os 15 e os 36 kg de peso (a título indicativo, entre os 3 e os 12 anos de idade), em conformidade com a norma europeia ECE R 44/04.
- Cada país prevê leis e normas diferentes em matéria de segurança para o transporte de crianças no automóvel. Por isso, é aconselhável contactar as autoridades locais para obter mais informações.
- As operações de regulação da cadeira auto devem ser efectuadas exclusivamente por adultos.
- Não permita que alguém possa utilizar o produto sem ter lido as instruções.
- Se as indicações fornecidas neste manual não forem seguidas escrupulosamente, aumenta o risco de lesões graves para a criança, não só no caso de acidente mas também noutras situações (por exemplo, travagens bruscas, etc.).
- Conserve este Livro de instruções para futuras consultas. No encosto da cadeira

auto encontra-se uma bolsa específica para o guardar.

- Este produto destina-se exclusivamente a ser utilizado como cadeira auto e não deve ser utilizado em casa.
- A sociedade Artsana declina qualquer responsabilidade pelo uso impróprio do produto ou por qualquer outra utilização diferente da indicada nestas instruções.
- Nenhuma cadeira auto pode garantir a segurança total da criança em caso de acidente, mas a utilização deste produto reduz o risco de ferimentos e morte da criança.
- Utilize sempre a cadeira auto instalada correctamente e com os cintos de segurança apertados, mesmo em percursos breves. Se não o fizer, prejudica a sua incolumidade. Verifique, principalmente, se o cinto está devidamente esticado, se não está torcido ou posicionado de modo incorrecto.
- Após um acidente, ainda que ligeiro, a cadeira auto pode ter sofrido danos não visíveis a olho nu, por isso é necessário substituí-la.
- Não utilize cadeiras em segunda mão. Poderão ter sofrido danos estruturais não visíveis a olho nu mas que comprometem a segurança do produto.
- Se a cadeira auto estiver danificada, deformada, excessivamente desgastada ou se faltarem componentes, não a utilize: poderá ter perdido as características originais de segurança.
- Não efectue modificações ou acréscimos no produto sem a aprovação do fabricante. Não utilize acessórios, peças de substituição e componentes não fornecidos e aprovados pelo fabricante.
- Não coloque objectos, por exemplo, almofadas ou mantas entre a cadeira auto e o banco do automóvel ou entre a criança e a cadeira auto: em caso de acidente a cadeira auto poderá não funcionar correctamente.
- Certifique-se de que não se encontram objectos entre a cadeira auto e o banco do automóvel ou entre a cadeira auto e a porta.
- Certifique-se de que os bancos do automóvel (rebatíveis ou giratórios) estão fixados correctamente.

- Certifique-se de que os objectos transportados dentro do automóvel, nomeadamente na prateleira posterior, estejam fixados e posicionados correctamente de modo a evitar que em caso de acidente ou travagem brusca, possam ferir os passageiros.
- Não permita que as crianças brinquem com componentes ou partes da cadeira auto.
- Nunca deixe a criança sozinha no automóvel, pode ser perigoso!
- Não transporte na cadeira auto mais do que uma criança de cada vez.
- Certifique-se de que todos os passageiros do automóvel utilizam o cinto de segurança, não só para a sua própria segurança, mas também porque durante a viagem, em caso de acidente ou travagem brusca, podem ferir a criança.
- **ATENÇÃO!** Durante as operações de regulação (do apoio da cabeça e do encosto) certifique-se de que as partes móveis da cadeira auto não entram em contacto com o corpo da criança.
- Durante a viagem, antes de efectuar operações de regulação da cadeira auto ou da posição da criança, pare num local seguro.
- Certifique-se regularmente de que a criança não abre a fivela do cinto de segurança e de que não manipule a cadeira auto ou qualquer componente da mesma.
- Durante a viagem, evite dar à criança alimentos tais como chupa-chupas, gelados ou outros alimentos com pauzinhos pois em caso de acidente ou de travagem brusca, poderão feri-la.
- Durante viagens longas, é aconselhável parar frequentemente: a criança, sentada na cadeira auto, cansa-se facilmente e precisa de se movimentar. É aconselhável que a criança saia do automóvel do lado do passeio.
- Não remova as etiquetas e a marca do forro pois essa operação poderá danificar o próprio forro.
- Evite uma exposição prolongada da cadeira auto ao sol: pode causar a alteração da cor dos materiais e dos tecidos.
- Se o veículo tiver ficado parado ao sol, inspeccione cuidadosamente a cadeira auto, antes de sentar a criança; algumas partes

poderão estar excessivamente quentes. Nesse caso, deixe-as arrefecer antes de sentar a criança, de modo a evitar queimaduras.

- Mesmo quando não transportar a criança, a cadeira auto deve estar fixada correctamente ou então deve ser guardada no porta-bagagem com o apoio posterior completamente introduzido na parte inferior do assento. Se a cadeira auto não estiver fixada correctamente pode constituir um perigo para os passageiros, no caso de acidente ou de travagens bruscas.

AVISO IMPORTANTE

1. Este é um dispositivo de retenção para crianças da categoria "Universal". Ele é apropriado para uso geral em veículos e se adapta na maioria, mas não em todos os assentos de carros. Certificado de acordo com a Norma NBR 14400 e o Regulamento n.º 44 extensão série 4 e compatível com a maior parte dos bancos de automóvel, mas não todos.
2. A correta adaptação é apropriada se o fabricante do veículo declarar no manual que o veículo aceita um dispositivo de retenção para crianças "Universal", para a faixa etária em questão.
3. Este dispositivo de retenção é classificado como "Universal", segundo critérios de homologação mais rigorosos do que em relação a modelos anteriores que não dispõem do presente aviso.
4. É adequado exclusivamente para veículos equipados com cinto de segurança com 3 pontos de fixação, estático ou com enrolador, certificado de acordo com a Norma NBR 14400 e o Regulamento UNI/ECE N° 16.
5. Em caso de dúvida, contacte o produtor do dispositivo de retenção ou o seu revendedor.

REGRAS DE UTILIZAÇÃO E REQUISITOS RELATIVOS AO PRODUTO E AO BANCO DO AUTOMÓVEL

- ATENÇÃO! Respeite escrupulosamente as seguintes regras de utilização do produto e requisitos do banco do automóvel: caso contrário comprometerá as condições de segurança.
- O peso da criança deverá ser entre os 15 kg

e os 36 kg.

- O banco do automóvel deve estar equipado com um cinto de segurança de 3 pontos, estático ou com enrolador, homologado segundo o Regulamento UN/ECE N°16 ou outras normas standard equivalentes (Fig. 1 – Fig. 2).

AVISO! Em caso de utilização em veículos com cintos de segurança posteriores com airbag integrado (cintos insufláveis), seguir o manual de instruções do fabricante do automóvel.

- Pode acontecer que a fivela do cinto de segurança seja demasiado comprida e ultrapasse a altura prevista em relação à parte inferior da cadeira auto Key 2-3 (Fig. 3). Nesse caso, a cadeira auto não deve ser fixada nesse banco, deve ser instalada num outro banco do automóvel que não apresente esse problema. Para mais informações sobre esta questão, contacte o fabricante do automóvel.
- A cadeira auto pode ser instalada no banco da frente (apenas em veículos sem bancos atrás) ou em qualquer um dos bancos traseiros e deve ser sempre posicionada no sentido da marcha do veículo. Nunca instale esta cadeira auto em bancos virados lateralmente ou opostos ao sentido de marcha (Fig. 4).
- Certifique-se de que o fecho do cinto de segurança do carro não fica demasiado alto nem apoiado nos braços da cadeira auto (fig. 3). Caso contrário, tente instalar a cadeira auto noutro banco do carro.

ATENÇÃO! Com base nas estatísticas sobre os acidentes, geralmente os bancos de trás do veículo são mais seguros do que o banco da frente. Portanto é aconselhável instalar a cadeira auto num dos bancos de trás. Nomeadamente, o banco mais seguro é o banco do meio, por isso, se este estiver equipado com um cinto de segurança com 3 pontos de fixação, é neste banco que é aconselhável instalar a cadeira auto. Se a cadeira auto for instalada no banco da frente (apenas em veículos sem bancos atrás), para maior segurança, é aconselhável recuar o mais possível o banco e posicionar o encosto na posição vertical. Se o automóvel estiver equipado com regulador

do cinto de segurança, fixe-o na posição mais baixa. Em seguida, verifique se o regulador do cinto se encontra em posição recuada (ou no máximo alinhada) em relação ao encosto do banco do automóvel (Fig. 5).

Não é aconselhável instalar a cadeira auto no banco da frente (apenas em veículos sem bancos atrás) se este estiver equipado com airbag frontal. No caso de instalar a cadeira auto em bancos equipados com airbag, consulte sempre o manual de instruções do veículo.

MANUTENÇÃO

As operações de limpeza e manutenção devem ser sempre efectuadas por um adulto.

Limpeza do forro

O forro da cadeira auto é completamente removível e lavável. Para a lavagem, siga as instruções indicadas na etiqueta do forro.



Lavagem na máquina a 30°C



Não usar lixívia



Não secar na máquina



Não passar a ferro



Não limpar a seco

Lave o forro, utilizando para o efeito, exclusivamente uma esponja, sabão para lavar roupa e água.

Nunca utilize detergentes abrasivos ou solventes.

Não centrifugue o forro e deixe-o secar, sem o torcer.

O forro pode ser substituído exclusivamente por outro aprovado pelo fabricante, pois constitui parte integrante da cadeira auto e, portanto, é um elemento importante para a segurança do produto.

ATENÇÃO! A cadeira auto não deve ser utilizada sem o forro, para não comprometer a segurança da criança.

Limpeza das partes de plástico

Limpe as partes de plástico exclusivamente com um pano humedecido com água ou com

detergente neutro.

Nunca utilize detergentes abrasivos ou solventes. As partes móveis da cadeira auto não devem ser lubrificadas de modo algum.

Controlo da integridade dos componentes

Recomenda-se que verifique regularmente a integridade e o estado de desgaste dos seguintes componentes:

- forro: verifique se o acolchoado ou pedaços de acolchoado não saem do forro. Verifique o estado de desgaste das costuras que devem estar intactas.
- partes de plástico: verifique o estado de desgaste de todas as partes de plástico, as quais não devem apresentar sinais evidentes de danos ou de desbotamento.

ATENÇÃO! Se a cadeira auto estiver deformada ou excessivamente desgastada, deve ser substituída: poderá ter perdido as características originais de segurança.

Conservação do produto

Quando a cadeira auto não estiver instalada no automóvel, recomenda-se que a guarde num local seco, longe de fontes de calor e ao abrigo de pó, humidade e luz solar directa.

INSTRUÇÕES DE UTILIZAÇÃO

Índice

- Instalação da cadeira auto no veículo e colocação da criança na cadeira auto
- Como retirar a criança da cadeira auto
- Instalação da cadeira auto no automóvel, sem a criança
- Regulação da altura do apoio para a cabeça
- Regulação da largura do encosto
- Regulação da inclinação do encosto
- Remoção do forro do encosto / assento
- Desbloqueio do encosto / assento

Componentes

- A. Apoio da cabeça
- B. Abertura para botão de bloqueio/desbloqueio do apoio posterior extensível
- C. Encosto
- D. Apoio dos braços
- E. Lingueta posterior do encosto
- F. Assento

- G. Patilha de regulação da altura do apoio da cabeça
- H. Manípulo de regulação da largura do encosto
- I. Velcro
- J. Fechos de correr
- K. Forro
- L. Bolsa posterior
- M. Molas para a passagem da correia diagonal do cinto de segurança
- N. Abas laterais
- O. Almofadas laterais
- P. Passagens da correia abdominal do cinto de segurança
- Q. Parte superior do assento
- R. Parte inferior do assento
- S. Articulação do encosto/assento
- T. Pontos de fixação do forro do assento
- U. Apoio posterior
- V. Manípulo de encaixe/desencaixe do assento
- W. Símbolo de abertura OPEN
- X. Símbolo de fecho CLOSE
- Y. Círculos de referência

Instalação da cadeira auto no veículo e colocação da criança na cadeira auto

ATENÇÃO! Estas instruções referem-se, tanto no texto como nas figuras, a uma instalação da cadeira auto no banco de trás do lado direito. Para instalar a cadeira auto noutras posições, siga em, todo o caso, a mesma sequência de operações.

1. Posicione a cadeira auto no banco do automóvel, apoiando o encosto da cadeira auto no encosto do banco (Fig. 6).

ATENÇÃO! Certifique-se de que o apoio da cabeça do banco do automóvel não interfere com o apoio da cabeça da cadeira auto. O apoio da cabeça do banco do automóvel não deve empurrar para a frente o apoio da cabeça da cadeira auto (Fig. 7). Se se verificar esta situação, remova o apoio da cabeça do banco do automóvel escolhido para instalar a cadeira auto. Lembre-se de voltar a colocar o apoio da cabeça no banco do automóvel, quando retirar a cadeira e o banco for novamente utilizado por um passageiro.

ATENÇÃO! A parte posterior da cadeira auto deve ficar bem apoiada sobre o banco do automóvel (Fig. 8).

2. Sente a criança de modo a que as costas adiram bem ao encosto da cadeira auto (Fig. 9).
3. Verifique se a altura do apoio da cabeça está correcta. Se não estiver, regule-a conforme indicado no parágrafo “REGULAÇÃO DO APOIO DA CABEÇA”.
4. Verifique se a largura do encosto está correcta. Se não estiver, regule-a conforme indicado no parágrafo “REGULAÇÃO DA LARGURA DO ENCOSTO”.
5. Coloque o cinto de segurança do automóvel, passando a correia horizontal do cinto por baixo dos apoios dos braços, nos pontos sinalizados a vermelho e a correia diagonal por baixo do apoio do braço que se encontra do lado do fecho do cinto de segurança (Fig. 10).
6. Faça passar a parte diagonal do cinto de segurança na mola vermelha (Fig. 11).
7. Puxe pela correia diagonal do cinto do lado do respectivo enrolador, de modo a que todo o cinto fique bem esticado e aderente ao tórax e à cintura da criança, mas não o estique demasiado! (Fig. 12). Agora a cadeira auto está fixada correctamente (Fig. 13).

ATENÇÃO! Verifique se o cinto de segurança do automóvel está esticado correctamente.

ATENÇÃO! Verifique se o cinto de segurança do automóvel não está torcido (Fig. 14).

ATENÇÃO! Verifique se a correia diagonal do cinto está apoiada correctamente sobre o ombro da criança (Fig. 15) e não pressione o pescoço. Se for necessário, baixe o apoio da cabeça.

ATENÇÃO! Verifique se o regulador do cinto de segurança se apresenta em posição recuada (ou no máximo alinhada) em relação ao encosto do banco do automóvel (Fig. 5).

ATENÇÃO! Nunca faça passar o cinto de segurança do automóvel em posições diferentes das indicadas neste livro de instruções! (Fig. 16).

ATENÇÃO! Não deixe que a criança deslize para a frente e para baixo.

Como retirar a criança da cadeira auto

1. Desaperte o cinto de segurança do automóvel.
2. Retire a parte diagonal do cinto de segurança da mola.
3. Segure o cinto com a mão, durante o enrolamento.

Instalação da cadeira auto no automóvel, sem a criança

Efectue as operações 1,5,6,7 do parágrafo “Instalação da cadeira auto no automóvel e colocação da criança”.

Mesmo quando não transportar a criança, a cadeira auto deve estar fixada correctamente ou então deve ser guardada no porta-bagagem com o apoio posterior completamente introduzido na parte inferior do assento. Se a cadeira auto não estiver fixada correctamente pode constituir um perigo para os passageiros, no caso de acidente ou de travagens bruscas.

Regulação da altura do apoio da cabeça

A altura do apoio da cabeça pode ser regulada em 8 posições, permitindo assim adaptar a cadeira auto à altura da criança. Regule a altura do apoio da cabeça de modo que a cabeça da criança esteja sempre suportada e que o cinto de segurança passe correctamente sobre o seu ombro.

Para regular correctamente a altura do apoio da cabeça, lembre-se de que as orelhas da criança não devem estar mais altas do que o apoio da cabeça e a mola deve estar posicionada apenas um pouco acima dos ombros da criança, de modo que o cinto de segurança passe correctamente sobre o ombro da criança (Fig. 17).

Pode ser mais difícil efectuar esta operação se a criança estiver sentada na cadeira auto.

Para efectuar a regulação:

1. Prima com uma mão a patilha, existente a parte de trás do apoio da cabeça e, simultaneamente, mantenha a outra mão apoiada no assento da cadeira auto, conforme indicado na figura (Fig. 18).
2. Levante/baixe o apoio da cabeça, conforme for necessário (Fig. 19).
3. Solte a patilha e continue a levantar/baixar o apoio da cabeça até ouvir um estalido que confirma que o apoio da cabeça ficou bloqueado na posição desejada.

Regulação da largura do encosto

A largura do encosto pode ser regulada, permitindo assim adaptar a cadeira auto ao tamanho da criança.

Pode ser mais difícil efectuar esta operação se a criança estiver sentada na cadeira auto.

Para efectuar a regulação da largura do encosto, rode com uma mão o manípulo, existente na parte de trás da cadeira auto:

- Rotação no sentido dos ponteiros do relógio: as abas laterais afastam-se e o encosto alarga-se (Fig. 20).
- Rotação no sentido contrário ao dos ponteiros do relógio: as abas laterais aproximam-se e o encosto fica mais estreito (Fig. 21).

Regulação da Reclinação do encosto

O encosto da cadeira auto é móvel para se adaptar facilmente à inclinação do encosto do banco do automóvel (Fig. 22). A reclinação do encosto desta cadeira auto pode ser regulada em 3 posições, permitindo à criança viajar na posição mais confortável. Antes de efectuar as operações de regulação da reclinação, é necessário retirar a criança da cadeira auto.

Para inclinar o encosto:

1. Introduza um dedo na abertura situada no assento, conforme ilustrado na Fig. 23.
2. Pressione o botão dentro da abertura e, ao mesmo tempo, puxe/empurre o apoio posterior extensível, conforme mostra a figura 24, até à posição desejada. A cada estalido corresponde uma posição.

ATENÇÃO! No fim da operação, verifique se o apoio posterior extensível está bem fixo.

Depois de efectuadas estas operações é possível instalar a cadeira auto no automóvel e colocar a criança, apertando-lhe o cinto de segurança, conforme acima descrito.

ATENÇÃO! Verifique se o regulador do cinto de segurança se apresenta em posição recuada (ou no máximo alinhada) em relação ao encosto do banco do automóvel (Fig. 5).

Remoção do forro do encosto/assento

O forro do apoio da cabeça, do encosto e do assento, estão fixados com Velcro e fechos de correr e por isso são fáceis de remover e de recolocar.

Encosto

1. Abra completamente os 2 fechos de correr laterais do apoio da cabeça e abra as 3 par-

tes em Velcro (Fig. 25).

2. Abra completamente o velcro de trás. (Fig. 26).
3. Retire as almofadas das duas abas laterais (Fig. 27).
4. Retire o forro da estrutura (Fig. 28).

Para voltar a colocar o forro na estrutura repita as operações 1,2,3,4 em ordem inversa, fazendo aderir perfeitamente o forro à estrutura.

Assento

O assento é constituído por duas partes rígidas de plástico encaixadas uma na outra.

Para remover o forro do assento, é necessário primeiro desencaixar a parte superior da parte inferior fixa:

1. Introduza um dedo na abertura situada no assento e pressione o botão interior seguindo as indicações descritas no parágrafo "Regulação da inclinação do encosto" (Fig. 29).
2. Rode os 4 manípulos em correspondência da posição dos símbolos de abertura OPEN (Fig. 30).

ATENÇÃO! Quando terminar esta operação, verifique se os círculos de referência na base e nos manípulos estão alinhados e as duas partes efectivamente desencaixadas.

3. Posicione a cadeira auto, conforme indicado na Fig. 31 e levante o encosto na posição mais alta.
4. Levante a parte superior do assento, retirando, simultaneamente, a lingueta posterior do encosto (Fig. 32).
5. Desaperte o forro nas posições correspondentes aos 5 pontos de fixação da base (Fig. 33).
6. Retire o forro da parte superior do assento (Fig. 34).

Para recolocar o forro na estrutura:

7. Repita as operações 4,5,6 em ordem inversa, fazendo aderir perfeitamente o forro à estrutura, nomeadamente, em correspondência com as duas zonas vermelhas de passagem da correia abdominal do cinto de segurança.
8. Pressione o botão e, ao mesmo tempo, puxe o apoio posterior extensível, como mostra a figura 35.

9. Posicione a cadeira auto, conforme indicado na Fig. 36 e levante o encosto na posição mais alta.
 10. Volte a posicionar a parte superior do assento em correspondência da parte inferior fixa: para facilitar o encaixe, é aconselhável durante a operação, inclinar a parte superior, conforme indicado na Fig. 37.
- ATENÇÃO! Quando terminar esta operação, verifique se as duas partes encaixam uma na outra.

11. Volte a colocar a lingueta posterior entre a estrutura e o forro (Fig. 38).
12. Apoie a cadeira auto sobre uma superfície plana, conforme indicado na Fig. 39 e rode os 4 manípulos para a posição em correspondência com os símbolos de fecho CLOSE (Fig. 40).

ATENÇÃO! Quando terminar esta operação, verifique se os círculos de referência na base e nos manípulos estão alinhados e as duas partes ficaram encaixadas.

Desencaixe do encosto / assento

A cadeira auto deve ser utilizada exclusivamente COM o encosto correctamente montado no assento.

O encosto pode ser eventualmente desencaixado do assento EXCLUSIVAMENTE para ocupar menos espaço quando não estiver a ser utilizado.

Para desencaixar o encosto do assento:

1. Extraia o apoio posterior na terceira posição, seguindo as indicações do parágrafo "Regulação da inclinação do encosto".
2. Pressione a parte posterior do encosto na posição correspondente com a articulação com o assento, soltando os dois encaixes (Fig. 41).

Para fixar o encosto no assento, repita as operações acima descritas, em ordem inversa.

ATENÇÃO! Quando terminar estas operações, verifique se a parte superior e inferior do assento estão correctamente encaixadas uma na outra.

GARANTIA

O produto dispõe de garantia contra qualquer defeito de conformidade, verificado em condições normais de uso, de acordo com o

disposto nas instruções de utilização.

A garantia não poderá portanto, aplicar-se, relativamente a danos no produto provocados por utilização imprópria, desgaste ou acidente.

O prazo de validade da garantia sobre defeitos de conformidade, remete-se para as disposições específicas das normas nacionais aplicáveis no país de aquisição, se existentes.

KEY 23

BELANGRIJK: LEES DEZE GEBRUIKSAANWIJZING VOOR HET GEBRUIK AAN-DACHTIG EN HELEMAAL DOOR, OM GEVAREN BIJ HET GEBRUIK TE VOORKOMEN. BEWAAR HAAR VOOR LATERE RAADPLEGING. HOUD U ZORGVULDIG AAN DEZE INSTRUCTIES, OM DE VEILIGHEID VAN UW KIND NIET OP HET SPEL TE ZETTEN.

LET OP! VERWIJDER VOOR HET GEBRUIK EVENTUELE PLASTIC ZAKKEN EN ALLE ANDERE VERPAKKINGSONDERDELEN EN GOOI ZE WEG OF HOUD ZE IN IEDER GEVAL BUITEN HET BEREIK VAN KINDEREN. GOOI ZE WEG IN OVE-REENSTEMMING MET DE GELDENDE WETTEN VOOR GESCHEIDEN AFVALVERWERKING.

ZEER BELANGRIJK! METEEN LEZEN

- Dit autostoeltje is met inachtneming van de Europese voorschriften ECE R 44/04 goedgekeurd voor "Groep 2 – 3" voor het vervoer van kinderen tussen de 15 en 36 kg lichaamsgewicht (ongeveer tussen de 3 en 12 jaar).
- Ieder land heeft andere wetten en voorschriften betreffende een veilig vervoer van kinderen in de auto. Het is daarom raadzaam voor meer informatie contact op te nemen met de plaatselijke autoriteiten.
- Het autostoeltje mag uitsluitend door een volwassene worden versteld.
- Laat niemand het artikel gebruiken zonder eerst de instructies te hebben gelezen.
- Het gevaar voor ernstig letsel van het kind, en niet alleen bij een ongeluk, maar ook in andere omstandigheden (bijv. bij hard remmen, enz.) wordt groter, als men zich niet nauwgezet houdt aan de aanwijzingen die in deze handleiding worden gegeven.
- Bewaar de gebruiksaanwijzing om deze steeds weer te kunnen raadplegen: tegen de rugleuning van het artikel bevindt zich een vakje om de handleiding in te steken.

- Het artikel is uitsluitend bestemd om te worden gebruikt als autostoeltje en niet voor gebruik in huis.
- De firma Artsana wijst elke vorm van aansprakelijkheid af bij oneigenlijk gebruik van het artikel en bij elk gebruik dat niet overeenstemt met deze instructies.
- Geen enkel autostoeltje kan de totale veiligheid van het kind in geval van een ongeluk garanderen, maar het gebruik van dit artikel vermindert het gevaar voor ernstig letsel of de dood.
- Gebruik ook op korte trajecten altijd het correct geïnstalleerde autostoeltje met vastgemaakte veiligheidsgordels. Doet u dat niet, dan brengt u het kind in gevaar. Controleer vooral dat de gordel strak genoeg zit, niet verdraaid is en zich op de goede plaats bevindt.
- Ook na een niet ernstig ongeluk kan het autostoeltje schade opgelopen hebben, die echter niet altijd met het blote oog zichtbaar is: het moet daarom worden vervangen.
- Gebruik geen tweedehands autostoeltjes: deze kunnen voor het blote oog onzichtbare structurele schade hebben opgelopen, die zodanig is dat de veiligheid van het artikel niet langer gewaarborgd wordt.
- Gebruik een autostoeltje niet als het beschadigd, vervormd, versleten is, of als er delen ontbreken: het kan de originele veiligheidskenmerken hebben verloren.
- Verricht geen wijzigingen aan het artikel en voeg er niets aan toe zonder toestemming van de fabrikant. Breng geen accessoires, reserveonderdelen of niet door de fabrikant geleverde en goedgekeurde onderdelen aan om met het autostoeltje te gebruiken.
- Gebruik niets, bijv. kussens of dekens, om het autostoeltje wat hoger op de stoel van het voertuig te zetten of om het kind hoger op het autostoeltje te zetten: in geval van een ongeluk kan het dan gebeuren dat het autostoeltje niet correct functioneert.
- Controleer dat zich geen voorwerpen tussen het autostoeltje en de zitting of het autostoeltje en het portier bevinden.

- Controleer dat de stoelen van het voertuig (inklapbare, kantelbare of draaiende) stevig vastzitten.
- Controleer dat er geen voorwerpen of bagage, in het bijzonder op de hoedenplank in het voertuig worden vervoerd, die niet zijn vastgezet of veilig zijn geplaatst: in geval van een ongeluk of bij hard remmen kunnen deze de passagiers verwonden.
- Laat andere kinderen niet met onderdelen of delen van het autostoeltje spelen.
- Laat het kind nooit alleen in de auto. Dit kan gevaarlijk zijn!
- Vervoer niet meer dan één kind tegelijk in het autostoeltje.
- Verzeker u ervan dat alle passagiers van het voertuig hun eigen veiligheidsgordel gebruiken, zowel voor de eigen veiligheid, als omdat zij tijdens de reis in geval van een ongeluk of bij hard remmen het kind kunnen verwonden.
- LET OP! Bij het verstellen (van de hoofdsteun en de rugleuning), dient u zich ervan te verzekeren dat de bewegende delen van het autostoeltje niet in aanraking komen met het lichaam van het kind.
- Tijdens het rijden, dient u het voertuig op een veilige plaats stil te zetten, voordat u het autostoeltje verstelt of het kind verzet.
- Controleer regelmatig dat het kind de gesp van de veiligheidsgordel niet opent en dat het niet aan het autostoeltje of delen ervan komt.
- Geef het kind tijdens de reis geen eten, in het bijzonder geen lolly, ijslolly of andere etenswaar op een stokje. In geval van een ongeluk of bij hard remmen kunnen deze hem verwonden.
- Tijdens lange reizen wordt aangeraden vaak te pauzeren: het kind verveelt zich al gauw in het autostoeltje en moet zich kunnen bewegen. Het is raadzaam het kind aan de kant van de stoep in- en uit te laten stappen.
- Haal de etiketten en merken niet van de bekleding, aangezien dit de bekleding zelf kan beschadigen.
- Laat het autostoeltje niet lang in de zon staan: de materialen en stoffen kunnen hierdoor van kleur verschieten.
- Als het voertuig in de zon heeft gestaan, controleert u, voordat u het kind in het autostoeltje laat plaatsnemen, dat de verschillende delen niet heet zijn geworden: in dit geval laat u ze eerst afkoelen voordat u het kind laat plaatsnemen, om verbranding te voorkomen.
- Als het kind niet wordt vervoerd, moet u het autostoeltje toch laten zitten of in de koffer steken met het wagentje helemaal in het onderste gedeelte van de zitting geschoven. Het niet vastgezette autostoeltje kan in geval van een ongeluk of bij hard remmen namelijk een gevaar inhouden voor de passagiers.

BELANGRIJKE MEDEDELINGEN

1. Dit is een "Universeel" kinderbeveiligingssysteem, dat goedgekeurd is volgens Voorschrift nr. 44, amendementen serie 04. Het is geschikt voor algemeen gebruik in voertuigen en compatibel met de meeste, maar niet alle, autozittingen.
2. De perfecte compatibiliteit is eenvoudiger te verkrijgen indien de fabrikant van het voertuig in de handleiding ervan verklaart dat het voertuig geschikt is om er "universeel" kinderbeveiligingssystemen voor kinderen van deze leeftijdsgroep in aan te brengen.
3. Dit kinderbeveiligingssysteem is als "Universeel" geclassificeerd volgens goedkeuringscriteria die strenger zijn ten opzichte van vorige modellen die niet van deze mededeling zijn voorzien.
4. Het is alleen geschikt om te worden gebruikt in voertuigen met vaste of oprolbare driepuntsgordel, die goedgekeurd is volgens de Voorschriften UN/ECE N°16 of andere gelijkwaardige standaarden.
5. Neem in geval van twijfel contact op met de fabrikant van het kinderbeveiligingssysteem of met de dealer.

BEPERKINGEN EN GEBRUIKSVEREISTEN BETREFFENDE HET ARTIKEL EN DE AUTO-ZITTING

LET OP! Neem de volgende beperkingen en

gebruiksvereisten betreffende het artikel en de autozitting nauwgezet in acht: anders is de veiligheid niet verzekerd.

- Het kind moet tussen de 15 en de 36 kg wegen.
- De autozitting dient uitgerust te zijn met een vaste of oprolbare driepuntsgordel, die goedgekeurd is volgens de Voorschriften UN/ECE N°16 of andere gelijkwaardige standaarden (Fig.1 – Fig. 2).

WAARSCHUWING! Bij gebruik in voertuigen die op de achterbank zijn uitgerust met veiligheidsgordels met ingebouwde airbags (opblaasbare gordels) volgt u de gebruiksaanwijzingen van de autofabrikant.

- Het kan gebeuren dat de gesp van de veiligheidsgordel te lang is en de voorziene hoogte ten opzichte van het onderste gedeelte van de Key 2-3 (Fig. 3) overschrijdt. In dit geval mag het autostoeltje niet op die zitting worden bevestigd, maar zal hij op een andere zitting moeten worden geïnstalleerd die dit probleem niet heeft. Neem voor meer informatie hierover contact op met de autofabrikant.
- Het autostoeltje kan voorin op de passagierszitting worden aangebracht, of op één van de achterzittingen en moet altijd in de rijrichting worden geplaatst. Gebruik dit autostoeltje nooit op zittingen die zijdelings staan of tegen de rijrichting in (Fig. 4).
- Verzekeer u ervan dat de gesp van de driepuntsgordel van de auto niet te hoog zit en dat hij niet op de armluning van het autostoeltje ligt (fig. 3). Indien dit toch het geval is, installeer het autostoeltje dan op een andere zitting van de auto.

LET OP! Volgens de statistieken over ongelukken is de achterbank van het voertuig veiliger dan de voorzittingen: daarom wordt aangeraden het autostoeltje op de achterbank te installeren. De veiligste zitting is de middelste achterzitting, als deze voorzien is van driepuntsgordel: in dit geval wordt aangeraden het autostoeltje op de middelste achterzitting te plaatsen.

Als het autostoeltje op de voorzitting wordt geplaatst, wordt voor een grotere veiligheid aangeraden de zitting zover mogelijk naar

achteren te zetten, voor zover de aanwezigheid van andere passagiers op de achterbank dit toelaat, en de rugleuning zo verticaal mogelijk te zetten. Als de auto is voorzien van een hoogteregelaar voor de gordel, bevestigt u deze op de laagste stand. Controleer vervolgens dat de gordelregelaar ten opzichte van de rugleuning van de autozitting naar achteren staat (of er hooguit op één lijn mee staat) (Fig. 5).

Als de voorzitting is voorzien van een frontale airbag wordt afgeraden het autostoeltje op deze zitting aan te brengen. Bij installatie op een zitting die beschermd is door een airbag dient u altijd de handleiding van de auto te raadplegen.

ONDERHOUD

Reinigings- en onderhoudswerkzaamheden mogen alleen door een volwassene worden verricht.

De hoës reinigen

De hoës van het autostoeltje kan geheel verwijderd en gewassen worden. Volg bij het wassen de instructies op het etiket van de bekleding.



Op 30°C in de wasmachine wassen



Niet bleken



Niet in de droger drogen



Niet strijken



Niet chemisch reinigen

Reinig de hoës uitsluitend met een doekje, wasmiddel en water. Gebruik nooit schuur- of oplosmiddelen. Centrifugeer de hoës niet en hang hem op zonder hem uit te wringen.

De hoës mag uitsluitend worden vervangen met een door de fabrikant goedgekeurde reservehoës, aangezien deze integrerend deel uitmaakt van het autostoeltje en dus een veiligheidselement is.

LET OP! Het autostoeltje mag nooit zonder hoës worden gebruikt, om de veiligheid van

het kind niet op het spel te zetten.

De kunststof onderdelen reinigen

Reinig de kunststof delen uitsluitend met een met water of een neutraal schoonmaakmiddel bevochtigd doekje.

Gebruik nooit schuur- of oplosmiddelen.

De bewegende delen van het autostoeltje mogen op geen enkele wijze worden gesmeerd.

Controle dat de onderdelen heel zijn

Aangeraden wordt de volgende onderdelen regelmatig op beschadiging en slijtage te controleren:

- hoes: controleer dat de vulling niet uitpuilt of dat geen delen ervan loszitten. Controleer de staat van de naden die altijd heel moeten zijn.
- kunststof delen: controleer de slijtage van alle kunststof delen, die geen duidelijke beschadigingen of verkleuring mogen hebben.

LET OP! Indien het autostoeltje vervormd mocht zijn of ernstig versleten, dient het te worden vervangen: het kan de originele veiligheidskenmerken hebben verloren.

Het artikel opbergen

Als het niet in de auto geïnstalleerd is, wordt aangeraden het autostoeltje op een droge plaats, uit de buurt van warmtebronnen en beschermd tegen stof, vocht en rechtstreeks zonlicht te bewaren.

GEBRUIKSAANWIJZING

Inhoudsopgave

- Het autostoeltje in de auto installeren en het kind erin zetten.
- Het kind uit het autostoeltje halen.
- Het autostoeltje in de auto installeren zonder kind.
- De hoogte van de hoofdsteun afstellen.
- De breedte van de rugleuning afstellen.
- De schuine stand van de rugleuning afstellen.
- Afneembaarheid hoes rugleuning / zitting.
- Loshaken rugleuning / zitting.

Onderdelen

- A. Hoofdsteun
- B. Opening voor vergrendel/ontgrendelknop

- van het schuifmechanisme
- C. Rugleuning
- D. Armleuningen
- E. Achterpaneel van de rugleuning
- F. Zitting
- G. Instelhendel voor de hoogte van de hoofdsteun
- H. Instelgreep voor de breedte van de rugleuning
- I. Velcro
- J. Ritsen
- K. Hoes
- L. Opbergvakje aan de achterkant
- M. Klemmen om de diagonale gordels doorheen te halen
- N. Zijvleugels
- O. Zijkussentjes
- P. Passages van de buikgordel
- Q. Bovenste gedeelte van de zitting
- R. Onderste gedeelte van de zitting
- S. Scharnier rugleuning / zitting
- T. Vergrendelpunten van de hoes aan de zitting
- U. Wagen
- V. Vergrendel / Ontgrendelknop van de zitting
- W. Symbool voor het openen OPEN
- X. Symbool voor het sluiten CLOSE
- Y. Referentiepunten

Het autostoeltje in de auto installeren en het kind erin zetten

LET OP! Deze instructies hebben, zowel in de tekst als op de tekeningen, betrekking op de installatie van het autostoeltje op de rechter achterzitting. Verricht echter dezelfde handelingen voor installaties op andere plaatsen.

1. Zet het autostoeltje op de zitting en duw de rugleuning tegen die van de zitting (Fig. 6).

LET OP! Controleer dat de hoofdsteun van de zitting de hoofdsteun van het autostoeltje niet hindert: hij mag hem niet naar voren duwen (Fig. 7). Als dit mocht gebeuren, verwijdert u de hoofdsteun van de autozitting waarop het autostoeltje wordt geïnstalleerd. Denk er vervolgens aan de hoofdsteun weer op de zitting te plaatsen als het autostoeltje wordt verwijderd en de zitting voor een passagier wordt gebruikt.

LET OP! Het achterste gedeelte van het autostoeltje dient goed tegen de zitting vast te zitten (Fig. 8).

2. Laat het kind met de rug stevig tegen de ru-

gleuning van het autostoeltje zitten (Fig. 9).

3. Controleer de hoogte van de hoofdsteun en stel deze af als zij niet goed is: zie de paragraaf "DE HOOGTE VAN DE HOOFDSTEUN AFSTELLEN".
4. Controleer de breedte van de rugleuning en stel deze af als zij niet goed is: zie de paragraaf "DE BREEDTE VAN DE RUGLEUNING AFSTELLEN".
5. Maak de veiligheidsgordel van de auto vast door het horizontale gedeelte onder de twee arMLEUNINGEN op de met rood aangegeven plaatsen door te halen en het diagonale gedeelte onder de armsteun aan de kant van de gesp (Fig. 10).
6. Haal het diagonale gedeelte van de gordel door de rode klem (Fig. 11).
7. Trek het diagonale gedeelte van de autogordel in de richting van het oprolsysteem, zodat de hele gordel gespannen wordt en goed op de borstkas en de benen van het kind aansluit, maar trek hem niet te strak aan! (Fig. 12). Nu is het autostoeltje goed bevestigd (Fig. 13).

LET OP! Controleer dat de autogordel goed gespannen is.

LET OP! Controleer dat de autogordel niet verdraaid zit (Fig. 14).

LET OP! Controleer dat de diagonale gordel goed tegen de schouder van het kind rust (Fig. 15) en geen druk uitoefent op de nek. Zet de hoofdsteun indien nodig lager.

LET OP! Controleer dat de gordelregelaar ten opzichte van de rugleuning van de autozitting naar achteren staat (of er hooguit op één lijn mee staat) (Fig. 5).

LET OP! Laat de autogordels nooit op andere plaatsen lopen dan die in deze gebruiksaanwijzing worden aangeduid! (Fig. 16).

LET OP! Laat het kind niet naar voren en omlaag glijden.

Het kind uit het autostoeltje halen

1. Haak de autogordel los
2. Haal het diagonale gedeelte ervan uit de klem
3. Begeleid de gordel tijdens het oprollen.

Het autostoeltje in de auto installeren zonder kind

Verricht de handelingen 1, 5, 6, 7 van de paragraaf "Het autostoeltje in de auto installeren en het kind erin zetten".

Als het kind niet wordt vervoerd, moet u het autostoeltje toch laten zitten of in de koffer steken met het wagentje helemaal in het onderste gedeelte van de zitting geschoven. Het niet vastgezette autostoeltje kan in geval van een ongeluk of bij hard remmen namelijk een gevaar inhouden voor de passagiers.

De hoogte van de hoofdsteun afstellen

De hoogte van de hoofdsteun kan op 8 standen worden geregeld om het autostoeltje zo goed mogelijk aan de lengte van het kind aan te passen. Zorg ervoor dat het hoofd van het kind goed gesteund is en de gordel goed tegen zijn schouder aan zit.

Denk er tijdens het afstellen van de hoogte van de hoofdsteun aan dat de oren van het kind de hoogte van de hoofdsteun niet mogen overschrijden en dat de klem zich net iets hoger dan de schouders van het kind moet bevinden, zodat de veiligheidsgordel correct tegen zijn schouder steunt (Fig. 17).

Het afstellen kan door de aanwezigheid van het kind in het autostoeltje worden bemoeilijkt. Afstellen:

1. Druk met één hand op de hendel aan de achterkant van de hoofdsteun en steun met de andere hand tegelijkertijd tegen de zitting, zoals in de afbeelding wordt getoond (Fig. 18).
2. Haal de hoofdsteun naargelang de specifieke behoefte omhoog of laat deze zakken (Fig. 19).
3. Laat de hendel los en haal de hoofdsteun omhoog/laat deze zakken tot u de klik hoort die bevestigt dat hij op de gewenste stand vergrendeld is.

De breedte van de rugleuning afstellen

De breedte van de rugleuning kan worden afgesteld om het autostoeltje zo goed mogelijk aan de maat van het kind aan te passen. Het afstellen kan door de aanwezigheid van het kind in het autostoeltje worden bemoeilijkt. Draai om de breedte af te stellen met één hand aan de klem aan de achterkant van het

stoeltje:

- Met de klok mee draaien: de zijvleugels gaan verder uit elkaar en de rugleuning wordt breder (Fig. 20).
- Tegen de klok in draaien: de zijvleugels komen dichterbij elkaar toe en de rugleuning wordt smaller (Fig. 21).

De schuine stand van de rugleuning afstellen

De rugleuning van het autostoeltje kan zich bewegen en kan op eenvoudige wijze aan de schuine stand van de autozitting worden aangepast (Fig. 22).

De rugleuning van het autostoeltje kan op 3 standen worden versteld, zodat het kind op de voor hem comfortabelste stand kan reizen. Voordat u de rugleuning afstelt, moet u het kind uit het autostoeltje halen.

Om de rugleuning achterover te laten hellen:

1. Steek een vinger in de opening op de zitting, zoals in Fig. 23 wordt weergegeven.
2. Druk op de knop onder de opening en trek/duw het achterliggende schuifmechanisme tegelijkertijd op de gewenste stand, zoals in figuur 24 wordt getoond. Ieder klik is een stand. LET OP! Controleer na de handeling of het schuifmechanisme goed vastzit.

Na de zojuist beschreven handelingen kan het autostoeltje in de auto worden geïnstalleerd en het kind vervolgens in het stoeltje worden gezet door hem goed vast te zetten, zoals vooreen werd beschreven.

LET OP! Controleer dat de gordelregelaar ten opzichte van de rugleuning van de autozitting naar achteren staat (of er hooguit op één lijn mee staat) (Fig. 5).

Afneembaarheid hoes rugleuning / zitting

De bekledingen van de hoofdsteun, de rugleuning en de zitting zijn met behulp van velcro en ritsen bevestigd en zijn daarom gemakkelijk af te nemen en weer aan te brengen.

Rugleuning

1. Open de twee ritsen aan de zijkanten van de hoofdsteun helemaal en maak de 3 velcro delen los (Fig. 25).
2. Open de velcro aan de achterkant helemaal (Fig. 26).

3. Haal de kussentjes uit de twee zijvleugels (Fig. 27).
4. Neem de hoes van de structuur (Fig. 28).

Om de hoes weer om de structuur te doen, herhaalt u de handelingen 1, 2, 3, 4 in omgekeerde volgorde en let u er in het bijzonder op dat de bekleding perfect past en op de structuur aansluit.

Zitting

De zitting bestaat uit twee onbuigzame kunststof gedeeltes die met elkaar verbonden zijn. Om de hoes van de zitting te nemen, moet eerst het bovenste gedeelte van het onderste vaste gedeelte worden gekoppeld:

1. Steek een vinger in de opening op de zitting en druk op de knop die eronder zit, zoals beschreven in de paragraaf "De schuine stand van de rugleuning afstellen" (Fig. 29).
2. Draai de 4 knoppen volgens de symbolen op de OPEN stand (Fig. 30)
LET OP! controleer na de handeling dat de referentiepunten op de basis en op de knoppen op één lijn staan en de twee delen inderdaad losgekoppeld zijn.
3. Plaats het autostoeltje zoals in Fig. 31 wordt getoond en zet de rugleuning op de hoogste stand.
4. Til het bovenste gedeelte van de zitting op en neem tegelijkertijd het achterpaneel van de rugleuning weg (Fig. 32).
5. Maak de hoes bij de 5 bevestigingspunten aan de basis los (Fig. 33).
6. Neem de hoes van het bovenste gedeelte van de zitting (Fig. 34)
Om de hoes weer op de structuur aan te brengen:
7. Herhaal de handelingen 4,5,6 in omgekeerde volgorde en let er in het bijzonder op dat de bekleding perfect past en op de structuur aansluit, vooral bij de twee rode gebieden waar de buikgordel overheen loopt.
8. Druk op de knop en trek tegelijkertijd aan het achterliggende schuifmechanisme, zoals in figuur 35 wordt getoond.
9. Plaats het autostoeltje zoals in Fig. 36 wordt getoond en zet de rugleuning op de hoogste stand.

10. Plaats het bovenste gedeelte van de zitting weer in overeenstemming met het vaste onderste gedeelte: om het bevestigen te vereenvoudigen, is het raadzaam het bovenste gedeelte tijdens de handeling te laten hellen zoals getoond wordt in Fig. 37. LET OP! controleer na de handeling dat de twee gedeeltes op elkaar aansluiten.

11. Breng het achterpaneel weer tussen de structuur en de bekleding (Fig. 38) aan.

12. Zet het autostoeltje op een vlakke ondergrond zoals in Fig. 39 wordt getoond en draai de 4 knoppen volgens de symbolen op de sluitstand CLOSE (Fig. 40).

LET OP! controleer na de handeling dat de referentiepunten op de basis en de knoppen op één lijn staan en de twee delen vastgekoppeld zijn.

Loshaken rugleuning / zitting

Het autostoeltje mag alleen worden gebruikt MET de rugleuning correct op de zitting gemonteerd.

De rugleuning kan eventueel UITSLUITEND voor plaatsbesparing als het niet wordt gebruikt van de zitting worden gehaald.

Om de rugleuning van de zitting te halen:

1. Zet het wagentje op de derde stand volgens hetgeen beschreven wordt in de paragraaf "De schuine stand van de rugleuning afstellen".
2. Druk tegen de achterkant van de rugleuning in overeenstemming met de geleiding met de zitting en koppel de twee aanhechtingen los (Fig. 41).

Om de rugleuning aan de zitting te bevestigen herhaalt u de zojuist beschreven handelingen in omgekeerde volgorde.

LET OP! Controleer na de handelingen dat het bovenste en onderste gedeelte van de zitting correct aan elkaar zitten.

GARANTIE

Het product valt onder garantie tegen elke non-conformiteit binnen de normale gebruiksomstandigheden zoals voorzien in de gebruiksaanwijzingen.

De garantie is dus niet geldig in geval van schade veroorzaakt door oneigenlijk gebruik,

slijtage of toevallige gebeurtenissen.

Voor de duur van de garantie inzake non-conformiteit verwijzen we naar de specifieke richtlijnen en de nationale normen die van toepassing zijn in het land van aankoop, indien deze voorzien zijn.

TR Kullanım bilgileri

KEY 23

ÖNEMLİ: KULLANIM SIRASINDA ORTAYA ÇIKABİLECEK TEHLİKELERİ ÖNLEMELİK İÇİN KULLANIMAYA BAŞLAMADAN ÖNCE BU KULLANIM KILAVUZUNUN TÜMÜNÜ DİKKATLE OKUYUNUZ VE İLERDE REFERANS OLMAK ÜZERE SAKLAYINIZ. ÇOCUĞUNUZUN GÜVENLİĞİNİ TEHLİKEYE ATMAMAK İÇİN BU ÖNERİLERİ DİKKATLE UYGULAYINIZ.

DİKKAT! KULLANIM ÖNCESİ OLASI PLASTİK POŞET VE ÜRÜNÜ PAKETLEME MATERYALLERİNİ KALDIRIP ATINIZ YA DA HER ZAMAN ÇOCUKLARIN ERİŞEMEYECEKLERİ YERDE SAKLAYINIZ.

ÇOK ÖNEMLİ! HEMEN OKUNMALIDIR.

- Bu Oto Koltuğu "Grup 2-3", 15 ile 36 Kg. arası ağırlıktaki (YAKLAŞIK OLARAK 3 ile 12 yaş arası) çocukların taşınması için, ECE R 44/04 Avrupa Standartlarına uygun olarak tasarlanmıştır.
- Her ülke, çocukların araçta taşınmalarında güvenlik konusunda ayrı yasa ve yönetmelikler uygulamaktadır. Bu nedenle daha detaylı bilgi için yerel makamlara başvurulması önerilir.
- Oto Koltuğunun ayarlama işlemleri yalnızca bir yetişkin tarafından yapılmalıdır.
- Kullanım bilgilerini okumadan kimsenin oto koltuğunu kullanmasına izin vermeyiniz.
- Bu el kitabında belirtilen hususlara titizlikle uyulmadığı takdirde yalnız bir kaza anında değil başka koşullarda da (örneğin ani fren yapma vs.) çocuğunuzun ciddi tehlikelerle karşılaşma olasılığı artacağını unutmayınız.
- Kullanım Kılavuzunu ilerde referans olmak üzere saklayınız: ürünün sırt dayama kısmında, kitapçığın konulacağı bir cep bulunmaktadır.
- Ürün sadece araçlarda kullanmak üzere tasarlanmıştır, evde kullanılmaya uygun değildir.

- Artsana Grubu, ürünün yanlış kullanımından ve söz konusu kullanım bilgilerine uyulmayan herhangi bir uygulamadan doğacak zararlardan sorumlu değildir.
- Bir kaza durumunda hiç bir oto koltuğu çocuğun tüm güvenliğini sağlamaz, ancak bu ürünün kullanılması ağır yaralanma veya ölüm riskini azaltır.
- Oto koltuğunu, kısa yolculuklar için de daima doğru bir şekilde yerleştirilmiş ve emniyet kemerleri takılmış olarak kullanınız. Kullanmamak güvenliği tehlikeye sokar. Özellikle kemerin yeterince gergin, kıvrılıp bükülmemiş olduğunu veya doğru pozisyonda takılı olmasını kontrol ediniz.
- Hafif de olsa, bir kaza durumunda Oto koltuğu her zaman çıplak gözle görülmesi mümkün olmayacak şekilde hasar görmüş olabilir; bu nedenle değiştirilmesi gerekir.
- İkinci el oto koltuğu kullanmayınız: çıplak gözle görülmesi mümkün olmayan ancak ürünün güvenliğini tehlikeye sokabilecek yapısal hasar görmüş olabilir.
- Hasarlı, deforme olmuş, aşırı derecede yıpranmış veya bazı kısımları eksik bir oto koltuğunu kullanmayınız: orijinal güvenlik niteliklerini kaybetmiş olabilir.
- Üreticinin onayı olmaksızın ürün üzerinde değişiklik veya ilaveler yapmayınız. Oto Koltuğu ile birlikte kullanmak için Üretici tarafından verilmeyen veya onaylanmayan yedek parça veya aksesuar takmayınız.
- Oto koltuğunu aracın koltuğundan veya çocuğunuzu oto koltuğunda yükseltmek için örneğin yastık veya örtü gibi başka hiçbir ürün kullanmayınız: kaza durumunda oto koltuğu doğru bir şekilde çalışmayabilir.
- Oto Koltuğu ile araç koltuğu veya oto koltuğu ile aracın kapısı arasında hiçbir cisim bulunmadığını kontrol ediniz.
- Aracın koltuklarının (katlanabilir, yatırılabilir veya döndürülebilir) yerlerine iyice takılı olduğunu kontrol ediniz.
- Aracın içinde, özellikle arka cam önünde iyice sabitlenmemiş veya güvenli bir şekilde yerleştirilmemiş eşya veya bagaj taşın-

- mamasına dikkat ediniz: bir kaza durumunda veya ani fren yapıldığında yolcuların yaralanmalarına neden olabilir.
- Çocukların oto koltuğunun parçaları ile oynamalarına izin vermeyiniz.
 - Çocuğunuzu asla otomobilde yalnız bırakmayınız, tehlikeli olabilir!
 - Oto koltuğunda asla birden fazla çocuk taşımayınız.
 - Araçtaki bütün yolcuların gerek kendi güvenlikleri , gerek ani fren yapma durumunda çocuğun yaralanmasına neden olabileceklerinden, emniyet kemerlerini kullandıklarından emin olunuz.
 - **DİKKAT!** Ayarlama işlemleri sırasında (baş dayanacak kısım veya sırt kısmı) oto koltuğunun oynayan kısımlarının çocuğun vücudu ile temas etmemesine dikkat ediniz.
 - Araç hareket halinde iken, oto koltuğu veya çocuk üzerinde ayar işlemleri yapmadan önce, aracı emin bir yerde durdurunuz.
 - Periyodik olarak çocuğun emniyet kemerinin tokasını açmadığını, oto koltuğu veya oto koltuğunun parçaları ile oynamadığını kontrol ediniz.
 - Yolculuk sırasında çocuğa yiyecek, özellikle de lolipop, saplı dondurma veya çubuk üzerinde başka yiyecekler vermekten kaçınınız. Kaza durumunda veya ani fren yapılması halinde yaralanmasına neden olabilir.
 - Uzun yolculuklarda sık sık mola vermeniz önerilir: çocuk oto koltuğu üzerinde kolaylıkla yorulur ve hareket etmek ister. Çocuğun kaldırım yanı tarafından indirilip bindirilmesi önerilir.
 - Oto koltuğunun kılıfından etiket ve markaları sökmezsiniz, bu işlemler kılıfa zarar verebilir.
 - Oto koltuğunun uzun süre güneş altında kalmasına engel olunuz: malzeme ve kılıfının renginin solmasına neden olabilir.
 - Araç güneş altında kaldığı takdirde, çocuğu oturtmadan önce oto koltuğunun çeşitli kısımlarının aşırı derecede ısınmamış olduğundan emin olunuz. Bu durumda, yanma tehlikesini önlemek için, çocuğu oturtmadan önce Oto Koltuğunun soğumasını

bekleyiniz.

- Çocuk taşınmadığı zaman da Oto koltuğu takılı bırakılmıy ya da ayak kısmı oturma yerinin içine katlanarak bagaja konulmalıdır. Kancalanmamış Oto koltuğu kaza olduğu takdirde veya ani fren yapıldığında yolcular için tehlike oluşturabilir.

ÖNEMLİ UYARI

1. Bu ürün, "evrensel" çocuk güvenlik ürünü olup 44 sayılı Yönetmelik 04 seri esasları çerçevesinde onaylanmıştır. Genel olarak araçlarda kullanılmak üzere tasarlanmış olup, hepsi ile olmasa da araç koltuklarının çoğu ile uyumludur.
2. Mükemmel uyum, araç üreticisi aracın araç kullanım kitabında "Evrensel" olarak tanımlanan çocuk güvenlik aygıtlarının takılmasının söz konusu yaş kuşağı için öngörüldüğünü beyan ettiği hallerde daha kolaylıkla elde edilebilir.
3. Bu ürün, bu uyarıyı içermeyen daha önceki modellere nazaran daha katı onaylama ilkelerine göre "Evrensel" olarak sınıflandırılmıştır.
4. Yalnız 3 uçlu, statik veya sarıcı makaralı, UN/ECE N° 16 veya eşdeğerli diğer standartlara göre onaylanmış emniyet kemeri ile donanmış araçlarda kullanılmaya uygundur
5. Tereddüt halinde ürün üreticisi ya da yetkili satıcı ile temas ediniz.

ÜRÜN VE ARAÇ KOLTUĞUNUN KULLANIMINA İLİŞKİN KISITLAMA VE KOŞULLAR

DİKKAT! Aşağıda belirtilen ürün ve araç koltukları ile ilgili kısıtlama ve koşullara titizlikle uyunuz: aksi takdirde güvenlik garantisi değıildir.

- Çocuğun ağırlığı 15 ile 36 Kg. Arasında olmalıdır.
- Araç koltuğu 3 uçlu, statik veya sarıcı makaralı, UN/ECE N° 16 veya eşdeğerli diğer standartlara göre onaylanmış emniyet kemeri ile donanmış olmalıdır. (resim 1 – resim 2).

DİKKAT! Arka koltuğu entegre hava yastıklı emniyet kemeri (şişirilebilir emniyet kemeri) ile donatılmış araçlarda kullanılması durumunda,

araç üreticisinin talimatlarına uyun.

- Emniyet kemerinin şeridi çok uzun olup Key 2-3'ün alt kısmına göre öngörülen yüksekliği aşabilir (resim 3). Bu durumda, Oto koltuğu o koltuk üzerine değil, aynı sorunun görülmediği bir başka koltuğa takılmamalıdır. Bu konuda daha detaylı bilgi için araç üreticisi firmayla temas ediniz.
- Oto koltuğu yolcu tarafında ön koltuğa veya arkada herhangi bir koltuğa yerleştirilebilir ve daima aracın hareket yönüne doğru yerleştirilmelidir. Oto koltuğunu asla yana dönük ya da hareket istikametinin aksi yöndeki koltuklar üzerine takmayınız (resim 4).
- Aracın üç uçlu emniyet kemerinin aşırı yüksek olmadığı ve oto koltuğun kol dayanağına dayanmadığını kontrol ediniz (resim 3). Aksi takdirde, oto koltuğunu aracın farklı bir koltuğa takmaya deneyiniz.

DİKKAT! Kaza istatistiklerine göre genel olarak aracın arka koltukları ön koltuklardan daha güvenlidir: bu nedenle Oto koltuğunun arka koltuklara takılması önerilir. Özellikle arka orta koltuk, üç uçlu emniyet kemeri ile donanmış ise en güvenli koltuktur: bu durumda Oto koltuğunun aracın arka orta koltuğuna yerleştirilmesi önerilir.

Oto koltuğunu ön koltuğa yerleştirildiği takdirde, daha emin olması için koltuğun, arka koltuklarda bulunan diğer yolcuların rahatlığı el verdiğince arkaya itilmesi ve sırt kısmının mümkün olduğunca dikey ayarlanması gerekir. Araç, kemerlerin yüksekliğini ayarlama aygıtı ile donanmış ise, kemeri en alçak pozisyona ayarlayınız. Daha sonra kemer ayarlayıcı aygıtın araç koltuğunun sırt kısmından daha geride (veya en fazla aynı hizada) olduğunu kontrol ediniz (resim 5)

Ön koltuk ön airbag ile donanmış ise Oto koltuğunun bu koltuğa yerleştirilmemesi önerilir. Airbag ile korunan herhangi bir koltuğa yerleştirildiği zaman daima aracınızın kullanım kılavuzuna danışınız.

BAKIM

Temizlik ve bakım işlemleri daima bir yetişkin

tarafından yapılmalıdır.

Kılıfın temizlenmesi

Oto koltuğunun kılıfı tamamen sökülebilir ve yıkanabilir özelliktedir. Yıkamak için kılıfın üstünde bulunan etiketteki bilgilere uyunuz.



Çamaşır makinesinde 30°C yıkama



Çamaşır suyu kullanmayınız



Kurutma makinesinde kurutmayınız



Ütölemeyiniz



Kuru temizleme yapmayınız

Kılıf sadece sünger, sabun ve su kullanarak temizleyiniz.

Asla aşındırıcı deterjan veya eritici maddeler kullanmayınız.

Kılıfa santrifüj yapmayınız, sıkmadan kurumaya bırakınız.

Kılıf yalnızca üretici tarafından onaylanmış bir başka kılıfı değiştirilebilir, Oto koltuğunun tamamlayıcı kısmı olduğundan güvenlik elemanıdır.

DİKKAT! Çocuğun güvenliğini tehlikeye atmamak için Oto koltuğu asla kılıfsız kullanılmamalıdır.

Plastik kısımların temizlenmesi

Plastik kısımları sadece su ya da bir deterjanla ile nemlendirilmiş bir bez ile temizleyiniz.

Asla aşındırıcı deterjanlar veya eritici maddeler kullanmayınız.

Oto koltuğunun oynayan kısımları hiç bir şekilde yağlanmamalıdır.

Oluşturan parçaların bütünlüğünün kontrolü

Aşağıdaki parçaların bütünlüğü ve aşınma durumlarının periyodik olarak kontrol edilmesi önerilir:

- Kılıf: dolgu malzemesinin dışarı taşmadığını kontrol ediniz. Dikişlerin daima sağlam olduğunu kontrol ediniz.

- Plastik parçalar: plastikten oluşan tüm kısımların aşınma durumunu kontrol ediniz, gözle görülür hasar veya renkte solma belirtisi görülmemesi gerekir.

DİKKAT! Oto koltuğu deforme olmuş veya aşırı derece yıpranmış ise değiştirilmesi gerekir: orijinal güvenlik niteliklerini kaybetmiş olabilir.

Ürünün saklanması

Araca takılmadığı zaman Oto koltuğunun kuru bir yerde, ısı kaynaklarından uzakta, tozdan, rutubet ve direkt güneş ışınlarından korunarak saklanması önerilir.

KULLANIM BİLGİLERİ

İçindekiler

- Oto koltuğunun araca takılması ve çocuğun yerleştirilmesi
- Çocuğu Oto koltuğundan nasıl kaldırmalı
- Oto koltuğunun araca çocuk olmadan takılması
- Baş dayama kısmının yüksekliğinin ayarlanması
- Sırt dayanağının genişliğinin ayarlanması
- Sırt dayanağının eğiminin ayarlanması
- Sırt dayanağının/oturma yerinin kılıfının çıkartılabilmesi
- Sırt dayanağı / oturma yerinin sökülmesi

Ürün içeriği

- A. Baş dayama kısmı
- B. Oto koltuğuna eğim vermek için bloke etmek/ serbest bırakmak amaçlı düğme oyuğu
- C. Sırt dayanağı
- D. Kol dayanağı
- E. Sırt dayanağının üst dirseği
- F. Oturma yeri
- G. Baş dayama kısmının yüksekliğini ayarlama kolu
- H. Sırt dayanağının genişliğini ayarlama kolu
- I. Velkro
- J. Fermuarlar
- K. Kılıf
- L. Üst cep
- M. Çapraz kemerin geçeceği kısaçklar
- N. Yan kanatlar

- O. Yan yastıklar
- P. Karın kemeri geçeceği delikler
- Q. Oturma yerinin üst kısmı
- R. Oturma yerinin alt kısmı
- S. Sırt dayanağı/oturma yeri eklemi
- T. Kılıfın oturma yerine bağlantı noktaları
- U. Taban
- V. Oturma yerinin kancalama/sökme düğmesi
- W. Açılma simgesi OPEN
- X. Kapanma simgesi CLOSE
- Y. Referans çemberleri

Oto koltuğunun araca takılması ve çocuğun yerleştirilmesi

DİKKAT! Bu bilgiler gerek metin gerekse resim olarak Oto koltuğunun ön sağ koltuğa takılmasına aittir. Başka pozisyonlarda takmak için yine de aynı işlem dizisini uygulamanız gerekir.

1. Oto koltuğunu sırt dayanağının araç koltuğunun sırt dayama kısmına dayayarak yerleştiriniz (resim 6)

DİKKAT! Oto koltuğu baş dayama kısmının araç koltuğunun baş dayama kısmını etkilememesine dikkat ediniz: Oto koltuğunu öne doğru itmemelidir (resim 7). İttiği takdirde Oto koltuğunun takılacağı aracın koltuğunun baş dayama kısmını çıkartın. Oto koltuğunu kaldırdığınız zaman araç koltuğu yeniden bir yolcu tarafından kullanılacağı zaman baş dayama kısmını yeniden yerine yerleştirmeyi unutmayınız.

DİKKAT! Oto koltuğunun arka kısmı araç koltuğuna iyice dayanmalıdır (resim 8).

2. Çocuğu sırtı Oto koltuğunun sırt dayanağına iyice dayanacak şekilde oturtunuz (resim 9).
3. Baş dayama kısmının yüksekliğini kontrol ediniz, doğru değilse ayarlayınız: "BAŞ DAYAMA KISMININ YÜKSEKLİĞİNİN AYARLANMASI" paragrafına bakınız.
4. Sırt dayanağının genişliğini kontrol ediniz, doğru değilse ayarlayınız: "SIRT DAYANAĞININ GENİŞLİĞİNİN AYARLANMASI" paragrafına bakınız.
5. Aracın emniyet kemeri, yatay kısmını iki kol dayanağının altından kırmızı ile belirtilmiş noktalardan, çapraz kısmı ise kanca to-

- kasının bulunduğu taraftaki kol dayanağının altından geçiřerek kancalayınız (resim 10).
6. Kemerin apraz kısmını kırmızı kısıkařtan geiriniz (resim 11).
7. Ara kemerinin apraz kısmını sarma marasına dođru ekerek, iyice gergin ve ocuđun gđđs kafesine ve bacaklarına iyice oturduđunu ancak ok sıkmadıđından emin olunuz! (resim 12). Őimdi Oto koltuđu dođru bir Őekilde takılmıřtır (resim 13).

DİKKAT! Aracın kemerinin gerginliđinin dođru olduđunu kontrol ediniz.

DİKKAT! Aracın kemerinin kıvrılıp bükılmemiř olduđunu kontrol ediniz. (resim 14)

DİKKAT! apraz kemerin ocuđun omzuna dođru bir Őekilde oturduđunu (resim 15) ve boynu üzerine baskı yapmadıđını kontrol ediniz; gerekirse bař dayama kısmını alaltınız.

DİKKAT! Kemer ayarlayıcı aygıtın, arař koltuđuna nazaran arkada (veya en fazla aynı sırada) olmasına dikkat ediniz (resim 5)

DİKKAT! Ara emniyet kemerini asla bu kullanım kitabında belirtilenden bařka pozisyonda geirmeyin! (resim 16)

DİKKAT! ocuđun ne ve ařađıya kaymamasına dikkat edin

ocuđu Oto koltuđundan nasıl kaldırmalı?

1. Aracın kemerini anız
2. Kemerin apraz kısmını kancadan sıyrınız
3. Kemer sarılırken elinizle yardım ediniz.

Oto koltuđunun araca ocuk yokken takılması

"oto koltuđunun araca takılması ve ocuđun yerleřtirilmesi" paragrafında belirtilen 1.5.6.7 maddeleri yerine getiriniz.

ocuk tařınmadıđı zaman Oto koltuđu ya takılı bırakılmalı ya da tabanı tamamen oturma yerinin altına sokularak bagaja konmalıdır. Yerine sabitlenmemiř Oto koltuđu kaza veya ani fren durumunda yolcular iin tehlike oluřturabilir.

Bař dayama kısmının yksekliliđinin ayarlanması

Bař dayama kısmının yksekliliđini ocuđun

boyuna gre 8 ayrı pozisyonda ayarlayabilirsiniz. ocuđun bařının iyice dayanmasına ve kemerin omzuna iyice yerleřmiř olmasına dikkat ediniz.

Ayarlama sırasında ocuđun kulaklarının bař dayama kısmını ařmamasına ve klipsin, kemerin omzuna dzgn bir Őekilde dayanması iin omuzlarının hemen stnde bulunmasına dikkat ediniz (resim 17).

ocuk iinde iken Oto koltuđunun ayarlanması zor olabilir.

Ayar iřlemine yerine getirmek iin:

1. Bař dayama kısmının arkasında bulunan kola bir elinizle bastırırken aynı anda diđer elinizi resimde gsterildiđi gibi oturma yerine dayayınız (resim 18).
2. Bař dayama kısmını zel gereksinimlere gre ykseltiniz veya indiriniz (resim 19).
3. Kolu bırakıp bař dayama kısmının istenilen pozisyonda bloke edildiđini belirten tık sesi duyuluncaya kadar kaldırıp indirmeye devam ediniz.

Sırt dayanađının geniřliđinin ayarlanması

Sırt dayanađının geniřliđini ocuđunuzun bedenine gre ayarlamak mmkndr.

ocuk iinde iken Oto koltuđunun ayarlanması zor olabilir.

Ayarlamak iin Oto koltuđunun arkasında bulunan kolu bir elinizle eviriniz:

- Saat yelkovanı ynnde evirince: yan kanatlar birbirinden uzaklařır ve sırt dayanađı geniřler (resim 20).
- Saat yelkovanının aksi ynde evirince: yan kanatlar birbirine yaklařır ve sırt dayanađı daralır (resim 21).

Sırt dayanađının eđiminin ayarlanması

Oto koltuđunun sırt dayanađı hareket etmekte serbesttir ve kolaylıkla ara koltuđunun eđimine adapte edilebilir (resim 22).

Oto koltuđunun eđimi, ocuđun en rahat Őekilde yolculuk yapmasını sađlamak iin 3 ayrı pozisyonda ayarlanabilir.

Ayar iřlemine bařlamadan nce ocuđun Oto koltuđundan kaldırılması gerekir.

Sırt kısmına eğim vermek için:

1. Resim 23'te gösterildiği gibi parmağınızı oturma yerinin üzerinde bulunan oyuk bölmeye yerleştiriniz.
2. Oyuğun altında bulunan düğmeye basınız ve aynı zamanda, resim 24'de gösterildiği gibi, koltuğunun arka kısmını istediğiniz konuma gelene kadar çekiniz/itiniz. Her klik sesine bir pozisyon denk gelir.

DİKKAT! İşlemin sonunda oto koltuğunun doğru şekilde sabitlendiğini kontrol ediniz.

Bu işlemlerin bitiminde Oto koltuğunu araca takmak ve çocuğu, yukarıda anlatıldığı gibi güvenlik önlemlerini alarak oturtmak mümkündür.

DİKKAT! Kemer ayarlama aygıtının araç koltuğunun sırt dayanağına nazaran geri pozisyonda (ya da en fazla aynı sırada) olduğunu kontrol ediniz (resim 5).

Sırt dayanağı/oturma yerinin kılıfının çıkartılması

Baş dayama kısmı, sırt dayanağı ve oturma yerinin kılıfı velkro ve fermuarla takılmış olup sökülüp yeniden takılmaları son derece kolaydır.

Sırt dayanağı

1. Baş dayama kısmının yanlarında bulunan 2 fermuarı tamamen açılarak velkro 3 kısmı sökünüz (resim 25).
 2. Arka taraftaki cırt cırtlı şeridi tamamen açınız (resim 26).
 3. İki yan kanadın yastıklarını sıyırınız (resim 27).
 4. Gövdenin kılıfını sıyırınız (resim 28)
- Kılıfı yeniden takmak için 1,2,3,4 maddelerini, kılıfın yerine iyice oturmasına dikkat ederek tersine yapınız.

Oturma yeri

Oturma yeri birbirine kancalanmış plastikten iki sert kısımdan oluşmuştur.

Oturma yerinin kılıfını çıkartmak için önce sabit olan alt kısma takılı üst kısmın açılması gerekir:

1. Parmağınızı oturma yerinin üzerinde bulunan oyuğa yerleştiriniz ve "Arkalığın ayar-

lanması" paragrafında açıklandığı gibi alttaki düğmeye basınız (Resim 29).

2. OPEN açılma simgelerinin karşılığına gelen 4 kolu çeviriniz (resim 30).
DİKKAT! İşlem sonunda taban ve kollar üzerindeki çemberlerin aynı hizada olmalarına ve her iki parçanın gerçekten birbirinden ayrılmış olduğunu kontrol ediniz.
3. Oto koltuğunu resim 31'de gösterildiği gibi yerleştirerek sırt dayanağını en yüksek pozisyona getiriniz.
4. Oturma yerinin üst kısmını kaldırırken aynı anda sırt dayanağının kılıfını da sıyırınız (resim 32).
5. Kılıfı tabana birleştiren 5 noktadan ayırınız (resim 33).
6. Kılıfı oturma yerinin üst kısmından sıyırınız (resim 34).

Kılıfı gövdeye geçirmek için:

7. 4,5,6 maddelerini, özellikle karın kemerlerinin geçtiği iki kırmızı bölüm karşısına gelen kısımlar olmak üzere kılıfın iyice oturmasına özen göstererek tersine yapınız.
 8. Resim 35'te gösterildiği gibi düğmeye basınız ve aynı zamanda koltuğun arka kısmını çekiniz.
 9. Oto koltuğunu resim 36'de gösterildiği gibi yerleştirerek sırt dayanağını en yüksek pozisyona getiriniz.
 10. Oturma yerinin üst kısmını sabit alt kısmın karşısına yerleştiriniz: daha kolay geçirmek için işlem sırasında üst kısmın resim 37'de gösterildiği gibi eğilmesi önerilir.
DİKKAT! İşlem sonunda her iki kısmın karşı karşıya gelmiş olduğunu kontrol ediniz.
 11. Üst dolguyu yeniden kılıf ile gövde arasına sokunuz (resim 38).
 12. Oto koltuğunun resim 39'da gösterildiği gibi bir yüzey üstüne dayayınız ve CLOSE kapatma simgelerinin karşılığına gelen 4 kolu çeviriniz (resim 40).
- DİKKAT!** İşlem sonunda taban ve kollar üzerindeki çemberlerin aynı hizada olmalarına ve her iki parçanın gerçekten birbirine bitmiş olduğunu kontrol ediniz.

Sırt dayanađı / Oturma yerinin sklmesi

Oto koltuđunun kullanımı yalnızca sırt dayanađı oturma yerine dođru bir Őekilde takılmıŐ ise mmkndr.

Sırt dayanađının oturma yerinden ayrılması SADECE kullanılmadıđı zaman yer kaplamasını nlemek iin yapılabilir.

Sırt dayanađını oturma yerinden ayırmak iin:

1. Taban Őaryosunu "Sırt dayanađının eđiminin ayarlanması" paragrafında belirtilen hususlara uyarak nc pozisyona ekiniz
2. Sırt dayanađının zerine, oturma yeri ile birleŐtiđi noktaya dođru bastırarak kancayı ayırınız (resim 41).

Sırt dayanađını oturma yerine birleŐtirmek iin bu iŐlemleri tersine yapınız.

DİKKAT! Operasyon sonunda oturma yerinin alt ve st kısmının birbirine dođru Őekilde kancalanmıŐ olduđunu kontrol ediniz.

GARANTİ

rn, kullanım talimatlarında belirtilen normal kullanım koŐulları altında uygunluđa iliŐkin tm kusurlara karŐı garanti edilmiŐtir.

Bu nedenle garanti, hatalı kullanım, aŐınma veya kazara meydana gelen olaylardan kaynaklanan hasarlar durumunda geerli deđildir. Uygunluđa iliŐkin kusurlara dair garantinin sresi iin, mevcut olan durumlarda ltfen satın alınan lkede geerli ulusal kanunların zel hkmlerine bakınız.

SV Bruksanvisning

KEY 23

VIKTIGT: INNAN ANVÄNDNINGEN SKA DENNA BRUKSANVISNING LÄSAS NOGA OCH HELT OCH HÅLLET FÖR ATT UNDVIKA FAROR VID ANVÄNDNINGEN. SPARA DEN FÖR FRAMTIDA BRUK. DITT BARNS SÄKERHET KAN ÄVENTYRAS OM DU INTE NOGA FÖLJER DESSA INSTRUKTIONER.

VARNING: INNAN ANVÄNDNINGEN SKA EVENTUELLA PLASTPÅSAR OCH ALLT EMBALLAGE AVLÄGSNAS OCH SLÄNGAS SAMT HÅLLAS UTOM RÄCKHÅLL FÖR BARN.

DET REKOMMENDERAS ATT ELIMINERA DESSA DELAR VID DE SÄRSKILDA SORTERINGSSTÄLLENA I ENLIGHET MED GÄLLANDE LAGAR

MYCKET VIKTIGT! SKA LÄSAS GENAST

- Denna bilbarnstol är godkänd för "Grupp 2 - 3", för transport av barn med en kroppsvikt mellan 15 och 36 Kg (ungefär mellan 3 och 12 år), i enlighet med den europeiska standarden ECE R 44/04
- Varje land förutser olika lagar och föreskrifter beträffande säkerheten vid transport av barn i bil. Därför råder vi Dig att kontakta de lokala myndigheterna för mera ingående informationer
- Bilbarnstolens inställningar får endast utföras av en vuxen person
- Undvik att någon använder produkten utan att ha läst instruktionerna
- Risken för allvarliga skador på barnet, inte endast i fall av en olycka, men även under andra omständigheter (till exempel tvära inbromsningar, o.s.v.) ökar om de anvisningar som återges i denna manual inte noga iakttagas
- Spara Bruksanvisningen för framtida bruk: på produktens rygg finns det en särskild ficka där manualen kan förvaras
- Produkten är endast avsedd för att användas som Bilbarnstol och den får inte användas hemma
- Företaget Artsana avsäger sig allt ansvar för

en oriktig användning av produkten och för vilken som helst användning som avviker från dessa instruktioner

- Ingen Barnstol kan garantera fullständig säkerhet för barnet i händelse av en olycka, men användningen av denna produkt minskar risk för allvarliga skador eller dödsrisken för barnet
- Använd alltid Bilbarnstolen korrekt installerad och med bältena fastspända, även under kortare färder, för att inte riskera att barnet skadas. Kontrollera särskilt att bältet är ordentligt sträckt, att det inte har snott sig och att läget är korrekt.
- Till följd av en olycka, även en lätt olycka, kan Bilbarnstolen utsättas för skador som inte är synliga med blotta ögat: det är därför nödvändigt att i vilket fall som helst byta ut den
- Använd inte Bilbarnstolar som köpts i andra hand. De skulle kunna ha utsatts för mycket farliga skador på strukturen som inte är synliga med blotta ögat, men som kan äventyra produktens säkerhet.
- Använd inte Bilbarnstolen om den är skadad, deformerad eller starkt sliten eller om någon del saknas, eftersom detta kan medföra att den inte längre innehar sina ursprungliga säkerhetsegenskaper.
- Ingen ändring eller tillsats får göras på produkten utan tillverkarens godkännande. Anbringa endast de tillbehör, reservdelar eller komponenter som levereras och godkänts av tillverkaren för användning med Bilbarnstolen.
- Använd inte någonting, till exempel kudlar eller täcken, för att höja Bilbarnstolen från fordonets sittplats eller för att höja barnet från Bilbarnstolen: i händelse av en olycka kan detta medföra att den inte fungerar på ett korrekt sätt.
- Kontrollera att det inte finns några föremål mellan Bilbarnstolen och sittplatsen eller mellan Bilbarnstolen och bildörren.
- Kontrollera att fordonets säten (böjbara, fällbara eller vridbara) är ordentligt fastkopplade
- Kontrollera att inga föremål eller bagage som inte är ordentligt fastsatta eller som är

placerade på ett osäkert sätt transporteras i bilen, särskilt på den bakre hyllan, eftersom de kan skada passagerarna i händelse av en olycka eller en tvär inbromsning

- Låt inte andra barn leka med Bilbarnstolens tillbehör eller delar
- Lämna inte barnet ensamt i bilen. Det kan vara farligt!
- Transportera in mer än ett barn åt gången i Bilbarnstolen
- Kontrollera att alla passagerare i bilen använder sitt säkerhetsbälte, dels för sin egen del, men även för att de skulle kunna stöta till och skada barnet under resan i händelse av en olycka eller en tvär inbromsning
- VARNING! VARNING! Vid inställningarna (av huvudstödet och ryggdelen) ska Du försäkra Dig om att Bilbarnstolens rörliga delar inte kommer i beröring med barnets kropp.
- Stanna bilen på en säker plats innan Du utför några inställningar på Bilbarnstolen eller på barnet under färden
- Kontrollera regelbundet under transporten att barnet inte öppnar säkerhetsbältets bälteslås och att det inte mixtrar med bilbarnstolen eller delar av denna
- Ge inte mat till barnet under färden, särskilt inte klubbor, isglasspinnar eller något annat på pinnar. I händelse av en olycka eller en tvär inbromsning kan de skada barnet
- Gör ofta uppehåll vid längre resor. Barnet blir mycket lätt trött inne i Bilbarnstolen och behöver röra på sig. Stanna bilen så att barnet kan gå in och gå ut från bilen från trottoarsidan.
- Ta inte bort etiketter och firmamärken från klädseln, eftersom detta skulle kunna skada klädseln
- Undvik att göra längre uppehåll på soliga platser med Bilbarnstolen, eftersom detta kan förorsaka att materialens och tygnas färg bleknar
- Om bilen har stått stilla i solen, ska bilbarnstolen noga inspekteras innan barnet placeras i den, och kontrollera att inga delar har överhettats. Låt den i så fall svalna innan barnet placeras, för att undvika brännskador.
- När barnet inte transporteras ska Bilbarn-

stolen i vilket fall som helst lämnas fastkopplad eller placeras i bagageutrymmet med gejden helt och hållet införd inne i sittedelens undre del. Om Bilbarnstolen inte är fastkopplad kan den utgöra en fara för passagerarna i händelse av en olycka eller tvära inbromsningar

VIKTIGT MEDDELANDE

1. Detta är en "Universal" fastspänningsanordning för barn som är godkänd enligt Standard N°44, rev. serie 04. Den är lämplig för allmän användning i fordonen och är kompatibel med de flesta bilsittplatser, men inte med alla.
2. Det är lättare att erhålla en perfekt kompatibilitet i de fall när fordonets tillverkare uppger i fordonets handbok att fordonet är förberett för montering av "Universal" fastspänningsanordningar för den aktuella åldern.
3. Denna fastspänningsanordning har klassificerats "Universal" enligt kriterier för godkännande som är strängare i förhållande till föregående modeller som inte förfogar över detta meddelande.
4. Den är endast lämplig för användning i fordon som är försedda med 3 –punktsbälte som är statiskt eller försett med upprullningsautomatik och godkänt enligt Standarden UN/ECE Nr. 16 eller andra motsvarande standarder.
5. I händelse av tvivel, kontakta tillverkaren för fastspänningsanordningen eller återförsäljaren.

BEGRÄNSNINGAR OCH KRAV VID ANVÄNDNINGEN BETRÄFFANDE PRODUKTEN OCH BILENS SITTPLATZ

VARNING! Respektera noga följande begränsningar och krav avseende produkten och bilens sittplats: i motsatt fall garanteras inte säkerheten

- Barnets kroppsvikt ska vara mellan 15 Kg och 36 Kg
- Bilens sittplats ska vara försedd med 3 –punktsbälte som är statiskt eller försett med upprullningsautomatik och godkänt enligt Standarden UN/ECE Nr. 16 eller andra mot-

svarande standarder (Figur 1 – Figur 2).

WAARSCHUWING! Bij gebruik in voertuigen die op de achterbank zijn uitgerust met veiligheidsgordels met ingebouwde airbags (opblaasbare gordels) volgt u de gebruiksaanwijzingen van de autofabrikant.

- Det kan hända att säkerhetsbältets bälteslås är för långt och överskrider den höjd som förutses i förhållande till den undre delen av Key 2-3 (Figur 3). I detta fall ska Barnstolen inte sättas fast på denna sittplats, utan den ska installeras på en annan sittplats som inte uppvisar detta problem. För ytterligare informationer beträffande detta, kontakta tillverkaren av bilen.
- Bilbarnstolen ska installeras på sittplatsen bredvid föraren eller på ett baksäte och den ska.
- alltid placeras framåtvänd i körriktningen. Använd inte Barnstolen på sittplatser om är vända sidledes eller i motsatt riktning i förhållande till körriktningen (Figur 4).
- Se till att spännet till bilens trepunktsbälte inte sitter för högt och att det inte vilar mot bilbarnstolens armstöd (fig. 3). Försök i annat fall att installera bilbarnstolen på en annan sittplats i bilen.

VARNING! Enligt olycksstatistikerna är bilens baksäten vanligtvis säkrare än framsätet och är alltså att föredra för installationen av Barnstolen. I synnerhet är den säkraste sittplatsen den i mitten bak, om den är försedd med ett 3-punktsbälte och den är alltså att föredra för installationen av Barnstolen.

Om bilbarnstolen placeras på den främre sittplatsen rekommenderas, för en större säkerhet, att skjuta tillbaks sittplatsen så mycket det går och som är möjligt när det finns andra passagerare på baksätet, samt ställa in ryggen i ett så vertikalt läge som möjligt. Om bilen är försedd med höjjusteringsanordning av bältet, ska den fästas i det lägsta läget. Kontrollera sedan att bältets justeringsanordning är i tillbakaskjutet läge (eller åtminstone i rät linje) i förhållande till ryggen på bilens sittplats (Figur 5) Om den främre sittplatsen är försedd med en krockkudde framtill, avråds från att installera bilbarnstolen på denna sittplats. I händelse av installation på vilken som helst sittplats som är skyddad av krockkudde ska

bilens handbok alltid konsulteras.

SKÖTSEL

Rengöringen och skötseln får endast utföras av en vuxen person

Rengöring av klädseln

Bilbarnstolens klädsel kan tas av helt och hållet och tvättas. Följ de tvättråd som står på klädselns etikett.



Tvättas i maskin i 30°C



Använd ej blekmedel



Får ej torktumlas



Stryk inte



Får ej kemtvättas

Rengör klädseln genom att endast använda en tvättsvamp, tvättvål och vatten.

Använd inte slipande rengöringsmedel eller lösningsmedel.

Centrifugera inte klädseln och låt den torka utan att vrida ut den.

Om klädseln ska bytas ut får endast en av tillverkaren godkänd klädsel användas, eftersom den utgör en del av bilbarnstolen som är väsentlig för helheten och således är en säkerhetsdetalj.

VARNING! Bilbarnstolen får aldrig användas utan klädseln, för att inte äventyra barnets säkerhet.

Rengöring av delar i plast

Delarna i plast får uteslutande rengöras med en duk som fuktats i vatten eller med ett mildt rengöringsmedel.

Använd inte slipande rengöringsmedel eller lösningsmedel

De rörliga delarna på Barnstolen får inte smörjas på något sätt.

Kontroll av att beståndsdelarna är i oskadat skick

Det rekommenderas att regelbundet kontrollera att följande beståndsdelar är i oskadat skick och att de inte är slitna:

- klädsel: kontrollera att vadderingarna inte

- sticker ut och att det inte lossnar några delar från dem. Kontrollera sömmarnas tillstånd. De ska vara hela.
- plastdetaljer: kontrollera förslitningen av alla delar i plast. De får inte uppvisa tydliga tecken på skador eller ha förlorat sin färg.
- WARNING!** Om bilbarnstolen skulle vara deformationerad eller starkt sliten ska den ersättas, eftersom den kan ha förlorat sina ursprungliga säkerhetsegenskaper.

Hur produkten ska förvaras

När barnstolen inte är installerad i bilen ska den förvaras på en torr plats och långt från värmekällor och skyddad mot damm, fukt och direkt solljus.

BRUKSANVISNING Innehållsförteckning

- Installation av Bilbarnstolen i bilen och placering av barnet.
- Hur barnet tas ur från Bilbarnstolen.
- Installation av Bilbarnstolen i bilen utan barnet.
- Justering av huvudstödet höjd.
- Justering av ryggdelens bredd.
- Inställning av ryggdelens lutning.
- Hur klädseln tas av från ryggdelen / sittdelen.
- Lossning av ryggdelen / sittdelen.

Beståndsdelar

- A. Huvudstöd
- B. Låsknapp för gejden
- C. Ryggdel
- D. Armstöd
- E. Bakre flik på ryggdelen
- F. Sittdel
- G. Spak för inställning av huvudstödet höjd
- H. Hantag för inställning av ryggdelens bredd
- I. Kardborrband
- J. Blixtlås
- K. Klädsel
- L. Bakre ficka
- M. Klämmor för genomgången av den diagonala delen
- N. Sidovingar
- O. Stödlager på sidorna
- P. Genomgångar av höftbältet
- Q. Sittdelens övre del
- R. Sittdelen undre del

- S. Ledpunkt ryggdel /sittdel
- T. Fastsättningspunkter för sittdelens klädsel
- U. Gejd
- V. Knapp för inkoppling /bortkoppling av sittdelen
- W. Symbol för öppning OPEN
- X. Symbol för stängning CLOSE
- Y. Referensringar

Installation av Barnstolen i bilen och placering av barnet

OBSERVERA! Dessa instruktioner avser, både i texten och på ritningarna, en installation på baksätet på höger sida. För att installera Bilbarnstolen i andra lägen ska samma arbetsföljd utföras.

1. Placera barnstolen på sittplatsen genom att stödja Barnstolens ryggdel på sittplatsens rygg (Figur 6).

WARNING! Kontrollera att sittplatsens huvudstöd inte kommer i beröring med Barnstolens huvudstöd: det får inte skjuta det framåt (Figur 7). Om detta är fallet ska huvudstödet på bilens sittplats där Barnstolen installeras tas bort. Kom sedan ihåg att sätta tillbaks huvudstödet på sittplatsen när Barnstolen tas bort och sittplatsen används av en passagerare.

WARNING! Den bakre delen av Bilbarnstolen ska ligga an ordentligt mot sittplatsen (Figur 8).

2. Placera barnet så att ryggen ligger ordentligt an mot Bilbarnstolens ryggdel (Figur 9).
3. Kontrollera huvudstödet höjd och justera den om den inte är korrekt: se avsnittet "JUSTERING AV HUVUDSTÖDETS HÖJD".
4. Kontrollera ryggdelens bredd och justera den om den inte är korrekt: se avsnittet "JUSTERING AV RYGGDELENS BREDD".
5. Spänn fast bilens säkerhetsbälte genom att låta den horisontala delen löpa under de två armstöden i de punkter som märkts med röd färg och den diagonala delen under armstödet som är beläget vid sidan av bälteslåset (Figur 10).
6. Låt bältets diagonala del löpa genom den röda klämman (Figur 11).
7. Dra bilbältets diagonala del mot dess upprullningsautomatik, på så sätt att hela bältet är sträckt och ligger an ordentligt mot barnets bröst och ben, men

dra inte åt för bältet mycket! (Figur 12).
Nu är Bilbarnstolen korrekt fastsatt (Figur 13).
WARNING! Kontrollera att bilbältet sträckning är korrekt.

WARNING! Kontrollera att bilbältet inte har snott sig (Figur 14).

WARNING! Kontrollera att den diagonala delen ligger an korrekt mot barnets axel (Figur 15) och att det inte trycker mot halsen. Sänk huvudstödet om det är nödvändigt.

WARNING! Kontrollera att bältets justeringsanordning är i tillbakaskjutet läge (eller åtminstone i rät linje) i förhållande till ryggen på bilens sittplats (Figur 5).

WARNING! Låt inte bilbältet löpa i andra lägen än de som indikeras i denna bruksanvisning! (Figur 16).

WARNING! Se till att barnet inte glider framåt eller ner.

Hur barnet tas ur från Bilbarnstolen

1. Lossa bilbältet
2. Dra ut bilbältets diagonala del från klämman
3. Led bältet under upprullningen.

Installation av Bilbarnstolen i bilen utan barn

Utför momenten 1,5,6,7 i avsnittet "Installation av Bilbarnstolen i bilen och placering av barnet". När barnet inte transporteras ska Bilbarnstolen i vilket fall som helst lämnas fastkopplad eller placeras i bagageutrymmet med gejden helt och hållet införd inne i sittdelens undre del. Om Bilbarnstolen inte är fastkopplad kan den utgöra en fara för passagerarna i händelse av en olycka eller tvåra inbromsningar

Justering av huvudstödet höjd

Det är möjligt att justera huvudstödet höjd i 8 lägen för att bättre anpassa Bilbarnstolen till barnets höjd. Se till att barnets huvud hålls ordentligt och att bältet stöder korrekt mot barnets axel.

Under justeringsfasen av huvudstödet höjd ska Du komma ihåg att barnets öron inte ska vara högre än huvudstödet höjd och att klämman bara ska vara något högre upp än barnets axlar, så att säkerhetsbältet vilar korrekt mot barnets axel (Figur 17).

Justeringsmomentet kan bli besvärligt med barnet i Bilbarnstolen.

Så här utför Du justeringen:

1. Tryck med en hand på spaken som sitter på huvudstödet baksida och håll samtidigt den andra handen på sittdelen såsom visas i figuren (Figur 18).
2. Lyft/sänk huvudstödet beroende på behovet (Figur 19).
3. Släpp spaken och fortsätt att lyfta /sänka huvudstödet till det hörs ett "klick" som bekräftar att låsningen har skett i det önskade läget.

Justering av ryggdelens bredd

Det är möjligt att justera ryggdelens bredd för att bättre anpassa Bilbarnstolen till barnets storlek.

Justeringsmomentet kan bli besvärligt med barnet i Bilbarnstolen

För att utföra justeringen roterar Du, med ena handen, handtaget som sitter på Bilbarnstolens baksida:

- Rotation medsols: sidovingarna rör från varandra och ryggdelen breddas (Figur 20)
- Rotation motsols: sidovingarna närmar sig varandra och ryggdelen blir smalare (Figur 21).

Inställning av ryggdelens lutning

Bilbarnstolen är fri att röra sig och kan på ett enkelt sätt anpassas till lutningen av bilens sittplats (Figur 22).

Bilbarnstolen förutser möjligheten att fälla ryggdelen i 3 lägen så att barnet kan färdas i det mest komfortabla läget.

Innan inställningsmomenten utförs är det nödvändigt att ta ur barnet från Bilbarnstolen. Gör så här för att luta ryggstödet:

1. Stick in ett finger i öppningen på sitsen, som bild. 23 visar.
2. Tryck in knappen i öppningen och dra/skjut samtidigt den bakre gejden till önskat läge, som fig. 24 visar. Varje steg motsvarar ett läge.

WARNING! Kontrollera att gejden är låst efter ovanstående moment.

När momenten som just beskrivits har avslutats är det möjligt att installera Bilbarnstolen i bilen och att placera barnet i barnstolen genom att sätta fast det såsom beskrivits i det föregående.

WARNING! Kontrollera att bältets justeringsanordning är i tillbakaskjutet läge (eller åtminstone i linje) i förhållande till ryggen på bilens

sittplats (Figur 5).

Hur klädseln tas av från ryggdelen /sittdelen

Huvudstödet, ryggdelens och sittdelens klädsel är fastsatta genom kardborrband och blixtlås och går därför lätt att ta av och sätta på igen.

Ryggdel

1. Öppna fullständigt de 2 blixtlåsen på sidorna av huvudstödet och lossa de 3 kardborrbanden (Figur 25).
2. Öppna helt det bakre kardborreknäppet (Figur 26).
3. Ta ut sidovingarnas stödlager (Figur 27).
4. Dra av klädseln från strukturen (Figur 28).

För att sätta på klädseln på strukturen igen, upprepas momenten 1,2,3,4 i omvänd ordning och var härvid noga med att klädseln sitter perfekt och tätt fast på strukturen.

Sittdel

Sittdelen består av två styva delar i plast som är hopkopplade sinsemellan.

För att ta av klädseln från sittdelen är det nödvändigt att först lossa den övre delen från den undre fasta delen:

1. Stick in ett finger i öppningen på sitsen och tryck på knappen under den enligt beskrivningen i avsnittet "Reglering av ryggstödet lutning" (fig. 29).
2. Vrid de 4 knapparna till symbolerna för öppning OPEN (Figur 30).
WARNING! När momentet har avslutats ska Du kontrollera att referensringarna på basdelen och på knapparna är inriktade och att de två delarna verkligen är lossade.
3. Placera barnstolen såsom visas i Figur 31 och lyft ryggdelen till det högsta läget.
4. Lyft sittdelens övre del och dra samtidigt ut den bakre fliken på ryggdelen (Figur 32).
5. Lossa klädseln vid de 5 fastsättningspunkterna på basdelen (Figur 33).
6. Ta av klädseln från sittdelens övre del (Figur 34).

För att på nytt sätta på klädseln på strukturen:

7. Upprepa momenten 4,5,6 i motsatt ordning och var noga med att klädseln sitter perfekt och tätt fast på strukturen, särskilt vid de två röda zonerna för höftbällets genomgång.
8. Tryck på knappen och dra samtidigt ut den

bakre gejden, som fig. 35 visar.

9. Placera barnstolen såsom visas i Figur 36 och lyft ryggdelen till det högsta läget
10. Sätt tillbaks sittdelens övre del på den fasta undre delen: för att underlätta inkopplingen rekommenderas det att luta den övre delen under momentet, såsom visas i Figur 37.
WARNING! När momentet har avslutats ska Du kontrollera att de två delarna är infogade.
11. För på nytt in den bakre fliken mellan strukturen och klädseln (Figur 38).
12. Sätt barnstolen på ett plan såsom visas i Figur 39 och vrid de 4 knapparna till symbolerna för stängning CLOSE (Figur 40).
WARNING! När momentet har avslutats ska Du kontrollera att referensringarna på basdelen och på knapparna är inriktade och att de två delarna verkligen är sammankopplade

Lossning av ryggdel / sittdel

Bilbarnstolen får endast användas MED ryggdelen korrekt monterad på sittdelen.

Ryggdelen kan eventuellt bortkopplas från sittdelen men ENDAST på grund av utrymmebehov när den inte används.

Så här kopplar Du bort ryggdelen från sittdelen:

1. Dra ut gejden till det tredje läget genom att följa de förfaringssätt som beskrivs i avsnittet "Inställning av ryggdelens lutning".
2. Tryck på ryggdelen mot den bakre delen av densamma vid ledpunkten med sittdelen och koppla ur de två fästena (Figur 41).

För att sätta fast ryggdelen på sittdelen upprepas de just beskrivna momenten i motsatt ordning.

WARNING! När momenten har avslutats ska Du kontrollera att sittdelens övre och undre delen av sittdelen är korrekt hopkopplade sinsemellan.

GARANTI

Produktens garanti gäller för alla fabrikationsfel vid normal användning av produkten enligt vad som förutses i bruksanvisningen.

Garantin gäller således inte vid skada som orsakats av felaktig användning, slitage eller olycka.

För giltighetsperioden för garanti mot fabriktionsfel hänvisas till de särskilda bestämmelserna i nationella lagar som gäller i inköpslandet, i förekommande fall.

EL Οδηγίες χρήσης

KEY 2-3

ΣΗΜΑΝΤΙΚΟ: ΠΡΙΝ ΑΠΟ ΤΗ ΧΡΗΣΗ ΔΙΑΒΑΣΤΕ ΠΡΟΣΕΚΤΙΚΑ ΟΛΕΣ ΤΙΣ ΟΔΗΓΙΕΣ ΧΡΗΣΗΣ ΓΙΑ ΝΑ ΑΠΟΦΥΓΕΤΕ ΚΙΝΔΥΝΟΥΣ ΚΑΤΑ ΤΗ ΧΡΗΣΗ ΚΑΙ ΚΡΑΤΗΣΤΕ ΤΙΣ ΓΙΑ ΝΑ ΤΙΣ ΣΥΜΒΟΥΛΕΥΕΣΤΕ ΣΤΟ ΜΕΛΛΟΝ. ΓΙΑ ΝΑ ΜΗ ΘΕΣΕΤΕ ΣΕ ΚΙΝΔΥΝΟ ΤΗΝ ΑΣΦΑΛΕΙΑ ΤΟΥ ΠΑΙΔΙΟΥ ΣΑΣ ΑΚΟΛΟΥΘΗΣΤΕ ΠΡΟΣΕΚΤΙΚΑ ΑΥΤΕΣ ΤΙΣ ΟΔΗΓΙΕΣ.

ΠΡΟΣΟΧΗ! ΠΡΙΝ ΑΠΟ ΤΗ ΧΡΗΣΗ ΑΦΑΙΡΕΣΤΕ ΚΑΙ ΠΕΤΑΞΤΕ ΤΥΧΟΝ ΠΛΑΣΤΙΚΕΣ ΣΑΚΟΥΛΕΣ ΚΑΙ ΟΛΑ ΤΑ ΣΤΟΙΧΕΙΑ ΠΟΥ ΑΠΟΤΕΛΟΥΝ ΤΜΗΜΑ ΤΗΣ ΣΥΣΚΕΥΑΣΙΑΣ ΤΟΥ ΠΡΟΪΟΝΤΟΣ Ή ΦΥΛΑΞΤΕ ΤΑ ΜΑΚΡΙΑ ΑΠΟ ΤΑ ΠΑΙΔΙΑ. ΣΥΝΙΣΤΑΤΑΙ ΝΑ ΑΠΟΡΡΙΠΤΕΤΕ ΑΥΤΑ ΤΑ ΣΤΟΙΧΕΙΑ ΧΡΗΣΙΜΟΠΟΙΩΝΤΑΣ ΤΟΥΣ ΕΙΔΙΚΟΥΣ ΚΑΔΟΥΣ ΑΝΑΚΥΚΛΩΣΗΣ ΣΥΜΦΩΝΑ ΜΕ ΤΟΥΣ ΙΣΧΥΟΝΤΕΣ ΝΟΜΟΥΣ.

ΕΞΑΙΡΕΤΙΚΑ ΣΗΜΑΝΤΙΚΟ! ΔΙΑΒΑΣΤΕ ΤΙΣ ΟΔΗΓΙΕΣ ΑΜΕΣΩΣ

- Αυτό το κάθισμα αυτοκινήτου είναι εγκριμένο για την "Ομάδα 2-3" για τη μεταφορά παιδιών από 15 έως 36 κιλά βάρος (ενδεικτικά από 3 έως 12 ετών) σύμφωνα με τον ευρωπαϊκό κανονισμό ECE R 44/04.
- Σε κάθε χώρα προβλέπονται διαφορετικοί νόμοι και κανονισμοί που αφορούν την ασφάλεια για τη μεταφορά παιδιών με το αυτοκίνητο. Για το λόγο αυτό συνιστάται να επικοινωνήσετε με τις τοπικές αρχές για περισσότερες πληροφορίες.
- Οι ενέργειες ρύθμισης του καθίσματος πρέπει να γίνονται μόνο από έναν ενήλικα.
- Το προϊόν δεν πρέπει να χρησιμοποιείται αν προηγουμένως δεν έχετε διαβάσει τις οδηγίες.
- Ο κίνδυνος σοβαρού τραυματισμού του παιδιού, όχι μόνο σε περίπτωση ατυχήματος, αλλά και σε άλλες συνθήκες (π.χ απότομα φρεναρίσματα κτλ) αυξάνεται αν δεν ακολουθείτε πιστά τις παρούσες οδηγίες χρήσης.
- Κρατήστε τις οδηγίες χρήσης για να τις

συμβουλευέστε στο μέλλον: Στην πλάτη του καθίσματος υπάρχει μια ειδική θήκη για τη φύλαξη τους.

- Το προϊόν προορίζεται αποκλειστικά για χρήση ως κάθισμα αυτοκινήτου και όχι για χρήση στο σπίτι.
- Η εταιρεία Artsana ουδεμία ευθύνη αναλαμβάνει για τη μη σωστή χρήση του προϊόντος ή για διαφορετικούς τρόπους χρήσης από αυτούς που περιγράφονται στις παρούσες οδηγίες.
- Κανένα κάθισμα αυτοκινήτου δεν μπορεί να εγγυηθεί την απόλυτη ασφάλεια του παιδιού σε περίπτωση ατυχήματος, αλλά η χρήση αυτού του προϊόντος μειώνει τον κίνδυνο σοβαρού τραυματισμού ή θανάτου.
- Χρησιμοποιείτε πάντα το κάθισμα αυτοκινήτου, σωστά τοποθετημένο και με τις ζώνες δεμένες, ακόμα και για μικρές αποστάσεις. Στην αντίθετη περίπτωση κινδυνεύει η σωματική ακεραιότητα του παιδιού σας. Βεβαιωθείτε κυρίως ότι η ζώνη είναι σωστά τεταωμένη, δεν είναι μπλεδωμένη ή σε μη σωστή θέση.
- Μετά από ένα ατύχημα έστω και μικρό, το κάθισμα μπορεί να υποστεί μη ορατές ζημιές: γι αυτό πρέπει σε κάθε περίπτωση να το αντικαταστήσετε.
- Μην χρησιμοποιείτε καθίσματα από δεύτερο χέρι: Μπορεί να έχουν υποστεί ζημιές μη ορατές με γυμνό μάτι που μπορεί να επηρεάσουν την ασφάλεια του προϊόντος.
- Σε περίπτωση που το κάθισμα είναι κατεστραμμένο, παραμορφωμένο ή παρουσιάζει έντονη φθορά, πρέπει να αντικαθίσταται: μπορεί να έχει χάσει τα αρχικά χαρακτηριστικά ασφαλείας.
- Μην κάνετε μετατροπές ή προσθήκες στο προϊόν χωρίς την έγκριση του κατασκευαστή. Μην τοποθετείτε εξαρτήματα, ανταλλακτικά και στοιχεία που δεν προμηθεύονται ή δεν είναι εγκριμένα από τον κατασκευαστή.
- Μην χρησιμοποιείτε τίποτα, για παράδειγμα μαξιλάρια ή κουβέρτες, για να ανυψώσετε από το κάθισμα του αυτοκινήτου το καθισματάκι, για να το βάλετε ανάμεσα στο κάθισμα και στο παιδί: σε περίπτωση ατυχήματος το κάθισμα μπορεί να μην λει-

τουργήσει σωστά.

- Βεβαιωθείτε ότι δεν παρεμβάλλονται αντικείμενα ανάμεσα στο καρεκλάκι και το κάθισμα ή ανάμεσα στο κάθισμα και την πόρτα.
- Όλα τα καθίσματα αυτοκινήτου (πτυσσόμενα, ανατρεπόμενα ή περιστρεφόμενα) πρέπει να είναι καλά στερεωμένα. Βεβαιωθείτε ότι δεν μεταφέρονται στο αυτοκίνητο μη καλά στερεωμένα αντικείμενα ή αποσκευές, κυρίως στο πίσω μέρος: σε περίπτωση ατυχήματος ή απότομου φρεναρίσματος μπορεί να χτυπήσουν και να τραυματίσουν τους επιβάτες.
- Μην επιτρέπετε σε άλλα παιδιά να παίζουν με εξαρτήματα ή στοιχεία του καθίσματος.
- Μην αφήνετε ποτέ το παιδί μόνο στο αυτοκίνητο, μπορεί να είναι επικίνδυνο!
- Μη μεταφέρετε περισσότερα από ένα παιδί κάθε φορά με το κάθισμα αυτοκινήτου.
- Βεβαιωθείτε ότι όλοι οι επιβάτες του αυτοκινήτου χρησιμοποιούν τη ζώνη ασφαλείας για την ασφάλειά τους, αλλά και για να μην προσκρούσουν στο παιδί κατά τη διάρκεια του ταξιδιού, σε περίπτωση ατυχήματος ή απότομου φρεναρίσματος.
- ΠΡΟΣΟΧΗ: Κατά τις ενέργειες ρύθμισης (του μαξιλαριού για το κεφάλι και της πλάτης) βεβαιωθείτε ότι τα κινητά τμήματα του καθίσματος δεν έρχονται σε επαφή με το σώμα του παιδιού.
- Κατά την οδήγηση, πριν πραγματοποιήσετε τις ενέργειες ρύθμισης της καρέκλας ή του παιδιού, σταθμεύστε το αυτοκίνητο σε ασφαλή χώρο.
- Ελέγχετε τακτικά ότι το παιδί δεν ανοίγει την αγκράφα στερέωσης της ζώνης και ότι δεν παίζει με το κάθισμα ή με τμήματά του.
- Μη δίνετε φαγητά στο παιδί κατά τη διάρκεια του ταξιδιού, κυρίως γλυπιτζούρια, παγωτό ξυλάκι ή άλλα φαγητά σε καλαμάκι. Σε περίπτωση ατυχήματος ή απότομου φρεναρίσματος μπορεί να τραυματιστεί.
- Κατά τη διάρκεια μεγάλων ταξιδιών συνιστάται να κάνετε συχνές στάσεις: το παιδί κουράζεται εύκολα στο κάθισμα αυτοκινήτου και έχει ανάγκη να κινηθεί. Συνιστάται να ανεβάζετε το παιδί από τη μεριά του πεζοδρομίου.
- Μη βγάξετε τις ετικέτες από το ύφασμα,

γιατί μπορεί να καταστραφεί.

- Αποφεύγετε την παρατεταμένη έκθεση του καθίσματος στον ήλιο: μπορεί να αλλοιωθούν τα χρώματα των υλικών και του υφάσματος.
- Σε περίπτωση που το όχημα μείνει σταθμευμένο κάτω από τον ήλιο, ελέγξτε το πριν τοποθετήσετε το παιδί γιατί ορισμένα τμήματα του μπορεί να έχουν υπερθερμανθεί: στην περίπτωση αυτή αφήστε τα να κρυώσουν πριν τοποθετήσετε το παιδί για να αποφύγετε την υπερθέρμανση.
- Όταν δεν μεταφέρετε το παιδί, το καθισμάκι πρέπει να παραμένει δεμένο ή να τοποθετείται στο πορτ-μπραγκάζ με τη βάση τοποθετημένη στο εσωτερικό του κάτω μέρους του καθίσματος. Το μη δεμένο καθισμάκι μπορεί να είναι επικίνδυνο για τους επιβάτες σε περίπτωση ατυχήματος ή απότομου φρεναρίσματος.

ΣΗΜΑΝΤΙΚΗ ΕΙΔΟΠΟΙΗΣΗ

1. Αυτή είναι μία "Παγκόσμια" συσκευή μεταφοράς παιδιών, εγκεκριμένη σύμφωνα με τον Κανονισμό αρ. 44 ,σειρά 04. Κατάλληλη για γενική χρήση σε οχήματα και συμβατή με τα περισσότερα, αν και όχι με όλα, καθίσματα των αυτοκινήτων.
2. Μπορείτε να είστε βέβαιοι ότι η συσκευή είναι απολύτως συμβατή, όταν ο κατασκευαστής της συσκευής δηλώνει στο εγχειρίδιο του ιδίου, ότι το όχημα προβλέπει την τοποθέτηση "Παγκόσμιων" συσκευών μεταφοράς παιδιών για τη συγκεκριμένη ηλικία.
3. Αυτή η συσκευή μεταφοράς έχει καταταχθεί ως "Παγκόσμια" σύμφωνα με πιο αυστηρά κριτήρια έγκρισης από τα προηγούμενα μοντέλα που δεν διαθέτουν αυτή την ειδοποίηση.
4. Κατάλληλη για χρήση μόνο σε οχήματα εφοδιασμένα με ζώνη ασφαλείας 3 σημείων, στατική ή τυλιγμένη, εγκεκριμένη σύμφωνα με τον Κανονισμό UN/ECE αρ. 16 ή με άλλους ανάλογους κανονισμούς.
5. Σε περίπτωση αμφιβολίας, επικοινωνήστε με τον κατασκευαστή της συσκευής μεταφοράς ή με το κατάστημα πώλησης.

ΠΕΡΙΟΡΙΣΜΟΙ ΣΤΗ ΧΡΗΣΗ ΤΟΥ ΠΡΟΪΟΝΤΟΣ ΚΑΙ ΤΟΥ ΚΑΘΙΣΜΑΤΟΣ ΑΥΤΟΚΙΝΗΤΟΥ

ΠΡΟΣΟΧΗ! Τηρήστε σχολαστικά τους περιορισμούς χρήσης του προϊόντος και του καθίσματος αυτοκινήτου: στην αντίθετη περίπτωση η ασφάλεια δεν είναι εγγυημένη.

- Το βάρος του παιδιού πρέπει να κυμαίνεται μεταξύ 15 και 36 κιλών.
- Για τη στερέωση στο κάθισμα πρέπει να χρησιμοποιείται μία ζώνη αυτοκινήτου 3 σημείων στερέωσης, εγκεκριμένη σύμφωνα με την οδηγία UNI/ECE 16, ή άλλη ανάλογη οδηγία (Σχ.1-Σχ.2).

ΠΡΟΣΟΧΗ! Σε περίπτωση χρήσης σε οχήματα εφοδιασμένα με πίσω ζώνες ασφαλείας με ενσωματωμένους αερόσακους (φουσκωτές ζώνες), ακολουθήστε το εγχειρίδιο οδηγιών του κατασκευαστή του αυτοκινήτου.

- Μπορεί η αγκράφα της ζώνης ασφαλείας να είναι πολύ μακριά και να ξεπερνά το προβλεπόμενο ύψος σε σχέση με το κάτω τμήμα του Key 2-3 (Σχ. 3). Στην περίπτωση αυτή το κάθισμα δεν πρέπει να τοποθετείται σε αυτό το κάθισμα αλλά πρέπει να τοποθετείται σε ένα άλλο κάθισμα στο οποίο δεν υπάρχει αυτό το πρόβλημα. Για περισσότερες πληροφορίες επικοινωνήστε με τον κατασκευαστή του οχήματος.
- Το κάθισμα αυτοκινήτου μπορεί να τοποθετηθεί στο κάθισμα του συνοδηγού ή σε ένα από τα πίσω καθίσματα και πρέπει να τοποθετείται πάντα με κατεύθυνση προς τα εμπρός. Μη χρησιμοποιείτε ποτέ αυτό το κάθισμα σε καθίσματα στραμμένα στο πλάι ή προς τα πίσω (Σχ. 4).
- Βεβαιωθείτε ότι η πόρπη της ζώνης τριών σημείων του αυτοκινήτου δεν βρίσκεται πολύ ψηλά και ότι δεν στηρίζεται στο στήριγμα για τους αγκώνες του καθίσματος (εικ. 3). Σε αντίθετη περίπτωση, εγκαταστήστε το κάθισμα αυτοκινήτου σε ένα άλλο κάθισμα του οχήματος.

ΠΡΟΣΟΧΗ! Με βάση τις στατιστικές των ατυχημάτων η πιο ασφαλές θέση του αυτοκινήτου είναι πίσω στο κέντρο, για αυτό, αν είναι εφοδιασμένο με ζώνη 3 σημείων, συνιστάται η τοποθέτηση του καθίσματος σε αυτή τη θέση. Αν το κάθισμα τοποθετηθεί στο μπροστινό κάθισμα, για περισσότερη ασφάλεια συνιστά-

ται να κατεβάζετε όσο το δυνατόν περισσότερο το κάθισμα έτσι ώστε να μην ενοχλούνται οι επιβάτες στο πίσω μέρος και να ρυθμίζετε την πλάτη στην πιο κάθετη θέση. Αν το όχημα διαθέτει ρυθμιστή του ύψους της ζώνης ρυθμίστε την στην πιο χαμηλή θέση. Βεβαιωθείτε ότι ο ρυθμιστής της ζώνης βρίσκεται στην πίσω θέση (ή ευθυγραμμισμένη) στην πλάτη του καθίσματος αυτοκινήτου (Σχ 5).

Αν το μπροστινό κάθισμα διαθέτει αερόσακκο δε συνιστάται η τοποθέτηση της καρέκλας σε αυτό το κάθισμα. Σε περίπτωση τοποθέτησης σε οποιοδήποτε κάθισμα με αερόσακκο συμβουλευτείτε τις οδηγίες χρήσης του οχήματος.

ΣΥΝΤΗΡΗΣΗ

Οι ενέργειες καθαρισμού και συντήρησης πρέπει να πραγματοποιούνται μόνο από έναν ενήλικα.

Καθαρισμός του υφάσματος

Η επένδυση του καθίσματος αφαιρείται ολοκληρωτικά και πλένεται. Για το πλύσιμο, ακολουθήστε τις οδηγίες που αναγράφονται στην ετικέτα του υφάσματος.



Πλύσιμο στο πλυντήριο στους 30°C



Μην χρησιμοποιείτε χλωρίνη



Μην στεγνώνετε στο στεγνωτήριο



Μην σιδερώνετε



Μην κάνετε στεγνό καθαρισμό

Για να καθαρίσετε το ύφασμα χρησιμοποιήστε αποκλειστικά ένα σφουγγάρι, σαπούνη για πλύσιμο υφασμάτων και νερό.

Μην χρησιμοποιείτε διαλυτικά ή άλλα απορρυπαντικά.

Μην στίβετε το ύφασμα στο πλυντήριο και απλώς το χωρίς να το στίψετε με το χέρι.

Το ύφασμα μπορεί να αντικατασταθεί αποκλειστικά με ένα άλλο εγκεκριμένο από τον κατασκευαστή, γιατί αποτελεί αναπόσπαστο τμήμα του καθίσματος και για το λόγο αυτό στοιχείο ασφαλείας.

ΠΡΟΣΟΧΗ! Το καθισματάκι δεν πρέπει να χρη-

σιμοποιείται ποτέ χωρίς το ύφασμα, για να μην ελαττωθεί η ασφάλειά του.

Καθαρισμός των πλαστικών τμημάτων

Καθαρίστε τα πλαστικά τμήματα μόνο με ένα υγρό πανάκι ή με ουδέτερο απορρυπαντικό.

Μη χρησιμοποιείτε ποτέ διαβρωτικά απορρυπαντικά ή διαλυτικά.

Τα κινητά τμήματα του καθίσματος δεν πρέπει σε καμία περίπτωση να λιπαίνονται.

Έλεγχος της ακεραιότητας των στοιχείων

Συνιστάται να ελέγχετε τακτικά την ακεραιότητα και την κατάσταση φθοράς των ακόλουθων στοιχείων:

- Υφασμα: Βεβαιωθείτε ότι δεν προεξέχουν ή βγαιίνουν στοιχεία της εσωτερικής γέμισης. Βεβαιωθείτε για την ακεραιότητα των ραφών.
 - Πλαστικά τμήματα: Βεβαιωθείτε για την ακεραιότητα όλων των πλαστικών τμημάτων που δεν θα πρέπει να παρουσιάζουν εμφανή ίχνη ζημιάς ή αποχρωματισμού.
- ΠΡΟΣΟΧΗ: Σε περίπτωση που το καθισματάκι είναι παραμορφωμένο ή πολύ φθαρμένο πρέπει να αντικαθίσταται: μπορεί να έχει χάσει τα αρχικά χαρακτηριστικά ασφαλείας.

Αποθήκευση του προϊόντος

Όταν δεν είναι τοποθετημένο στο αυτοκίνητο το καθισματάκι πρέπει να φυλάσσεται σε στεγνό χώρο μακριά από πηγές θερμότητας και προστατευμένο από τη σκόνη και το άμεσο ηλιακό φως.

ΟΔΗΓΙΕΣ ΧΡΗΣΗΣ

Περιεχόμενα

- Τοποθέτηση του καθίσματος στο αυτοκίνητο και τοποθέτηση του παιδιού.
- Πώς βγάξετε το παιδί από το κάθισμα αυτοκινήτου.
- Τοποθέτηση του καθίσματος στο αυτοκίνητο χωρίς το παιδί.
- Ρύθμιση του ύψους του μαξιλαριού για το κεφάλι.
- Ρύθμιση του φάρδους της πλάτης.
- Ρύθμιση της κλίσης της πλάτης.
- Αφαίρεση του υφάσματος της πλάτης/ καθίσματος.

- Διαχωρισμός πλάτης/καθίσματος.

Στοιχεία

- A. Μαξιλαράκι για το κεφάλι
- B. Οπή για χερούλι ρύθμισης της κλίσης πλάτης/ μπλοκαρίσματος/ ξεμπλοκαρίσματος
- C. Πλάτη
- D. Βραχίονες
- E. Πίσω τμήμα της πλάτης
- F. Κάθισμα
- G. Λαβή ρύθμισης του ύψους του μαξιλαριού
- H. Λαβή ρύθμισης του φάρδους της λάτης
- I. Ταινίες Velcro
- J. Φερμουάρ
- K. Υφασμα
- L. Πίσω θήκη
- M. Κλιπ για το πέρασμα της διαγώνιας ζώνης
- N. Πλάγια πτερύγια
- O. Πλάγια μαξιλαράκια
- P. Περάσματα της κοιλιακής ζώνης
- Q. Επάνω τμήμα του καθίσματος
- R. Κάτω τμήμα του καθίσματος
- S. Σύνδεση πλάτης/καθίσματος
- T. Σημεία στερέωσης του υφάσματος στο κάθισμα
- U. Βάση
- V. Λαβή στερέωσης/απελευθέρωσης του καθίσματος
- W. Σύμβολο ανοίγματος OPEN
- X. Σύμβολο κλεισίματος CLOSE
- Y. Δακτύλιοι αναφοράς

Τοποθέτηση του καθίσματος στο αυτοκίνητο και τοποθέτηση του παιδιού

ΠΡΟΣΟΧΗ! Αυτές οι οδηγίες αναφέρονται, τόσο στο κείμενο όσο και στα σχέδια, στην τοποθέτηση του καθίσματος στο πίσω δεξί κάθισμα. Για τοποθέτηση σε άλλες θέσεις ακολουθήστε την ίδια σειρά ενεργειών.

1. Τοποθετήστε το κάθισμα στη θέση του αυτοκινήτου ακουμπώντας την πλάτη του στην πλάτη του καθίσματος (Σχ. 6).

ΠΡΟΣΟΧΗ! Βεβαιωθείτε ότι το μαξιλάρι του καθίσματος του αυτοκινήτου δεν σπρώχνει προς τα εμπρός το μαξιλαράκι του καθίσματος του παιδιού (Σχ. 7). Αν συμβεί αυτό, βγάλτε το μαξιλάρι του καθίσματος όπου έχετε τοποθετήσει το καθισματάκι. Θυμηθείτε να τοποθετήσετε και πάλι το μαξιλάρι σε περίπτωση που

αφαιρέσετε το καθισματάκι και χρειάζεται να καθίσει κάποιος επιβάτης.

ΠΡΟΣΟΧΗ! Το πίσω μέρος της καρέκλας πρέπει να εφαρμόζει καλά στο κάθισμα του αυτοκινήτου (Σχ. 8).

2. Τοποθετήστε το παιδί, έτσι ώστε η πλάτη του να ακουμπά καλά στην πλάτη του καθίσματος (Σχ. 9).

3. Ελέγξτε το ύψος του μαξιλαριού για το κεφάλι και, αν δεν είναι σωστό, ρυθμίστε το: βλ. παράγραφο "ΡΥΘΜΙΣΗ ΤΟΥ ΜΑΞΙΛΑΡΙΟΥ ΓΙΑ ΤΟ ΚΕΦΑΛΙ".

4. Ελέγξτε το φάρδος της πλάτης και, αν δεν είναι σωστό, ρυθμίστε το: βλ. παράγραφο "ΡΥΘΜΙΣΗ ΤΟΥ ΦΑΡΔΟΥΣ ΤΗΣ ΠΛΑΤΗΣ".

5. Δέστε τη ζώνη ασφαλείας του αυτοκινήτου, έτσι ώστε το οριζόντιο τμήμα της να περνά κάτω από τους δύο βραχίονες, στα σημεία που υποδεικνύονται με το κόκκινο χρώμα, και το διαγώνιο τμήμα της κάτω από το βραχίονα που βρίσκεται στο πλάι της αγκράφας στερέωσης (Σχ. 10).

6. Περάστε το διαγώνιο τμήμα της ζώνης στο κλιπ (Σχ. 11).

7. Τραβήξτε το διαγώνιο τμήμα της ζώνης του αυτοκινήτου προς το μηχανισμό τύλιξης της, έτσι ώστε να τεντώσει όλη η ζώνη και να εφαρμόσει στο θώρακα και στα πόδια του παιδιού, αλλά χωρίς να είναι πολύ σφιχτή (Σχ. 12).

Τώρα το καθισματάκι είναι τοποθετημένο σωστά (Σχ. 13).

ΠΡΟΣΟΧΗ! Βεβαιωθείτε ότι η ζώνη του αυτοκινήτου είναι σωστά τεντωμένη.

ΠΡΟΣΟΧΗ! Βεβαιωθείτε ότι η ζώνη του αυτοκινήτου δεν είναι μπεδεμένη (Σχ. 14).

ΠΡΟΣΟΧΗ! Βεβαιωθείτε ότι η διαγώνια ζώνη ακουμπά σωστά στον ώμο του παιδιού (Σχ. 15) και ότι δεν πιέζει το λαιμό. Αν χρειάζεται κατεβάστε το μαξιλαράκι για τα πόδια.

ΠΡΟΣΟΧΗ! Βεβαιωθείτε ότι ο ρυθμιστής της ζώνης βρίσκεται στην πσω θέση (ή ευθυγραμμισμένος) στην πλάτη του καθίσματος του αυτοκινήτου (Σχ 5).

ΠΡΟΣΟΧΗ! Μην περνάτε τη ζώνη του αυτοκινήτου σε θέσεις διαφορετικές από αυτές που υποδεικνύονται σε αυτές τις οδηγίες χρήσης (Σχ 16).

ΠΡΟΣΟΧΗ! Μην αφήνετε ποτέ το παιδί να γλυ-

στράει προς τα εμπρός και προς τα κάτω.

Πώς βγάζετε το παιδί από το κάθισμα αυτοκινήτου

1. Λύστε τη ζώνη του αυτοκινήτου.
2. Βγάλτε το διαγώνιο τμήμα της από το κλιπ.
3. Αφήστε την ζώνη να τυλιχθεί συνοδευόμενες την.

Τοποθέτηση του καθίσματος στο αυτοκίνητο χωρίς το παιδί

Ακολουθήστε τις ενέργειες 1,5,6,7, της παραγράφου "Τοποθέτηση του καθίσματος στο αυτοκίνητο και τοποθέτηση του παιδιού"

Όταν δεν μεταφέρετε το παιδί, το καθισματάκι πρέπει να παραμένει δεμένο ή να τοποθετείται στο πορτ-μπρακάζ με τη βάση εισαγμένη στο εσωτερικό του κάτω μέρους του καθίσματος. Το μη δεμένο καθισματάκι μπορεί να είναι επικίνδυνο για τους επιβάτες σε περίπτωση ατυχήματος ή απότομου φρεναρίσματος.

Ρύθμιση του ύψους του μαξιλαριού

Μπορείτε να ρυθμίσετε το ύψος του μαξιλαριού σε 8 θέσεις για να προσαρμόσετε το κάθισμα στο ύψος του παιδιού. Το κεφάλι του παιδιού πρέπει να είναι προστατευμένο και η ζώνη να ακουμπά σωστά στον ώμο.

Στη φάση της ρύθμισης του ύψους του μαξιλαριού θυμηθείτε ότι τα αυτιά του παιδιού δεν πρέπει να ξεπερνούν το ύψος του μαξιλαριού και το κλιπ πρέπει να βρίσκεται ακριβώς επάνω από τους ώμους του παιδιού, έτσι ώστε η ζώνη ασφαλείας να ακουμπά στον ώμο του σωστά (Σχ. 17).

Η ενέργεια ρύθμισης μπορεί να είναι πιο δύσκολη με το παιδί στο καθισματάκι.

Για να πραγματοποιήσετε τη ρύθμιση:

1. Πιέστε με ένα χέρι το μοχλό που βρίσκεται στο πίσω μέρος του μαξιλαριού κρατώντας ταυτόχρονα το άλλο χέρι ακουμπημένο στο κάθισμα όπως υποδεικνύεται στο σχέδιο (Σχ. 18).
2. Ανεβάστε/κατεβάστε το μαξιλαράκι ανάλογα με τις ανάγκες σας (Σχ.19).
3. Αφήστε το μοχλό και συνεχίστε να ανεβάζετε/κατεβάζετε το μαξιλαράκι μέχρι να ακούσετε το χαρακτηριστικό ήχο που επιβεβαιώνει τη σταθεροποίηση στην επιθυ-

μητή θέση.

Ρύθμιση του φάρδους της πλάτης

Μπορείτε να ρυθμίσετε το φάρδος της πλάτης για να προσαρμόσετε καλύτερα το καθισματάκι στις διαστάσεις του παιδιού.

Η ενέργεια ρύθμισης μπορεί να είναι δυσκολότερη με το παιδί καθισμένο στο καθισματάκι. Για να πραγματοποιήσετε τη ρύθμιση στρέψτε με ένα χέρι τη λαβή που βρίσκεται στο πίσω μέρος του καθίσματος.

Περιστροφή προς τα δεξιά: τα πλάγια πτερύγια απομακρύνονται και η πλάτη φαρδαίνει (Σχ. 20).

Περιστροφή προς αριστερά: τα πτερύγια πλησιάζουν και η πλάτη στενεύει (Σχ. 21).

Ρύθμιση και κλίση της πλάτης

Η πλάτη του καθίσματος κινείται ελεύθερα και για αυτό προσαρμόζεται εύκολα στην κλίση του καθίσματος του αυτοκινήτου (Σχ. 22).

Το κάθισμα αυτοκινήτου έχει τη δυνατότητα κλίσης της πλάτης σε 3 θέσεις έτσι ώστε το παιδί να ταξιδεύει με άνεση.

Πριν πραγματοποιήσετε τις ενέργειες ρύθμισης πρέπει να βγάλετε το παιδί από το καθισματάκι.

Για να γείρετε τη πλάτη:

1. Βάλτε το δάχτυλο στην οπή που βρίσκεται επάνω στο κάθισμα όπως φαίνεται στην Εικ. 23.
2. Πατήστε το πλήκτρο που υπάρχει μέσα στην οπή και ταυτόχρονα τραβήξτε/σπρώξτε το χερούλι ρύθμισης της κλίσης, όπως φαίνεται στην εικόνα 24, μέχρι να φτάσει στη θέση που επιθυμείτε. Κάθε «κλικ» αντιστοιχεί σε μία θέση.

ΠΡΟΣΟΧΗ! Μετά την ολοκλήρωση αυτής της ενέργειας, ελέγξτε ότι το χερούλι ρύθμισης έχει καλά στερεωθεί.

Στο τέλος των ενεργειών που προαναφέρονται μπορείτε να τοποθετήσετε το καθισματάκι στο αυτοκίνητο και το παιδί στο κάθισμα ασφαλιζοντάς το με τον τρόπο που περιγράφεται πιο πάνω.

ΠΡΟΣΟΧΗ! Βεβαιωθείτε ότι ο ρυθμιστής της ζώνης βρίσκεται στην πίσω θέση (ή ευθυγραμμισμένος) στην πλάτη του καθίσματος του αυτοκινήτου (Σχ. 5).

Αφαίρεση του υφάσματος της πλάτης/ καθίσματος

Η επένδυση του μαξιλαριού, της πλάτης και του καθίσματος είναι στερεωμένη με ταινίες velcro και φερμουάρ και για αυτό μπορεί να αφαιρεθεί και να εφαρμοστεί πάλι εύκολα.

Πλάτη

Ανοίξτε εντελώς τα 2 πλάγια φερμουάρ του μαξιλαριού και βγάλτε τα 3 τμήματα velcro (Σχ. 25).

1. Ανοίξτε εντελώς το πίσω velcro (Σχ. 26).
2. Βγάλτε τα μαξιλαράκια των δύο πλάγιων πτερυγίων (Σχ. 27).
3. Βγάλτε το ύφασμα από το πλαίσιο (Σχ. 28). Για να βγάλετε και πάλι την επένδυση στο πλαίσιο επαναλάβετε τις ενέργειες 1,2,3,4 με αντίθετη φορά έτσι ώστε το ύφασμα να εφαρμόζει απόλυτα στο πλαίσιο.

Κάθισμα

Το κάθισμα αποτελείται από δύο σκληρά, πλαστικά τμήματα συνδεδεμένα μεταξύ τους.

Για να βγάλετε το ύφασμα από το κάθισμα πρέπει να αποδομηώσετε πρώτα το επάνω τμήμα από το κάτω σταθερό τμήμα:

1. Βάλτε το δάχτυλο στην οπή που βρίσκεται επάνω στο κάθισμα και πατήστε το πλήκτρο που υπάρχει μέσα, ακολουθώντας τις οδηγίες που περιγράφονται στη παράγραφο “Ρύθμιση κλίσης της πλάτης” (Εικ. 29).
2. Στρέψτε τις 4 λαβές σε αντιστοιχία με τα σύμβολα ανοίγματος OPEN (Σχ. 30).

ΠΡΟΣΟΧΗ! Κατά το τέλος της ενέργειας βεβαιωθείτε ότι οι δακτύλιοι αναφοράς στη βάση και τις λαβές είναι ευθυγραμμισμένοι και τα δύο τμήματα έχουν όντως αποσπαστεί.

3. Τοποθετήστε το καθισματάκι όπως υποδεικνύεται στο Σχ. 31 και σηκώστε την πλάτη στην πιο υψηλή θέση.
4. Σηκώστε το μπροστινό τμήμα του καθίσματος βγάζοντας ταυτόχρονα το πίσω τμήμα του υφάσματος από την πλάτη (Σχ. 32).
5. Βγάλτε το ύφασμα από τα 5 σημεία εφαρμογής στη βάση (Σχ. 33).
6. Βγάλτε το ύφασμα από το μπροστινό τμήμα του καθίσματος (Σχ. 34).

Για να τοποθετήσετε και πάλι το ύφασμα στο πλαίσιο:

7. Για να βάλετε και πάλι την επένδυση στο πλαίσιο επαναλάβετε τις ενέργειες 4,5,6 με αντίθετη φορά έτσι ώστε το ύφασμα να εφαρμόζει απόλυτα στο πλαίσιο, κυρίως στα δύο κόκκινα σημεία περάσματος της κοιλιακής ζώνης.

8. Πατήστε το πλήκτρο και συγχρόνως τραβήξτε το χερούλι ρύθμισης, όπως φαίνεται στην εικόνα 35.

9. Τοποθετήστε το καθισματάκι όπως υποδεικνύεται στο Σχ. 36 και σηκώστε την πλάτη στην πιο υψηλή θέση.

10. Τοποθετήστε και πάλι το επάνω μέρος του καθίσματος σε αντιστοιχία με το κάτω σταθερό μέρος. Για να διευκολύνετε την εισαγωγή συνιστάται κατά την ενέργεια να κλίνετε το επάνω τμήμα όπως υποδεικνύεται στο Σχ. 37.

ΠΡΟΣΟΧΗ! Κατά το τέλος της ενέργειας βεβαιωθείτε ότι τα δύο τμήματα έχουν εφαρμόσει μεταξύ τους.

11. Τοποθετήστε και πάλι το πίσω τμήμα ανάμεσα στο πλαίσιο και την επένδυση (Σχ. 38).

12. Τοποθετήστε το κάθισμα σε μία επιφάνεια όπως υποδεικνύεται στο Σχ. 39 και στρέψτε τις 4 λαβές σε αντιστοιχία με τα σύμβολα κλεισίματος CLOSE (Σχ. 40).

ΠΡΟΣΟΧΗ! Κατά το τέλος της ενέργειας βεβαιωθείτε ότι οι δακτύλιοι αναφοράς στη βάση και τις λαβές είναι ευθυγραμμισμένοι και τα δύο τμήματα έχουν όντως εφαρμοστεί μεταξύ τους.

Διαχωρισμός πλάτης/καθίσματος

Η χρήση του καθίσματος αυτοκινήτου επιτρέπεται μόνο με την πλάτη σωστά τοποθετημένη στο κάθισμα.

Η πλάτη μπορεί ενδεχομένως να αφαιρεθεί από το καθισμά MONO για λόγους χωρητικότητας όταν δε χρησιμοποιείται.

Για να αποσπάσετε την πλάτη από το κάθισμα:

1. Βγάλτε τη βάση στην τρίτη θέση ακολουθώντας τις οδηγίες που περιγράφονται στην παράγραφο "Ρύθμιση και κλίση της πλάτης".

2. Ασκήστε μία πίεση στην πλάτη προς το πίσω μέρος της σε αντιστοιχία με τη σύνδεση με το κάθισμα και απελευθερώστε τους δύο συνδέσμους (Σχ. 41).

Για να εφαρμόσετε την πλάτη στο κάθισμα επαναλάβετε τις προαναφερόμενες ενέργειες με αντίθετη φορά.

ΠΡΟΣΟΧΗ! Κατά το τέλος της ενέργειας βεβαιωθείτε ότι το επάνω και το κάτω τμήμα του καθίσματος έχουν εφαρμόσει μεταξύ τους.

ΕΓΓΥΗΣΗ

Το προϊόν είναι εγγυημένο για κάθε παράλειψη συμμόρφωσης υπό κανονικές συνθήκες χρήσης όπως προβλέπεται από τις οδηγίες χρήσης.

Συνεπώς, η εγγύηση δεν θα ισχύει, αν οι ζημιές οφείλονται σε ακατάλληλη χρήση, φθορά ή τυχαία γεγονότα.

Για τη διάρκεια της εγγύησης σχετικά με παραλείψεις συμμόρφωσης, ανατρέξτε στις ειδικές διατάξεις των εθνικών κανονισμών που ισχύουν στη χώρα αγοράς, εφόσον προβλέπονται.

KEY 23

VAŽNO: PRIJE PRIMJENE PROIZVODA PAŽLJIVO I POTPUNO PROČITATI OVAJ PRIRUČNIK ZA UPORABU KAKO BI SE IZBJEGLE OPASNOSTI TIJEKOM UPORABE. PRIRUČNIK SAČUVATI ZA BUDUĆU KONZULTACIJU. KAKO NE BI BILA UGROŽENA SIGURNOST VAŠEG DJETETA, PAŽLJIVO SLIJEDITI OVE UPUTE.

OPREZ! PRIJE UPORABE PROIZVODA SKINUTI I OTKLONITI MOŽEBITNE PLASTIČNE VREĆICE I SVE ONE DIJELOVE KOJI SU DIO AMBALAŽE, TE IH U SVAKOM SLUČAJU POHRANITI DALEKO OD DOHVATA DJECE. PREPORUČUJE SE OTKLANJANJE OVIH DIJELOVA AMBALAŽE U SKLADU SA VAŽEĆIM PROPISIMA O SAKUPLJANJU RAZLIČITIH VRSTA OTPADA.

IZUZETNO VAŽNO! ODMAH PROČITATI

- Ovo dječje sjedalo je službeno je namijenjeno »Skupini 2 - 3«, a to znači da je njegova uporaba odobrena ako je riječ o djeci težine od 15 do 36 kg (za dječju dob od 3 do 12 godina otkrilike), u skladu sa europskim pravilom ECE R 44/04.
- Svaka država predviđa drugačije zakone i propise u oblasti sigurnosti prilikom prijevoza djece u osobnim vozilima. Zbog toga je preporučljivo upoznati se sa lokalnim zakonima.
- Podešavanje dječjeg sjedala može obavljati isključivo odrasla osoba.
- Izbjegavati mogućnost da netko rabi proizvod, a da prethodno nije pročitao priručnik za uporabu.
- Ako se preporuke iz ovog priručnika ne slijede savjesno, povećava se opasnost od ozbiljnih posljedica po dijete, i to ne samo u slučaju prometne nezgode, već i u drugim prilikama (primjerice: naglo kočenje).
- Ovaj priručnik je sastavni dio proizvoda na koji se odnosi: kako bi se sačuvalo za buduću primjenu, pohranjuje se u za to predodređenom džepu, koji se nalazi na stražnjem dijelu sjedala.
- Ovaj proizvod je namijenjen isključivo primjeni kao dječje sjedalo za vozilo i nije namijenjen kućnoj uporabi.

- Poduzeće Artsana otklanja svaku odgovornost u slučaju neprimjerene uporabe ovog proizvoda i u slučaju bilo koje uporabe koja odskae od preporuka sadržanih u ovom priručniku.
- Niti jedno dječje sjedalo ne može jamčiti potpunu sigurnost djeteta u slučaju nezgode, ali uporaba ovog proizvoda smanjuje opasnost od ozljeda i smrti djeteta.
- Uvijek rabiti dječje sjedalo ispravno ugrađeno i sa privezanim sigurnosnim pojasevima, čak i prilikom kratkih prijevoza. U protivnom slučaju, mogla bi biti ugrožena sigurnost djeteta. Posebno treba imati na umu da pojas bude uvijek odgovarajuće napet, da ne bude zapetljan ili neispravno postavljen.
- Nakon čak i lakše prometne nezgode, dječje sjedalo može pretrpiti oštećenja koja nisu vidljiva golim okom: u svakom slučaju treba zamijeniti to dječje sjedalo jednim novim.
- Nesmiju se koristiti rabljena dječja sjedala: moguće je da su pretrpila nevidljiva oštećenja sklopa koja ugrožavaju sigurnost proizvoda.
- Nije dopuštena uporaba dječjeg sjedala koje je iz bilo kojeg razloga oštećeno, izobličeno, jako istrošeno, ili mu nedostaje neki sastavni dio: moguće je da sjedalo više nema svoja izvorna sigurnosna obilježja.
- Proizvod se nesmije mijenjati ili upotpunjavati, osim ako to nije odobrio proizvođač. Nije dopuštena ugradnja opreme, rezervnih dijelova ili sastavnih dijelova koje proizvođač nije isporučio ili odobrio za uporabu sa sjedalom.
- Nije dopušteno ulagati nikakve predmete, kao što su jastuci ili pokrivači, sa namjerom uzdizanja dječjeg sjedala sa sjedala vozila: naime, u slučaju prometne nezgode, dječje sjedalo ne bi moglo obaviti svoju zadaću na ispravan način.
- Osvjedočiti se da nema nikakvih predmeta koji bi bili uloženi između dječjeg sjedala i sjedala vozila, ili dječjeg sjedala i vrata vozila.
- Osvjedočiti se jesu li sjedala vozila (rasklopiva sjedala, rotirajuća i spustiva sjedala) dobro učvršćena.
- Osvjedočiti se da se na stražnjoj polici unutar vozila ne prenose predmeti ili prtljaga koja nije privezana ili na siguran način postavljena: u slučaju nezgode ili naglog kočenja ti predmeti ili prtljaga mogli bi ozlijediti

putnike.

- Nesmije se dopustiti da se druga djeca igraju dijelovima dječjeg sjedala ili opremom.
- Nije dopušten prijevoz u dječjem sjedalu više od jednog djeteta istovremeno.
- Osvjedočiti se da svi putnici u vozilu koriste vlastiti sigurnosni pojas, kako zbog vlastite sigurnosti, tako i stoga jer bi prilikom puta, u slučaju nezgode ili naglog kočenja, mogli ozljediti dijete.
- **OPREZ!** Prilikom obavljanja postupaka podešavanja (naslona za glavu i leđnog naslona), osvjedočiti se da pomični dijelovi dječjeg sjedala ne dolaze u dodir sa tijelom djeteta.
- Ako se tijekom vožnje iskaže potreba za podešavanjem sjedala ili djeteta u sjedalu, prije pristupanja tim postupcima, treba zaustaviti vozilo na sigurnom mjestu.
- Povremeno treba provjeravati pokušava li dijete otvoriti kopču sigurnosnog pojasa, te rukuje li na neki način sjedalom ili nekim njegovim dijelovima.
- Treba izbjegavati davanje hrane djeci tijekom putovanja u vozilu, posebno se to odnosi na lizaljke, sladolede na štapiću ili drugu hranu na štapiću. U slučaju nezgode ili naglog kočenja, dijete bi se moglo ozljediti.
- Tijekom dugih putovanja preporučuju se brojne stanke: dijete se lako umara dok sjedi na dječjem sjedalu i ima potrebu za kretanjem. Preporučuje se da dijete silazi i ulazi u vozilo sa strane pločnika.
- Nesmiju se otklanjati etikete i proizvodne oznake sa navlake, naime to bi moglo izazvati oštećenja.
- Izbjegavati da dječje sjedalo stoji duže vrijeme na suncu: to bi moglo uvjetovati promjene u boji materijala i tkanina.
- U slučaju da je vozilo mirovalo duže vrijeme pod suncem, prije posjedanja djeteta provjeriti nisu li se dijelovi dječjeg sjedala pregrijali; ako su se pregrijali, kako bi se izbjegle opekotine, ostaviti ih da se ohlade, prije ponovnog posjedanja djeteta.
- Kada se dijete ne prevozi u vozilu, dječje sjedalo mora ostati ugrađeno ili se može odložiti u prtljažnik zajedno sa pripadajućim kolicima, koja moraju biti potpuno uvučena unutar donjeg dijela sjedećeg jastuka. Sjedalo koje nije zapriječeno može pretstavljati opasnost za putnike u vozilu, u slučaju nezgode ili naglog kočenja.

VAŽNA NAPOMENA

1. Ova naprava za pridržavanje djeteta je "univerzalne" vrste i usklađena je sa pravilom br. 44, ispravke iz skupine 04. Prikladna je za ugradnju općenito u vozila i svojom izradom odgovara velikoj većini sjedala, ali ne i sjedalima u svim vrstama vozila.
2. Savršenu usklađenost je lakše ostvariti ako je proizvođač u priručniku za uporabu vozila istaknuo da je predviđena mogućnost ugradnje "Univerzalnih" naprava za pridržavanje prikladnih za određenu dob djeteta.
3. Ova naprava za pridržavanje djeteta je klasificirana kao "Univerzalna" po strožim kriterijima službenog usklađivanja od onih za prethodne verzije koje nisu upotpunjene ovom napomenom.
4. Naprava je prikladna samo za ugradnju u vozila koja imaju sigurnosni pojas na tri točke, nepomične vrste ili sa smotavanjem, službeno usklađena sa Pravilom UNI/ECE br. 16 ili sa drugim istovrijednim standardom.
5. U slučaju nedoumice, potražite savjet proizvođača ove naprave ili prodavača.

OGRAIČENJA PRI UPORABI KOJA SE ODNOSE NA PROIZVOD I SJEDALO VOZILA

OPREZ! Savjesno uvažavati ova ograničenja koja se odnose na uporabu proizvoda: u suprotnom slučaju nije zajamčena sigurnost.

- Težina djeteta mora biti između 15 i 36 kg.
 - Sjedalo vozila mora biti opremljeno sigurnosnim pojansom na tri uporišne točke, nepomične vrste ili sa napravom za smotavanje, službeno usklađeno sa Pravilom UNI/ECE br. 16 ili sa drugim istovrijednim standardom (Crtež 1 - Crtež 2).
- PAŽNJA!** U slučaju uporabe u vozilima koja imaju stražnje sigurnosne pojaseve s integriranim zračnim jastucima (zračni pojasevi), pridržavajte se priručnika s uputama proizvođača automobila.
- Može se dogoditi da je kopča sigurnosnog pojasa previše dugačka i da prevazilazi predviđenu dužinu u odnosu na donji dio Key 2-3 (Crtež 3). U tom slučaju, dječje sjedalo nesmije biti ugrađeno na tom sjedalu u vozilu, već na nekom drugom sjedalu na kojemu taj nedostatak ne postoji. Kako bi se dobile potpunije informacije glede toga, obratiti se proizvođačkoj kući automobila.
 - Dječje sjedalo može biti ugrađeno na pred-

njem suvozačevom sjedalu ili bilo kojem stražnjem sjedalu vozila, ali treba uvijek biti okrenuto u smjeru kretanja vozila. Ovo dječje sjedalo se nikada nesmije koristiti na sjedalima koja su bočno okrenuta ili obrnuto od smjera kretanja vozila (Crtež 4).

- Provjerite da kopča na pojasu s tri uporišne točke u automobilu nije previsoko te da se ne oslanja na naslon za ruke (sl. 3). U protivnom, probajte postaviti sjedalicu na drugo sjedalo u automobilu.

OPREZ! Statistički podaci o prometnim nezgodama, ukazuju na to da je stražnje sjedalo u vozilu sigurnije od prednjega, stoga se preporučuje ugradnja dječjeg sjedala na stražnjem sjedalu vozila. Posebno treba istaknuti, da je najsigurnije mjesto ono na stražnjem srednjem sjedalu, i to ako je opremljeno sigurnosnim pojasom na tri uporišne točke: u takvo slučaju, preporučuje se ugradnja dječjeg sjedala na stražnjem srednjem sjedalu vozila.

Ako dječje sjedalo bude postavljeno na prednjem sjedalu vozila, iz sigurnosnih razloga se preporučuje da to sjedalo bude što više moguće približno stražnjim sjedalima, koliko je to moguće i u odnosu na druge putnike smještene na stražnim sjedalima u vozilu. Uz to, treba podesiti leđni naslon u najokomitiji mogući položaj.

Ako je vozilo opremljeno napravom za podešavanje visine pojasa, učvrstiti ga na najnižem položaju. Osim toga, postaviti napravu za podešavanje u stražnji položaj (ili u krajnjem slučaju, u izjednačeni položaj) u odnosu na leđni naslon sjedala vozila (Crtež 5).

Ako je prednje sjedalo opremljeno sigurnosnim bočnim zračnim jastukom, nije dopuštena ugradnja na prednjem sjedalu. U slučaju ugradnje dječjeg sjedala na bilo koje sjedalo koje je opremljeno zračnim jastukom, postupiti na način koji je preporučen u priručniku za uporabu vozila.

ODRŽAVANJE

Postupke koji se odnose na čišćenje i održavanje, mora obavljati isključivo odrasla osoba.

Čišćenje navlake dječjeg sjedala

Navlaka dječjeg sjedala se u potpunosti može skinuti i oprati. Prilikom pranja, slijediti upute na etiketi.



Pranje u perilici na 30°C



Ne izbjelivati



Ne sušiti u sušilici



Ne glačati



Ne prati kemijski ecco

Čistiti navlaku isključivo pomoću spužve, sapuna za pranje rublja i vode. Nije dopuštena uporaba sredstava za razrijeđivanje ili drugih sredstava za pranje. Navlaka se nesmije centrifugirati, a suši se bez prethodnog ožimanja.

Navlaka može biti zamijenjena isključivo jednom koja je odobrena od strane proizvođača, jer ona je sastavni dio dječjeg sjedala i stoga predstavlja čimbenik sigurnosti.

OPREZ! Sjedalo se nikada nesmije koristiti bez navlake, kako ne bi bila ugrožena sigurnost djeteta.

Čišćenje plastičnih dijelova

Prilikom održavanja plastičnih dijelova, koristiti samo krpu navlaženu vodom ili neutralnim sredstvom za pranje rublja.

Nikako se ne preporučuje primjena sredstava za razrijeđivanje ili abrazivnih sredstava za pranje. Pomični dijelovi sklopa ne trebaju biti nikada podmazivani.

Provjera cjelovitosti sastavnih dijelova

Preporučuje se povremena provjera cjelovitosti i stanja istrošenosti ovih dijelova:

- Navlaka: provjeriti nije li punjenje izašlo iz navlake i ne otpadaju li dijelovi punjenja ili navlake. Provjeriti stanje prošiva koji moraju biti potpuni.
- Plastika: provjeriti stanje istrošenosti plastičnih dijelova, koji nesmiju pokazivati vidljiva oštećenja ili gubitak boje.

OPREZ! U slučaju da dječje sjedalo izgleda izobličeno ili jako istrošeno, mora biti zamijenjeno: moguće je da je izgubilo prvobitne sigurnosne značajke.

Čuvanje proizvoda

Kada sjedalo nije ugrađeno u vozilo, preporučuje se pohranjivanje sjedala daleko od izvora topline i zaštićenje od prašine, vlage i izravnog sunčevog svijetla.

UPUTE ZA UPORABU

Sadržaj

- Ugradnja dječjeg sjedala u vozilo i posjedanje djeteta.
- Kako izvući dijete iz dječjeg sjedala.
- Ugradnja dječjeg sjedala u vozilo bez djeteta.
- Podešavanje visine naslona za glavu.
- Podešavanje širine leđnog naslona.
- Podešavanje nagiba leđnog naslona.
- Skidanje navlake leđnog naslona/sjedaćeg jastuka.
- Odvajanje leđnog naslona/sjedaćeg jastuka.

Dijelovi

- A. Naslon za glavu
- B. Otvor za gumb koji služi za blokiranje/deblokiranje pomičnog dijela
- C. Leđni naslon
- D. Naslon za ruke
- E. Stražnji džep leđnog naslona
- F. Sjedaći jastuk
- G. Poluga za podešavanje visine naslona za glavu
- H. Ručka za podešavanje širine leđnog naslona
- I. Čičak
- J. Patent zatvarači
- K. Navlaka
- L. Stražnji džep
- M. Štipaljke za prolaz poprečnog sigurnosnog pojasa
- N. Bočna krilca
- O. Bočni jastučići
- P. Prolazi za trbušni sigurnosni pojas
- Q. Gornji dio sjedaćeg jastuka
- R. Donji dio sjedaćeg jastuka
- S. Spoj leđni naslon/sjedaći jastuk
- T. Uporišne točke navlake sjedaćeg jastuka
- U. Kolica
- V. Ručica za spajanje/odvajanje sjedaćeg jastuka
- W. Oznaka za otvoreno OPEN
- X. Oznaka za zatvoreno CLOSE
- Y. Obruč

Ugradnja dječjeg sjedala i posjedanje djeteta

OPREZ! Ove upute se odnose, kako u tekstu tako i u crtežima, na ugradnju dječjeg sjedala na stražnjem desnom sjedalu vozila. Prilikom ugradnje na druge položaje u vozilu, postupiti slijedom istih zahvata.

1. Postaviti dječje sjedalo tako da leđni naslon bude prislonjen uz sjedalo u vozilu (Crtež 6). OPREZ! Osvjedočiti se da naslon za glavu sjedala u vozilu ne smeta naslonu za glavu

dječjeg sjedala: nesmiye ga gurati prema naprijed (Crtež 7). Ako bi se to dogodilo, ukloniti naslon za glavu onog sjedala u vozilu na koje se ugrađuje dječje sjedalo. Imati na umu da naslon za glavu treba vratiti na sjedalo u vozilu nakon otklanjanja dječjeg sjedala i kada na tom sjedalu u vozilu sjedi putnik.

OPREZ! Stražnji dio dječjeg sjedala mora biti usko prislonjen uz sjedalo vozila (Crtež 8).

2. Posjesti dijete tako da mu leđa budu priljubljena uz leđni naslon (Crtež 9).
3. Provjeriti visinu naslona za glavu i, ako nije odgovarajuća, podesiti: vidi poglavlje »PODEŠAVANJE NASLONA ZA GLAVU« .
4. Provjeriti širinu leđnog naslona i, ako nije odgovarajuća, podesiti: vidi poglavlje »PODEŠAVANJE LEĐNOG NASLONA« .
5. Privezati sigurnosni pojas vozila na način da njezin vodoravni dio najprije prođe ispod dva naslona za ruke, i na točkama koje su označene crvenom bojom, a njezin poprečni dio ispod naslona za ruke koji se nalazi sa strane kopče za privezivanje (Crtež 10).
6. Provući poprečni dio pojasa kroz crvenu štupaljku (Crtež 11).
7. Povući poprečni dio pojasa prema pripadajućoj napravi za smotavanje, tako da cijeli pojas bude zategnut i priljubljen uz prsa i noge djeteta, imajući na umu da se ne zategne previše! (Crtež 12).

Sada je dječje sjedalo ispravno ugrađeno (Crtež 13).

OPREZ! Provjeriti je li sigurnosni pojas vozila ispravno zategnut.

OPREZ! Provjeriti nije li sigurnosni pojas vozila zapetljan (Crtež 14).

OPREZ! Provjeriti je li poprečni sigurnosni pojas ispravno prislonjen na rame djeteta (Crtež 15), imajući na umu da pojas nesmiye pritiskati vrat, ako je potrebno, spustiti naslon za glavu.

OPREZ! Provjeriti je li naprava za podešavanje pojasa postavljena u stražnji položaj (ili u krajnjem slučaju, u izjednačeni položaj) u odnosu na leđni naslon sjedala vozila (Crtež 5).

OPREZ! Nikada ne provlačiti sigurnosni pojas vozila na drugačiji način od ovoga koji je iznesen u priručniku za uporabu (Crtež 16).

OPREZ! Ne dopustiti da dijete sklizne prema naprijed ili prema dolje.

Kako izvući dijete iz dječjeg sjedala

1. Otpustiti sigurnosni pojas vozila.

- Izvući poprečni pojas iz štipaljke.
- Popratiti pojas tijekom smotavanja.

Ugradnja dječjeg sjedala u vozilo bez djeteta

Obaviti postupke 1, 5, 6, i 7 iz poglavlja »Ugradnja dječjeg sjedala u vozilo i posjedanje djeteta«.

Kada se dijete ne prevozi u vozilu, dječje sjedalo mora ostati ugrađeno ili se može odložiti u prtljažnik zajedno sa pripadajućim kolicima koja moraju potpuno biti uvučena unutar donjeg dijela sjedećeg jastuka. Sjedalo koje nije zapriječeno može predstavljati opasnost za putnike u vozilu, u slučaju nezgode ili naglog kočenja.

Podešavanje visine naslona za glavu

Moguće je podesiti visinu naslona za glavu u 8 različitih položaja, kako bi se na najbolji način uskladilo sjedalo sa visinom djeteta. Podešavanje se obavlja tako da glava djeteta bude uspravna, a pojas ispravno prislonjen na rame. Prilikom postupka podešavanja visine naslona za glavu, imati na umu da uši djeteta nesmiju prijeći visinu naslona za glavu, a štipaljka se mora naći tek nešto iznad ramena djeteta, na način da se sigurnosni pojas prislanja ispravno na djetetovo rame (Crtež 17).

Postupci podešavanja mogu biti otežani time što se dijete trenutno nalazi u dječjem sjedalu. Prilikom podešavanja:

- Jednom rukom pritisnuti polugu na stražnjoj strani naslona za glavu, istovremeno držeći drugu ruku na sjedačem jastuku, kako prikazuje crtež (Crtež 18).
- Podignuti/spustiti naslon za glavu u odnosu na iskazanu potrebu (crtež 19).
- Otpustiti polugu i nastaviti sa podizanjem (spuštanjem) naslona za glavu dok se ne začuje zvuk okidanja koji potvrđuje da je naslon zapriječen u željenom položaju.

Podešavanje širine leđnog naslona

Moguće je podesiti širinu leđnog naslona, čime se sjedalo na najbolji način usklađuje sa veličinom djetetova tijela. Postupci podešavanja mogu biti otežani time što se dijete trenutno nalazi u dječjem sjedalu.

Kako bi se obavilo podešavanje, okretati jednom rukom ručicu koja se nalazi iza dječjeg sjedala:

- Okretanje u smjeru kazaljke na satu: bočna krilca se odmiču i leđni naslon se širi (Crtež 20)
- Okretanje u smjeru suprotnom od kazaljke na satu: bočna krilca se primiču i leđni na-

slon se smanjuje (Crtež 21)

Podešavanje nagiba leđnog naslona

Leđni naslon dječjeg sjedala se slobodno može pokretati i jednostavno se može uskladiti sa nagibom sjedala u vozilu (Crtež 22).

Dječje sjedalo je predviđeno za 3 položaja nagiba leđnog naslona, čime se djetetu omogućuje putovanje u položaju koji je za njega najudobniji. Prije pristupanja podešavanju, treba izvući dijete iz dječjeg sjedala.

Za nagib naslonjača:

- Umetnuti prst u otvor na sjedištu kao što je prikazano na slici 23.
- Pritisnuti gumb ispod otvora i istovremeno povući/gurnuti stražnji pomični dio, kao što je prikazano na slici 24, do željenog položaja. Svakom koraku odgovara jedan položaj.

PAŽNJA! Nakon te radnje provjeriti da je pomični dio dobro pričvršćen.

Nakon ovih postupaka, moguće je ugraditi dječje sjedalo u vozilo i posjesti dijete, imajući na umu da dijete treba odgovarajuće osigurati, kako je to prethodno opisano.

OPREZ! Provjeriti je li naprava za podešavanje pojasa postavljena u stražnji položaj (ili u krajnjem slučaju, u izjednačeni položaj) u odnosu na leđni naslon sjedala vozila (Crtež 5).

Skidanje navlake leđnog naslona / sjedaćeg jastuka

Navlaka naslona za glavu, leđnog naslona i sjedaćeg jastuka je učvršćena pomoću čičak vrpce i patent zatvarača, stoga je jednostavna za skidanje i ponovno navlačenje.

Leđni naslon

Potpuno otvoriti 2 bočna patent zatvarača na naslonu za glavu i otpustiti 3 čičak vrpce (Crtež 25). Potpuno otvorite stražnju čičak-traku (Crtež 26) Izvući jastučice sa strane dvaju bočnih krilca (Crtež 27).

Skinuti navlaku sa sklopa (Crtež 28).

Prilikom ponovnog navlačenja navlake ponoviti postupke 1, 2, 3 i 4 suprotnim slijedom, imajući posebno na umu da navlaka mora biti savršeno navučena i priljubljena uz sklop.

Sjedaći jastuk

Sjedaći jastuk je sastavljen od dva kruta dijela koja su međusobno povezana. Prilikom skida-

nja navlake sjedaćeg jastuka, potrebno je najprije odvojiti gornji dio od donjeg nepomičnog dijela:

1. Umetnuti prst u otvor na sjeištu i pritisnuti gumb ispod otvora slijedeći postupak opisan u odlomku "Podešavanje nagiba naslonjača" (Slika 29).

2. Okretati 4 ručice koje se nalaze kraj oznaka za otvaranje OPEN (Crtež 30).

OPREZ! Na kraju tog zahvata provjeriti jesu li obruč na postolju i obruči na ručicama usklađeni i jesu li se dvije strane stvarno odvojile.

Postaviti sjedalo kako to prikazuje Crtež 31 i podignuti leđni naslon na najviši položaj

3. Podignuti gornji dio sjedaćeg jastuka, istovremeno skidajući stražnji džep ležnog naslona (Crtež 32).

4. Odvojiti navlaku na 5 uporišne točke na postolju (Crtež 33).

5. Skinuti navlaku sa gornje strane sjedaćeg jastuka (Crtež 34).

6. Prilikom ponovnog navlačenja navlake na sklop:

7. Ponoviti postupke 4, 5 i 6 suprotnim slijedom, imajući na umu da navlaka mora biti savršeno navučena i priljubljena uz sklop, posebno na mjestima gdje se nalaze dva crvena područja prolaska trbušnog sigurnosnog pojasa.

8. Pritisnuti gumb i istovremeno povući stražnji pomični dio, kao što je prikazano na slici 35.

9. Postaviti dječje sjedalo kako to prikazuje Crtež 36 i podignuti leđni naslon na najviši položaj.

10. Ponovno uklopiti gornji dio sjedaćeg jastuka na donji nepomični dio: kako bi to uklapanje bilo olakšano, preporučuje se tijekom tog postupka postaviti u nagib gornji dio, kako to prikazuje Crtež 37.

OPREZ! Nakon obavljanja tog zahvata, osvjedočiti se da se dva dijela savršeno uklapaju.

11. Ponovno uvući stražnji džep između sklopa i njegove navlake (Crtež 38).

12. Postaviti sjedalo na ravninu, kako to prikazuje crtež 39 i okretati 4 ručice u pravcu oznake za zatvaranje CLOSE (Crtež 40).

OPREZ! OPREZ! Na kraju tog zahvata provjeriti jesu li obruč na postolju i obruči na ručicama usklađeni i jesu li se dvije strane spojile.

Odvajanje leđnog naslona / sjedaćeg jastuka

Uporaba dječjeg sjedala je dopuštena samo SAMO ako je leđni naslon ispravno ugrađen na

sjedaći jastuk. Leđni naslon se može odvojiti od sjedaćeg jastuka SAMO kada se sjedalo ne koristi i odlaže se na neko skućeno mjesto.

Prilikom odvajanja leđnog naslona od sjedaćeg jastuka:

1. Izvući kolica na treći položaj, slijedom postupka opisanih u poglavlju »Podešavanje nagiba leđnog sjedala«.

2. Vršiti pritisak na leđni naslon pri stražnjoj strani u blizini spoja sa sjedaćim jastukom i otpustiti dvije hvataljke (Crtež 41).

Kako bi se leđni naslon spojio sa sjedaćim jastukom, ponoviti iste postupke, ali suprotnim slijedom.

OPREZ! Na kraju svih postupaka, provjeriti jesu li gornji dio i donji dio sjedaćeg jastuka ispravno međusobno spojeni.

JAMSTVO

Jamčimo za ispravnost proizvoda ukoliko se isti koristi u normalnim uvjetima korištenja predviđenim u uputama za korištenje.

Jamstvo neće važiti u slučaju šteta nastalih uslijed neispravnog korištenja, istrošenosti ili slučajnih događaja.

Tijekom razdoblja važenja jamstva, upućuje se da se za nedostatke konzultiraju posebne odredbe važećih nacionalnih standarda koje se primjenjuju u državi u kojoj je proizvod kupljen, ako takve postoje.

SL Navodila za uporabo

KEY 2-3

OPOZORILO: PRED UPORABO PAZLJIVO IN V CELOTI PREBERITE TER SHRANITE NAVODILA, DA BI SE IZOGNILI NEVARNOSTIM MED UPORABO, DA JIH BOSTE IMELI NA VPOGLED V PRIHODNOSTI. DA BI NE OGROŽALI VARNOSTI VAŠEGA OTROKA NATANČNO UPOŠTEVAJTE TA NAVODILA.

OPOZORILO! PRED UPORABO ODSTRANITE IN ODVRZITE VSE PLASTIČNE VREČKE IN VE OSTALE ELEMENTE, KI SO SESTAVNI DEL EMBALAŽE TEGA IZDELKA, VSEKAKOR PA JIH SHRANITE IZVEN OTROKOVEGA DOSEGA. PRIPOROČAMO, DA TE ELEMENTE ODVRŽETE UPOŠTEVAJOČ NAVODILA O DIFERENCIRANEM NAČINU ZBIRANJA ODPADKOV V SKLADU Z VELJAVNIMI ZAKONI.

ZELO POMEMBNO! PREBERITE TAKOJ

- Ta sedež je homologiran v "Skupini 2 - 3", za prevoz otrok med 15 in 36 Kg telesne teže (indikativno med 3 in 12 let starosti), z upoštevanjem evropskih standardov ECE R 44/04.
- Vsaka država ima različne zakone in standarde v zvezi z varnostjo pri prevozu otrok v avtomobilih. Zaradi tega se svetuje, da se kontaktirajo lokalni organi, da bi bile informacije še boljše.
- Posamezni postopki pri reguliranju sedeža morajo biti opravljeni izključno od odrasle osebe.
- Preprečite, da bi kdorkoli uporabljal proizvod preden bi prebral navodila.
- Nevarnost za resne poškodbe otroka, ne samo v primeru nesreče, ampak tudi v drugih primerih (na primer pri nenadnem močnem zaviranju, itd.) se poveča, če indikacije navedene v tem priročniku niso natančno upoštewane.
- Shranite ta snopič z navodili za uporabo v prihodnosti: izza naslonjala ima proizvod namenski žep, v katerega lahko priročno shranite snopič.
- Proizvod je namenjen samo uporabi kot avtomobilski sedež in ni namenjen uporabi v domu.

- Družba Artsana ne sprejema odgovornosti v primeru neprimerne uporabe proizvoda in pri vsaki uporabi, ki se razlikuje od teh navodil.
- Noben sedež ne more zagotoviti popolne varnosti otroka v primeru nesreče, vendar uporaba tega proizvoda zmanjša tveganje resnih poškodb ali smrti.
- U sedež uporabljajte v avtomobilu pravilno nameščen in s pripetimi pasovi, tudi pri vožnji na krajših razdaljah. Če tega ne storite, pomeni da izzivate poškodbe. Še posebej preverite, da so pasovi primerno zategnjeni, da niso zaviti in da so v pravilni poziciji.
- Tudi v primeru lažje nesreče, se sedež lahko poškoduje in nastanejo poškodbe, ki s prostim očesom niso vedno vidne: zaradi tega ga je potrebno zamenjati.
- Ne uporabljajte sedežev iz druge roke: lahko imajo poškodbe, ki s prostim očesom niso vidne in s tem lahko zmanjšajo varnost proizvoda.
- Ne uporabljajte sedežev, ki so poškodovani in deformiran, preveč obrabljeni, ali pa jim manjkajo posamezni deli: lahko bi že izgubili svoje prvotne karakteristike za varnost.
- Ne izvajajte sprememb ali dodajanja na proizvodu, brez odobrenja proizvajalca. Ne nameščajte dodatkov, nadomestne ali sestavne dele, ki jih ni dobavil ali odobril proizvajalec za uporabo sedeža.
- Ne uporabljajte ničesar, na primer blazine ali pokrivala, da bi na ta način zvišali avtomobilski sedež ali pa da bi tako dvignili otroka na sedežu: v primeru nesreče, bi sedež lahko neustrezno deloval.
- Preverite, da se ne nahajajo med otrokovim sedežem in avtomobilskim sedežem predmeti, prav tako ne sme biti ničesar med sedežem in vrati avtomobila.
- Preverite, da so sedeži avtomobila resnično dobro pričvrščeni.
- Preverite, da se v notranjosti in notranji zadnji polici avtomobila, ne nahajajo predmeti ali prtljaga, ki ni primerno pritrjena. V primeru nesreče ali nenadnega močnega zaviranja, bi ti predmeti lahko poškodovali potnike.
- Ne dovolite, da bi se otroci igrali z sestavnimi deli sedeža.
- Nikoli ne pustite otroka samega v avtomobilu.

bilu, lahko bi bilo nevarno!

- Ne prevažajte več kot enega otroka naenkrat na sedežu.
- Zagotovite, da vsi potniki v avtomobilu uporabljajo svoje varnostne pasove zaradi svoje varnosti in da med potovanjem, v primeru nesreče ali nenadnega zaviranja, ne poškodujejo otroka.
- POZOR! Pri nastavitvah (tako naslona za glavo kot hrbtišča) zagotovite, da premični deli sedeža niso v stiku z otrokovim telesom.
- Med potovanjem, morate zaustaviti vozilo na varnem kraju, predno bi naredili kakršnokoli nastavev sedeža ali premestili otroka.
- Občasno kontrolirajte, da otrok ne bo odprl zaponke na varnostnem pasu, ter da ne spremeni nastavev sedeža ali njegovih delov.
- Izogibajte se hranjenju otroka med vožnjo, še posebej mu ne dajajte lizik, sladolegov ali druge hrane na palčki. V primeru nesreče ali močnega zaviranja, bi lahko prišlo do poškodbe.
- Med dolgimi potovanji se priporoča večkratni počitek: otrok se zlahka utruji v avtomobilu in v avtosedežu zato potrebuje gibanje. Priporoča se, da otrok vstopi v avto in iz njega na strani pločnika za pešce.
- Ne odstranjujte etiket in ostalih označb blagovne znamke s prevleke, ker bi jo s tem lahko poškodovali.
- Izogibajte se, da bi bil sedež predolgo izpostavljen soncu: to lahko povzroči spremembo barve tako na materialu kod na tkanini.
- V primeru, da je vozilo dolgo izpostavljeno soncu morate pregledati, da deli sedeža niso pregreti, preden na sedež posadite otroka. V primeru pregretosti sedeža, ga morate prej ohladiti, predno posedite otroka v sedež, saj s tem preprečite opekline.
- Kadar na sedežu ne vozite otroka, mora biti le ta tudi pričvrščen, ali pa shranjen v prtljažniku z vodili, ki so popolnoma vstavljeni znotraj spodnjega dela sedeža. Nepričvrščen sedež lahko predstavlja nevarnost za potnike v primeru nesreče ali močnega zaviranja.

VAŽNO OPOZORILO

1. To je navodilo za položaj otroka "Universale", homologiran s Pravilnikom št.44, z dopolnili za serijo 04. Primeren je za splošno uporabo v vozilih in je skladen z večjim delom, ne pa

z vsemi avtomobilskimi sedeži.

2. Odlična skladnost se najlažje doseže v primerih, ko proizvajalec vozila daje v svojem priročniku izjavo, da je vozilo namenjeno za uporabo dispozitiva "Universal" za namestitev otroka v starostnem razponu, ki je naveden.
3. To navodilo za uporabo je klasificirano kot "Universale", po najstrožjih homologacijskih kriterijih, v primerjavi s predhodnimi modeli, ki nimajo tega obvestila.
4. Primeren je za uporabo samo na vozilih, ki so opremljeni z varnostnimi pasovi na 3 točke, statični ali na navoj, homologiran na osnovi Pravilnika UN/ECE št.16 ali drugih ekvivalentnih standardov.
5. V primeru nejasnosti kontaktirajte proizvajalca dispozitiva ali njegovega prodajalca.

OMEJITVE IN ZAHTEVE PRI UPORABI, KI SE NANAŠAJO NA PROIZVOD ALI NA AVTOMOBILSKI SEDEŽ

POZOR! Natančno upoštevajte naslednje omejitve in zahteve pri uporabi, tako pri proizvodni, kot tudi na avtomobilskem sedežu: v nasprotnem primeru varnost ni zagotovljena

- Otrokova teža mora biti med 15 Kg in 36 Kg.
- Avtomobilski sedež mora biti opremljen z varnostnim pasom na 3 točke, statičnim ali na navoj, homologiran na osnovi Pravilnika UN/ECE št.16 ali drugih zamenljivih standardov (Slika 1 – Slika 2).

OPOZORILO! V primeru uporabe v vozilih, opremljenih s pasovi zadnjih sedežev z vgrajeno zračno blazino (napihljivi pasovi), sledite navodilom proizvajalca vozila.

- Lahko se primeri, da je zaponka varnostnega pasu predolga in gre preko predvidene višine v odnosu na spodnji del Key 2-3 (Slika 3). V takem primeru sedež ne sme biti fiksiran na tak avtomobilski sedež, temveč se mora montirati na drugega, kjer se ta problem ne pojavi. Za dodatne informacije v zvezi s tem vidikom, kontaktirajte proizvajalca avtomobila.
- Sedež se lahko montira na sprednji sedež avtomobila, na strani ob vozniku ali katerikoli od zadnjih sedežev, ter mora biti obrnjen v smeri vožnje. Nikoli ne uporabljajte teh sedežev tako, da bi bili montirani stransko ali pa v smeri, ki je nasprotna smeri vožnje (Slika 4).

- Prepričajte se, da zaponka varnostnega pasu ni previsoko in da ne leži na naslonu za roko varnostnega sedeža za otroke (Sl. 3). V nasprotnem primeru, poskusite namestiti otroški varnostni sedež na drugi sedež avtomobila.

POZOR! Na osnovi statistik o nesrečah, se običajno sedeži montiranje na zadnjih avtomobilskih sedežih in so s tem bolj varni od sprednjih: zato se svetuje, da sedež montirate na zadnji avtomobilski sedež. Natančneje, bolj varen je zadnji srednji sedež, seveda če je opremljen z varnostnim pasom na 3 točke: v takem primeru se svetuje, da montirate otrokov sedež na to mesto. Če pa se sedež montira na prednji sedež, se priporoča pomakniti le tega čim bolj nazaj, seveda skladno z ostalimi potniki, ki so na zadnjem sedežu avtomobila ter regulirati naslonjalo čim bolj vertikalno. Če je avto opremljen z regulacijo višine varnostnega pasu, le tega fiksirajte v najnižjo pozicijo. Preverite, da je regulator pasu potegnjen nazaj (ali pa je v isti liniji) proti naslonjalu avtomobilskega sedeža (Slika 5) Če je sprednji sedež opremljen z zračno blazino se odsvetuje montaža otrokovega sedeža na tem mestu. V primeru, da se sedež montira na kateri drugi sedež, ki je zaščiten z zračno blazino, se vedno ozirajte na navodila v priročniku avtomobila.

VZDRŽEVANJE

Vse postopke čiščenja in vzdrževanja morajo opraviti odrasle osebe

Čiščenje prevleke

Sedežna prevleka je popolnoma odstranljiva in pralna. Za pranje upoštevajte navodila, ki so na etiketi prevleke.



Pranje v pralnem stroju pri 30°C



Beljenje ni dovoljeno



Sušenje v sušilnem stroju ni dovoljeno



Likanje ni dovoljeno



Kemično čiščenje ni dovoljeno

Podlogo čistite samo z vlažno krpo, pralnim milom in vodo.

Nikoli ne uporabljajte abrazivnih detergentov ali raztopil.

Podlogo ne centrifugirajte in putite, da se posuši brez ovijanja.

Pologa se lahko zamenja samo z zamenjavo, ki jo dovoljuje proizvajalec, ker je sestavni del sedeža in torej element varnosti.

POZOR! Sedež se ne sme nikoli uporabljati brez podloge, da ne bi zmanjšali otrokove varnosti.

Čiščenje plastičnih delov

Plastične dele očistite samo z vlažno krpo, vodo in nevtralnim detergentom.

Nikoli ne uporabljajte abrazivnih detergentov in raztopil.

Premični deli sedeža ne smejo biti v nobenem primeru podmazani.

Kontrola skladnosti vseh sestavnih delov

Priporoča se redno pregledovanje skladnosti in stanja obrabljenosti pri sledečih sestavnih delih:

- podloga: preglejte, da ni poškodovana in da ne izhaja iz nje polnilo s katerim je napolnjena, oziroma da ni popuščnosti. Preglejte stanje šivov, ki morajo biti vedno celi.
- plastika: preverite stanje obrabljenosti pri vseh delih iz plastike saj ne smejo imeti vidnih znakov poškodb ali izgubo barve

POZOR! V primeru, da je sedež poškodovan ali zelo obrabljen, mora biti zamenjan: lahko je izgubil svoje prvotne katarakteristike varnosti

Shranjevanje proizvoda

Kadar sedež ni montiran v avtomobilu, se priporoča, da ga shranjujete na suhem mestu, proč od virov toplote ali zaščiten proti prahu, vlagi in direktni sončni svetlobi

NAVODILA ZA UPORABO

Kazalo

- Montaža sedeža v avtomobilu in namestitev otroka.
- Kako otroka vzeti iz sedeža.
- Montaža sedeža v avtomobilu, brez otroka.
- Nastavitev višine naslonjala za glavo.
- Nastavitev širine hrbtišča.
- Nastavitev nagnjenosti hrbtišča.
- Odstranitev podloge hrbtišča / sedeža.
- Odpenjanje hrbtišča / sedeža.

Sestavni deli

A. Naslonjalo za glavo

- B. Odprtina za gumb, s pomočjo katerega se pritrdi oziroma sprostí vodilo otroškega varnostnega sedeža.
- C. Hrbtišče
- D. Naslonjalo za roke
- E. Tekstilni del na zadnji strani hrbtišča
- F. Sedež
- G. Vzvod za nastavitev višine naslonjala za glavo
- H. Ročka za nastavitev širine hrbtišča
- I. Pasovi
- J. Zadržge
- K. Podloga
- L. Zadnji žep
- M. Sponka za prehod diagonalnega pasu
- N. Stranska krila
- O. Stranske blazine
- P. Prehodi abdominalnega pasu
- Q. Zgornji del sedeža
- R. Spodnji del sedeža
- S. Pregib hrbtišče /sedež
- T. Točke, kjer je fiksira podloga na sedež
- U. Vodilo
- V. Ročka za pripenjanje /odpenjanje sedeža
- W. Znak za odprtje OPEN
- X. Znak za zaprtje CLOSE
- Y. Krogci za referenco

Montaža v avto in namestitev otroka

Pozor! Ta navodila se navezujejo, tako na tekst kot na risbe, za montažo sedeža na zadnji avtomobilski sedež na desni strani. Za montažo na druge sedeže, je potrebno prav tako opraviti enake postopke.

1. Namestite sedež na avtomobilski sedež tako, da hrbtišče približate naslonjalu sedeža (Slika 6).

POZOR! Preverite, da se naslonjalo za glavo ne združuje z naslonjalom za glavo pri otrokovem sedežu: ne sme ga pritiskati naprej (Slika 7). V takem primeru odstranite naslonjalo za glavo pri avtomobilskem sedežu, na katerega montirate otokov sedež. Ne pozabite le tega namestiti nazaj, ko boste odstranili otrokov sedež in bo avtomobilski sedež uporabljal potnik v avtomobilu.

POZOR! Zadnji del otrokovega sedeža se mora dobro prilegati sedežu avtomobila (Slika 8).

2. Otroka posedite tako, da se njegov hrbet dobro prilega hrbtišču sedeža (Slika 9).
3. Preverite višino naslonjala za glavo in če ni pravilna, jo nastavite: glej člen "NASTAVITEV VIŠINE NASLONJALA ZA GLAVO".

4. Preverite širino hrbtišča in v primeru nepravilnosti jo je potrebno nastaviti: glej člen "NASTAVITE ŠIRINE HRBTIŠČA".

5. Pripnite avtomobilski varnostni pas tako, da ga vodoravno potegnete pod obema naslonjaloma za roki v točkah, ki so označene z rdečo barvo in diagonalni del pod naslonjalom za roki ob strani, kjer je zaponka (Slika 10).

6. Potegnite diagonalni del skozi varnostni pas skozi držalo rdeče barve (Slika 11).

7. Potegnite diagonalni del avtomobilskega pasu proti njegovemu navoju, tako da bo pas napet in dobro prilegajoč otrokovemu telesu in nogami in da ga ne bo preveč tiščalo! (Slika 12). Sedaj je sedež pravilno nameščen (Slika 13).

POZOR! Preverite, da ima avtomobilski varnostni pas pravilno napetost.

POZOR! Preverite, da avtomobilski varnostni pas ni zavrt (Slika 14).

POZOR! Preverite, da je diagonalni pas pravilno nameščen na otrokovo ramo (Slika 15) in ne vrši pritisk na njegov vrat; če je potrebno znižajte naslonjalo za glavo.

POZOR! Preverite, da je nastavitve za pas v najbolj potegnjeni zadnji poziciji (ali vsaj v liniji z njo) v odnosu na hrbtišče in sedež avtomobila (Slika 5).

POZOR! Nikoli ne prevlecite pasove v drugačnih pozicijah kot so navedene v tem knjižici z navodili! (Slika 16).

POZOR! Ne dovolite, da se otrok premika naprej in navzdol.

Kako otroka vzeti iz sedeža

1. Odpnite avtomobilski pas
2. Odstranite diagonalni del pasu iz primeža
3. Z roko primite varnostni pas, da se shrani nazav v navoj.

Montaža sedeža v avtomobil, brez otroka

Opravite postopke 1,5,6,7 po členu "Instalacija sedeža in naslonjala za glavo in posaditev otroka".

Kadar ne prevažamo otroka mora biti sedež prav tako pričvrščen, ali pa ga morate shraniti v prtljažnik z vodilom, ki je popolnoma vstavljen na notranjo stran spodnjega dela sedeža. V primeru neprijetega sedeža lahko le ta predstavlja nevarnost za potnike v primeru nesreče ali nenagnega zaviranja.

Nastavitev višine naslonjala za glavo

Višino naslonjala za glavo je mogoče nastaviti v 8 pozicijah da bi tako dobili najboljšo pozicijo višine sedeža, ki je najbolj primerna za otroka. To storite tako, da bo otrokova glava dobro prilagajajoča naslonjalu, varnostni as pa bo pravilno nameščen na njegovo ramo.

V postopku nastavitve naslonjala za glavo ne spreglejte otrokovih ušes, ki ne smejo presehati roba za glavo, primež pa mora biti komaj malo višji od otrokove rame, tako da je varnostni pas pravilno naslanja na njegovo ramo (Slika 17).

Postopek te nastavitve je lahko polsabsan, če otrok že sedi na sedežu.

Za izvedbo nastavitve:

1. Pritisnite z eno roko na vzvod, ki je izza naslonjala za glavo, z drugo roko pa držite sedež tako, kot je prikazano na sliki (Slika 18).
2. Dvignite/spustite naslonjalo za glavo, pač po potrebi (Slika 19).
3. Spustite vzvod in nadaljujte z dviganjem / spuščanjem naslonjala za glavo, vse dokler je slišite zaskoka, ki potrjuje da je naslonjalo blokirano v željeni poziciji.

Nastavitev širine hrbtišča

Širino hrbtišča je mogoče nastaviti tako, da se na najboljši način prilaga otrokovi velikosti. Postopek te nastavitve je lahko slabši, če je otrok že posejen v sedež.

Za reguliranje je potrebno obračati z eno roko ročico, ki je na zadnji strani sedeža:

- Obračanje v smeri urnih kazalcev: stranski krilci na hrbtišču se oddaljita in hrbtišče se razširi (Slika 20).
- Obračanje v smeri nasprotno urnim kazalcem: stranski krilci se približata in hrbtišče se zoži (Slika 21).

Nastavitev naklona hrbtišča

Hrbtišče sedeža je gibljivo in zato se lahko prilagodi naklonu avtomobilskega sedeža (Slika 22). Sedež za otroka predvideva možnost reclinacije hrbtišča v 3 pozicijah, to pa dovoljuje otroku da potuje v poziciji, ki mu po udobju najbolj prilaga.

Predem začnete z reguliranjem je potrebno, da otroka vzamete iz sedeža.

Za nagib hrbtišča:

1. Prst vstavite v odprtino na sedišču, kakor prikazuje sl. 23.

2. Pritisnite na gumb v odprtini in istočasno povlecite/potisnite zadnjo stran vodil varnostnega sedeža, kakor prikazuje slika 24, tako, da dosežete zeleni položaj. Vsak zaskok ustreza enemu položaju.

POZOR! Po končani nastavitvi preverite, ali so vodila varnostnega sedeža trdno zaskočena.

Ko so ti postopki opravljeni je mogoče montirati sedež v avtomobil in nato posedeti otroka v sedež, s tem da ste ga zavarovali kot je predhodno opisano.

POZOR! Preverite, da je regulator varnostnega pasu v pravilni zadnji poziciji (ali vsak v isti liniji) s hrbtiščem avtomobilskega sedeža (Slika 5).

Odstranitev podloge na hrbtišču/sedežu

Prevekle za naslonjalo za glavo, hrbtišče in sedež so fiksirane z velkro materialom in zadrkami, zato je njihova odstranitev in ponovna namestitev zelo enostavna.

Hrbtišče

1. Popolnoma odprite obe 2 stranski zadrugi na naslonjalu za glavo in odprite vse 3 dele iz velkra (Slika 25).
2. Popolnoma odprite zadnje zapenjalno na ježek (Fig. 26).
3. Odstranite blazinici iz obeh stranskih krilc (Slika 27).
4. Odstranite podlogo iz strukture (Slika 28).

Za namestitev podloge na strukturo ponovite postopke 1,2,3,4 v nasprotni smeri s tem da pazite, da je prevleka popolnoma prilagajajoča se na samo strukturo.

Sedež

Sedež je narejen iz dveh trdnih delov od plastike, ki sta med seboj povezana

Za odstranitev podloge s sedeža je potrebno najprej odpeti zgornji nato pa se spodnji fiksi del:

1. Prst vstavite v odprtino na sedišču in pritisnite na spodnji gumb sledeč navodilom iz poglavja »Nastavitev naklona hrbtišča« (sl. 29).
2. Obračajte 4 ročice odgovarjajoče znakom OPEN (Slika 30).
POZOR! Po zaključenem postopku preverite, da so krogci na bazi odgovarjajoči krogom na ročicah in da sta oba dela dejansko oddvojena.
3. Postavite sedež tako kot je prikazano na Sliki 31 in dvignite hrbtišče na najvišjo pozicijo.
4. Dvignite zgornji del sedišča tako, da od

stranite istočasno tekstilni del na zadnji strani hrbtišča (Slika 32).

5. Odprite podloga na odgovarjajočih 5 točkah, kjer je pritrjena na bazo (Slika 33).
6. Odstranite podlogo z zgornjega dela sedišča (Slika 34).

Za ponovno namestitev podloge na strukturo:

7. Ponovite postopke 4,5,6 v nasprotni smeri s tem da pazite da je prevleka popolnoma prilagajoča se na samo strukturo, ter še posebej na delu, ki je evidentiran kor rdeča cona zaradi prehodaabdominalnega varnostnega pasu.
 8. Pritisnite na gumb in istočasno povlecite za zadnjo stran vodil otroškega varnostnega sedeža, kakor prikazuje slika 35.
 9. Postavite sedež tako, kot je prikazano na Sliki 36 in dvignite hrbtišče v najvišjo pozicijo.
 10. Ponovno namestite zgornji del sedišča odgovarjajoče spodnjemu fiksному delu: za bi si olajšali vstavev se svetuje da v teku postopka nagnete zgornji del tako kot kaže Slika 37.
POZOR! ob zaključenem postopku preverite da se obe dela prilagata.
 11. Ponovno namestite tekstilni zadnji del na strukturo in preobleko (Slika 38).
 12. Postavite sedež na neko površino, kot je prikazano na Sliki Fig. 39 in obračajte 4 ročice korisponentno znakom za zapiranje CLOSE (Slika 40).
- POZOR! Ob zaključku postopka preverite, da so krogci na osnovi in na ročicah pravilno razvrščeni, ter da sta oba dela zapeta

Pripenjanje hrbtišča / sedišča

Uporaba sedeža je dovoljena samo s hrbtiščem, ki je pravilno montirano na sedišče. Hrbtišče se lahko po potrebi od strani od sedišča, vendar samo v primeru neuporabljenega prostora.

Za oddvojitve hrbtišča od sedišča:

1. Izvlecite vodilo v tretji poziciji, tako kot je opisano v členu "Regulacija nastavitve hrbtišča".
2. Na podlagi pritiska na hrbtišče in proti zadnjemu delu v sklopu s sediščem lahko oddvojite oba priklopa (Slika 41).

Da bi fiksirali hrbtišče na sedišče ponovite pravkar opisan postopek v nasprotni smeri.

POZOR! Po zaključku postopka preverite, da sta zgornji in spodnji del sedišča pravilno po-

vezana med seboj.

GARANCIJA

Garancija za ta izdelek velja za vse okvare, ki so nastale kot posledica običajne uporabe v skladu z navodili za uporabo.

Garancija zato ne velja v primeru poškodb, ki so nastale kot posledica nepravilne uporabe, obrabe ali nesreče.

Za čas trajanja garancije si, kjer so na voljo, preberite ustrezna določila iz nacionalne zakonodaje države nakupa.



Návod K použití

KEY 23

DŮLEŽITÉ: PŘED POUŽITÍM SI POZORNĚ PROČTĚTE CELÝ NÁVOD K POUŽITÍ, ABYSTE SE VYHNULI MOŽNÝM NEBEZPEČÍM PŘI POUŽÍVÁNÍ VÝROBKU A NÁVOD USCHOVEJTE PRO PŘÍPADNÉ DALŠÍ POUŽITÍ. ŘIĎTE SE POKYNY UVEDENÝMI V NÁVODU, ABYSTE NEOHROZILI BEZPEČNOST VAŠEHO DÍTĚTE.

VAROVÁNÍ! PŘED POUŽITÍM ODSTRANĚTE A VYHOĎTE VŠECHNY IGELITOVÉ SÁČKY A ČÁSTI OBALU TOHOTO VÝROBKU NEBO JE ALESPOŇ USCHOVEJTE MIMO DOSAH DĚTÍ. DOPORUČUJEME TYTO ČÁSTI VYHODIT DO TŘÍDĚNÉHO ODPADU V SOULADU S PLATNÝMI VYHLÁŠKA-MI A NAŘÍZENÍMI.

VELMI DŮLEŽITÉ! PŘEČTĚTE IHNEDE

- Tato autosedačka byla schválena pro "Skupinu 2 - 3", pro přepravu dětí s váhou od 15 do 36 kg (zhruba od 3 do 12 let), v souladu s evropskou normou ECE R 44/04.
- V jednotlivých státech platí různé vyhlášky a bezpečnostní předpisy vztahující se na přepravu dětí ve vozidle. Proto doporučujeme kontaktovat příslušné místní orgány pro podrobnější informace.
- Autosedačka musí být připevněna i jakkoliv nastavována pouze dospělou osobou.
- Nedovolte, aby výrobek používaly osoby, aniž by se předtím obeznámily s tímto návodem.
- Riziko vážného zranění dítěte se zvyšuje, a to nejen v případě nehody, ale i jiných situacích (např. prudké zabrzdění, atd.), pokud pokyny uvedené v tomto návodu k použití nejsou přesně dodržovány.
- Tento návod tvoří nedílnou součást výrobku: Uschovejte tento návod do příslušné kapsy na zadní straně autosedačky pro případné další použití.
- Tento výrobek může být používán výhradně jako autosedačka a není vhodný pro používání v bytě.
- Společnost Artsana nenese žádnou odpovědnost za nesprávné používání výrobku,

ani za jakýkoliv jiný způsob použití, který není uveden v tomto návodu k použití.

- Žádná autosedačka nezaručí úplnou bezpečnost dítěte v případě nehody, ale její použití snižuje riziko zranění nebo smrti dítěte.
- Používejte autosedačku správně připevněnou a vždy připevněte dítě bezpečnostními pásy i na krátké cesty. Pokud to neuděláte, ohrožujete bezpečnost Vašeho dítěte. Dále zkontrolujte, zda je pás dobře napnut, zda není přetočen nebo zda není někde špatně protažen.
- I při malé dopravní nehodě může dojít k poškození autosedačky, neznatelnému pouhým okem, proto je nutné ji v každém případě vyměnit.
- Nepoužívejte autosedačky zakoupené jako použité, mohlo dojít k vážnému poškození struktury autosedačky, i když neznatelnému pouhým okem, které mohlo snížit bezpečnost výrobku.
- Autosedačku nepoužívejte, pokud je poškozená, deformovaná, velmi opotřebovaná nebo pokud některá její část chybí: nemusí už splňovat původní požadavky na bezpečnost.
- Na výrobku nesmí být provedena žádná úprava nebo změna bez předchozího souhlasu výrobce. Nepoužívejte doplňky, náhradní díly nebo části, které nejsou dodávány nebo schváleny výrobcem.
- Nepoužívejte žádné předměty, jako například polštářky nebo deky, k podložení autosedačky na sedadle nebo dítěte v autosedačce: v případě nehody by autosedačka nemusela být plně funkční.
- Zkontrolujte, zda se mezi autosedačkou a sedadlem vozidla nebo autosedačkou a dveřmi vozidla nenachází žádné předměty.
- Zkontrolujte, zda jsou sedadla vozidla (sklopné nebo otáčivé části sedadel) dobře zajištěna.
- Ujistěte se, zda nevezete volně ležící předměty nebo zavazadla, a to především na zadní odkládací desce, které by v případě nehody mohly zranit osoby ve vozidle.
- Nedovolte, aby si jiné děti hrály s částmi nebo díly autosedačky.
- Nikdy nenechávejte dítě samo ve vozidle.

Mohlo by to být nebezpečné!

- Vždy používejte autosedačku pouze pro jedno dítě.
- Ujistěte se, zda všichni spolujezdcí mají zapnutý bezpečnostní pás a to jak pro jejich vlastní bezpečnost, tak i proto, že by v případě nehody nebo prudkého zabrzdění mohli dítě zranit.
- POZOR! Při úpravě polohy opěrky hlavy nebo opěrky zad dbejte, aby se pohyblivé části autosedačky nedostaly do styku s tělem dítěte.
- Pokud potřebujete během cesty upravit polohu autosedačky nebo dítěte, vždy nejdříve zastavte na vhodném místě.
- Pravidelně kontrolujte, zda se dítěti nepodařilo rozepnout sponu bezpečnostního pásu nebo zda si nehraje s částmi autosedačky.
- Nedávejte dítěti během cesty pokrmy na špejli, především lízátka nebo zmrzlinu. V případě nehody nebo prudkého zabrzdění by se dítě o ni mohlo zranit.
- V případě dlouhých cest dělejte často zastávky. Dítě se v autosedačce rychle unaví a potřebuje se proběhnout. Doporučujeme, aby dítě nastupovalo i vystupovalo z vozidla na straně chodníku.
- Neodstraňujte značky ani štítky z potahu autosedačky, mohli byste je poškodit.
- Nenechávejte autosedačku vystavenou dlouhou dobu na slunci: barvy potahu nebo autosedačky by mohly vyblednout.
- Pokud auto zůstalo dlouho stát na slunci, pozorně autosedačku zkontrolujte, dříve než do ní dítě usadíte; některé části by mohly být rozpálené: nechte je nejdříve dostatečně vychladnout, aby se dítě nemohlo popálit.
- Pokud nepřeppravujete dítě, musí být autosedačka připevněna nebo uložena do kufru a musí mít úplně zasunutý podstavec autosedačky. Nepřipevněná autosedačka může zranit spolucestující v případě nehody nebo prudkého zabrzdění.

DŮLEŽITÉ OZNÁMENÍ

1. Jedná se o "univerzální" dětské zádržné zařízení, které bylo schváleno podle 4. novely

evropské normy ECE 44. Je vhodné pro běžné použití ve vozidlech a je použitelné na většinu sedadel vozidla, i když ne na všech.

2. Zádržné zařízení je plně kompatibilní, pokud výrobce v příručce k vozidlu uvádí, že se pro dané vozidlo předpokládá použití dětských zádržných zařízení univerzálního typu pro danou věkovou kategorii.
3. Toto zádržné zařízení bylo klasifikováno jako "univerzální", protože vyhovuje přísnějším požadavkům pro homologaci oproti předcházejícím modelům, které takto označeny nejsou.
4. Je vhodné pouze pro použití ve vozidlech, vybavených tříbodovými bezpečnostními pásy, pevnými nebo s automatickým navíjením, které byly schváleny dle dispozic normy UN/ECE č. 16 nebo jiné jí odpovídající normy.
5. V případě jakýchkoliv pochybností se obraťte na výrobce zádržného zařízení nebo na příslušnou prodejnu.

OMEZENÍ PŘI POUŽÍVÁNÍ VÝROBKU A POŽADAVKY NA SEDADLO VOZIDLA

Varování! Pečlivě dodržujte následující omezení při používání výrobku: v opačném případě není zaručena plná bezpečnost.

- Váha dítěte se musí pohybovat v rozmezí od 15 do 36 kg.
- Sedadlo vozidla musí být vybaveno tříbodovým bezpečnostním pásem, pevným nebo s automatickým navíjením, které byly schváleny podle dispozic normy UN/ECE č. 16 nebo jiné jí odpovídající normy (obr. 1 - obr. 2).

UPOZORNĚNÍ! V případě použití ve vozidlech vybavených zadními bezpečnostními pásy s integrovaným airbagem (nafukovací pásy), postupujte podle návodu k obsluze, který byl dodán výrobcem vozidla.

- Může se stát, že spona bezpečnostního pásu bude příliš dlouhá a bude vyšší než podstavec autosedačky Key 2-3 (obr. 3). V tom případě autosedačka nesmí být připevněna na toto sedadlo, ale musíte ji připevnit na jiné sedadlo, u kterého se tento problém nevyskytuje. Případné další informace vám poskytne výrobce vozidla.

- Autosedačka může být umístěna na předním sedadle pro spolujezdce nebo na jakémkoliv ze zadních sedadel a musí být vždy otočena po směru jízdy. Nikdy nepřipevňujte tuto sedačku na sedadla, která jsou otočena do boku nebo proti směru jízdy (obr. 4).
- Ujistěte se, zda přezka tříbodového pásu vozidla není příliš vysoko a zda není opěna o opěrku paží autosedačky (obr. 3). Pokud ano, zkuste autosedačku připevnit na jiné sedadlo vozidla.

UPOZORNĚNÍ! Ze statistik nehod vyplývá, že většinou jsou zadní sedadla bezpečnější než přední, proto doporučujeme připevnit autosedačku na jedno ze zadních sedadel. Nejbezpečnějším místem ve vozidle je zadní prostřední sedadlo, pokud je vybaveno tříbodovým bezpečnostním pásem. V tom případě doporučujeme připevnit autosedačku dozadu uprostřed. Pokud autosedačku umístíte na přední sedadlo pro spolujezdce, doporučujeme pro větší bezpečnost nastavit opěradlo sedadla do kolmé polohy a posunout sedadlo co možná nejvíce dozadu. Samozřejmě, pokud je to možné vzhledem k případným dalším spolucestujícím sedícím na zadním sedadle. Pokud je možno upravovat výšku bočního uchycení pásu, nastavte pás do nejnižší možné polohy. Poté zkontrolujte, zda pás uchycen za opěradlem sedadla (nebo je s ním alespoň rovnoběžný) (obr. 5).

Jestliže je přední sedadlo vybaveno čelním airbagem, nedoporučujeme připevňovat autosedačku na toto sedadlo. Pokud autosedačku připevníte na jakékoliv sedadlo vybavené airbagem, řiďte se vždy příslušným návodem k použití.

ÚDRŽBA

Autosedačku může čistit pouze dospělá osoba. Totéž platí pro údržbu.

Čistění potahu

Autosedačka má snímatelný potah, který je možno prát. Při praní se řiďte pokyny uvedenými na štítku potahu.



Perte v pračce na 30°C



Nebělte



Nesušte v sušičce



Nežehlete



Nečistěte chemicky

Potah můžete také očistit houbou, mýdlem na praní a vodou.

Nikdy nepoužívejte ředidla ani tekutý písek.

Potah neždímejte a nechte jej volně okapat a uschnout.

Potah může být nahrazen pouze potahem schváleným od výrobce, protože tvoří neodělitelnou součást autosedačky a je považován za prvek bezpečnosti.

POZOR! Autosedačka nesmí být nikdy používána bez potahu, mohli byste ohrozit bezpečnost Vašeho dítěte.

Čistění částí z umělé hmoty

Části z umělé hmoty čistěte pouze navlhčeným hadříkem a saponátem.

Nikdy nepoužívejte ředidla ani tekutý písek.

Pohyblivé části autosedačky nesmí být nijak olejovány.

Kontrola celistvosti všech částí

Doporučujeme pravidelně kontrolovat stav a stupeň opotřebení následujících částí:

- potahu: Kontrolujte, jestli někde nevyčnívá vycpávka nebo jestli se polstrování nedrolí. Kontrolujte stav švů. Musí být pevné a nesmí se nikde párat.
- umělých hmot: Kontrolujte stupeň opotřebení všech částí z umělé hmoty, které nesmí být viditelně poškozené ani vybledlé.

UPOZORNĚNÍ! Pokud je autosedačka deformovaná nebo velmi opotřebená, musí být vyměněna: nemusela by už splňovat původní požadavky na bezpečnost.

Uložení výrobku

Pokud není autosedačka připevněna ve vozidle, doporučujeme ji uschovat na suché místo, mimo dosah tepelných zdrojů a uložit ji

tak, aby byla chráněna před prachem, vlhkostí a přímým slunečním svitem.

NÁVOD K POUŽITÍ

Obsah

- Připevnění autosedačky do vozidla a usazení dítěte.
- Odpoutání dítěte.
- Připevnění autosedačky bez dítěte.
- Úprava výšky opěrky hlavy.
- Úprava šířky autosedačky.
- Úprava naklopení opěrky zad.
- Sejmutí potahu z opěrky zad / sedáku.
- Uvolnění opěrky zad od sedáku.

Součásti autosedačky

- A Opěrka hlavy
- B Otvor pro tlačítko zajištění/uvolnění podvozku
- C Opěrka zad
- D Opěrka rukou
- E Zadní pouzdro opěrky zad
- F Sedák
- G Tlačítko na výškové nastavení opěrky hlavy
- H Rukojeť na úpravu šířky autosedačky
- I Suchý zip
- J Zipy
- K Potah
- L Zadní kapsa
- M Svorky na uchycení ramenního popruhu autopásu
- N Boční stěny
- O Boční vycpávky
- P Místa na protažení břišního popruhu autopásu
- Q Horní část sedačky
- R Spodní část sedačky
- S Kloub opěrky a sedáku
- T Místa na připevnění potahu sedáku
- U Podstavec
- V Rukojeť na připevnění nebo uvolnění sedáku
- W Symbol otevření OPEN
- X Symbol zavření CLOSE
- Y Příslušné kroužky

Připevnění autosedačky do vozidla a usazení dítěte

Upozornění! Tento návod se vztahuje, jak textem tak i obrázky, na připevnění autosedačky na pravé zadní sedadlo. Pokud ji chcete

připevnit na jiné sedadlo, proveďte popsané úkony ve stejném pořadí.

1. Položte autosedačku na sedadlo a opřete opěrku autosedačky o sedadlo (obr. 6).

POZOR! Zkontrolujte, zda se opěrka hlavy sedadla nedotýká opěrky hlavy autosedačky: nesmí ji tlačít dopředu (obr. 7). Pokud by se tak stalo, odstraňte opěrku hlavy sedadla, na které chcete připevnit autosedačku. Nezapomeňte opěrku znovu připevnit, jakmile autosedačku odstraníte.

POZOR! Zadní část autosedačky musí dobře přiléhat na sedadlo (obr. 8).

2. Usadte dítě tak, aby mělo záda dobře opřená o opěrku zad autosedačky (obr. 9).

3. Zkontrolujte výšku opěrky hlavy, pokud výškově nevyhovuje, tak ji upravte: viz bod "ÚPRAVA VÝŠKY OPĚRKY HLAVY".

4. Zkontrolujte šířku autosedačky, pokud nevyhovuje, tak ji upravte: viz bod "ÚPRAVA ŠÍŘKY AUTOSEDAČKY".

5. Zapněte bezpečnostní pás a protáhněte břišní popruh pásu červeně označenými místy pod oběma opěrkami na ruce a ramenní část pásu protáhněte pod opěrkou, která je na stejné straně jako spona pásu (obr. 10).

6. Protáhněte ramenní popruh autopásu červenou svorkou (obr. 11).

7. Zatáhněte za ramenní popruh pásu směrem k navěječi tak, aby se celý pás napnul a dobře přiléhal na hrudník a nohy dítěte, ale dbejte, abyste jej neutáhli příliš těsně! (obr. 12).

Nyní je autosedačka správně připevněna (obr. 13). POZOR! Ověřte si, zda je bezpečnostní pás vozidla dobře napnut.

POZOR! Ověřte si, zda není bezpečnostní pás nikde překroucen (obr. 14).

POZOR! Zkontrolujte, zda ramenní popruh pásu správně přiléhá na rameno dítěte (obr. 15) a zda ho neškrtí na krku; pokud je potřeba, upravte výšku opěrky hlavy.

POZOR! Zkontrolujte, zda je pás připevněn za opěradlem sedadla (nebo alespoň rovnoběžně s ním (obr. 5).

POZOR! Nikdy neprotahujte pás vozidla jinak, než jak je uvedeno v tomto návodu! (obr. 16).

POZOR! Nedovolte, aby dítě sjelo v autosedačce dopředu a dolů (obr. 20).

Odpoutání dítěte

1. Rozepněte bezpečnostní pás vozidla.
2. Vyvlékněte ramenní popruh pásu ze svorky.
3. Nechejte pás navinout.

Přípevnění autosedačky bez dítěte

Řiďte se pokyny uvedenými v bodech 1,5,6,7 kapitoly "Přípevnění autosedačky do vozidla a usazení dítěte".

Pokud nepřepřevazujete dítě, autosedačka musí být buď připevněna nebo uložena v kufru s úplně zasunutým podstavcem. Nepřipevněná autosedačka může zranit spolucestující v případě nehody nebo prudkého zabrzdění.

Úprava výšky opěrky hlavy

Opěrku hlavy je možno nastavit do 8 různých poloh, což umožňuje přizpůsobit autosedačku výšce dítěte tak, aby se jeho hlava vždy správně opírala a aby pás správně přiléhal na jeho rameno. Při úpravě výšky opěrky mějte na paměti, že uši dítěte nesmí převyšovat opěrku hlavy a svorka se musí nacházet pouze o něco výš než ramena dítěte tak, aby bezpečnostní pás správně přiléhal na rameno dítěte (obr. 17). Úprava výšky opěrky může být hůře proveditelná, pokud je už dítě usazeno v autosedačce.

Pokud chcete upravit výšku opěrky:

1. Stiskněte jednou rukou páčku na zadní straně opěrky a současně druhou rukou přidržujte sedačku (obr. 18).
2. Zvedněte nebo snižte opěrku hlavy podle potřeby (obr. 19).
3. Uvolněte páčku a ještě posuňte opěrku požadovaným směrem, dokud neuslyšíte cvaknutí pojistky a nedojde k zajištění opěrky.

Úprava šířky autosedačky

Je možno také upravovat šířku opěrky zad a přizpůsobit tak autosedačku rozměrům dítěte. Úprava šířky opěrky zad může být hůře proveditelná, pokud už dítě sedí v autosedačce. Pokud chcete upravit šířku sedačky, otáčejte rukojetí na zadní straně sedačky:

- Po směru hodinových ručiček: Boční stěny autosedačky se začnou oddalovat a opěrka zad bude širší (obr. 20).
- Proti směru hodinových ručiček: Boční stě-

ny se začnou přibližovat a opěrka zad se začne zužovat (obr. 21).

Úprava naklopení opěrky zad

Opěrka zad se může volně sklápět a proto se snadno přizpůsobí sklonu sedadla (obr. 22). Opěrka zad může být nastavena do 3 různých poloh a umožňuje tak dítěti cestovat v maximálním pohodlí.

Dříve než začnete upravovat naklopení opěrky, odstraňte dítě z autosedačky.

Pro nastavení opěrky zad:

1. Zasuňte prst do otvoru nacházejícího v sedátku, jak je znázorněno na Obr. 23.
2. Stiskněte tlačítko pod otvorem a zároveň táhněte/tlačte zadní podvozek tak, jak je znázorněno na obrázku 24, až do dosažení žádané polohy. Každému cvaknutí odpovídá jedna poloha.

POZOR! Po ukončení operace se ubezpečte, že je podvozek dobře upevněn.

Jakmile dokončíte výše popsané úkony je možno připevnit autosedačku do vozidla a usadit do ní dítě. Dítě znovu připoutejte.

POZOR! Zkontrolujte, zda je pás připevněn za opěradlem sedadla (nebo alespoň rovnoběžně s ním (obr. 5).

Sejmутí potahu opěrky zad a sedáku

Potahy opěrky hlavy, opěrky zad i sedáku jsou připevněny pomocí suchých zipů nebo zipů, proto je velmi snadné je sejmuti i znovu natáhnout.

Opěrka zad

1. Úplně rozepněte oba zipy na bocích opěrky hlavy a uvolněte tři suché zipy (obr. 25).
2. Úplně otevřít zadní suchý zip (obr. 26).
3. Stáhněte potah s vycpávkami z obou bočních stěn (obr. 27).
4. Stáhněte potah z autosedačky (obr. 28).

Pokud chcete znovu navléci potah, proveďte úkony popsané v bodech 1, 2, 3 a 4 v opačném pořadí a smyslu a zvláště dbejte, aby potah správně přiléhal a obepínal autosedačku.

Sedák

Sedák se skládá ze dvou dílů z umělé hmoty,

kteře jsou vzájemně zaháknuty.

Pokud chcete stáhnout potah ze sedáku, musíte nejdříve oddělit horní část od pevného spodního dílu.

1. Zasuňte prst do otvoru nacházejícího v sedátku a stiskněte tlačítko pod ním; řidte se postupem popsáním v článku „Nastavení sklonu zádové opěrky“ (Obr. 29).
2. Natočte všechny 4 rukojeti do polohy OPEN (obr. 30).
POZOR! Ověřte si, zda jsou kroužky na podstavci a rukojetích ve stejné poloze a zda se oba díly od sebe oddělily.
3. Položte autosedačku tak, jak je znázorněno na obrázku 31 a zvedněte opěrku zad do nejvyšší polohy.
4. Zvedněte horní část sedáku a současně uvolněte pouzdro na zadní straně opěrky (obr. 32).
5. Uvolněte potah na 5 místech, na kterých je připevněn k sedáku (obr. 33).
6. Stáhněte potah z horní části sedáku (obr. 34).

Pokud chcete znovu připevnit potah na sedák:

7. Proveďte úkony popsané v bodech 4,5,6 v opačném pořadí a smyslu a zvláště dbejte, aby potah správně přiléhá a obepíná sedák, zvláště na červeně vyznačených místech, ve kterých bude procházet břišní popruh pásu.
8. Stiskněte tlačítko a zároveň táhněte za zadní podvozek, jak je znázorněno na obrázku 35.
9. Položte autosedačku tak, jak je znázorněno na obrázku 36 a zvedněte opěrku zad do nejvyšší polohy.
10. Položte horní část sedáku na spodní pevnou část: aby se oba díly snadněji zaháknuly, doporučujeme naklopit horní část tak, jak je znázorněno na obrázku 37.
POZOR! Zkontrolujte, zda do sebe obě části správně zapadly.
11. Znovu nasuňte pouzdro mezi autosedačku a potah. (obr. 38).
12. Položte autosedačku na rovnou plochu tak, jak je znázorněno na obrázku 39 a natočte rukojeti do polohy CLOSE (obr. 40).
POZOR! Ověřte si, zda jsou příslušné kroužky na podstavci a rukojetích ve shodné poloze a zda jsou oba díly správně zaháknuty.

Uvolnění opěrky zad od sedáku

Autosedačka může být používána pouze pokud je opěrka zad správně připevněna k sedáku.

Opěrka zad může být oddělena od sedáku POUZE, aby zabírala méně místa, když není používána.

Pokud chcete uvolnit opěrku zad od sedáku:

1. Nastavte podstavec do třetí polohy. Řiďte se pokyny uvedenými v bodu "Úprava naklopení opěrky zad".
2. Zatlačte na opěrku ve spodní části proti kloubu sedáku a oddělte od sebe obě části (obr. 41).

Pokud chcete znovu připevnit opěrku na sedák, vykonajte výše uvedené pokyny v opačném pořadí a smyslu.

POZOR! Ověřte si, zda jsou obě části sedáku správně zaháknuty.

ZÁRUKA

Výrobek je v záruce, pokud jde o jakoukoli vadu týkající se shodnosti výrobku při běžných podmínkách použití, tak jak je uvedeno v návodu.

Záruka se nevztahuje na škody vzniklé v důsledku nevhodného způsobu použití, opotřebení nebo nahodilých událostí.

Dobu trvání záruky na vady týkající se shodnosti výrobku upravují konkrétní předpisy uplatňované v zemi, kde byl výrobek zakoupen.



Návod K použitiu

KEY 23

DÔLEŽITÉ: PRED POUŽITÍM SI POZORNE A ÚPLNE PREČÍTAJTE TENTO NÁVOD K POUŽITIU. VYHNETE SA TAK NEBEZPEČIU NESPRÁVNEHO POUŽITIA VÝROBKU. ODLOŽTE SI HO PRE ĎALŠIU KONZULTÁCIU. ABY STE NEOHROZILI BEZPEČNOSŤ VÁŠHO DIETĎA, RIAĎTE SA POZORNE TÝMTO NÁVODOM

POZOR! PRED POUŽITÍM ODSTRÁŇTE PRÍPADNÉ SÁČKY Z UMELEJ HMOTY A VŠETKY BALIACE PRVKY A DRŽTE ICH Z DOSAHU DETÍ. BALIACI MATERIÁL DAJTE DO DELENÉHO ODPADU, RIADIAC SA PLATNÝMI NORMAMI.

VEĽMI DÔLEŽITÉ! PREČÍTAJTE IHNEĎ

- Táto sedačka je homologovaná ako "Skupina 2 - 3", na prevoz detí o váhe od 15 do 36 Kg (približne od 3 do 12 rokov), podľa európskeho nariadenia ECE R 44/04.
- Každá krajina má iné normy a nariadenia, čo sa týka bezpečnosti prevozu detí v aute. Preto doporučujeme obrátiť sa na kompetentný úrad pre získanie ďalších informácií.
- Sedačku musí nastaviť výhradne dospelá osoba.
- Nedovoľte, aby niekto používal výrobok bez prečítania návodu.
- Riziko vážneho zranenia dieťaťa, a to nie iba v prípade nehody, ale aj za iných okolností (napr. náhle zabrzdzenie, atď.) sa zvýši, keď sa presne nedodržia pokyny, uvedené v tomto návode.
- Tento návod si odložte pre ďalšiu potrebu: dajte si ho do príslušného vrečka vzadu na sedačke.
- Tento výrobok môže byť použitý iba ako sedačka do auta a nie na domáce použitie. Spoločnosť Artsana nepreberá na seba zodpovednosť za nesprávne použitie výrobku a za použitie, ktoré sa nezhoduje s týmto návodom k použitiu.
- Žiadna sedačka nemôže zabezpečiť úplnú bezpečnosť dieťaťa v prípade nehody, ale použitie tohto výrobku znižuje riziko zrane-

nia alebo usmrtenia dieťaťa.

- Autosedačku, správne umiestnenú a so zapnutými pásmi používajte aj na krátke cesty. Vyhnite sa tak zbytočnému riziku. Zvlášť skontrolujte, aby bol pás správne natiahnutý, aby nebol pokrútený a aby nebol v nesprávnej polohe.
- Aj v prípade ľahkej nehody sa sedačka môže poškodiť, aj keď toto nie je voľným okom viditeľné: v tomto prípade je treba vymeniť.
- Nepoužívajte sedačky z druhej ruky: mohli by mať štruktúrne vady, voľným okom neviditeľné, ktoré by však mohli znížiť bezpečnosť výrobku.
- Sedačku nepoužívajte keď je poškodená, zdeformovaná, príliš opotrebovaná, alebo keď chýba niektorá z jej častí: mohla by stratiť pôvodnú bezpečnostnú charakteristiku.
- Na výrobku nesmie byť prevedená žiadna úprava bez súhlasu výrobcu. Nemontujte na výrobok iné príslušenstvo, náhradné súčasti alebo prvky, ktoré neboli dodané a odsúhlasené výrobcom pre použitie sedačky.
- Medzi sedadlom auta a sedačkou, alebo medzi dieťa a sedačkou nekladte žiadne predmety, ako napr. podušku alebo deku: v prípade nehody môže sedačka stratiť svoju správnu funkčnosť.
- Skontrolujte, či medzi sedačkou a sedadlom auta alebo medzi sedačkou a dverami nie sú položené žiadne predmety.
- Skontrolujte, či sú sedadlá auta (ohybné, sklápajúce alebo otočné) pevne upevnené.
- Skontrolujte, či nie sú v aute voľne pohodené predmety, alebo batožina a to hlavne na priestore pod oknom vzadu: v prípade nehody alebo náhleho zabrzdzenia by mohli poraniť cestujúcich.
- Nedovoľte, aby sa druhé deti hrali s časťami sedačky.
- Za žiadnych okolností nenechávajte dieťa samé v aute; mohlo by to byť nebezpečné!
- Do sedačky posadte iba jedno dieťa.
- Ubezpečte sa, či všetci cestujúci v aute majú pripnuté príslušné bezpečnostné pásy; je to pre vlastnú bezpečnosť, ako aj pre bezpečnosť dieťaťa, lebo v prípade nehody, alebo náhleho zabrzdzenia by mohli

dieťa poraniť.

- POZOR! Pri nastavovaní (opierky na hlavu alebo operadla sedačky) sa ubezpečte, aby sa pohyblivé časti sedačky nedotýkali tela dieťaťa.
- Predtým než umiestnite sedačku a dieťa do auta, odstavte auto na bezpečnom mieste.
- Pravidelne kontrolujte, či dieťa neodoplo sponu bezpečnostného pásu a či nechytá časti sedačky.
- Počas jazdy nedávajte dieťaťu do rúk jedlo, hlavne lízatko, nanuk alebo iné jedlo na paličke. V prípade nehody alebo náhleho zabrzdzenia by ho to mohlo poraniť.
- Počas dlhých ciest robte časté prestávky: dieťa sa v sedačke ľahko unaví a potrebuje sa hýbať. Nastupujte a vystupujte s dieťaťom zo strany chodníka.
- Neodstraňujte štítky a značky, lebo by to mohlo poškodiť sedačku.
- Sedačku nenechajte dlho vystavenú na slnku: farba na materiáloch a látkach by mohla vyblednúť.
- Keď bolo vozidlo dlhší čas vystavené na slnku, pred uložením dieťaťa do sedačky ju pozorne skontrolujte; niektoré časti môžu byť prehriate: pred uložením dieťaťa do sedačky ich nechajte vychladnúť, aby sa nepopáliť.
- Sedačka musí byť pripnutá aj vtedy, keď je prázdna, alebo uložená v odkladacom priestore auta. Voľne položená sedačka môže byť nebezpečná pre cestujúcich v prípade nehody alebo náhleho zabrzdzenia.

DÔLEŽITÉ OZNÁMENIE

1. Toto je "Univerzálne" zariadenie na upevnenie detí, homologované podľa Predpisu N°44, vylepšenia série 04. Vhodné pre použitie vo vozidlách a kompatibilné s väčšinou, ale nie so všetkými sedadlami vozidiel.
2. Úplná kompatibilita sa ľahšie dosiahne vtedy, keď výrobca vozidla v návode k použitiu uvedie, že vozidlo je prispôbené na inštaláciu "Univerzálneho" zariadenia pre upevnenie detí daného veku.
3. Toto zariadenie pre upevnenie bolo klasifikované ako "Univerzálne" podľa prísnej-

ších homologačných kritérií v porovnaní s modelmi predchádzajúcimi, ktoré nemajú toto oznámenie.

4. Je vhodné iba pre použitie vo vozidlách, vybavených statickým, alebo navijacím trojbodovým bezpečnostným pásom, homologovaným podľa Predpisu UN/ECE N°16 alebo iného ekvivalentného štandardu.
5. V prípade pochybnosti sa spojte s výrobcom alebo predajcom zariadenia.

LIMITY A POŽIADAVKY NA POUŽITIE VÝROBKU A NA SEDADLO AUTA

POZOR! Plne rešpektujte nasledovné limity a požiadavky na použitie výrobku a na sedadlo auta:

- V opačnom prípade nie je zaručená bezpečnosť
- Váha dieťaťa musí byť medzi 15 Kg a 36 Kg
- Sedadlo auta musí byť vybavené trojbodovým bezpečnostným pásom statickým, alebo s navijakom, homologovaným podľa Predpisu UN/ECE N°16 alebo iného ekvivalentného štandardu (Obr. 1 – Obr. 2).

POZOR! V prípade použitia vo vozidlách vybavených zadnými bezpečnostnými pásmi s integrovanými airbagmi (nafukovacie pásy) postupujte podľa pokynov výrobcu vozidla.

- Môže sa stať, že spona bezpečnostného pásu je príliš dlhá a presiahne predpokladanú výšku v porovnaní s nižšou časťou Key 2-3 (Obr. 3). V tom prípade sedačka nesmie byť upevnená na tom sedadle, ale na sedadle, kde sa tento problém nevyskytne. V tomto smere sa pre ďalšie informácie obráťte na výrobcu auta.
- Sedačka môže byť umiestnená na prednom sedadle alebo na ktoromkoľvek zo zadných sedadiel a musí byť vždy obrátená do smeru jazdy. Sedačky nikdy nepoužívajte na sedadlách, otočených bokom alebo do protismeru jazdy. (Obr. 4).
- Uistite sa, že spona trojbodového bezpečnostného pásu nie je príliš vysoko a že sa nedotýka opierky ruky na sedačke (obr. 3). V opačnom prípade sa pokúste nainštalovať autosedačku na iné sedadlo v aute.

POZOR! Štatistiky nehôd vyplýva, že zadné sedadlo vozidla je bezpečnejšie ako predné: doporučujeme teda umiestniť sedačku na niektoré zo zadných sedadiel. Obvyčajne najbezpečnejšie

sedadlo je stredné zadné a s trojbodovým pásom: v tomto prípade doporučujeme umiestniť sedačku na zadné prostredné sedadlo.

Keď umiestnite sedačku na predné sedadlo, pre väčšiu bezpečnosť doporučujeme posunúť sedadlo čo najviac dozadu, berúc ohľad na spolucestujúceho, sediaceho vzadu a operadlo nastavíť do maximálne kolmej polohy. Kľeď má auto regulátor výšky pásu, dajte ho do nižšej polohy. Potom skontrolujte, aby regulátor pásu bol posunutý vzadu (alebo aspoň v tej istej línii) ako operadlo sedadla (Obr. 5).

Sedačku nedoporučujeme umiestniť na predné sedadlo s čelným airbagom. Keď chcete umiestniť sedačku na ktorékoľvek sedadlo chránené airbagom, prečítajte si najprv návod k použitiu pre auto.

ÚDRŽBA

Čistenie a údržbu musí vykonať iba dospelý

Čistenie podšívky

Podšívka sedačky sa dá stiahnuť a oprat'. Pri praní sa riadte podľa štítku na podšívke. Čistite výhradne špongiou, pracím mydlom a vodou.



Perte v pračke pri 30°C



Nebielte



Nesušte v sušičke



Nežehlite



Nečistite chemicky

Nepoužívajte roztoky, alebo drsné prášky.

Podšívku nežmýčajte v žmýchačke alebo ručne a nechajte ju usušiť.

Podšívku môže vymeniť iba výrobca, lebo je súčasťou sedačky a ako taká je aj bezpečnostným prvkom.

POZOR! Sedačku nepoužívajte nikdy bez podšívky, lebo by takto nebola zaručená bezpečnosť dieťaťa.

Čistenie častí z umelej hmoty

Pre čistenie častí z umelej hmoty použite vý-

hradne vlhkú handru a neutrálny čistiaci prostriedok

Nepoužívajte drsné prášky alebo roztoky. Mobilné časti sedačky nesmú byť v žiadnom prípade mazané

Kontrola neporušenosti prvkov

Doporučujeme pravidelne kontrolovať neporušenosť a stav opotrebovania týchto prvkov:

- podšívka: skontrolujte, či nevychádza, alebo či sa neuvoľňuje výplň.

Skontrolujte stav stehov, či sa nepárajú.

- umelá hmota: Skontrolujte stav opotrebovania všetkých častí z umelej hmoty. Nesmú byť poškodené alebo vyblednuté.

POZOR! V prípade, že je sedačka zdeformovaná alebo veľmi opotrebovaná, musí byť vymenená: mohla by stratíť pôvodný bezpečnostný charakter.

Udržiavanie výrobku

Keď sedačka nie je v aute, doporučujeme ju odložiť ďaleko od tepelných zdrojov, chrániť ju pred prachom, vlhkosťou a priamym slnečným svetlom.

NÁVOD K POUŽITIU

Obsah

- Umiestnenie sedačky do auta a uloženie dieťaťa
- Ako vybrať dieťa zo sedačky
- Umiestnenie sedačky do auta bez dieťaťa
- Nastavenie výšky opierky hlavy
- Nastavenie šírky operadla
- Nastavenie sklonu operadla
- Stiahnutie podšívky z operadla / zo sedacej časti
- Odpojenie operadla / sedacej časti

Prvky

- A. Opierka na hlavu
- B. Otvor pre tlačidlo zablokovania/odblokovania plastového tiahla
- C. Operadlo
- D. Bočné operadlá
- E. Zadná patela operadla
- F. Sedacia časť
- G. Ovládanie nastavenia výšky opierky na hlavu

H. Ovládanie na nastavenie šírky operadla

I. Suchý zips

J. Zipsy

K. Podšívka

L. Zadné vrecko

M. Svorky pre pretiahnutie priečného pásu

N. Bočné klrídeltá

O. Bočné vankúšiky

P. Drážky brušného pásu

Q. Horná časť sedacej časti

R. Dolná časť sedacej časti

S. Kĺb operadla/sedacej časti

T. Príchytky podšívky k sedacej časti

U. Podvozok

V. Ovládnie na prichytenie/odpojenie sedacej časti

W. Symbol otvorenia OPEN

X. Symbol uzaveru CLOSE

Y. Orientačné krúžky

Umiestnenie sedačky do auta a uloženie dieťaťa

POZOR! Tento návod sa vzťahuje, tak popisom, ako aj obrázkami, na umiestnenie sedačky na pravé zadné sedadlo. Na iné umiestnenie sa riadte takým istým postupom.

1. Sedačku umiestnite na sedadlo tak, že jej operadlo opriete o sedadlo (Obr. 6)

POZOR! Skontrolujte, či opierka hlavy sedadla nebráni opierke hlavy sedačky: nesmie ju tlačiť dopredu (Obr. 7). Keď opierka hlavy sedadla bráni opierke hlavy sedačky, opierku hlavy sedadla odstráňte. Nezabudnite ju zase vrátiť na pôvodné miesto, keď sedačku vyberiete a sedadlo použije spoločne.

POZOR! Zadná časť sedačky musí dobre prilnúť na sedadlo (Obr. 8)

2. Dieťa usadte tak, aby jeho chrbátik dobre prilnul na operadlo sedačky (Obr. 9).

3. Skontrolujte správne nastavenie opierky hlavy a v prípade potreby ju nastavte: viď odstavec "NASTAVENIE VÝŠKY OPIERKY HLAVY".

4. Skontrolujte šírku operadla; v prípade potreby ho nastavte: viď odstavec "NASTAVENIE ŠÍRKY OPERADLA".

5. Prípne bezpečnostný pás auta: pozdĺžnu časť prevlečte pod dve operadlá na miestach označených červenou farbou a priečnu časť pod operadlá na boku pripiev-

ňovacej spony (Obr. 10).

6. Priečnu časť pásu prevlečte cez červenú svorku (Obr. 11).

7. Priečnu časť pásu auta potiahnite smerom k jeho navijaku tak aby bol celý pás dobre natiahnutý a aby dobre priliehal na hrudník a nohy dieťaťa, ale aby ho veľmi nestláčal. (Obr. 12). Teraz je sedačka pripevnená správne (Obr. 13).

POZOR! Skontrolujte, či je pás auta správne napnutý.

POZOR! Skontrolujte, či pás auta nie je pokrútený (Obr. 14).

POZOR! Skontrolujte, či priečny pás správne prilieha na rameno dieťaťa (Obr. 15) a či netlačí na krku; keď treba, znížte opierku hlavy.

POZOR! Skontrolujte, či je regulátor pásu vzhľad (alebo aspoň v línii) operadla sedadla auta (Obr. 5).

POZOR! Pásy auta ťahajte iba do polôh uvedených v tomto návode k použitiu (Obr. 16).

POZOR! Nedovoľte, aby sa dieťa zošmyklo dopredu a dolu.

Ako vybrať dieťa zo sedačky

1. Odpojte pás auta

2. Vyťahnite priečnu časť pásu zo svorky

3. Držte pás počas navijania

Umiestnenie sedačky bez dieťaťa

Prevedte úkony 1,5,6,7 v odstavci "Umiestnenie sedačky do auta a uloženie dieťaťa"

Aj keď je sedačka prázdna musí byť pripevnená, alebo umiestnená do odkladacieho priestoru a podvozok musí byť úplne vsunutý vo vnútri spodnej sedacej časti. Nepripevnená sedačka môže byť nebezpečná pre cestujúcich v prípade nehody alebo náhleho zastavenia.

Nastavenie výšky opierky na hlavu

Výšku opierky na hlavu je možné nasaviť do ôsmich polôh, čo umožní čo najlepšie prispôbiť sedačku k výške dieťaťa. Výšku nastavte tak, aby hlavička dieťaťa bola správne položená a aby pás správne prilnul na plece.

Pri nastavení výšky opierky na hlavu dajte pozor, aby ušká dieťaťa nepresiahli výšku opierky a aby svorka bola trochu vyššie ako plecía die-

taťa a tak, aby sa bezpečnostný pás správne opieral o plece (Obr. 17).

Nastavovanie môže byť sťažené, keď je dieťa v sedačke.

Ako treba nastaviť:

1. Jednou rukou stlačte páku na zadnej strane opierky a súčasne druhú ruku položte na sedáciu čať tak, ako je to znázornené na obrázku (Obr. 18).
2. Zdvihnite/spustite opierku na hlavu podľa danej potreby (Obr. 19).
3. Pustite páku a pokračujte so zdvíhaním/spúšťaním opierky na hlavu, až pokiaľ nezačujete cvaknutie, ktoré potvrdí zablokovanie v správnej polohe.

Nastavenie šírky operadla

Šírku operadla je možné nastaviť; to umožní čo najlepšie prispôbiť sedačku k veľkosti dieťaťa.

Nastavovanie môže byť sťažené, keď je dieťa v sedačke.

Na nastavenie točte jednou rukou ovládanie vjazdu na sedačke:

- Točenie v smere hodinových ručičiek: bočné krídla opierky sa vzdiaľujú a operadlo sa rozširuje (Obr. 20).
- Točenie do protismeru hodinových ručičiek: bočné krídla opierky na hlavu sa sťahujú a operadlo sa zužuje (Obr. 21).

Nastavenie sklonu operadla

S operadlom sedačky sa dá voľne hýbať, a preto je veľmi jednoduché prispôbiť ho sklonu sedadla auta (Obr. 22).

Autosedačka má možnosť sklonu operadla do troch polôh, aby sa dieťaťu umožnilo čo najpohodlnejšie sedenie.

Pred nastavením je potrebné vybrať dieťa zo sedačky.

Pre nastavenie opierky chrbta:

1. Zasuňte prst do otvoru v sedadle, ako je znázornené na Obr. 23.
2. Stlačte tlačidlo nachádzajúce sa pod otvorom a zároveň ťahajte/tlačte plastové tiahlo, ako je znázornené na obrázku 24, až do žiadanej polohy. Každému jednému cvaknutiu zodpovedá jedna poloha.

UPOZORNENIE! Na záver úkonu je potrebné

si overiť, či je plastové tiahlo dobre upevnené. Po ukončení týchto úkonov je možné umiestniť autosedačku do auta, uložiť dieťa a zaistiť ho tak, ako to bolo hore popísané.

POZOR! Skontrolujte, či je regulátor pásu vjazdu (alebo v línii) s operadlom sedadla auta (Obr. 5).

Stiahnutie potahu z operadla/sedadla autosedačky

Potahy opierky na hlavu, operadla a sedadla sú upevnené suchým alebo obyčajným zipsom a preto je veľmi jednoduché ich stiahnuť a znovu navliecť.

Operadlo

1. Úplne otvorte bočné zipsy opierky na hlavu a odpojte 3 časti so suchým zipsom (Obr. 25).
2. Kompletne otvoriť zadný suchý zips (Pbr. 26).
3. Vytiahnite vankúšiky bočných krídel (Obr. 27).
4. Stiahnite potah z kostry (Obr. 28).

Potah natiahnete naspäť tak, že vykonáte úkony 1,2,3,4 v opačnom poradí; dajte pozor, aby potah správne priľnul na kostru.

Sedadlo

Sedadlo pozostáva z dvoch spolu spojených tvrdých častí z umelej hmoty.

Na stiahnutie potahu zo sedadla je potrebné najprv odpojiť vrchnú časť od dolnej pevnej časti:

1. Zasuňte prst do otvoru v sedadle a stlačte tlačidlo, ktoré sa v ňom nachádza dodržiavajúc uvedený postup v odstavci "Regulácia nastavenie opierky chrbta" (Obr. 29).
2. Točte štyrmi ovládaniami do polohy, ktorá zodpovedá symbolu OPEN (Obr. 30).

POZOR! Po tomto úkone skontrolujte, či sú styčné krúžky na spodnej časti a na ovládaniach v línii a či sú obidve časti skutočne odpojené.

3. Umiestnite autosedačku tak, ako je to znázornené na Obr. 31 a operadlo zdvihnite do vyššej polohy.
4. Zdvihnite hornú časť sedadla a súčasne stiahnite zadnú patelu operadla (Obr. 32).
5. Odpojte potah, ukotvený v piatich bodoch spodnej časti (Obr. 33).
6. Stiahnite potah z hornej časti sedadla (Obr. 34).

Na natiahnutie poťahu na kostru:

7. Zopakujte úkony 4,5,6 v opačnom poradí; dajte pozor, aby poťah správne prilnul na kostru zvlášť v dvoch červených miestach, kadiaľ prechádza brušný pás.
8. Stlačte tlačidlo a zároveň ťahjte plastové tiahlo, ako je uvedené na obrázku 35.
9. Umiestnite autosedačku tak, ako je to znázornené na Obr. 36 a operadlo zdvihnite do vyššej polohy.
10. Hornú časť sedadla umiestnite naspäť tak, aby korešpondovala so spodnou fixnou časťou: na zjednodušenie tohto úkonu doporučujeme nakloniť hornú časť, tak ako je to znázornené na Obr. 37.
11. Zadnú patelu prevlečte znovu medzi kostru a poťah (Obr. 38).
12. Autosedačku položte na rovnú plochu tak ako je to znázornené na obr. 39 a točte štyrmi ovládaniami do polohy, ktorá zodpovedá symbolu CLOSE (Obr. 40).

POZOR! Po ukončení úkonu skontrolujte, či sú orientačné krúžky na spodku a na ovládaniach v línii a či sú obe časti zaháknuté.

Odpojenie operadla/ sedadla

Použitie autosedačky je povolené iba SO správne namontovaným operadlom na sedadle.

Operadlo môže byť odpojené zo sedadla IBA keď prekáža a keď sa sedačka nepoužíva

Na odpojenie operadla od sedadla:

1. Vytiahnite podvozok v tretej polohe, riadiac sa popisom v odstavci "Nastavenie sklonu operadla".
2. Tlakom na operadlo smerom dozadu tam, kde je kĺb so sedadlom, odpojte dve príchytky (Obr. 41).

K zaháknutiu operadla k sedadlu zopakujte opačne hore popísané úkony.

POZOR! Po ukončení úkonov skontrolujte, či sú horná a dolná časť sedadla správne do seba zapojené.

ZÁRUKA

Na výrobok sa poskytuje záruka, pokiaľ ide o akúkoľvek chybu týkajúcu sa zhodnosti výrobku pri bežných podmienkach použitia, tak ako

je uvedené v návode na používanie.

Záruka preto neplatí v prípade škody spôsobenej nesprávnym používaním, opotrebovaním alebo nepredvídanými udalosťami.

Dĺžku trvania záruky na chyby týkajúce sa zhodnosti výrobku upravujú konkrétne predpisy uplatňované v krajine, kde bol výrobok zakúpený.

PL Instrukcja sposobu użycia

KEY 23

WAŻNE: PRZED PRZYSTĄPIENIEM DO UŻYTKOWANIA PRODUKTU PROSZĘ UWAŻNIE PRZECZYTAĆ CAŁĄ INSTRUKCJĘ W CELU ZAPEWNIENIA JEGO BEZPIECZNEGO UŻYCIA. ZACHOWAĆ INSTRUKCJĘ NA PRZYSZŁOŚĆ. ABY ZAPEWNIĆ DZIECKU BEZPIECZEŃSTWO NALEŻY DOKŁADNIE STOSOWAĆ SIĘ DO ZALECEŃ NINIEJSZEJ INSTRUKCJI.

OSTRZEŻENIE! PRZED UŻYCIEM PRODUKTU, NALEŻY USUNĄĆ I WYELIMINOWAĆ EWENTUALNE PLASTIKOWE TOREBKI ORAZ WSZELKIE ELEMENTY WCHODZĄCE W SKŁAD OPAKOWANIA I PRZECHOWYWAĆ JE W MIEJSCU NIEDOSTĘPNYM DLA DZIECI. ZALECA SIĘ WYRZUCAĆ TE ELEMENTY DO SPECJALNYCH POJEMNIKÓW SELEKTYWNEJ ZBIÓRKI ODPADÓW, ZGODNIE Z OBOWIĄZUJĄCYMI PRZEPISAMI.

Bardzo ważne! Proszę natychmiast przeczytać

- Fotelik ten posiada homologację dla "Grupy 2 – 3", to znaczy nadaje się on do przewozu dzieci o wadze od 15 do 36 Kg (mniej więcej w wieku od 3 do 12 lat), zgodnie z europejskim przepisem ECE R 44/03.
- Każdy kraj przewiduje odmienne normy i przepisy dotyczące bezpiecznego przewozu dzieci w samochodzie. Dlatego też, aby uzyskać dodatkowe informacje w tym zakresie, zalecamy skontaktować się z lokalnymi władzami.
- Czynności związane z regulacją fotelika powinny być wykonywane tylko i wyłącznie przez dorosłą osobę.
- Produkt nie powinien być używany przez osoby, które nie przeczytały instrukcji.
- Ryzyko odniesienia poważnych obrażeń przy dziecko - nie tylko w razie wypadku, ale też w innych sytuacjach (np. przy gwałtownym hamowaniu, itp.) – wzrasta,

jeśli nie przestrzega się dokładnie zaleceń przytoczonych w niniejszej instrukcji.

- Zachować niniejszą instrukcję na przyszłość: na oparciu fotelika przewidziano specjalną kieszeń na książeczkę.
- Produkt może być stosowany wyłącznie jako fotelik samochodowy. Nie powinien on być używany w domu.
- Spółka ARTSANA uchyła się od jakiegokolwiek odpowiedzialności w razie nieprawidłowego lub niezgodnego z niniejszymi instrukcjami użycia produktu.
- W razie wypadku żaden fotelik nie może zagwarantować dziecku całkowitego bezpieczeństwa, ale użycie tego produktu zmniejsza ryzyko poważnych obrażeń oraz śmierci dziecka.
- Fotelik samochodowy powinien być zawsze używany, również na krótkich odcinkach, upewniając się uprzednio czy został on prawidłowo zainstalowany i zapinając pasy. W przeciwnym wypadku zagraża to bezpieczeństwu dziecka. W szczególności należy sprawdzić, czy pas jest odpowiednio naprężony, czy nie jest on zaplątany oraz czy nie znajduje się w nieprawidłowej pozycji.
- W wyniku nawet niegroźnego wypadku fotelik może ulec uszkodzeniom niewidocznym gołym okiem: dlatego też należy go wymienić.
- Nie należy stosować fotelików używanych. Mogą posiadać niezwykle niebezpieczne uszkodzenia konstrukcyjne niewidoczne gołym okiem, uniemożliwiające bezpieczne użycie produktu.
- Nie używać fotelika, jeśli jest on uszkodzony, zdeformowany, zbyt zużyty lub jeśli brakuje mu jakiegokolwiek elementu: może być niebezpieczny w użyciu.
- Nie modyfikować produktu bez uprzedniej zgody Producenta. Nie montować na foteliku akcesoriów, części zamiennych i elementów, które nie zostały dostarczone lub zatwierdzone przez Producenta.
- Nie używać niczego, np. poduszek lub koców, w celu uniesienia fotelika na siedzeniu samochodowym: w razie wypadku mogłoby to spowodować nieprawidłowe funkcjonowanie fotelika.

- Sprawdzić, czy nie ma żadnych przedmiotów między fotelikiem a siedzeniem oraz między fotelikiem a drzwiami.
- Sprawdzić, czy siedzenia samochodowe (składane, wywracane lub obracane) zostały dobrze zaczepione.
- Upewnić się, czy nie są przewożone przedmioty lub bagaże nie umocowane, przede wszystkim na tylnej półce, które w razie kolizji mogłyby uderzyć i zranić pasażerów.
- Nie pozwalać, aby inne dzieci bawiły się elementami fotelika.
- Nie pozostawiać nigdy dziecka w samochodzie bez opieki! Może to być niebezpieczne!
- W foteliku powinno siedzieć tylko jedno dziecko.
- Upewnić się, czy wszyscy pasażerowie pojazdu używają swego pasa bezpieczeństwa, nie tylko dla ich bezpieczeństwa, ale też dlatego, że w trakcie podróży - w razie wypadku lub nagłego hamowania - mogłyby zranić dziecko.
- **OSTRZEŻENIE!** W trakcie czynności regulacyjnych (zagłóвка i oparcia) należy upewnić się, czy ruchome elementy fotelika nie stykają się z częściami ciała dziecka.
- W trakcie jazdy, przed przystąpieniem do wykonywania czynności związanych z regulacją fotelika lub poprawianiem pozycji dziecka, należy zatrzymać pojazd w bezpiecznym miejscu.
- Sprawdzając okresowo, czy dziecko nie odpiął klamry pasa bezpieczeństwa oraz czy nie bawi się fotelikiem lub jego elementami.
- Podczas jazdy nie należy dawać dziecku jedzenia, w szczególności lizaków, lodów lub innych produktów na patyku. W razie wypadku lub gwałtownego hamowania mogłyby one zranić dziecko.
- W trakcie długich podróży należy często się zatrzymywać, ponieważ dziecko siedząc w foteliku bardzo łatwo się męczy i potrzebuje ruchu. Zaleca się, aby dziecko wsiadało i wysiadało od strony chodnika.
- Nie usuwać etykietek i wszywek firmowych, ponieważ mogłyby to uszkodzić obicie.
- Unikać długiego wystawienia fotelika na

działanie promieni słonecznych: może to spowodować zmianę koloru materiałów i wypłowienie tkanin.

- Jeśli pojazd pozostał na słońcu, przed umieszczeniem dziecka w foteliku należy go dokładnie przejrzeć, sprawdzając czy jego elementy nie są zbyt mocno nagrzane: jeśli to konieczne, przed posadzeniem w nim dziecka należy go ochłodzić, aby uniknąć poparzeń.
- Kiedy nie jest przewożone dziecko, fotelik powinien pozostać zaczepiony na siedzeniu pojazdu lub też należy umieścić go w bagażniku z podwoziem całkowicie wsuniętym w dolną część siedziska. W razie wypadku lub gwałtownego hamowania fotelik, który nie został zaczepiony może stanowić zagrożenie dla pasażerów.

Ważna informacja

1. Jest to „Uniwersalny” przyrząd zabezpieczający – przytrzymujący stosowany dla dzieci, posiadający homologację zgodnie z Przepisem Nr 44 oraz poprawkami z serii 04. Nadaje się on do ogólnego zastosowania w samochodach i przystosowany jest do większości – lecz nie wszystkich – siedzeń samochodowych.
2. Dokładne przystosowanie jest łatwo osiągalne wówczas, kiedy producent samochodu oświadcza w podręczniku pojazdu, iż w samochodzie przewidziane jest instalowanie „Uniwersalnych” dziecięcych przyrządów zabezpieczających – przytrzymujących dla danej grupy wiekowej.
3. Niniejszy przyrząd zabezpieczający – przytrzymujący został zakwalifikowany jako „Uniwersalny” zgodnie z kryteriami homologacyjnymi znacznie bardziej wymagającymi w stosunku do kryteriów poprzednich modeli, które nie przytaczają niniejszej informacji.
4. Może on być stosowany tylko i wyłącznie w pojazdach wyposażonych w trzypunktowy pas bezpieczeństwa – statyczny lub bezwładnościowy – posiadający homologację zgodnie z Przepisem UN/ECE Nr 16 lub innymi równorzędnymi standardami.

5. W razie wątpliwości, należy skontaktować się z producentem niniejszego przyrządu zabezpieczająco – przytrzymującego lub z jego sprzedawcą.

Ograniczenia oraz wymagania dotyczące użycia produktu oraz siedzenia samochodowego

OSTRZEŻENIE! Należy dokładnie przestrzegać poniższych ograniczeń oraz wymagań dotyczących użycia produktu oraz siedzenia samochodowego: w przeciwnym wypadku nie gwarantuje się bezpieczeństwa.

- Dziecko powinno ważyć od 15 Kg do 36 Kg.
- Siedzenie samochodowe powinno być wyposażone w trzypunktowy pas bezpieczeństwa – statyczny lub bezwładnościowy – posiadający homologację zgodnie z Przepisem UN/ECE Nr 16 lub innymi równorzędnymi standardami (Rys. 1 – Rys. 2).

OSTRZEŻENIE! W przypadku używania w pojazdach wyposażonych w tylne pasy bezpieczeństwa ze zintegrowanymi poduszkami powietrznymi (nadmuchiwane pasy bezpieczeństwa), należy stosować się do instrukcji użytkowania producenta pojazdu.

- Może się zdarzyć, że pas bezpieczeństwa jest zbyt długi i jego klamra sięga poza punkt przewidziany w stosunku do dolnej części fotelika Key 2 – 3 (Rys. 3). W takim wypadku fotelik nie powinien być mocowany na tym siedzeniu. Należy go zainstalować na innym siedzeniu, które nie stwarza tego problemu. Aby uzyskać dodatkowe informacje w tym zakresie należy skontaktować się z producentem pojazdu.
- Fotelik może być instalowany na przednim siedzeniu po stronie pasażera lub na jakimkolwiek tylnym siedzeniu i powinien być zawsze ustawiony w kierunku zgodnym z kierunkiem jazdy. Nie używać nigdy tego fotelika na siedzeniach ustawionych w poprzek lub w kierunku przeciwnym do kierunku jazdy (Rys. 4).
- Upewnić się, czy klamra trzypunktowego pasa bezpieczeństwa samochodu nie znajduje się zbyt wysoko i czy nie opiera się o podłokietnik fotelika (rys. 3). Gdyby tak było, zamontować fotelik na innym siedze-

niu samochodu.

OSTRZEŻENIE! Zgodnie ze statystykami o wypadkach, tylne siedzenie pojazdu jest bezpieczniejsze niż przednie, dlatego też zaleca się instalować fotelik właśnie z tyłu. W szczególności, najbezpieczniejszym siedzeniem jest tylne, środkowe siedzenie pojazdu, o ile wyposażone w trzypunktowy pas bezpieczeństwa: w takim wypadku zaleca się umieścić fotelik na środkowym, tylnym siedzeniu.

Jeśli fotelik umieszczany jest na przednim siedzeniu, dla większego bezpieczeństwa zaleca się cofnąć jak najbardziej siedzenie – o ile pozwoli na to obecność innych, siedzących z tyłu pasażerów – i ustawić oparcie w jak najbardziej pionowej pozycji. Jeśli samochód wyposażony jest w regulator wysokości pasa, należy ustawić go w jak najniższej pozycji. Sprawdzić, czy regulator wysokości pasa znajduje się w pozycji cofniętej (lub ewentualnie zrównanej) w stosunku do oparcia siedzenia pojazdu (Rys. 5).

Nie instalować fotelika na przednim siedzeniu samochodowym, jeżeli wyposażone jest ono w szołową poduszkę powietrzną. Jeśli fotelik instalowany jest na jakimkolwiek siedzeniu wyposażonym w poduszkę powietrzną, należy zawsze zastosować się do instrukcji zawartych w podręczniku pojazdu.

konserwacja

Czynności związane z czyszczeniem i konserwacją powinny być wykonywane tylko przez dorosłą osobę.

Czyszczenie obicia fotelika

Obicie fotelika jest całkowicie zdejmowalne i może być prane. W praniu należy zastosować się do instrukcji przytoczonych na wszywce obicia.



Prać w pralce w temp. 30°C



Nie wybielać
Nie suszyć w suszarce.



Nie wirować.



Nie prasować prasprasować



Nie czyścić chemicznie

Czyścić obicie tylko i wyłącznie przy użyciu gąbki, mydła do prania i wody.

Nie używać nigdy agresywnych detergentów lub rozpuszczalnika.

Susząc obicie, nie należy go odwirowywać ani wyciskać.

Obicie może być wymieniane tylko i wyłącznie na pokrycie zatwierdzone przez Producenta, ponieważ stanowi ono integralną część fotelika i dlatego uważane jest za element zapewniający jego bezpieczne użycie.

OSTRZEŻENIE! Aby zagwarantować bezpieczne użycie fotelika, nie powinien on być nigdy używany bez obicia.

Czyszczenie plastikowych elementów

Do czyszczenia elementów z plastiku należy używać tylko szmatki zwilżonej w wodzie lub w delikatnym detergencie.

Nie używać nigdy agresywnych detergentów lub rozpuszczalnika.

Ruchome części fotelika nie powinny być w żaden sposób naoliwiane

Czyścić plastikowe elementy tylko i wyłącznie przy użyciu szmatki zwilżonej w wodzie lub w delikatnym detergencie.

Kontrola stanu elementów składowych

Zaleca się sprawdzać okresowo stan oraz stopień zużycia następujących elementów:

- obić: sprawdzić, czy nie są one przetarte i czy nie wychodzi wyściółka. Sprawdzić stan szwów: nie powinny być one rozprute.
- elementów plastikowych: sprawdzić stan zużycia wszystkich plastikowych elementów, które nie powinny być uszkodzone ani wypłowiałe.

OSTRZEŻENIE! Jeśli fotelik jest zdeformowany lub silnie zużyty, powinien być wymieniony: możliwe, że utracił oryginalne cechy zapewniające jego bezpieczne użycie.

Konserwacja produktu

Kiedy fotelik nie jest zainstalowany w samochodzie, należy go przechowywać w suchym miejscu, z dala od źródeł ciepła oraz chronić przed kurzem, wilgocią i bezpośrednim działaniem promieni słonecznych.

Instrukcja sposobu użycia

Spis treści

- Instalowanie fotelika w samochodzie i umieszczanie dziecka.
- Jak wyjmować dziecko z fotelika.
- Instalowanie fotelika w samochodzie bez dziecka.
- Regulacja wysokości zagłówka.
- Regulacja szerokości oparcia.
- Regulacja stopnia nachylenia oparcia.
- Zdejmowanie obicia oparcia / siedziska.
- Odczepianie oparcia / siedziska.

Elementy składowe

- A. Zagłówek
- B. Otwór przycisku blokowania/odblokowania prowadnicy
- C. Oparcie
- D. Podłokietniki
- E. Tylna wkładka oparcia
- F. Siedzisko
- G. Dźwignienka do regulacji wysokości zagłówka
- H. Uchwyt do regulacji szerokości oparcia
- I. Rzep
- J. Suwaki
- K. Obicie
- L. Tylna kieszeń
- M. Zaciski pasa piersiowego,
- N. Boczne ścianki
- O. Boczne poduszczyki
- P. Punkty przebiegu pasa biodrowego
- Q. Górny element siedziska
- R. Dolny element siedziska
- S. Przegub oparcie/siedzisko
- T. Punkty zaczepowe obicia siedziska
- U. Podwozie
- V. Pokrętko do zaczepiania/odczepiania siedziska
- W. Symbol odczepiania OPEN
- X. Symbol zaczepiania CLOSE
- Y. Pierścienie stanowiące punkt odniesienia

Instalowanie fotelika w samochodzie i umieszczanie dziecka

OSTRZEŻENIE! Niniejsza instrukcja omawia, zarówno w tekście jak i na rysunkach, sposób instalowania fotelika na tylnym, prawym siedzeniu samochodowym. Aby zainstalować fotelik w innej pozycji, należy wykonać tę samą sekwencję czynności.

1. Umieścić fotelik na siedzeniu opierając jego oparcie o oparcie siedzenia (Rys. 6).

OSTRZEŻENIE! Sprawdzić, czy zagłówek siedzenia nie koliduje z zagłówkiem fotelika: nie powinien on popychać go do przodu (Rys. 7). Jeśli tak, należy zdemontować zagłówek siedzenia, na którym instalowany jest fotelik. Należy pamiętać o ponownym zamontowaniu zagłówka siedzenia, kiedy zostanie usunięty fotelik, a siedzenie będzie używane przez pasażera pojazdu.

OSTRZEŻENIE! Tylna część fotelika powinna dobrze przylegać do siedzenia (Rys. 8).

2. Posadzić dziecko tak, aby jego plecy dobrze przylegały do oparcia fotelika (Rys. 9).

3. Sprawdzić wysokość zagłówka. Jeśli jest ona nieprawidłowa, należy ją wyregulować. Patrz paragraf „Regulacja wysokości zagłówka”.

4. Sprawdzić szerokość oparcia. Jeśli jest ona nieprawidłowa, należy ją wyregulować. Patrz paragraf „REGULACJA szerokości oparcia”.

5. Zapiąć samochodowy pas bezpieczeństwa, przeciągając jego poziomy odcinek pod obydwooma podłokietnikami - w punktach zaznaczonych czerwonym kolorem - i poprzeczny odcinek pod podłokietnikiem znajdującym się po stronie klamry pasa samochodowego. (Rys. 10).

6. Przeciągnąć poprzeczny odcinek pasa przez czerwony zacisk (Rys. 11).

7. Pociągnąć poprzeczny odcinek pasa samochodowego w kierunku jego zwijarki tak, aby cały pas był dobrze naprężony i dociśnięty do klatki piersiowej oraz nóg dziecka, ale zbyt nie uciskał! (Rys. 12).

Fotelik jest teraz prawidłowo umocowany (Rys. 13).

OSTRZEŻENIE! Sprawdzić, czy pas samochodowy jest prawidłowo naprężony.

OSTRZEŻENIE! Sprawdzić, czy pas samochodowy nie jest zaplątany (Rys. 14).

OSTRZEŻENIE! Sprawdzić, czy pas poprzeczny jest prawidłowo oparty o ramię dziecka (Rys. 15) i nie uciska szyi. Jeśli to konieczne, należy obniżyć zagłówek.

OSTRZEŻENIE! Sprawdzić, czy regulator pasa znajduje się w pozycji cofniętej (lub ewentual-

nie zrównanej) w stosunku do oparcia siedzenia pojazdu (Rys. 5)

OSTRZEŻENIE! Nie przeciągać nigdy pasa samochodowego w punktach niezgodnych ze wskazanymi w niniejszej instrukcji! (Rys. 16).

OSTRZEŻENIE! Nie pozwalać, aby dziecko pochylało się do przodu albo zsuwało się do dołu.

Jak wyjmować dziecko z fotelika

1. Odpiąć pas samochodowy.
2. Wsunąć jego poprzeczny odcinek z zacisku.
3. Przytrzymać pas w trakcie jego zwijania.

Instalowanie fotelika w samochodzie bez dziecka

Wykonać czynności opisane w punktach 1,5,6,7 paragrafu "Instalowanie fotelika w samochodzie i umieszczanie dziecka".

Kiedy nie jest przewożone dziecko, fotelik powinien pozostać zaczepiony lub też należy umieścić go w bagażniku z podwoziem całkowicie wsuniętym w dolną część siedziska. W razie wypadku lub gwałtownego hamowania fotelik, który nie został zaczepiony może stanowić zagrożenie dla pasażerów.

Regulacja wysokości zagłówka

Możliwe jest wyregulować wysokość zagłówka, ustawiając go w 8 różnych pozycjach, przystosowując tym samym lepiej fotelik do wzrostu dziecka. Głowa dziecka powinna być dobrze przytrzymana, a pas powinien prawidłowo przylegać do ramienia.

Regulując wysokość zagłówka należy pamiętać, że uszy dziecka nie powinny wystawać ponad zagłówek, a zacisk powinien znajdować się lekko nad ramionami dziecka tak, aby pas bezpieczeństwa prawidłowo przylegał do ramienia (Rys. 17).

Regulacja może być utrudniona, jeśli dziecko siedzi już w foteliku.

Aby wyregulować zagłówek należy:

1. Wcisnąć jedną ręką dźwignienkę znajdującą się w tylnej części zagłówka, opierając jednocześnie drugą rękę na siedzisku, jak pokazano na rysunku (Rys. 18).
2. Unieść/opuścić zagłówek w zależności od potrzeby (Rys. 19).

3. Zwolnić dźwignię dalej unosząc/opuszczając zagłówkę, aż da się usłyszeć odgłos blokady w wybranej pozycji.

Regulacja szerokości oparcia

Można wyregulować szerokość oparcia, aby lepiej przystosować fotelik do rozmiarów dziecka.

Regulacja może być utrudniona, jeśli dziecko siedzi już w foteliku.

Aby wyregulować oparcie, należy obrócić jedną ręką uchwyt znajdujący się w tylnej części fotelika:

- Obracając w kierunku zgodnym z ruchem wskazówek zegara: boczne ścianki oddalają się i oparcie poszerza się (Rys. 20).
- Obracając w kierunku przeciwnym do ruchu wskazówek zegara: boczne ścianki zbliżają się i oparcie redukuje swą szerokość (Rys. 21).

Regulacja stopnia nachylenia oparcia

Oparcie fotelika jest ruchome i może być łatwo przystosowane do stopnia nachylenia siedzenia samochodowego (Rys. 22).

Fotelik pozwala ustawić oparcie w 3 różnych pozycjach, zapewniając dziecku podróż w najwygodniejszej dla niego pozycji.

Przed przystąpieniem do regulacji stopnia nachylenia oparcia, należy wyjąć dziecko z fotelika.

Aby nachylić oparcie należy:

1. Włożyć palec do otworu znajdującego się w siedzeniu jak pokazano na Rys. 23.
2. Nacisnąć niżej położony przycisk i w tym samym momencie pociągnąć/popchnąć tylną prowadnicę, jak pokazano na rysunku 24, do uzyskania żądanej pozycji. Każdej nastawie odpowiada jedna pozycja nachylenia.

OSTRZEŻENIE! Po zakończeniu czynności należy sprawdzić czy prowadnica została dokładnie zablokowana.

Po zakończeniu wyżej opisanych czynności można zainstalować fotelik w samochodzie i umieścić w nim dziecko, stosownie je zabezpieczając zgodnie z przytoczonymi już instrukcjami.

OSTRZEŻENIE! Sprawdzić, czy regulator pasa znajduje się w pozycji cofniętej (lub ewentual-

nie zrównanej) w stosunku do oparcia siedzenia pojazdu (Rys. 5).

Zdejmowanie obicia oparcia/siedziska

Obicie zagłówka, oparcia i siedziska są zamocowane przy pomocy rzepów i suwaków, dlatego łatwo można je zdjąć i ponownie założyć.

Oparcie

1. Rozsunąć całkowicie 2 boczne suwaki zagłówka i odzepić 3 elementy na rzep (Rys. 25).
2. Otworzyć całkowicie tylne zapięcie rzepowe (Rys. 26)
3. Zsunąć poduszeczki dwóch bocznych ścianek (Rys. 27).
4. Zsunąć obicie ze struktury (Rys. 28).

Aby ponownie założyć obicie, należy wykonać w odwrotnej kolejności czynności opisane w punkcie 1,2,3,4, zwracając szczególną uwagę na to, aby obicie dobrze przylegało do skorupy fotelika.

Siedzisko

Siedzisko składa się z dwóch sztywnych, szczepionych ze sobą plastikowych elementów.

Aby zdjąć obicie siedziska, należy odzepić najpierw jego górny element od stałego dolnego elementu:

1. Włożyć palec do otworu znajdującego się w siedzeniu i nacisnąć niżej położony przycisk postępując zgodnie ze wskazówkami opisanymi w paragrafie "Regulacja nachylenia oparcia" (Rys. 29).
2. Obrócić 4 pokrętła ustawiając je w pozycji odzepiania OPEN (Rys. 30)
OSTRZEŻENIE! Po zakończeniu czynności należy sprawdzić, czy stanowiące punkt odniesienia pierścienie umieszczone na podstawie i na pokrętlach są dopasowane oraz czy dwa elementy zostały rzeczywiście odzepione.
3. Ustawić fotelik jak pokazano na Rys. 31 i unieść oparcie ustawiając je w jak najwyższej pozycji.
4. Unieść górny element siedziska, wysuwając jednocześnie tylną wkładkę oparcia (Rys. 32).

5. Odczepić obicie w 5 punktach na podstawie (Rys. 33).
6. Zsunąć obicie z górnej części siedziska (Rys. 34). Aby ponownie założyć obicie na należy:
7. Powtórzyć w odwrotnej kolejności czynności opisane w punktach 4,5,6 zwracając szczególną uwagę na to, aby obicie dobrze przylegało do struktury fotelika, szczególnie w pobliżu dwóch czerwonych punktów przebiegu pasa biodrowego.
8. Nacisnąć przycisk i w tym samym momencie pociągnąć tylną prowadnicę, jak pokazano na rysunku 35.
9. Ustawić fotelik jak pokazano na Rys. 36 i unieść oparcie ustawiając je w jak najwyższej pozycji.
10. Dopasować górny element siedziska w pobliżu stałego dolnego elementu: aby ułatwić montaż, w trakcie wykonywania tej czynności należy nachylić górny element jak pokazano na Rys. 37.
11. Wsunąć tylną wkładkę między skorupę a obicie (Rys. 38).
12. Umieścić fotelik na płaskiej powierzchni jak pokazano na Rys. 39, po czym obrócić 4 pokrętła, ustawiając je w pozycji zaczeplania CLOSE (Rys. 40).

OSTRZEŻENIE! Po zakończeniu tej czynności należy sprawdzić, czy pierścienie stanowiące punkt odniesienia przewidziane na podstawie i na pokrętlach są dopasowane oraz czy dwa elementy zostały dobrze sczeplone.

Odczepianie oparcia/siedziska

Fotelik może być używany tylko z OPARCIEM PRAWIDŁOWO ZAMONTOWANYM na siedzisku. Oparcie może być ewentualnie odczepione od siedziska JEDYNNIE wówczas, kiedy fotelik nie jest używany i konieczne jest zredukować jego rozmiary.

Aby odczepić oparcie od siedziska należy:

1. Wsunąć podwozie, ustawiając je w trzeciej pozycji, zgodnie z instrukcją podaną w paragrafie "Regulacja stopnia nachylenia oparcia".
2. Lekko docisnąć oparcie w kierunku jego

tylnej części, w pobliżu przegubu z siedziskiem, odczepiając dwa zaczepy (Rys. 41).

Aby zaczepić oparcie na siedzisku, należy powtórzyć w odwrotnej kolejności czynności opisane powyżej.

OSTRZEŻENIE! Po zakończeniu wyżej opisanych czynności należy sprawdzić, czy górny i dolny element siedziska prawidłowo się sczepliły.

GWARANCJA

Produkt jest objęty gwarancją w zakresie wszystkich wad, które dotyczą niezgodności z umową w normalnych warunkach użytkowania odpowiadających wymaganiom przewidzianym w instrukcji użytkowania.

Gwarancja nie będzie miała natomiast zastosowania w przypadku uszkodzeń powstałych w wyniku niewłaściwego użytkowania, zużycia lub przypadkowych zdarzeń.

Oдноśnie czasu trwania gwarancji obejmującej wady dotyczące niezgodności z umową należy odnieść się do przepisów prawa krajowego, jakie mają zastosowanie w kraju zakupu, jeśli dotyczy.

HU Használati utasítás

KEY 23

FONTOS: HASZNÁLAT ELŐTT A MEGFELELŐ ALKALMAZÁS ÉRDEKÉBEN FIGYELMESEN OLVASSA EL A KÉZIKÖNYVET ÉS TEGYE EL KÉSŐBBRE IS. GYERMEKE BIZTONSÁGÁT SZOLGÁLJA, HA GONDOSAN BETARTJA AZ ITT SZEREPLŐ ÚTMUTATÁSOKAT.

FIGYELEM! HASZNÁLAT ELŐTT TÁVOLÍTSA EL ÉS TEGYE BIZTONSÁGOS HELYRE A MŰANYAG TASAKOKAT ÉS A TERMÉK ÖSSZES CSOMAGOLÓANYAGÁT, AMELYEK GYERMEKEKTŐL TÁVOL TARTANDÓAK. A CSOMAGOLÓANYAGOKAT A HELYI HULLADÉKLERAKÁSI ELŐÍRÁSOK BETARTÁSÁVAL DOBJA KI

NAGYON FONTOS! AZONNAL OLVASSA EL

- Ez a gyermekülés az ECE R 44/04 sz. európai szabályozás szerint "2 – 3 csoport"-ként van hitelesítve (kb. 3 és 12 év közötti) 15 – 36 kg súlyú gyermekek autóban történő szállításához.
- Az egyes országokban eltérő előírások szabályozzák a gyermekek kocsiban történő szállítását. Éppen ezért tanácsos a helyi előírások ismerete is.
- A gyermekülés beállítását kizárólag felnőtt végezheti.
- Vigyázzon, nehogy valaki a használati utasítás ismerete nélkül alkalmazza a terméket.
- A használati utasításban szereplő útmutatások be nem tartása nemcsak balesetkor, hanem más helyzetekben is (pl. hirtelen fékezésnél, stb.) növeli gyermeke sérülésének a lehetőségét.
- A kézikönyvet tegye el későbbi használatra : e célból a termék hátlapján tárolásra kialakított zseb található.
- A termék kizárólag autóba szerelendő gyermekülésként használható, otthoni alkalmazása tilos.
- Az Artsana vállalat elhárít minden felelősséget a termék nem rendeltetésszerű használatából származó károkért.

- Egy gyermekülés sem garantálja a baba teljes biztonságát balesetkor, de a termék alkalmazása csökkenti a súlyos sérülés, illetve a halál bekövetkezésének lehetőségét.
- A gyermekülést rövid útra is kizárólag helyesen beszerelve és bekapcsolt övvel használja. Ellenkező esetben a baba biztonságát veszélyezteti. Legyen különös tekintettel az övszalag helyes vezetésére és megfeszítésére, valamint arra, hogy ne legyen megcsavarodva.
- Könnyebb baleset során a gyermekülésben szabad szemmel nem látható kár keletkezhet: éppen ezért tanácsos kicserélni.
- Ne használjon másodkézből kapott gyermekülést: szabad szemmel nem észlelhető károk lehetnek a szerkezetében, ezért a termék biztonsága nem szavatolt.
- Ha a gyermekülés bármilyen okból károsodott, deformálódott, nagyon elkopott, illetve valamelyik része hiányzik, akkor ne használja, mert a termék elvesztette eredeti biztonsági jellemzőit
- A gyártó belegegyezése nélkül ne módosítsa a terméket, illetve ne szereljen rá semmit. A nem a gyártó által forgalmazott, vagy ajánlott tartozékokat, pótalkatrészeket vagy komponenseket tilos felszerelni.
- A gyermekülés és a kocsiülés, illetve a baba és a gyermekülés közé ne tegyen semmit, pl. párnát, vagy takarót: balesetkor a gyermekülés nem töltené be feladatát.
- Ellenőrizze, hogy semmi se legyen a gyermekülés és az autóülés, illetve a gyermekülés és a kocsiajtó között.
- Ellenőrizze, hogy az (összecsukható, hátradönthető vagy forgó) kocsiülések szilárdan lettek-e rögzítve.
- Ellenőrizze, hogy az autó belsejében, főleg a hátsó ablakban ne legyenek rögzítetlen, vagy helytelenül berakott tárgyak vagy csomagok: balesetkor vagy hirtelen fékezésnél a bentülőket megsérthetik.
- Ne hagyja, hogy más gyermek a gyermekülés komponenseivel vagy részeivel játsszon.
- A babát soha ne hagyja felügyelet nélkül a kocsiban, mert ez veszélyes!
- Egyszerre csak egy gyermeket szállítson a gyermekülésben.

- Ellenőrizze, hogy a kocsí minden utasa bekapcsolta-e a biztonsági övet a saját és a baba biztonsága érdekében, mert balesetkor vagy hirtelen fékezéskor sérülést okozhatnak a gyermekben.
- FIGYELEM! A (fejtámasz és a hátlap) beállítási művelete alatt ellenőrizze, hogy a gyermekülés mozgó részei ne érjenek a baba testéhez.
- Soha ne próbáljon menet közben a gyermekülésen beállítást végezni, illetve a babát megigazítani, ehhez a járművet állítsa le egy biztonságos helyen.
- Rendszeresen ellenőrizze, hogy a gyermek nem nyitotta-e ki a biztonsági öv zárócsatját, valamint hogy nem állította-e el a gyermekülést vagy ennek egy részét.
- Az utazás alatt ne adjon gyermekének ételt, főleg jégrudat vagy nyalókát, melynek fapálcikája balesetkor vagy hirtelen fékezéskor sérülést okozhat.
- Hosszú út esetén gyakran tartson pihenőt, mert a gyermek hamar kifárad a gyermekülésben és mozgásra van szüksége. Tanácsos a gyermeket a járdá felőli oldalon kiszállítani a kocsiból.
- A huzatból ne távolítsa el a mosási és gyártmánycímkrét, mert ezáltal a huzat károsodhat.
- A gyermekülést ne hagyja a napon hosszú ideig: az alapanyagok és a textíliák kifakulnak.
- Ha a kocsí a napon állt, akkor a baba beültetése előtt gondosan vizsgálja meg a gyermekülést, mert egyes részei nagyon felhevülhetnek: ha ez bekövetkezett, akkor hagyja lehűlni, mielőtt betenné a babát, nehogy megégesse magát.
- Amikor nem szállítja a babát, a gyermekülést akkor is rögzíteni kell, illetve a csomagtartóba tenni úgy, hogy az ülőlap alsó felének belsejébe teljesen benyomja a húzóvázat. Balesetkor, illetve hirtelen fékezés esetén a nem rögzített gyermekülés a bentülőket megesbesítheti.

FONTOS FIGYELMEZTETÉS

1. A 44. sz. szabályzat 04. sorozat módosítása ezt a terméket "Univerzális" gyermekrögzítőként

hitelesíti. Járművekben általános használatra alkalmas és ezek legtöbb, de nem mindegyik ülésével kompatibilis.

2. A tökéletes kompatibilitás ott áll fenn, ahol a járműgyártó a leírásban kijelenti, hogy a járműbe lehet szerelni "Univerzális" gyermekrögzítőt a megfelelő korosztályú gyerek számára.
3. Ez a gyermekrögzítő "Univerzális" besorolást kapott szigorúbb elbírálási szempontok alapján az előző modellekhez képest, amelyekhez nincs ilyen figyelmeztetés csatolva.
4. Csak a 16. sz. UN/ECE vagy ezzel egyenértékű előírás által engedélyezett 3 pontos statikus vagy feltekereslős biztonsági övvel rendelkező járműben használható.
5. Kétély esetén kérje ki a termék gyártójának vagy eladójának a véleményét.

A TERMÉKRE ÉS A KOCSIÜLÉSRE VONATKOZÓ HASZNÁLATI KORLÁTOZÁSOK ÉS FELTÉTELEK

FIGYELEM! Gondosan tartsa be a termékre és a kocsíülésre vonatkozó alábbi korlátozásokat és feltételeket: ellenkező esetben a termék biztonsága nem garantált.

- 15 és 36 kg közötti súlyú gyerekek használhatják.
- A kocsíülés rendelkezzen a 16. sz. UN/ECE vagy ezzel egyenértékű előírás által engedélyezett 3 pontos, statikus vagy feltekereslős biztonsági övvel (1. ábra – 2. ábra).

FIGYELEM! Amennyiben olyan járművekben használja, ahol a hátsó biztonsági övekbe integrált légzsákok vannak (fefújódó övek), kövesse a jármű gyártójának utasításait.

- Megtörténhet, hogy a biztonsági öv túl hosszú és meghaladja a Key 2-3 alsó felének megfelelő magasságot (3. ábra). Ebben az esetben a gyermekülést egy másik kocsíülésre kell erősíteni, ahol nem áll fenn ez a probléma. Erre vonatkozó információért forduljon az autógyártó céghez,
- A gyermekülést a kocsí vezető melletti első ülésére, vagy bármelyik hátsó ülésre beszerelheti, de mindig a menetirányba kell néznie. Ezt a gyermekülést soha ne használja a menetiránynak háttal, illetve oldalt

felszerelve (4. ábra).

- Ellenőrizze, hogy az autó három pontos biztonsági övének csatja nincs túl magasan, és nem fekszik a gyermekülés karfájára (3. ábra). Ellenkező esetben próbálja a gyermekülést az autó egy másik ülésére szerelni.

FIGYELEM! A baleseti statisztikai adatok szerint a kocsni hátsó ülése biztonságosabb az elsőnél: éppen ezért tanácsos a gyermekülést hátul elhelyezni. A legbiztonságosabb hely hátul, középen van, ha ez 3 pontos biztonsági övvel rendelkezik: ha van ilyen, akkor a gyermekülést rögzítse a hátsó ülésre, középre.

Ha a gyermekülést az első kocsiüléshez rögzíti, akkor a nagyobb biztonság érdekében ezt tanácsos a lehető legjobban hátra és a hátlapját függőlegesen állítani. Ha a kocsni rendelkezik övmagasság szabályzóval, akkor ezt állítsa alsó fokozatra. Ezután ellenőrizze, hogy az övszabályzó hátraállított fokozaton (vagy legalább egy vonalban) legyen a kocsiülés hátlapjával (5. ábra).

Ha az első kocsiülés légszákkal rendelkezik, akkor ne ide szerelje a gyermekülést. Ha légszákos ülésre szereli a gyermekülést, akkor mindig figyelmesen olvassa el a kocsni kézikönyvében foglaltakat.

KARBANTARTÁS

A tisztítási és karbantartási műveleteket kizárólag felnőtt végezheti.

A huzat tisztítása

A gyermekülés huzata levehető és mosható. A tisztításhoz kövesse a terméken található címke utasításait.



Gépi mosás 30°C



Nem fehéríthető



Szárítógépben nem száítható



Nem vasalható



Szárason nem mosható moshatómosható

A huzat tisztításához csak szivacsot,

mosószappant és vizet szabad használni.

Soha ne használjon dörzshatású és oldószereket. A huzatot ne centrifugálja és csavarás nélkül hagyja megszáradni.

A huzatot kizárólag egy, a gyártó által jóváhagyott modellel cserélheti ki, mert a gyermekülés részét képezi, tehát a biztonságot szolgálja.

FIGYELEM! A gyermekülést tilos huzat nélkül használni, mert ezzel gyermeke biztonságát veszélyeztetné.

A műanyag részek tisztítása

A műanyag részeket vízben vagy semleges mosószerelem megnedvesített kendővel végezze. Soha ne használjon dörzshatású vagy oldószereket.

A gyermekülés mozgó részeit semmilyen módon nem szabad megolajozni.

A komponensek épségének az ellenőrzése

Rendszeresen ellenőrizze az alábbi komponensek épségét és kopási fokát:

- huzat: ellenőrizze, hogy a tömés a huzatban, és mindenhol ép legyen. Ellenőrizze a varrások állapotát, hogy nincsenek-e felfejtődve
- műanyag részek: ellenőrizze minden műanyag rész kopását, nem szabad károsodást vagy elszíneződést észlelnie

FIGYELEM! Ha a gyermekülés eldeformálódott vagy nagyon elkopott, cserélje ki: nem garantálja az eredeti biztonsági jellemzőket.

A termék tárolása

Amikor nincs a kocsiba szerelve, a gyermekülést tárolja száraz helyen, hőforrástól távol, óvja portól, nedvességtől és közvetlen napsugártól.

HASZNÁLATI UTASÍTÁS

Tartalomjegyzék

- A gyermekülés beszerelése a kocsiba és a baba elhelyezése.
- Hogyan kell a babát kivenni a gyermekülésből?
- A gyermekülés kocsiba szerelése baba nélkül.
- A fejtámasz magasságának a beállítása.
- A hátlap szélességének a beállítása.
- A hátlap dőlésfokának a beállítása.

- A hátlap/ülőlapp huzatának a levétele.
- A hátlap/ülőlapp szétkapcsolása.

Komponensek

- Fejtámasz
- Rés a mozgatható váz rögzítése és mozgásba hozása gombjának
- Hátlap
- Kartámasz
- A hátlap hátsó rátéte
- Ülőlapp
- Fejtámasz magasságát beállító kar
- Hátlap szélességét beállító fogantyú
- Tépfőző
- Cípzárak
- Huzat
- Hátsó zseb
- Mellkasi öv vezetéséhez szorítók
- Oldallemezek
- Oldalpárnák
- Hasi öv vezetése
- Ülőlapp felső része
- Ülőlapp alsó része
- Hátlap/ülőlapp csukló
- Huzat rögzítéspontjai az ülőlaphoz
- Húzóváz
- Ülőlapprögzítő/kioldó tárcsa
- Nyitva (OPEN) szimbólum
- Zárva (CLOSE) szimbólum
- Összeillesztő körök

A gyermekülés beszerelése a kocsiba és a baba elhelyezése

FIGYELEM! Az útmutatásban szereplő rajzok és szövegek arra a helyzetre vonatkoznak, amikor a gyermekülést a kocsi hátsó, jobb ülésére szereli. Ha máshova kívánja szerelni, ugyanezt a műveleti sorrendet kövesse.

1. A gyermekülést helyezze el úgy a kocsijében, hogy hátlapja a kocsijében hátlapjának támaszkodjon (6. ábra).

FIGYELEM! Ellenőrizze, hogy a kocsijében fejtámasza ne zavarja a gyermekülés fejtámaszát, vagyis ne nyomja előre (7. ábra). Ha ez bekövetkezne, akkor arról a kocsijéről, ahová a gyermekülést szereli, távolítsa el a fejtámaszt. Ne felejtse el visszaszerelni, amikor leveszi a gyermekülést és utast szállít ezen az ülésen.

FIGYELEM! A gyermekülés hátsó része szorosan

simuljon a kocsijéhez (8. ábra).

2. A babát úgy ültesse be, hogy a háta a gyermekülés hátlapjához szorosan simuljon (9. ábra).
3. Ellenőrizze a fejtámasz magasságát és szükség esetén állítsa be: lásd "A FEJTÁMASZ MAGASSÁGÁNAK A BEÁLLÍTÁSA" fejezet
4. Ellenőrizze a hátlap szélességét és szükség esetén állítsa be: lásd "A hátlap szélességének a beállítása" fejezet
5. A kocsi biztonsági övét zárja be úgy, hogy a vízszintes szakaszt a két kartámasz alatt, a pirossal jelzett pontokon, míg a mellkasi szakaszt a zárócsat oldalán található kartámasz alatt (10. ábra) vezeti át.
6. Az öv mellkasi szakaszát bújtsa a piros szorítóba (11. ábra).
7. A kocsijében mellkasi szakaszát húzza a feltekerő felé, így az öv kifeszül és a gyermek mellkasát és lábát tartja, de vigyázzon, ne húzza meg túlságosan! (12. ábra). Így a gyermekülést helyesen rögzítette (13. ábra).

FIGYELEM! Ellenőrizze, hogy a kocsijében helyesen feszül-e.

FIGYELEM! Ellenőrizze, hogy a kocsijében nincs-e megcsavarodva (14. ábra).

FIGYELEM! Ellenőrizze, hogy a mellkasi öv helyesen támaszkodik-e a gyermek vállának (15. ábra) és nem szorítja-e a nyakát; szükség esetén eressze le a fejtámaszt.

FIGYELEM! Ellenőrizze, hogy az övszabályzó hátratulva (vagy legalább egy vonalban) áll-e a kocsijében hátlapjával (5. ábra).

FIGYELEM! A kocsijében kizárólag az ebben a kézikönyvben megadott módon szabad elhelyezni! (16. ábra)

FIGYELEM! Ne engedje, hogy a gyermek előre- és lecsússzon.

Hogyan kell a babát kivenni a gyermekülésből?

1. Kapcsolja ki a kocsijében
2. Ennek mellkasi szakaszát húzza ki a szorítóba
3. Az övet kiséreje kézzel a feltekerés közben.

A gyermekülés kocsiba szerelése baba nélkül

Kövesse "A gyermekülés beszerelése a kocsiba

és a baba elhelyezése” részben szereplő 1.,5.,6.,7. pontot.

Amikor baba nélkül szállítja, a gyermekülést akkor is rögzíteni kell, illetve a csomagtartóban elhelyezni úgy, hogy a húzóvázat teljesen az ülőlapp alsó részébe tolja be. A nem rögzített gyermekülés balesetkor, illetve hirtelen fékezés esetén megsértheti az utasokat.

A fejtámasz magasságának a beállítása

A fejtámaszt 8 különböző magasságba állíthatja gyermeke igénye szerint. Úgy állítsa be, hogy a baba feje benne legyen és az öv helyesen tartsa a vállát.

A fejtámasz beállítása közben ne felejtse el, hogy a gyermek füle nem lehet magasabban a fejtámasz felső vonalánál, míg a szorító legyen egy kicsivel magasabban a gyermek vállánál, így azt a biztonsági öv helyesen megtartja (17. ábra). A beállítást nehezebb elvégezni, ha a baba a gyermekülésen található.

Az alábbiak szerint végezze el a beállítást:

1. Míg az egyik kezével a fejtámasz hátulján található kart nyomja, a másikkal tartsa az ülőlapot az ábra szerint (18. ábra).
2. A fejtámaszt állítsa feljebb/lejjebb saját igénye szerint (19. ábra).
3. Engedje el a kart és addig állítsa feljebb/lejjebb a fejtámaszt, amíg nem hallja a megfelelő magasságon való rögzítést jelző kattanást.

A hátlap szélességének a beállítása

A hátlap szélességét a gyermek termete szerint be lehet állítani.

A beállítást nehezebb elvégezni, ha a baba a gyermekülésen található.

A beállítás elvégzéséhez az egyik kezével fordítsa el a gyermekülés hátlapján található fogantyút:

- Elfordítás az óramutatóval megegyező irányba: az oldallemezek eltávolodnak és a hátlap szélessége nő (20. ábra).
- Elfordítás az óramutatóval ellentétes irányba: az oldallemezek közelednek egymáshoz és a hátlap szélessége csökken (21. ábra).

A hátlap dőlésfokának a beállítása

A gyermekülés hátlapja szabadon dönthető és könnyen a kocsiülés dőlésfokához igazítható

(22. ábra).

A gyermekülés hátlapját három különböző fokozatra állíthatja, így könnyen megtalálja a gyermekének legkényelmesebb helyzetet.

A beállítás elvégzése előtt a babát vegye ki a gyermekülésből.

Az üléstámla döntéséhez:

1. Helyezzük be egy ujjunkat a résbe az ülésen, ahogy azt a 23 ábra mutatja.
2. Nyomjuk be a rés alatt lévő gombot és egyidejűleg húzzuk/tóljuk a hátsó mozgatható vázat a kívánt helyzetig ahogyan azt a 24 ábra mutatja.

FIGYELEM! A művelet végén ellenőrizzük, hogy a mozgatható vázat jól lerögzítettük-e.

A fenti műveletek elvégzése után a gyermekülést a kocsiba szerelheti, beteheti a babát, és a fent leírt módon rögzítheti.

FIGYELEM! Ellenőrizze, hogy az övszabályzó hátraállítva (vagy legalább egy vonalban) legyen a kocsiülés hátlapjával (5. ábra).

A hátlap/ülőlapp huzatának a levétele

A fejtámasz, a hátlap és az ülőlapp borítását tépőzár és cipzár tartja, ezért könnyű levenni és visszatenni a huzatot.

Hátlap

1. A fejtámasz két oldalcipzárját nyissa ki teljesen és kapcsolja szét a három tépőzárát (25. ábra)
2. Teljesen nyissa ki a hátsó tépőzárát (26. ábra).
3. Húzza ki a két oldallemez párnácskáit (27. ábra).
4. Húzza le a huzatot a szerkezetről (28. ábra).

A huzatot a szerkezetre az 1., 2., 3. és 4. pont fordított sorrendű elvégzésével tegye vissza, fordítson különös figyelmet arra, hogy a huzat tökéletesen illeszkedjen a szerkezetre.

Ülőlapp

Az ülőlapp két merev, műanyag, egymáshoz csatolt részből áll.

Az ülőlapp huzatának az eltávolításához először a felső részt kell lekapcsolni az alsó, rögzített részről:

1. Helyezzük be egy ujjunkat az ülésen lévő résbe és nyomjuk be az alatta lévő gombot követve „ A háttámla döntési helyzetének beállítása”

című fejezetben leírtakat (29 ábra).

- Az OPEN szimbólumnál található 4 tárcsát fordítsa el (30. ábra).

FIGYELEM! A művelet elvégzése után ellenőrizze, hogy az alapzaton és a tárcsákon található összeillesztő körök egy vonalban állnak és a két rész ténylegesen szét lett-e kapcsolva.

- A gyermekülést a 31. ábra szerint helyezze el és a hátlapot állítsa a legmagasabb fokozatra.
- Az ülőlapp felső részét emelje meg és ugyanakkor húzza ki a hátlap hátsó rátétét (32. ábra).
- Csatolja le a huzatot az alapzathoz erősítő 5 pontnál (33. ábra).
- Az ülőlapp felső részéről húzza le a huzatot (34. ábra).

A huzat felvittele a szerkezetre:

- Fordított sorrendben végezze el az 4., 5. és 6. pontot, legyen figyelemmel arra, hogy a huzat tökéletesen illeszkedjen a szerkezetre, különös tekintettel a hasi öv haladásának két piros pontjára.
- Nyomjuk be a gombot és egyidejűleg húzzuk a hátsó mozgatható vázat ahogyan azt a 35 ábra mutatja.
- A gyermekülést helyezze el a 36. ábra szerint és a hátlapot állítsa a legmagasabb fokozatra.
- Az ülőlapp felső részét tegye vissza az alsó, rögzített részre: könnyebb a visszatétel, ha a művelet alatt a felső részt megdönti a 37. ábra szerint.

FIGYELEM! A művelet végeztével ellenőrizze a két rész helyes illeszkedését.

- A hátsó rátétet ismét illesse a szerkezet és a huzat közé (38. ábra).

- A gyermekülést helyezze egy munkafelületre a 39. ábra szerint és fordítsa el a CLOSE szimbólumnál található 4 tárcsát (40. ábra).

FIGYELEM! A művelet végeztével ellenőrizze, hogy az alapzaton és a tárcsákon található összeillesztő körök egy vonalban vannak és hogy a két rész össze lett-e kapcsolva.

Hátlap/ülőlapp szétkapcsolása

A gyermekülést CSAK akkor használhatja, ha a hátlap megfelelően fel van szerelve az ülőlappra.

A hátlapot KIZÁRÓLAG akkor kapcsolhatja le az ülőlapról, ha nem használja a gyermekülést és

összeszerelve túl sok helyet foglalna el.

A hátlap és az ülőlapp szétkapcsolását az alábbiak szerint végezze:

- A húzóvázat állítsa a harmadik fokozatra "A hátlap dőlésfokának a beállítása" részben leírtak szerint.
- Gyakoroljon nyomást a hátlapra az ülőlapp csuklójának közelében a hátlap hátsó része felé és csatolja le a két kapcsolót (41. ábra).

A hátlap ülőlapphoz való rögzítéséhez a fentleírt műveleteket fordított sorrendben ismételve meg.

FIGYELEM! A műveletek végeztével ellenőrizze, hogy az ülőlapp felső, illetve alsó része helyesen össze lett-e kapcsolva.

GARANCIA

A termékre a használati utasításban foglalt rendeltetészerű használat esetén vállalunk megfelelőségi garanciát.

A garancia nem terjed ki a nem rendeltetészerű használat, kopás vagy baleset következtében bekövetkező károkra.

A megfelelőségi garancia időtartamát a vásárlás országában hatályos nemzeti jogszabályok konkrét rendelkezései határozzák meg.

RO Instrucțiuni de folosință

KEY 23

IMPORTANT: ÎNAINTE DE FOLOSIRE CITIȚI ÎN ÎNTREGIME ACESTE INSTRUCȚIUNI PENTRU A EVITA EVENTUALELE PERICOLE ÎN UTILIZAREA PRODUSULUI ȘI PASTRAȚI ACEST CARNET PENTRU A FI CONSULTAT PE VIITOR. PENTRU A NU COMPROMITE SIGURANȚA COPILULUI URMAȚI CU ATENȚIE ACESTE INSTRUCȚIUNI.

ATENȚIUNE! ÎNAINTE DE FOLOSINȚĂ DEMONSTAȚI ȘI ÎNDEPĂRTAȚI EVENTUALELE PUNGI DE PLASTIC ȘI TOATE ELEMENTELE CARE FAC PARTE DIN AMBALAJUL PRODUSULUI SAU ORICUM PĂSTRAȚI-LE DEPARTE DE ÎNDEMÎNA COPILULUI. SE RECOMANDĂ A EFECTUA RECICLAREA ACESTOR AMBALAJE, RECURGÎND LA RECICLAREA DIFERENȚIATĂ ÎN CONFORMITATE CU LEGILE ACTUALE.

IMPORTANT! A SE CITI IMEDIAT

- Acest Scăunel este omologat pentru "Grupa 2 – 3", pentru transportul copiilor între 15 și 36 de Kg greutate (orientativ între 3 și 12 ani), respectind regulamentul european ECE R 44/04.
- Fiecare țară prevede legi și regulamente diverse în materie de siguranță pentru transportul copiilor în autovehicol. Din acest motiv se recomandă a se contacta autoritățile locale pentru a avea mai multe informații.
- Activitățile de reglare a Scăunelului trebuie să fie făcute exclusiv de către un adult.
- Evitați ca cineva să folosească produsul fără ca să citească instrucțiunile.
- Riscul de serioase daune produse copilului, nu numai în caz de accident, însă și în alte situații (de exemplu frînări bruște, etc.) crește dacă aceste instrucțiuni nu sînt îndeplinite corespunzător.
- Conservați Carnetul de instrucțiuni pentru oricare viitoare consultare: pe spătarul produsului se află un buzunar pentru a păstra manualul.
- Produsul este destinat numai pentru a fi folosit ca Scăunel pentru autovehicole și nu pentru a fi folosit în casă.

- Societatea Artsana nu își asumă nici o responsabilitate pentru o folosință necorespunzătoare a produsului sau pentru o altă folosință decît cea indicată în acest manual.
- Nici un Scăunel poate garanta totala securitate a copilului în caz de accident, însă utilizarea acestui produs reduce riscul de răniri grave sau moarte.
- Folosiți întotdeauna Scăunelul auto corect instalat și cu centurile cuplate, chiar pentru scurte deplasări. A nu o face, ar compromite securitatea copilului. Verificați în special ca centura să fie întinsă corespunzător, să nu fie răsucită sau în poziție incorectă.
- Ca urmare a unui accident chiar ușor, Scăunelul poate să fi suferit daune nu întotdeauna vizibile la prima vedere: din acest motiv este necesar a-l înlocui.
- Nu folosiți Scăunele de mîna a doua: acestea pot să fi suferit daune structurale invizibile cu ochiul liber, însă pot compromite siguranța produsului.
- Nu folosiți un Scăunel care prezintă a fi deteriorări, deformări, este foarte uzat, sau are vreo parte lipsă: acesta poate să fi pierdut caracteristicile originale de siguranță.
- Nu efectuați modificări sau adăugări produsului fără aprobarea constructorului. Nu instalați accesorii, părți de schimb sau componente care nu sînt furnizate și aprobate de constructor pentru a fi folosite cu Scăunelul.
- Nu folosiți nimic, ca de exemplu pernute sau pățuri pentru a înălța Scăunelul de pe scaunul autovehicolului sau pentru a înălța copilul pe Scăunel: în caz de accident Scăunelul poate să nu funcționeze corect.
- Verificați să nu existe obiecte între scăunel și scaunul autovehicolului sau între scăunel și portieră.
- Verificați ca scaunele vehicolului (pliante sau rotative) să fie bine ancorate.
- Verificați să nu fie transportate, în special în spate în interiorul vehicolului, obiecte sau bagaje care să nu fie fixate sau poziționate în mod sigur: în caz de accident sau frînare bruscă pot răni pasagerii.
- Nu lăsați ca alți copii să se joace cu componente sau părți ale Scăunelului.
- Nu lăsați niciodată copilul singur în automobil, poate fi periculos!
- Nu transportați mai mult de un copil pe Scăunel.

- Asigurați-vă ca toți pasagerii vehicolului să utilizeze propria centură de siguranță, atât pentru propria siguranță, cât și pentru faptul că în timpul voiajului, în caz de accident sau de frînare bruscă pot răni copilul.
- **ATENȚIUNE!** În operațiile de reglare (a sprinjinului pentru cap și a spătarului) asigurați-vă ca părțile mobile ale Scaunelului să nu fie în contact cu corpul copilului.
- În timpul deplasării, înainte de a efectua operațiile de reglare a Scaunelului sau de sistemare a copilului, opriți vehicolul într-un loc sigur.
- Controlați periodic, ca copilul să nu deschidă catarama de cuplare a centurii de siguranță și să nu umble la scaunul sau la părțile acestuia.
- Evitați de a administra mâncăruri copilului în timpul voiajului, în particular înghețate sau alte alimente pe băț. În caz de accident sau frînare bruscă îl pot răni.
- În timpul deplasărilor lungi se recomandă efectuarea opririlor dese; copilul obosește cu ușurință în interiorul Scaunelului și are nevoie să se miște. Este recomandat a urca și coborî copilul din mașină pe partea cu trotuarul.
- Nu eliminați etichetele și mărcile îmbrăcăminții deoarece această operație poate deteriora îmbrăcămintea (husa).
- Evitați o expunere îndelungată a Scaunelului la soare: poate cauza schimbarea culorii materialelor și a țesăturilor.
- În cazul în care vehicolul a rămas oprit sub soare, verificați înainte de a pune copilul pe Scaunel, ca diversele părți să nu fie fierbinți; în acest caz lăsați-le să se răcească înainte de a așeza copilul - astfel evitând arsurile.
- Atunci când nu se transportă copilul, Scaunelul trebuie să fie oricum legat, sau trebuie pus în portbagaj , partea mobilă cu roți pliată și introdusă în interiorul părții inferioare a șezutului. Scaunelul care nu este fixat poate să constituie un pericol pentru pasageri în caz de accident sau de frînări bruște.

AVIZ IMPORTANT

1. Acesta este un dispozitiv de reținere a copiilor "Universal", omologat în conformitate cu Regulamentul N°44, amendamentele serie 04. Adaptat pentru a fi folosit în general în vehicule și compatibil cu majoritatea acestora,

2. Compatibilitatea perfectă este mai ușor de obținut în cazul în care constructorul vehicolului declară în manualul vehicolului că acesta prevede instalarea de dispozitive de reținere a copiilor "Universale" pentru grupa de vîrstă respectivă
3. Acest dispozitiv de reținere a copiilor a fost clasificat "Universal" în baza criteriilor de omologare cele mai severe față de modelele precedente care nu dispun de acest aviz.
4. Corespunzător numai pentru folosință în vehiculele dotate cu centură de siguranță în 3 puncte, statică sau cu rotor, omologată în baza Regulamentului UN/ECE N° 16 sau alte standarde echivalente
5. În caz de dubiu contactați producătorul dispozitivului de reținere sau vânzătorul

LIMITE ȘI CONDIȚII DE FOLOSINȚĂ REFERITOARE LA PRODUS ȘI LA SCAUNUL AUTOVEHICULUI

ATENȚIUNE! Respectați cu atenție următoarele limite și condiții de folosință relative la produs și la scaunele autovehiculelor: în caz contrar nu este garantată siguranța.

- Greutatea copilului trebuie să fie cuprinsă între 15 și 36 de Kg.
- Scaunul autovehicolului trebuie să fie dotat cu centură de siguranță în 3 puncte, statică sau cu rotor, omologată în baza Regulamentului UN/ECE N°16 sau alte standarde echivalente (Fig. 1 – Fig. 2).

AVERTISMENT! În caz de utilizare în autovehicule dotate cu centuri de siguranță posterioare cu airbaguri integrate (centuri gonflabile), consultați manualul de instrucțiuni al producătorului mașinii.

- Se poate întâmpla ca limba cataramii centurii de siguranță să fie prea lungă și să depășească înălțimea prevăzută față de partea inferioară de la Key 2-3 (Fig.3). În acest caz Scaunelul nu trebuie să fie fixat pe acel scaun însă trebuie să fie instalat pe un alt scaun care nu prezintă această problemă. Pentru ulterioare informații asupra acestui aspect, contactați producătorul autovehicolului.
- Scaunelul poate fi instalat pe scaunul anterior din partea pasagerului sau pe un oricare scaun posterior și trebuie întotdeauna poziționat în sensul deplasării. Nu utilizați niciodată acest Scaunel pe scaune orientate lateral sau

opuse sensului de deplasare (Fig. 4).

- Asigurați-vă că centura de siguranță cu trei puncte de prindere nu are catarama poziționată prea sus și că nu se sprijină pe brațul scaunului de mașină al copilului (fig. 3). În caz contrar, se recomandă instalarea scaunului copilului pe un al loc din automobil.

ATENȚIUNE! În baza statisticii asupra accidentelor, în general scaunele posterioare ale vehiculelor sînt mai sigure decît cele anterioare: se recomandă deci instalarea Scaunelului pe scaunele posterioare. În special scaunul cel mai sigur este cel posterior central, dacă este dotat cu centură de siguranță cu 3 puncte: în acest caz se recomandă poziționarea Scaunelului pe scaunul central posterior.

Dacă Scaunelul este poziționat pe scaunul anterior, pentru o mai mare siguranță se recomandă: a trage cît mai mult scaunul în spate, poziție compatibilă cu prezența altor pasageri pe scaunele din spate și a regla spătarul în o poziție cît mai verticală posibil. Dacă autovehicolul este dotat cu regulator al înălțimii centurii, fixați-o pe aceasta în poziția cea mai joasă. Verificați după aceea ca regulatorul centurii să fie poziționat cît mai în spate (sau cel mult pe aceeași linie) cu spătarul Scaunelului (Fig. 5) Dacă scaunul anterior este dotat cu airbag frontal nu se recomandă instalarea Scaunelului pe acest scaun. În cazul instalării pe un oricare scaun protejat de airbag considerați întotdeauna manualul de instrucțiuni al autovehicolului!

ÎNȚEȚINERE

Operațiile de curățire și întreținere trebuie să fie efectuate numai de către un adult.

Curățenia îmbrăcăminții (husei)

Îmbrăcămintea Scaunelului se detașează complet și se poate spăla. Pentru a o spăla urmăriți indicațiile de pe eticheta îmbrăcăminții.



Çamaşır makinesinde 30°C yıkama



Çaaşır suyu kullanmayınız



Kurutma makinesinde kurutmayınız



Ütülemeyiniz



Kuru temizleme yapmayınız

Ștergeți îmbrăcămintea utilizînd exclusiv un buret, săpun de rufe și apă.

Nu utilizați niciodată detergenți abrazivi sau solvenți. Nu centrifugați îmbrăcămintea și lăsați-o să se usuce fără a o storce.

Îmbrăcămintea poate fi înlocuită exclusiv cu o îmbrăcăminte de schimb aprobată de constructor, pentru că, constituie parte integrantă a Scaunelului și deci un element de siguranță. **ATENȚIUNE!** Scaunelul nu trebuie să fie niciodată utilizat fără îmbrăcăminte, pentru a nu compromite siguranța copilului.

Curățenia părților din plastic

Curățiți părțile din plastic numai cu o cârpă umezită cu apă sau cu un detergent neutru.

Nu folosiți niciodată detergenți abrazivi sau solvenți. Părțile mobile ale Scaunelului nu trebuie să fie în nici un fel unse.

Controlul integrității componentelor

Se recomandă verificarea cu regularitate a integrității și stadiului de uzură a următoarelor componente:

- Îmbrăcămintea: verificați să nu iasă umplutura sau să nu fie pierderi de părți ale acesteia. Verificați stadiul cusăturilor (să fie întotdeauna întregi).
- Plasticele: verificați stadiul de uzură a tuturor părților din plastic, care nu trebuie să prezinte evidente semne de deteriorare sau de decolorare.

ATENȚIUNE! În cazul în care Scaunelul este deformat sau foarte uzat trebuie să fie înlocuit: acesta poate să fi pierdut caracteristicile originale de siguranță.

Conservarea produsului

Cînd nu este instalat în autovehicol se recomandă a păstra Scaunelul într-un loc uscat, departe de surse de căldură și la adăpost de praf, umiditate și expunere directă la lumină solară.

INSTRUCȚIUNI DE FOLOSINȚĂ

Cuprins

- Instalarea în autovehicol a Scaunelului și așezarea copilului.
- Cum se ia copilul de pe Scaunel.
- Instalarea în autovehicol a Scaunelului fără copil.
- Reglarea înălțimii sprijinului pentru cap.
- Reglarea lărgimii spătarului.
- Reglarea înclinării spătarului.

- Dezbrăcarea spătarului / șezutului.
- Decuplarea spătarului / șezutului.

Componente

- A. Sprijin pentru cap
- B. Orificiu pentru butonul blocare/deblocare
- C. Spătar
- D. Sprijin pentru brațe
- E. Partea posterioară a spătarului
- F. Șezutul
- G. Mînerul de reglare a înălțimii sprijinului pentru cap
- H. Mînerul de reglare a lărgimii spătarului
- I. Velcro (arici)
- J. Fermoare
- K. Îmbrăcămintă (husă)
- L. Buzunar posterior
- M. Suporturi pentru ghidarea centurilor diagonale
- N. Aripi laterale
- O. Pernuțe laterale
- P. Orificii ale centurii abdominale
- Q. Partea superioară a șezutului
- R. Partea inferioară a șezutului
- S. Articulație spătar/ șezut
- T. Puncte de ancorare ale îmbrăcăminții (husei)
- U. Parte mobilă cu roți (cărucior)
- V. Buton de blocare/deblocare a căruciorului
- W. Simbolul de deschidere OPEN
- X. Cercuri de referință

Instalarea în autovehicol a Scăunelului și așezarea copilului

ATENȚIUNE! Aceste instrucțiuni se referă, atît în text cît și în desene, la instalarea Scăunelului pe scaunul posterior din partea din dreapta. Pentru instalări în alte poziții urmăriți oricum aceeași secvență de operații.

1. Poziționați scăunelul pe scaun sprijinind spătarul său de spătarul scaunului / Fig. 6).
ATENȚIUNE! Verificați ca tetiera scaunului să nu interfereze cu sprijinul pentru cap al Scăunelului: nu trebuie să-l împingă în față (Fig. 7). Dacă se întîmplă acest lucru îndepărtați tetiera scaunului autovehicolului pe care se instalează Scăunelul. Amintiți-vă după aceea să montați tetiera la loc, atunci cînd Scăunelul este îndepărtat și scaunul este utilizat de un pasager.
ATENȚIUNE! Partea posterioară a Scăunelului trebuie să adere bine la scaun (Fig.8).
2. Așezați copilul cu spatele lipit de spătarul Scăunelului (Fig. 9).

3. Verificați înălțimea sprijinului pentru cap, iar dacă nu este corectă, reglați-o: a se vedea paragraful "REGLAREA ÎNĂLȚIMII SPRIJINULUI PENTRU CAP".
4. Verificați lărgimea spătarului, iar dacă nu este corectă, reglați-o: a se vedea paragraful "REGLAREA LĂRGIMII SPĂTARULUI".
5. Cuplați centura de siguranță a autovehicolului petrecînd partea orizontală pe sub cele două suporturi pentru brațe prin punctele evidențiate cu culoarea roșu și partea diagonală pe sub sprijinul pentru brațe situat lateral, pe partea limbii de cuplare a cataramei (Fig. 10).
6. Petreceți partea diagonală a centurii prin suportul roșu (Fig. 11).
7. Trageți partea diagonală a centurii autovehicolului înspre rotorul său, la modul în care toată centura să fie întinsă și aderentă la toracele și picioarele copilului, însă să nu-l strîngă prea tare! (Fig. 12).

Acum scăunelul este fixat corect (Fig. 13).

ATENȚIUNE! Verificați ca centura autovehicolului să fie întinsă corect.

ATENȚIUNE! Verificați ca centura autovehicolului să nu fie răsucită (fig. 14).

ATENȚIUNE! Verificați ca centura diagonală să fie sprijinită corect pe umărul copilului (Fig. 15)

și să nu exercite o presiune pe gît; dacă este necesar reglați mai jos sprijinul pentru cap

ATENȚIUNE! Verificați ca regulatorul centurii să fie în poziție îndepărtată, în spate (sau cel mult în linie) cu spătarul Scăunelului (Fig. 5).

ATENȚIUNE! Nu petreceți niciodată centura autovehicolului prin alte poziții decît cele indicate în acest manual de instrucțiuni! (Fig. 16).

ATENȚIUNE! Nu lăsați copilul să alunece înspre înainte sau în jos.

Cum se ia copilul de pe Scăunel

1. Decuplați centura autovehicolului
2. Defaceți partea laterală a centurii din suport
3. Tineți centura în timp ce se înfășoară

Instalarea în autovehicol a Scăunelului fără copil

Efectuați operațiile 1,5,6,7 din paragraful "Instalarea în autovehicol a Scăunelului și așezarea copilului".

Atunci cînd nu se transportă copilul, Scăunelul trebuie să fie oricum legat, sau să fie pus în portbagaj cu căruciorul complet introdus în in-

teriorul părții inferioare a șezutului. Scăunelul nelegat poate constitui un pericol pentru pasageri în caz de accident sau de frînări bruște.

Reglarea înălțimii sprijinului pentru cap

Este posibilă reglarea înălțimii sprijinului pentru cap în 8 diverse poziții pentru a permite adaptarea cât mai bună a Scăunelului cu înălțimea copilului. Capul copilului trebuie să fie bine sprijinit și centura sprijinită corect pe umărul lui.

În fază de reglaj a înălțimii sprijinului pentru cap, amintiți-vă că urechile copilului nu trebuie să depășească înălțimea sprijinului pentru cap și suportul trebuie să fie puțin mai sus decât umerii copilului, astfel încât centura de siguranță să se sprijine pe umărul său corect (Fig. 17).

Operația de reglare poate să fie dificilă atunci când copilul este așezat pe scăunel.

Pentru a efectua reglarea:

1. Apăsăți cu o mână mînerul poziționat în spatele sprijinului pentru cap ținând simultan cealaltă mână sprijinită pe șezut așa cum este arătat în figură (Fig. 18).
2. Ridicați/coboriți sprijinul pentru cap în funcție de respectivele necesități (Fig. 19).
3. Dați drumul mînerului și continuați să ridicați/coboriți sprijinul pentru cap până când se aude un zgomot care confirmă că s-a realizat blocajul în poziția dorită.

Reglarea lărgimii spătarului

Este posibilă reglarea lărgimii spătarului pentru a permite adaptarea cât mai bine a Scăunelului la mărimea copilului.

Operația de reglare poate să fie îngreunată de prezența copilului pe Scăunel.

Pentru a efectua reglarea rotiți cu o mână mînerul aflat în spatele Scăunelului:

- Rotind în sens orar: aripioarele laterale se îndepărtează și spătarul se lărgiște (Fig. 20).
- Rotind în sens anti orar: aripioarele laterale se apropie și spătarul se strânge (Fig. 21).

Reglarea înclinării spătarului

Spătarul Scăunelului se mișcă liber și poate să fie cu ușurință adaptat la înclinarea scaunului autovehicolului (Fig. 22).

Scăunelul auto prevede posibilitatea de înclinare a spătarului în 3 poziții pentru a permite copilului de a voiaja în poziția cea mai confortabilă pentru el

Înainte de a efectua operațiile de reglare este necesar de a lua copilul de pe Scăunel.

Pentru a inclina spatarul:

1. Puneti degetul pe butonul blocare/deblocare de pe șezutul scaunului (fig 23).
2. Apasati butonul blocare/deblocare si in acelasi timp trageti manerul de reglare din spatele scaunului fixandu-l in pozitia dorita (fig 24) Fiecare click sonor corespunde unei inclinatii a spatarului.

ATENȚIE ! Verificati ca manerul de reglare sa fie ferm fixat in pozitia dorita.

Doar după terminarea operațiunilor descrise este posibilă instalarea în autovehicol a Scăunelului și așezarea copilul pe scăunel, asigurându-l corespunzător, așa cum a fost descris mai înainte. ATENȚIUNE Verificați după aceea ca regulatorul centurii să fie poziționat cât mai în spate (sau cel mult pe aceeași linie) cu spătarul Scăunelului (Fig. 5).

Detășarea îmbrăcăminții (husei) spătarului /șezutului

Îmbrăcămintea sprijinului pentru cap, a spătarului și a șezutului , sînt fixate cu velcro(arici) și fermoare și deci sînt ușor de detașat si atașat.

Spătarul

1. Deschideți complet cele 2 fermoare laterale ale sprijinului pentru cap și defaceți cele 3 părți de velcro (Fig. 25).
2. Defaceți complet scaiul posterior (Fig. 26)
3. Defaceți pernuțele din aripioarele laterale (Fig. 27).
4. Defaceți îmbrăcămintea din structură (Fig. 28).

Pentru a atașa husa pe structură repetați operațiunile 1,2,3,4 în sens invers, cu atenție astfel încît îmbrăcămintea să adere la și să se poziționeze perfect pe structură.

Șezutul

Șezutul este constituit din două părți rigide din plastic cuplate între ele

Pentru a dezbrăca șezutul de husă, este necesar a decupla întîi partea superioară de partea inferioară fixă:

1. Apasati butonul blocare/deblocare de pe șezutul scaunului urmand instructiunile de la capitolul " reglarea spatarului" (fig 29).

2. Rotați cele 4 mînere în dreptul semnelor de deschidere OPEN (Fig. 30).
ATENȚIUNE! La terminarea operațiunii verificați ca cercurile de referință de pe bază și de pe mînere să fie aliniate și cele două părți efectiv decuplate.
3. Poziționați Scăunelul așa cum este arătat în Fig. 31 și ridicați spătarul în poziția cea mai înaltă.
4. Ridicați partea superioară a șezutului desfășcînd în același timp pernuța posterioară a spătarului (Fig. 32).
5. Desfaceți îmbrăcămintea în dreptul celor 5 puncte de ancorare la bază (Fig. 33).
6. Desfaceți îmbrăcămintea de pe partea superioară a șezutului (Fig. 34).

Pentru a îmbrăca structura:

7. Repetați operațiunile 4,5,6 în sens invers,atenți fiind astfel încît îmbrăcămintea să se muleze perfect pe structură, în particular în dreptul celor două zone roșii de petrecere a centurii abdominale
8. Apasati butonul blocare/deblocare si in acelasi timp trageți manerul de reglare din spatele scaunului dupa cum este ilustrat in fig 35.
9. Poziționați scăunelul așa cum este atătat în Fig. 36 și ridicați spătarul în poziția cea mai înaltă.
10. Repoziționați partea superioară a șezutului în corespondența părții inferioare fixe: pentru a ușura introducerea se recomandă ca în timpul operației sa se încline partea superioară așa cum este arătat în Fig. 37.
ATENȚIUNE ! la sfîrșitul operațiunii verificați ca cele două părți să coincidă.
11. Reintroduceți pernuța posterioară între structură și îmbrăcămintea (Fig. 38).
12. Puneți scăunelul pe un plan așa cum este atătat în Fig. 39 și rotați cele 4 mînere în dreptul semnelor de închidere CLOSE (Fig. 40).

ATENȚIUNE! La sfîrșitul operațiunii verificați ca cercurile de referință de la bază și de pe mînere să fie în linie și cele doua părți cuplate

Decuplarea spătarului/șezutului

Folosirea Scăunelului auto este permisă numai CU spătarul corect montat pe șezut.

Spătarul poate fi eventual decuplat de șezut NUMAI din motive de spațiu atunci cînd nu

este folosit!

Pentru a decupla spătarul de pe șezut:

1. Extrageți căruciorul în a treia poziție conform modalităților descrise în paragraful "Reglarea înclinării spătarului".
2. Aplicați o presiune pe spătar înspre partea posterioară a acestuia în dreptul articulațiilor cu șezutul, desfășcînd cele două module de fixare (Fig. 41).

Pentru a fixa spătarul pe șezut ,repeți operațiunile de mai sus, în sens invers.

ATENȚIUNE! La sfîrșitul operațiunilor verificați ca partea superioară și inferioară a șezutului să fie corect cuplate între ele.

GARANȚIE

Produsul este garantat împotriva oricărui defect de conformitate în condiții normale de utilizare conform specificațiilor din instrucțiunile de utilizare.

Astfel, garanția nu se va aplica în caz de daune provocate de utilizarea necorespunzătoare, uzură sau evenimente accidentale.

Pentru durata garanției cu privire la defectele de conformitate, consultați prevederile specifice din legislația națională aplicabilă în țara de achiziție, dacă sunt prevăzute.

RU Инструкция По эксплуатации

KEY 23

ВНИМАНИЕ: ЧТОБЫ ОБЕСПЕЧИТЬ БЕЗОПАСНОСТЬ ПРИ ЭКСПЛУАТАЦИИ ИЗДЕЛИЯ, ПЕРЕД ИСПОЛЬЗОВАНИЕМ ВНИМАТЕЛЬНО ПРОЧИТАТЕ ЭТУ ИНСТРУКЦИЮ ОТ НАЧАЛА И ДО КОНЦА И СОХРАНИТЕ ЕЁ ДЛЯ ПОСЛЕДУЮЩИХ КОНСУЛЬТАЦИЙ. СТРОГО ПРИДЕРЖИВАЙТЕСЬ ДАННОЙ ИНСТРУКЦИИ, ЧТОБЫ НЕ ПОДВЕРГНУТЬ ОПАСНОСТИ ВАШЕГО РЕБЁНКА.

ВНИМАНИЕ! ПЕРЕД ИСПОЛЬЗОВАНИЕМ СНИМИТЕ С ИЗДЕЛИЯ ВСЕ ВОЗМОЖНЫЕ ПЛАСТИКОВЫЕ ПАКЕТЫ И ЭЛЕМЕНТЫ УПАКОВКИ И ДЕРЖИТЕ ИХ ВДАЛИ ОТ ДЕТЕЙ. РЕКОМЕНДУЕТСЯ ВЫБРАСЫВАТЬ ПРЕДМЕТЫ УПАКОВКИ В СООТВЕТСТВУЮЩИЕ КОНТЕЙНЕРЫ ДЛЯ ДИФФЕРЕНЦИРОВАННОГО СБОРА ОТХОДОВ В СООТВЕТСТВИИ С ДЕЙСТВУЮЩИМИ ЗАКОНОДАТЕЛЬСТВАМИ.

ОЧЕНЬ ВАЖНО! НЕМЕДЛЕННО ПРОЧИТАТЕ

- Это детское кресло сертифицировано для "Группы 2 - 3" для перевозки в автомобиле детей весом от 15 до 36 кг (примерный возраст от 3 до 12 лет) в соответствии с европейской нормативой ECE R 44/04.
- В каждой отдельной стране существуют свои законы и правила безопасности при перевозке детей в автомобиле. За более подробной информацией касательно этих аргументов рекомендуется обратиться в местные компетентные органы.
- Только взрослые должны осуществлять операции по регулированию детского кресла.
- Не допускайте, чтобы кто бы то ни было пользовался изделием, предварительно не ознакомившись с инструкцией.
- Несоблюдение мер безопасности, изложенных в настоящей инструкции, повышает вероятность серьёзных травм у ребёнка не только в случае аварии, но и в любых иных ситуациях (например, при резком торможении и т. п.).

- Сохраните настоящую инструкцию по эксплуатации для последующих консультаций: на спинке кресла есть специальный карман для хранения инструкции.
- Использовать изделие только по назначению, т. е. в качестве автомобильного кресла, изделие не предназначено для использования в домашней обстановке.
- Фирма "Артсана" снимает с себя любую ответственность при использовании изделия не по назначению и не в соответствии с настоящей инструкцией.
- Ни одно автомобильное кресло не может гарантировать полнейшую безопасность ребёнка в случае аварии, но применение данного изделия уменьшает риск серьёзных травм и может предотвратить смерть ребёнка.
- При поездке в автомобиле ребёнок должен всегда сидеть в детском кресле, которое должно быть правильно укреплено на автомобильном сиденье, и быть пристёгнутым ремнями безопасности; не выполнять это правило - значит подвергать ребёнка опасности. Внимательно следить, чтобы ремень безопасности был правильно натянут, не был перекручен или не находился в неправильном положении.
- Вследствие аварии, даже небольшой, детское кресло могло получить повреждения, незаметные невооружённому глазу: в любом случае необходимо заменить его.
- Не пользуйтесь детским креслом, бывшим в употреблении: оно может иметь повреждения структуры, незаметные невооружённому глазу, но компрометирующие безопасность изделия.
- Если детское кресло имеет повреждения, деформации или сильно изношено, замените его, так как оно может уже не обладать первоначальными характеристиками безопасности.
- Не модифицировать изделие и ничего к нему не добавлять без одобрения производителя. Не устанавливать аксессуары, запасные части и компоненты других производителей или неодобренные производителем, чтобы использовать их совместно с креслом.
- Не подкладывать под детское кресло подушки или одеяла, чтобы приподнять его

- на сиденья автомобиля: в случае аварии это может компрометировать надёжное функционирование кресла.
- Проверять, чтобы между детским креслом и автомобильным сиденьем, а также между креслом и дверцей автомобиля не находились предметы.
 - Проверять, чтобы складные, откидные или вращающиеся автомобильные сиденья были хорошо зафиксированы.
 - Не перевозить в салоне незакреплённые предметы и багаж, особенно в углублении у заднего стекла: в случае аварии или при резком торможении это может привести к травмированию пассажиров.
 - Не позволять другим детям играть с компонентами и частями кресла.
 - Никогда не оставлять в автомобиле ребёнка одного без присмотра - это опасно!
 - При поездке в автомобиле только один ребёнок должен находиться в кресле.
 - Следить, чтобы все пассажиры автомобиля были пристёгнуты ремнями безопасности для собственной безопасности, а также чтобы в случае аварии или при резком торможении не упасть на ребёнка и не травмировать его.
 - **ВНИМАНИЕ!** При выполнении операций по регулированию (подголовника или спинки) всегда следить, чтобы мобильные части детского кресла не соприкасались с ребёнком.
 - В поездках прежде чем поправить детское кресло или уделить внимание ребёнку, остановите автомобиль в безопасном месте.
 - Периодически контролировать, чтобы ребёнок сам не расстегнул ремень безопасности и не манипулировал креслом или его частями.
 - В поездке стараться не давать ребёнку пищу, в особенности леденцы, мороженое или иные подобные продукты на палочке, так как в случае аварии или при резком торможении это может привести к травмированию ребёнка.
 - В длительных поездках рекомендуется часто останавливаться, так как ребёнок очень быстро устаёт, находясь в кресле, и нуждается в движении. Рекомендуется высаживать ребёнка из автомобиля и снова усаживать его только со стороны

тротуара.

- Не срезать этикетки и торговые знаки с чехла, так как это может повредить его.
- Стараться не оставлять детское кресло под солнцем в течение длительного времени: может измениться цвет материалов и тканей.
- Если автомобиль в течение длительного времени находился под солнцем, внимательно обследуйте детское кресло, прежде чем усадить в него ребёнка, чтобы убедиться, что некоторые его части не накалились: во избежание ожогов у ребёнка подождите, пока они остынут.
- Даже если в детском кресле не находится ребёнок, оно должно оставаться пристёгнутым к автомобильному сиденью, или его необходимо положить в багажник вместе с кареткой, которая должна быть полностью вставлена в нижнюю часть сиденья. Непристёгнутое детское кресло представляет собой опасность для пассажиров в случае аварии или при резком торможении.

ВАЖНОЕ ПРИМЕЧАНИЕ

1. Данное приспособление для безопасности ребёнка "универсального" типа сертифицировано в соответствии с Нормой No 44, поправка серии 04. Предназначено для использования в транспортных средствах и совместимо с большинством автомобильных сидений, но не со всеми.
2. Идеальная совместимость с автомобильным сиденьем возможна в том случае, если производитель в инструкции к автомобилю указывает, что на данное транспортное средство предусмотрена установка приспособления для безопасности ребёнка "универсального" типа соответствующей возрастной группы.
3. Данное приспособление для безопасности классифицировано как "универсальное" в соответствии с более строгими критериями сертификации по сравнению с предыдущими моделями, не имеющими данного примечания.
4. Предназначено только для использования в транспортных средствах, оснащённых ремнём безопасности с креплением в трёх точках, статическим или инерци-

онным, сертифицированным на основании положения UNI/ECE No 16 или на другом ему равнозначном.

5. По всем интересующим Вас вопросам обращайтесь к производителю или к продавцу.

ОГРАНИЧЕНИЯ ПРИ ЭКСПЛУАТАЦИИ ИЗДЕЛИЯ И АВТОМОБИЛЬНОГО СИДЕНЬЯ

ВНИМАНИЕ! Строго придерживайтесь следующих ограничений при пользовании изделием: в противном случае не гарантируется безопасность.

- Вес ребёнка должен находиться в пределах от 15 до 36 кг.
- Укреплять кресло только на автомобильном сиденье, оснащённом трёхточечным ремнём безопасности, статическим или инерционным, сертифицированным на основании положения UNI/ECE No 16 или на другом ему равнозначном (Рис. 1 - Рис. 2).

ВНИМАНИЕ! В случае использования автомобилей, которые оснащены задними ремнями безопасности со встроенными подушками безопасности (надутыми ремнями), выполняйте инструкции производителя автомобиля.

- Может получиться так, что застёжка ремня безопасности автомобиля очень длинная и превышает предусмотренную высоту относительно нижней части кресла "Key 2-3" (Рис. 3). В подобных случаях не устанавливать детское кресло на этом автомобильном сиденье, а на том, на котором подобная проблема не существует. За более подробной информацией касательно данного аспекта обращайтесь к производителю автомобиля.
- Кресло может быть установлено на переднем пассажирском сиденье или на одном из задних сидений в направлении только по ходу движения автомобиля. Не устанавливать это детское кресло на автомобильные сиденья, которые повернуты боком относительно движения или в направлении, противоположном движению.
- Убедитесь в том, что пряжка трехточечного ремня безопасности автомобиля не расположена слишком высоко и не опирается на подлокотник автокресла (рис. 3). В противном случае попробуйте установить детское автокресло на другое

место для сидения в автомобиле.

ВНИМАНИЕ! По статистическим данным дорожно-транспортных происшествий задние сиденья автомобиля более безопасны по сравнению с передними, поэтому предпочтительно устанавливать детское кресло на заднем сиденье автомобиля.

Более безопасным считается центральное заднее сиденье, поэтому, если оно оснащено трёхточечным ремнём безопасности, рекомендуется установить детское кресло именно на нём.

Если кресло установлено на переднем сиденье автомобиля, рекомендуется отодвинуть это сиденье как можно больше назад настолько это возможно, но чтобы не стеснять пассажиров, находящихся на заднем сиденье, и установить спинку сиденья в максимально допустимое вертикальное положение. Если автомобиль оснащён регулятором высоты ремней безопасности, установите его в самом нижнем положении. После чего проверьте, чтобы регулятор ремня находился за спинкой автомобильного сиденья (или в крайнем случае располагался на одном с ней уровне) (Рис. 5). Не рекомендуется устанавливать детское кресло на переднем сиденье, оснащённом фронтальной подушкой безопасности. Если кресло устанавливается на любом ином автомобильном сиденье, оснащённом подушкой безопасности, ознакомьтесь с инструкцией по эксплуатации вашего автомобиля.

УХОД ЗА КРЕСЛОМ

Все операции по уходу и техобслуживанию детского кресла должны выполнять только взрослые.

Уход за чехлом кресла

Чехол можно полностью снять с кресла и постирать. При стирке строго придерживайтесь инструкций на этикетке.



Стирка в стиральной машине при 30°C



Не отбеливать



Не сушить механическим способом



Не гладить



Не подвергать химической чистке

При чистке пользоваться только губкой, хозяйственным мылом и водой. Ни в коем случае не использовать абразивные моющие средства и растворители.

Не centrifугировать чехол, сушить не отжимая.

При необходимости чехол можно заменить, но только чехлом, одобренным производителем, так как он является неотъемлемой частью кресла и необходимым элементом безопасности.

ВНИМАНИЕ! Никогда не используйте детское кресло без чехла, так как это может подвергнуть опасности Вашего ребёнка.

Уход за пластмассовыми частями

Пластмассовые детали чистить только тканью, увлажнённой в воде или в нейтральном моющем средстве.

Ни в коем случае не использовать абразивные моющие средства и растворители.

Ни в коем случае не смазывать мобильные части детского кресла.

Контроль за целостностью компонентов

Рекомендуется регулярно проверять состояние и целостность следующих компонентов:

- чехол: проверять, чтобы из него не выступал наружу набивочный материал, и чтобы отдельные его части не были ослаблены. Проверять состояние швов - они не должны быть рваными.
- пластмассовые детали: проверять состояние и износ всех пластмассовых частей, которые не должны быть явно повреждены или обесцвечены.

ВНИМАНИЕ! Если детское кресло деформировано или сильно изношено, замените его, так как оно может уже не обладать первоначальными характеристиками безопасности.

Хранение изделия

Когда детское кресло не используется в автомобиле, храните его вдали от источников тепла, предохраняйте от пыли, влаги и прямых солнечных лучей.

ИНСТРУКЦИЯ ПО ЭКСПЛУАТАЦИИ

Содержание

- Крепление кресла в автомобиле и размещение в нём ребёнка.
- Как посадить ребёнка из кресла.
- Крепление в автомобиле кресла без ребёнка.
- Регулировка высоты подголовника.
- Регулировка ширины спинки.
- Регулировка наклона спинки.
- Как снять чехол со спинки / сиденья.
- Как отцепить спинку / сиденье.

Составные части

- A. Подголовник
- B. Проем для кнопки блокировки/разблокировки шасси
- C. Спинка
- D. Подлокотники
- E. Задняя накладка спинки
- F. Сиденье
- G. Рычаг регулирования высоты подголовника
- H. Ручка регулирования ширины спинки
- I. Липучки
- J. Застёжки-молнии
- K. Чехол
- L. Задний карман
- M. Зажимы для проведения диагональной лямки ремня
- N. Боковые закрылки
- O. Боковые подушки
- P. Места проведения поясного ремня
- Q. Верхняя часть сиденья
- R. Нижняя часть сиденья
- S. Шарнирное соединение спинки / сиденья
- T. Точки крепления чехла к сиденью
- U. Каретка
- V. Ручка сцепки / расцепки сиденья
- W. Обозначение "открыть" OPEN
- X. Обозначение "закрыть" CLOSE
- Y. Круглые знаки-ориентиры

Крепление кресла в автомобиле и размещение в нём ребёнка.

ВНИМАНИЕ! Как текст этой инструкции, так и рисунки относятся к креплению кресла на правом заднем сиденье. Чтобы укрепить кресло на ином сиденье, выполните те же действия в той же последовательности.

1. Поставьте детское кресло на сиденье, прислонив его спинку к спинке сиденья (Рис. 6).

ВНИМАНИЕ! Проверьте, чтобы подголовник автомобильного сиденья не толкал вперёд

подголовник детского кресла (Рис.7). Если наблюдается подобная ситуация, снимите подголовник с автомобильного сиденья, на котором Вы намерены установить детское кресло. Когда Вы уберёте с сиденья детское кресло, не забудьте снова укрепить на нём подголовник, так как это сиденье будет занято пассажиром.

ВНИМАНИЕ! Задняя часть детского кресла должна хорошо прилегать к сиденью (Рис. 8).

2. Усадите ребёнка в кресло так, чтобы его спина хорошо прислонялась к спинке кресла (Рис. 9).
3. Проверьте положение подголовника и, если необходимо, отрегулируйте его по высоте: см. раздел “РЕГУЛИРОВКА ВЫСОТЫ ПОДГОЛОВНИКА”.
4. Проверьте ширину спинки и, если необходимо, отрегулируйте её: см. раздел “РЕГУЛИРОВКА ШИРИНЫ СПИНКИ”.
5. Пристегните автомобильный ремень безопасности, проведя его поясную лямку под двумя подлокотниками в пунктах, обозначенных красным цветом, а диагональную - под тем подлокотником, который находится со стороны замка ремня (Рис. 10).
6. Введите лямку диагонального ремня в красный зажим (Рис. 11).
7. Потяните диагональную лямку автомобильного ремня в сторону его катушки, так чтобы весь ремень был хорошо натянут и плотно прилегал к туловищу и ногам ребёнка, но не стеснял его! (Рис. 12).

Теперь кресло установлено правильно (Рис. 13).

ВНИМАНИЕ! Проверьте, чтобы автомобильный ремень был правильно натянут.

ВНИМАНИЕ! Проверьте, чтобы автомобильный ремень не был перекручен (Рис. 14).

ВНИМАНИЕ! Проверьте, чтобы диагональная лямка ремня правильно прилегла к плечу ребёнка (Рис. 15) и не давила на шею; если необходимо, опустите подголовник.

ВНИМАНИЕ! Проверьте, чтобы регулятор ремня находился за спинкой автомобильного сиденья (или в крайнем случае располагался на одном с ней уровне) (Рис. 5).

ВНИМАНИЕ! Не проводите автомобильный ремень в иных позициях, отличных от указанных в данной инструкции! (Рис. 16).

ВНИМАНИЕ! Не позволяйте ребёнку скаты-

ваться вперёд или вниз.

Как высадить ребёнка из кресла

1. Отстегнуть автомобильный ремень.
2. Вынуть диагональную лямку из зажима.
3. Сопровождать ремень при его наматывании.

Крепление в автомобиле кресла без ребёнка

Выполнить действия, описанные в пунктах 1,5,6,7 раздела “Крепление кресла в автомобиле и размещение в нём ребёнка”.

Даже если в детском кресле не находится ребёнок, оно должно оставаться пристёгнутым к автомобильному сиденью, или его необходимо положить в багажник вместе с кареткой, которая должна быть полностью вставлена в нижнюю часть сиденья. Непристёгнутое детское кресло представляет собой опасность для пассажиров в случае аварии или при резком торможении.

Регулировка высоты подголовника

Подголовник имеет 8 позиций для регулировки положения по высоте, что позволяет подогнать кресло в соответствии с ростом ребёнка, таким образом его голова всегда находит опору, и ремень правильно прилегает к его плечу.

Регулируя высоту подголовника помните, что уши ребёнка не должны находиться выше подголовника, а зажим должен быть расположен чуть выше плеча ребёнка - это позволяет ремню правильно прилегать к плечу ребёнка (рис. 17).

Выполнение регулирования может быть несколько затруднено, если в кресле находится ребёнок.

Чтобы отрегулировать высоту подголовника, выполните следующие действия:

1. Одной рукой нажмите на рычаг, расположенный на тыльной стороне подголовника, одновременно другой рукой опирайтесь на сиденье, как изображено на рис. 18.
2. По необходимости поднимите / опустите подголовник (рис. 19).
3. Отпустите рычаг и продолжайте поднимать / опускать подголовник, пока не услышите щелчок, который подтвердит

о блокировке в выбранном положении.

Регулировка ширины спинки

Можно отрегулировать ширину спинки, чтобы подогнать кресло в соответствии с размером ребёнка.

Выполнение регулировки может быть несколько затруднено, если в кресле находится ребёнок.

Чтобы отрегулировать ширину спинки, одной рукой поворачивайте ручку, расположенную на тыльной стороне спинки детского кресла:

- Вращение по ходу часовой стрелки: боковые закрывки отдаляются, и спинка расширяется (рис. 20).
- Вращение против часовой стрелки: боковые закрывки сближаются, и спинка сужается (рис. 21).

Регулировка наклона спинки

Спинка детского кресла подвижна, поэтому её очень легко можно привести в соответствие с углом наклона автомобильного сиденья (Рис. 22).

Спинка кресла имеет 3 наклонных позиции, что позволяет ребёнку принять удобное для него положение во время поездки.

Прежде чем выполнить операции по регулировке наклона спинки, необходимо высадить ребёнка из кресла.

Чтобы наклонить спинку:

1. Вставьте палец в проем на сидении, как показано на Рис. 23.
2. Нажмите на кнопку под проемом и одновременно с этим потяните/подтолкните заднее шасси, как показано на Рис. 24, до достижения нужного положения. Каждому щелчку соответствует одно положение.

ВНИМАНИЕ! По окончании операции убедитесь в надежном закреплении шасси.

По окончании вышеуказанных операций можно установить детское кресло на сиденье автомобиля и разместить в нём ребёнка, соблюдая вышеописанные меры безопасности.

ВНИМАНИЕ! Проверьте, чтобы регулятор ремня находился за спинкой автомобильного сиденья (или в крайнем случае располагался на одном с ней уровне) (Рис. 5).

Как снять чехол со спинки / сиденья.

Чехол подголовника, спинки и сиденья за-

креплён с помощью "липучки", поэтому его без труда можно снять и снова надеть.

Спинка

1. Полностью расстегнуть 2 боковые застёжки-молнии на подголовнике и отцепить в 3-х местах "липучки" (Рис. 25).
2. Полностью отстегните заднюю липучку (Рис. 26).
3. Вынуть подушки из двух боковых закрывков (Рис. 27).
4. Снять чехол со структуры (Рис. 28).

Чтобы снова надеть чехол, необходимо проделать операции 1,2,3,4 в обратном порядке, внимательно следя за тем, чтобы чехол правильно и плотно облегал структуру кресла.

Сиденье

Сиденье состоит из двух жёстких пластмассовых частей, которые сцеплены между собой.

Чтобы снять чехол с сиденья, необходимо сначала отцепить верхнюю часть сиденья от нижней стационарной части:

1. Вставьте палец в проем на сидении, нажмите на кнопку под проемом, следуя инструкциям из параграфа "Регулировка наклона спинки" (Рис. 29).
2. Поверните 4 рукоятки в направлении, указанном знаками "открыть" OPEN (Рис. 30). **ВНИМАНИЕ!** По окончании операции проверьте, чтобы круги-ориентиры на основании и на рукоятках находились на одной линии, и что две части сиденья действительно расцеплены.
3. Расположите кресло, как изображено на рис. 31 и поднимите спинку в максимальное высокое положение.
4. Приподнимите верхнюю часть сиденья и одновременно снимите заднюю накладку со спинки (Рис. 32).
5. Отсоедините чехол в 5-и точках крепления на основании (Рис. 33).
6. Снимите чехол с верхней части сиденья (Рис. 34).
7. Чтобы снова надеть чехол, необходимо проделать операции 4,5,6 в обратном порядке, внимательно следя за тем, чтобы чехол правильно и плотно облегал структуру кресла, особенно на красных участках, где проходит поясной ремень.
8. Нажмите кнопку и одновременно с этим

потяните заднее шасси, как показано на Рис. 35.

9. Расположите кресло, как изображено на рис. 36 и поднимите спинку в максимально высокое положение.
10. Снова совместите верхнюю часть сиденья с нижней стационарной: чтобы облегчить выполнение этой операции, рекомендуется наклонить верхнюю часть, как изображено на рис. 37.

ВНИМАНИЕ! по окончании операции проверьте, чтобы обе части совпадали одна с другой.

11. Снова введите заднюю прокладку между структурой и чехлом (Рис. 38).
12. Расположите детское кресло на плоскости, как изображено на рис. 39, и поверните 4 рукоятки в направлении, указанном знаками "закрыть" CLOSE (Рис. 40).

ВНИМАНИЕ! По окончании операции проверьте, чтобы круги-ориентиры на основании и на рукоятках находились на одной линии, и что две части сиденья действительно сцеплены.

Как отцепить спинку / сиденье.

Это детское кресло должно быть использовано только со спинкой, которая должна быть укреплена к сиденью кресла.

ТОЛЬКО в тех случаях, когда детское кресло не используется, спинку можно отсоединить, чтобы при хранении кресло не занимало много места.

Чтобы отсоединить спинку от сиденья, проделайте следующее:

1. Выдвиньте каретку в третью позицию, следуя указаниям, описанным в разделе "Регулировка наклона спинки".
2. Нажмите на спинку по направлению назад там, где расположено шарнирное соединение с сиденьем, и расцепите два крепления (Рис. 41).

Чтобы укрепить спинку к сиденью, проделайте вышеописанные операции в обратной последовательности.

ВНИМАНИЕ! По окончании операции проверьте, чтобы верхняя и нижняя части сиденья были правильно присоединены друг к другу.

ГАРАНТИЯ

Изделие гарантируется на отсутствие дефектов соответствия при нормальных ус-

ловиях использования, согласно указаний инструкций по эксплуатации.

В любом случае, гарантия не будет действительна в случае ущерба, обусловленного несоответствующим использованием, изнашиванием или непредвиденными обстоятельствами.

В отношении длительности гарантии на дефекты соответствия см. специальные положения национальных стандартов, применяемых в стране приобретения изделия, когда они предусмотрены.



تعليمات الإستعمال AR

هام: يجب قبل الإستعمال قراءة هذا الكتيب بكل إنتباه وجيدا وذلك لتفادي مخاطر الاستخدام وحفظه لمراجعته في المستقبل. ننصح لأمان طفلك بإتباع هذه الإرشادات بكل حرص.

تحذير: يجب قبل الاستعمال القيام بإزالة الأكياس البلاستيكية وجميع الأجزاء المتكون منها تغليف المنتج وعلي كل حال يجب إعادها عن متناول الأطفال. ننصح بالتخلص من أجزاء التغليف بإتباع نظم رمي النفايات وفقا للقوانين السارية المفعول.

هام جدا للقرائة حالاً:

- هذا المقعد معتمد تحت "مجموعة 2-3" لنقل الأطفال البالغة أوزانهم من 15 إلى 36 كغ (تتراوح أعمارهم بين 3 و 12 سنة تقريبا). براءة النظام الأوروبي 44/04 ECE R 44
- كل دول العالم تملك قوانين وأنظمة مختلفة بشأن أمان نقل الأطفال في السيارات. ولهذا ننصح بمراجعة الدوائر المحلية المختصة للحصول علي مزيد من المعلومات.
- يجب إجراء جميع عمليات تعديل المقعد فقط من قبل شخص بالغ العمر.
- تفادي إستعمال المقعد بدون الإطلاع علي التعليمات.
- سيزداد خطر تضرر الأطفال - ليس فقط نتيجة وقوع الحوادث بل حتى نتيجة لأشياء أخرى (مثل توقف السيارة فجأة وغير ذلك) - في حالة عدم مراعاة التعليمات الموضحة بهذا الكتيب بكل عناية.
- تم تصميم هذا المقعد فقط لاستعماله كمقعد للسيارة وهو غير مناسب للإستعمال بالمنزل.
- تعتبر شركة أرتسانا غير مسؤولة عن الإستعمالات الغير سليمة للمنتج أو عن أي استخدام مخالف لهذه التعليمات.
- في حالة وقوع الحوادث فإن جميع المقاعد لا تضمن الأمان الكلي للطفل . وبالرغم من ذلك فإن هذا المنتج سيقوم بتخفيض نسبة خطر الإصابات الشديدة أو تفادي الموت.
- يجب دائما استعمال مقعد السيارة بعد تجميعه بالشكل السليم وتثبيته بالأحزمة حتى لقطع المسافات القصيرة. إن عدم إتباع هذه الخطوة قد يسبب أضرار فادحة. التأكد أيضا من أن الحزام مشدود جيدا وغير ملتوي أو موجود بوضع غير سليم.
- في حالة وقوع أي حادث ولو كان بسيطا فإنه من الممكن أن يصاب المقعد بأضرار غير واضحة للرؤية؛ ولذلك ننصح بالقيام بإستبداله.
- عدم إعادة استعمال المقاعد التي تم استعمالها من قبل آخرين فمن الممكن أن تكون متضررة هيكليا بدون أن يكون الضرر واضح للرؤية. قد يسبب ذلك خطر لأمان المنتج.
- عدم استعمال أي مقعد يتضح أنه متضرر أو عاطب أو مستهلك جدا أو ناقص في أجزائه: من الممكن أن يكون قد فقد بعض خواص الأمان الأصلية.

- يجب عدم إجراء أي تغييرات أو إضافات علي المنتج بدون موافقة المصنع. عدم تركيب الأجزاء التكميلية أو قطع غير أو أجزاء أخرى غير مودرة من مصّنع المقعد.
- عدم إستعمال الوسادات والأغطية لرفع مقعد الطفل علي كرسي السيارة أو لرفع الطفل فوق جلسة المقعد: في حالة وقوع الحوادث قد يسبب ذلك عدم تأدية المقعد لوظائفه بالشكل السليم.
- يجب التأكد من عدم وجود أية أشياء بين مقعد الطفل وكرسي السيارة أو بين مقعد الطفل وباب السيارة.
- يجب التأكد من أن كراسي السيارة (القابلة للطوي والإنقلاب والدوران) قد تم تثبيتها جيدا.
- يجب التأكد من عدم نقل أشياء أو أغراض بدون أن يتم تثبيتها أو وضعها بشكل آمن وخاصة علي المسند الخلفي داخل السيارة: في حالة وقوع الحوادث أو التوقف فجأة بالإمكان أن تسبب إصابات خطيرة للركاب.
- يجب عدم ترك الأطفال الآخرين يلعبون بقطع أو أجزاء المقعد.
- عدم ترك الطفل لوحده بالسيارة. قد يسبب خطر له.
- عدم نقل أكثر من طفل مع بعض علي المقعد.
- يجب التأكد من استعمال أحزمة الأمان من قبل ركاب السيارة وذلك سواوا للحرص علي أمانهم الشخصي أو لتفادي إصابة الطفل من قبلهم في حالة وقوع أي حادث.
- تحذير: عند إجراء عمليات التعديل (لساند الظهر وساند الرأس) يجب التأكد من عدم إلتماس أجزاء المقعد المتحركة بجسد الطفل.
- قبل إجراء أية عملية تعديل للمقعد أو للطفل يجب إيقاف السيارة في مكان آمن.
- يجب من وقت لآخر مراقبة الطفل والتأكد من عدم قيامه بفك حزام الأمان وعدم قيامه باللعب بشكل غير سليم بالمقعد أو بأجزائه.
- يجب عدم إعطاء أي طعام للطفل خلال التنقل وبشكل خاص مصاصات الحلوي أو الثلج أو أي غذاء آخر مسسوك بعيدان لأنه في حالة وقوع الحوادث قد يسبب ذلك إصابات خطيرة.
- عند إجراء الرحلات الطويلة يجب التوقف أكثر من مرة للراحة: إن جلوس الطفل علي المقعد لفترات زمنية طويلة يتعبه بكل سهولة نظرا لإحتياجه للحركة باستمرار. ننصح بمساعدة الطفل في الصعود والنزول من السيارة من جهة الرصيف.
- عدم إزالة البطاقات المصقفة والعلامات التجارية قد يسبب ذلك تضرر ملابس الطفل.
- تفادي تعرض المقعد لأشعة الشمس لفترات طويلة: قد يسبب ذلك تغير ألوان المواد والأقمشة.
- في حالة توقف السيارة تحت الشمس يجب قبل إجلال الطفل علي المقعد القيام بالتأكد من أن جميع الأجزاء غير ساخنة. في حالة سخونها يجب تبريد المقعد قبل إجلال الطفل وذلك لتفادي الإحترقات.
- في حالة عدم استعمال المقعد لنقل الطفل يجب

التأكد من ثباته أو القيام بوضعه بشئونة السيارة كامل ومثبت بجميع أجزائه السفلية المتحركة وذلك لتفادي إصابة الركاب في حالة وقوع الحوادث أو عند التوقف فجأة.

تحذير هام

- 1) يعتبر هذا المنتج مقعد لنقل الأطفال "عالي" مختبر طبقاً للنظام رقم 44 والقوانين وتعديلات السلسلة 04. وهو مناسب للإستعمال العام بالسيارات وملامح للتركيب بأغلب وليس بكل أنواع كرسي السيارات.
- 2) بالإمكان الحصول علي أفضل ملائمة تركيب في حالة قيام مصنع السيارات بالتصريح بكتيب السيارة بأن الكرسي المركبة بالسيارة مزودة بتجهيزات علمية لتثبيت مقاعد الأطفال للأعمار المصرح بها.
- 3) تم تصنيف هذا المنتج كمنتج "عالي" وفقاً لنظم إختيارية في غاية الشدة بالمقارنة بالوديلات السابقة الغير محتوية علي هذا التحذير.
- 4) مناسب للإستعمال فقط بالسيارات المزودة بأحزمة أمان بثلاث نقاط تثبيت أو بأحزمة ثابتة "استانية" أو المزودة بلقافة حزام. تم إختباره بمراعاة النظام N°16 UN/ECE أو بمراعاة معايير ستاندارد أخرى ماثلة.
- 5) في حالة الشك ننصح بالإتصال بمُصنع جهاز التثبيت أو الإتصال بالبالغ.

تقييدات وخواص الاستعمال الخاصة بالمنتج وبكرسي السيارة

تحذير: يجب بكل حرص مراعاة حدود وخواص الاستعمال الخاصة بالمنتج وبكرسي السيارة كما يلي: عند مخالفة ذلك فإنه لن يتم ضمان الأمان:

- يجب أن يتراوح وزن الطفل ما بين 15 و 36 كغ.
- يجب أن يكون كرسي السيارة مزود بحزام أمان بثلاث نقاط تثبيت أو ثابت "استاتي" أو كامل بلقافة حزام ومختبر وفقاً للنظام N°16 UN/ECE أو بمراعاة معايير ستاندارد أخرى ماثلة (صورة 1 وصورة 2).

تحذير! في حالة الاستخدام في سيارات مزودة بأحزمة أمان خلفية مجهزة بوسادات هوائية مدمجة (أحزمة قابلة للنفخ). اقرأ على إتباع تعليمات الجهة الصانعة للسيارة.

بالإمكان أن يكون إبريم حزام الأمان طويل جداً ويقوت الإرتفاع المحدد بالمقارنة بالجزء السفلي للمقعد 2-3 key (صورة 3). في هذه الحالة يجب أن لا يتم تثبيت المقعد علي ذلك الكرسي مع القيام بتثبيته علي كرسي آخر لا تتواجد به هذه المشكلة. ولتزيد من المعلومات في هذا الخصوص يجب الإتصال بالشركة المصنعة للسيارة.

بالإمكان تركيب المقعد علي كرسي الراكب الأمامي أو علي أي كرسي خلفي ويجب توجيهه بإتجاه حركة السيارة. عدم تركيب المقعد علي الكرسي الموجهة جانبياً أو موجهة بعكس إتجاه حركة السيارة (صورة 4).

عربي - تأكد من أن إبريم حزام السيارة ذو الثلاث مراكز غير مرتفع وبأنه لا يستند على ذراع مقعد الطفل (الشكل 3). في خلاف ذلك، حاول تركيب مقعد الطفل على أحد المقاعد الأخرى للسيارة.

تحذير: حسب إحصائيات الحوادث يتضح أن الكرسي الخلفية تعتبر أكثر أماناً من تلك الأمامية: ننصح لذلك بتثبيت المقعد علي الكرسي الخلفية. وبشكل خاص يعتبر الكرسي الخلفي أكثر أماناً من الكرسي الأخرى عندما يكون مزود بحزام ذو 3 نقاط تثبيت: في هذه الحالة ننصح بوضع المقعد علي الكرسي الوسطي الخلفي.

في حالة وضع مقعد التجول علي كرسي السيارة الأمامي وللحصول علي أكبر أمان فإننا ننصح بإرجاع الكرسي للوراء بدون مضايقة الراكب الجالس بالكرسي الخلفي مع تعديل ساند الظهر التابع للكرسي الأمامي بالوضع القائم بأقصى حد. في حالة تكون السيارة مزود بجهاز تعديل إرتفاع الحزام فإنه يجب تعديله بأدنى إرتفاع. التأكد بعد ذلك من أن جهاز تعديل الحزام موجود بالوضع المؤخر (أو علي الأقل بنفس المستوي) بالنسبة لوضع ساند الظهر التابع للكرسي السيارة (صورة 5). في حالة يكون كرسي السيارة الأمامي مزودة بحقيبة حذاء هوائية (أرباغ) واجهي فإننا ننصح بتثبيت المقعد علي هذا الكرسي. في حالة التثبيت علي أي كرسي محمي بحقيبة حذاء فإننا ننصح بمراجعة كتيب التعليمات الخاص بالسيارة.

الصيانة

جميع عمليات التنظيف والصيانة يجب أن يتم إجرائها من قبل شخص بالغ العمر.

الغسل

عدم استعمال المبيض

عدم التنشيف بالجففة الكهربائية

لا تكوي

عدم التنظيف بالغسيل الجاف

تنظيف الغلاف

يعتبر غلاف المقعد قابل للإزالة وللتنظيف كلياً. لإجراء التنظيف يجب مراجعة التعليمات الموضحة ببطاقة الغلاف.

القيام بتنظيف الغلاف فقط باستخدام اسفنجة وصابون غسيل ملابس وماء.

يجب عدم استعمال مواد تنظيف خادشة أو سوائل مذوبة. عدم جفيف الغلاف بالطرد المركزي وبدون عصره.

بالإمكان إستبدال الغلاف فقط بإستعمال أجزاء غير معتمدة من المصنع لإعتبارها كجزء تكميلي للمقعد هام جداً لأمان المقعد.

تحذير: عدم استعمال المقعد بدون غلاف وذلك لضمان الأمان للطفل.

تنظيف الأجزاء البلاستيكية

تنظيف الأجزاء البلاستيكية فقط باستعمال خرقة مبللة بالماء أو بمادة تنظيف متعادلة القلوية.

عدم استعمال وبشكل بات مواد التنظيف الخادشة والمواد المذوبة.

عدم تزيت أجزاء المقعد المتحركة.

فحص سلامة الأجزاء

ننصح بإجراء فحوصات دورية للتأكد من وضع استهلاك الأجزاء التالية الذكر:

• الغلاف: التأكد من عدم خروج البطانات الداخلية للغلاف وعدم تشتتها.

فحص حالة الحياطة التي يجب أن تكون سليمة.

تثبيت المقعد بالسيارة وإجلاس الطفل

تتعلق هذه التعليمات (كعبارات ورسومات) بعمليات تثبيت المقعد علي الكرسي الأمامي من جهة اليمين. وإجراء التثبيت بمواضع أخرى القيام علي كل حال باتباع الخطوات بنفس الترتيب.

1) وضع المقعد علي الكرسي بإسناد ساند الظهر علي مسند الكرسي (صورة 6).

تحذير: التأكد من أن ساند الرأس التابع للكرسي لا يضايق ساند الرأس التابع للمقعد: يجب أن لا يقوم بدفعه للأمام (صورة 7). في حالة حدوث ذلك ننصح بإزالة ساند الرأس التابع لكرسي السيارة المثبت عليه المقعد. إعادة تركيب ساند الرأس التابع للكرسي في حالة إزالة المقعد وعند استخدام الكرسي من قبل الركاب.

تحذير يجب أن يتم تطابق خلفية المقعد بشكل جيد مع الكرسي (صورة 8).

2) إجلاس الطفل وإسناد ظهره بشكل جيد علي ساند الظهر بالمقعد (صورة 9).

3) فحص إرتفاع ساند الرأس وفي حالة عدم تناسبه القيام بتعديلها: مراجعة الفقرة بشأن "تعديل إرتفاع ساند الرأس".

4) فحص عرض ساند الظهر وفي حالة عدم تناسبه القيام بتعديلها: مراجعة الفقرة بشأن "تعديل عرض ساند الظهر".

5) تثبيت حزام الأمان التابع للسيارة وذلك بتمرير الجزء الأفقي تحت مساند الذراعين من النقاط المميزة باللون الأحمر وتمرير الجزء المائل تحت مسند الذراع المهيأ علي علي جهة إبزيم التثبيت (صورة 10).

6) القيام بتمرير الجزء المائل من الحزام بالقامطة الحمراء (صورة 11).

7) شد الجزء المائل الحزام السيارة جهًا لثافته بحيث يتم شد الحزام جيدا وإظيقاه علي الصدر وعلي رجلين الطفل بدون أن يضغطها بشدة (صورة 12). ويتم هكذا بتثبيت المقعد بالشكل السليم (صورة 13).

تحذير: التأكد من أن حزام السيارة مشدود بشكل سليم.

تحذير: التأكد من أن حزام السيارة غير ملتوي (صورة 14).

تحذير: التأكد من أن الحزام المائل مستند بشكل سليم علي كتف الطفل (صورة 15). ومن عدم ضغطه للرقبة وعند الضرورة بالإمكان توطئة ساند الرأس.

تحذير: التأكد من أن جهاز تعديل الحزام موجود بوضع مؤخر (أو علي الأقل بنفس المستوي) بالنسبة لمستوي ساند الظهر التابع لكرسي السيارة (صورة 5).

تحذير: عدم تمرير حزام السيارة بأوضاع مخالفة للأوضاع الموضحة بهذا الكتيب (صورة 16).

تحذير: عدم ترك الطفل ينزلق إلي الأمام أو إلي الأسفل.

كيفية إزالال الطفل من المقعد

1) فك حزام السيارة

2) سحب جزء الحزام المائل من القامطة

3) مسيطرة الحزام خلال عملية إلتفاهه

• الأجزاء البلاستيكية: التأكد من حالة استهلاك الأجزاء البلاستيكية التي يجب أن لا تظهر عليها علامات العطب أو تغير اللون.

تحذير: في حالة وضوح تشوه المقعد أو إستهلاكه بشكل شديد فيجب القيام بإستبداله. من الممكن أن يكون قد فقد بعض خواص الأمان الأصلية.

حفظ المنتج

عندما يكون المقعد غير مثبت داخل السيارة فإننا ننصح بحفظه بمكان جاف بعيدا عن المصادر الحرارية ومحمي من الغبار والرطوبة وأشعة الشمس المباشرة.

تعليمات الإستعمال

فهرس

- تثبيت المقعد بالسيارة وإجلاس الطفل
- كيفية إزالال الطفل من المقعد
- تثبيت المقعد بالسيارة بدون الطفل
- تعديل إرتفاع ساند الرأس
- تعديل عرض ساند الظهر
- تعديل ميول ساند الظهر
- إزالة غلاف ساند الظهر وجلسة المقعد
- فك ساند الظهر/جلسة المقعد

الأجزاء

- A) ساند الرأس
- B) فتحة زر إحكام تثبيت/خريز المرفاع
- C) ساند الظهر
- D) مساند الذراعين
- E) خلفية ساند الظهر
- F) جلسة المقعد
- G) مسك تعديل علو ساند الرأس
- H) مقبض تعديل عرض ساند الظهر
- I) شريط "فيلكرو"
- J) سحب "زيب"
- K) غلاف
- L) جيب خلفي
- M) قامطات لتمرير الحزام المائل
- N) الجناحين الجانبيين
- O) الوسادات الجانبية
- P) فتحات حزام البطن
- Q) الجزء العلوي لجلسة المقعد
- R) الجزء التحتي لجلسة المقعد
- S) وصلة ساند الظهر/جلسة المقعد
- T) نقاط تثبيت الغلاف باجلسة المقعد
- U) حامل متحرك

V) قبضة تثبيت/تفكيك جلسة المقعد

W) رمز الفتح OPEN

X) رمز الغلق CLOSE

Y) حلقات صغيرة مرجعية

للعمل على تمثيل ظهر المقعد:

1. ادخل احد الأصابع في الفتحة الموجودة على المقعد.

كما هو موضح بالشكل 23.

2. اضغط على الزر الموجود داخل الفتحة و في نفس الوقت

إسحب/ادفع الرفاع . إن كل طقة تمثل وضعية معينة.

تحذير! عند الانتهاء من إجراء هذه العملية يتوجب التحقق

من أن الرفاع محكم التثبيت جيداً.

تثبيت المقعد بالسيارة بدون الطفل

إتباع الإجراءات رقم 1 و 5 و 6 و 7 الموضحة بالفقرة " تثبيت المقعد بالسيارة وإجلال الطفل".

في حالة عدم استعمال المقعد لنقل الطفل يجب التأكد من ثباته أو القيام بوضعه بشنطة السيارة كامل ومثبت بجميع أجزائه السفلية المتحركة وذلك لتفادي إصابة الركاب في حالة وقوع الحوادث أو عند التوقف فجأة.

تعديل إرتفاع سائد الرأس

بالإمكان تعديل إرتفاع سائد الرأس بالإختيار بين 8 أوضاع وذلك لتعديل الموضع المناسب لطول الطفل. يجب إجراء التعديل بحيث يكون رأس الطفل بوضع مرتاح وبحيث يتم إستناد الحزام علي كتف الطفل بالشكل السليم.

عند إجراء تعديل إرتفاع سائد الرأس يجب التصرف بحيث يكون إرتفاع أذنين الطفل ليس أعلى من إرتفاع سائد الرأس وبحيث تكون الفاصلة أعلى من كتفين الطفل وذلك لكي يتم إستناد حزام الأمان علي الكتف بشكل سليم (صورة 17).

إن وجود الطفل علي المقعد من الممكن أن يسبب صعوبات في إجراء عمليات التعديل.

إجراء التعديل:

- 1) الضغط بإحدي اليدين علي مسك التعديل المهيأ خلف سائد الرأس مع إسناد اليد الأخرى في نفس الوقت علي قاعدة المقعد مثلما هو موضح (صورة 18).
- 2) رفع أو تخفيض إرتفاع سائد الرأس بالمستوي المطلوب (صورة 19).
- 3) ترك مسك التعديل والإستمرار في رفع أو تخفيض إرتفاع سائد الرأس لغاية سماع طرقة تؤكد علي ثبات السائد بالارتفاع المرغوب.

تعديل عرض سائد الظهر

بالإمكان تعديل عرض سائد الظهر للسماح بتهيأة المقعد حسب حجم الطفل.

إن وجود الطفل علي المقعد من الممكن أن يسبب صعوبات في إجراء عمليات التعديل.

لإجراء التعديل القيام بإحدي اليدين بتدوير المقبض المهيأ علي خلفية المقعد:

- التدوير في إجه دوران عقارب الساعة: يتعدد الجناحين الجانبيين مع توسع سائد الظهر (صورة 20).
- التدوير بعكس إجه دوران الساعة: يقترب الجناحين الجانبيين مع تضيق سائد الظهر (صورة 21).

تعديل ميول سائد الظهر

يعتبر سائد الظهر حر الحركة وبالإمكان وبسهولة تعديله حسب ميول كرسي السيارة (صورة 22).

تم تهيأة المقعد بإمكانية تعديله بثلاث (3) أوضاع ميول وذلك للسماح للطفل بالسفر بالوضع الأفضل لراحة له.

يجب قبل البداية في إجراء عملية تمثيل سائد الظهر القيام

بعد الإنتهاء من إجراء هذه العمليات بالإمكان تثبيت المقعد بالسيارة وإجلال الطفل عليه بعد توثيقه بالأزرمة مثلما تم توضيحه أعلاه.

تحذير: التأكد من وجود جهاز تعديل الحزام بوضع مؤخر (أو بوضع بنفس المستوي) بالنسبة لوضع سائد الظهر التابع لكرسي السيارة (صورة 5).

قابلية إزالة غلاف سائد الظهر وجلسة المقعد

تم تثبيت غلافات سائد الظهر وجلسة المقعد بشرائط " فيلكرو" وبسحابات "زيب" وهي سهلة الإزالة والتليس.

سائد الظهر

- 1) فتح السحاب "زيب" الجانبي التابع لسائد الرأس بالكامل وفك الثلاث (3) شرائط الفيلكرو (صورة 25)
- 2) افتح شريط الفيلكرو الخفي بالكامل (صورة 26)
- 3) سحب غلافات الجناحين الجانبيين (صورة 27)
- 4) سحب الغلاف من علي الهيكل (صورة 28)

لإعادة تليس الغلاف علي الهيكل القيام بإتباع الخطوات 1 و 2 و 3 و 4 بعكس الترتيب مع الحرص بتليسه وتثبيته بشكل سليم.

جلسة المقعد

تتكون جلسة المقعد من جزئين صلبين بلاستيكية مثبتة ببعض.

لإزالة غلاف جلسة المقعد يجب أولاً تفكيك الجزء العلوي من الجزء السفلي الثابت.

1. وضع احد الأصابع في الفتحة الموجودة على المقعد و ضغط الزر الموجود تحت الأصبع. وذلك بإتباع

الإجراءات المذكورة في فقرة " ضبط ميلان ظهر المقعد" (الشكل 29).

2) تدوير المقابض الأربعة (4) لغاية تطابقها برموز الفتحة "open" (صورة 30).

تحذير: التأكد بعد الإنتهاء من إجراء هذه الخطوة من ترافف الحلقات الإشارية المهيأة علي القاعدة وعلي المقابض وكذلك من الإنفكك الفعلي للجزيين.

3) وضع المقعد مثلما هو موضح (صورة 31) ورفع سائد الظهر بأعلي مستوي.

4) رفع الجزء العلوي من جلسة المقعد وفي نفس الوقت

المنتج مضمون ضد أي عيوب في المطابقة أثناء ظروف الاستخدام العادي كما هو منشار إليه في إرشادات الاستخدام. ومن ثم لا ينطبق الضمان في حالة التلفيات الناتجة عن الاستخدام الخاطئ أو التهالك أو الحوادث. وبالنسبة لمدة الضمان ضد عيوب المطابقة فيرجى الرجوع إلى الأحكام الخاصة الواردة في القوانين المعمول بها محليا في بلد البيع. حيثما وجدت.

القيام بسحب خلفية ساند الظهر (صورة 32).

- 5) تفكيك الغلاف من الخمس (5) نقاط التثبيت المهيأة بالقاعدة (صورة 33).
- 6) إزالة الغلاف من الجزء العلوي لجلسة المقعد (صورة 34). وتليبس الغلاف:
- 7) إعادة نفس الخطوات 5 و 6 و 7 بعكس الترتيب مع الحرص بتلصيق وتليبس الغلاف علي الهيكل بشكل سليم. وخاصة الموضوعين الحمراء اللون المهيأة لتميرير حزام البطن.

2. ضغط الزر في نفس الوقت سحب المرفاع الخلفي. كما هو موضع في الشكل 35.

- 9) وضع المقعد بالموضع الموضح (صورة 36) ورفع ساند الظهر بأعلي مستوي.
- 10) إعادة وضع الجزء العلوي لجلسة المقعد بمستوي الجزء السفلي الثابت: لتسهيل عملية الإدراج ننصح خلال إجراء هذه الخطوة بتميل الجزء العلوي مثلما هو موضح (صورة 37).
- خذير: بعد الإنتهاء من إجراء هذه الخطوة يجب التأكد من تطابق الجزئين.
- 11) إعادة إدراج خلفية المقعد بين الهيكل والغلاف (صورة 38).
- 12) إسناد المقعد علي سطح مثلما هو موضح (صورة 39) وتدوير الأربع (4) مقابض لغاية تطابقها برمز الغلق "close" (صورة 40).
- خذير: التأكد بعد الإنتهاء من إجراء هذه الخطوة من تراصف الحلقات الإشارية المهيأة علي القاعدة وعلي المقابض وكذلك من الإنفكاك الفعلي للجزئين.

فك ساند الظهر/جلسة المقعد

- بالإمكان إستعمال مقعد السيارة فقط عندما يكون ساند الظهر مثبت علي جلسة المقعد.
- بالإمكان عند الضرورة تفكيك ساند الظهر من جلسة المقعد فقط لأسباب حجمية وذلك عندما يكون المقعد ليس تحت الإستعمال.

لتفكيك ساند الظهر من جلسة المقعد:

- 1) سحب الجزء السفلي المتحرك بنالض وضع بإتباع الخطوات الموضحة بالفقرة " تعديل ميول ساند الظهر".
- 2) القيام بضغط ساند الظهر نحو جهته الخلفية علي مفصل الربط بجلسة المقعد وفك الوصلتين (صورة 41).
- لتثبيت ساند الظهر بجلسة المقعد إعادة نفس الخطوات الموضحة أعلاه بعكس الترتيب.
- خذير: بعد الإنتهاء من إجراء هذه الخطوات القيام بالتأكد من سلامة تركيب الجزء العلوي بالجزء السفلي.

UK Інструкція з використання

KEY 23

ВАЖЛИВО! УВАЖНО ОЗНАЙОМТЕСЯ З ЦЬЮ ІНСТРУКЦІЄЮ, ЩОБ УНИКНУТИ НЕБЕЗПЕКИ ПІД ЧАС ВИКОРИСТАННЯ ВИРОБУ. ЗБЕРЕЖІТЬ ІНСТРУКЦІЮ ДЛЯ МАЙБУТНІХ КОНСУЛЬТАЦІЙ. РЕТЕЛЬНО ДОТРИМУЙТЕСЬ ЦЬОЇ ІНСТРУКЦІЇ, ЩОБ НЕ ПІДДАВАТИ НЕБЕЗПЕЦІ ВЛАСНУ ДИТИНУ.

УВАГА! ПЕРЕД ВИКОРИСТАННЯМ ЗНИМІТЬ Й ВИКИНЬТЕ ВСІ НАЯВНІ ПЛАСТИКОВІ ПАКЕТИ І РЕШТУ КОМПОНЕНТІВ УПАКОВКИ. В БУДЬ-ЯКОМУ РАЗІ, ЗБЕРІГАЙТЕ ЇХ В НЕДОСТУПНОМУ ДЛЯ ДІТЕЙ МІСЦІ. РЕКОМЕНДУЄТЬСЯ ВИКИДАТИ ПРЕДМЕТИ УПАКОВКИ У ВІДПОВІДНІ КОНТЕЙНЕРИ ДЛЯ ДИФЕРЕНЦІЙНОГО ЗБОРУ ВІДХОДІВ ВІДПОВІДНО ДО ЧИННОГО ЗАКОНОДАВСТВА

НАДЗВИЧАЙНО ВАЖЛИВО! НЕГАЙНО ПРОЧИТАЙТЕ!

- Це дитяче крісло сертифіковане як «Група 2 – 3» для перевезення в автомобілі дітей вагою від 15 до 36 кг (приблизний вік від 3 до 12 років) відповідно до європейського стандарту ECE R 44/04
- У кожній окремій країні існують свої закони і правила безпеки при перевезенні дітей в автомобілі. За детальнішою інформацією відносно цих аргументів рекомендується звернутися в місцеві компетентні органи.
- Регулювання автокрісла має виконуватися тільки дорослими особами.
- Не допускайте, щоб будь-хто користувався виробом, попередньо не ознайомившись з інструкцією.
- Недотримання заходів безпеки, викладених у цій інструкції, підвищує ймовірність серйозних травм у дитини не тільки у випадку аварії, а й в будь-яких інших ситуаціях (наприклад, при різкому гальмуванні, тощо).
- Збережіть цю інструкцію з експлуатації для подальших консультацій: на спинці крісла для неї передбачена спеціальна кишеня.

- Виріб призначений для використання в якості дитячого автокрісла і не має використовуватися вдома.
- Компанія Artsana знімає з себе будь-яку відповідальність при користуванні виробом не за призначенням і не відповідно до цієї інструкції.
- Жодне автокрісло не може гарантувати повну безпеку дитини в разі дорожньо-транспортної пригоди, але використання цього виробу зменшує ризик серйозних травм або смерті.
- Завжди використовуйте дитяче автокрісло, правильно закріплене на автомобільному сидінні і пристебнуте ремнями безпеки, навіть, якщо йдеться про короткі подорожі. Не виконувати це правило - значить піддавати дитину небезпеці. Уважно стежте, щоб ремінь безпеки був правильно натягнутий, не був перекручений і не знаходився в неправильному положенні.
- Дорожньо-транспортна пригода, в тому числі легка, може викликати пошкодження автокрісла, не завжди помітне: тому автокрісло підлягає обов'язковій заміні.
- Не використовуйте вживані автокрісла: вони можуть мати конструктивні ушкодження, які не помітні неозброєним оком, але негативно впливають на безпеку виробу.
- Якщо дитяче крісло має пошкодження, деформації або сильно зношене, замініть його, тому що воно може втратити вихідні властивості безпеки.
- Забороняються модифікації або доповнення виробу іншими аксесуарами, якщо вони не затверджені виробником. Не встановлювайте аксесуари, запасні частини і компоненти від інших виробників або не ухвалені виробником для спільного використання з автокріслом.
- Не підкладайте під дитяче крісло подушки чи покривала, щоб підняти його на сидінні автомобіля або щоб посадити дитину вище: в разі аварії автокрісло може неправильно спрацювати.
- Перевіряйте, щоб між дитячим кріслом і автомобільним сидінням, а також між кріслом і дверцятами автомобіля не знаходились зайві речі.

- Перевіряйте, щоб складні, відкидні або поворотні автомобільні сидіння були добре зафіксовані.
- Перевіряйте, щоб не перевозилися, особливо на задній полиці усередині автомобіля, речі або багаж, які не надійно прикріплені або не встановлені безпечним чином: у разі аварії або різкого гальмування вони можуть завдати травми пасажиром.
- Не дозволяйте іншим дітям гратися з компонентами і частинами автокрісла.
- Ніколи не залишайте в автомобілі дитину одну без нагляду - це небезпечно!
- Не перевозьте за раз в автокріслі більше однієї дитини.
- Переконайтеся в тому, що всі пасажирів автомобіля використовують ремені безпеки. Це необхідно для їх власної безпеки, а також щоб уникнути травмування дитини в разі дорожньо-транспортної пригоди або різкого гальмування.
- УВАГА! При виконанні операцій з регулювання (підголівника і спинки) завжди стежте, щоб рухомі частини дитячого крісла не стикалися з дитиною.
- У поїздках, перш ніж поправити дитяче крісло або приділити увагу дитині, зупиніть автомобіль в безпечному місці.
- Регулярно перевіряйте, щоб дитина не розстебнула самостійно ремінь безпеки і не маніпулювала кріслом або його частинами.
- У поїздках намагайтеся не давати дитині їжу, особливо льодяники, морозиво чи інші подібні продукти на паличці. У випадку аварії або при різкому гальмуванні це може призвести до травмування дитини.
- У тривалих поїздках рекомендується часто зупинятися, тому що дитина дуже швидко втомлюється, перебуваючи в кріслі, і має потребу в русі. Рекомендується висаджувати дитину з автомобіля і усаджувати її тільки з боку тротуару.
- Не зривайте етикетки і торгові знаки з чохла, тому що це може пошкодити його.
- Намагайтеся не залишати дитяче крісло під сонцем протягом тривалого часу: це може призвести до зміну кольору матеріалів і тканин.
- Якщо автомобіль протягом тривалого часу

знаходився на сонці, перш ніж посадити в нього дитину, уважно обстежте крісло. Якщо деякі його частини занадто нагрілися, почекайте, поки вони охолонуть, щоб уникнути опіків у дитини.

- Навіть якщо дитина не перебуває в кріслі, воно повинно залишатися закріпленим до автомобільного сидіння, або його необхідно покласти в багажне відділення разом з шасі, повністю вставленим в нижню частину сидіння. Незакріплене автокрісло є джерелом небезпеки для пасажирів у разі ДТП або різкого гальмування.

ВАЖЛИВЕ ЗАУВАЖЕННЯ

1. Дане пристосування для безпеки дитини «універсального» типу сертифіковане у відповідності зі Стандартом № 44, поправка серії 04. Призначено для використання в транспортних засобах і сумісно з більшістю, але не з усіма автомобільними сидіннями.
2. Ідеальна сумісність з автомобільним сидінням можлива в тому випадку, якщо виробник в інструкції до автомобіля вказує, що на даний транспортний засіб передбачене встановлення пристосування для безпеки дитини «універсального» типу відповідної вікової групи.
3. Це пристосування для безпеки класифіковано як «універсальне», згідно з критеріями сертифікації, більш суворими порівняно з попередніми моделями, в яких дане зауваження відсутнє.
4. Призначено тільки для використання в транспортних засобах, оснащених ремнем безпеки з кріпленням в трьох точках, статичним або інерційним, сертифікованим на підставі Стандарту UN/ECE № 16 або інших рівнозначних стандартів.
5. У разі сумніву зв'яжіться з виробником дитячих пристосувань безпеки або з постачальником.

ОБМЕЖЕННЯ І ВИМОГИ ЩОДО ВИКОРИСТАННЯ ВИРОБУ І АВТОМОБІЛЬНОГО СИДІННЯ

УВАГА! Ретельно дотримуйтесь наведених

далі обмежень і вимог для використання щодо цього виробу і автомобільного сидіння: інакше безпека не гарантуватиметься.

- Вага дитини має перебувати в межах від 15 до 36 кг.

- Автокрісло має застосовуватися виключно на автомобілях, обладнаних ременями безпеки з кріпленням в трьох точках, статичними або інерційними, сертифікованими на підставі Стандарту UN/ECE № 16 або інших рівнозначних стандартів (Мал.1 - Мал.2).

УВАГА! У разі використання автомобілів, оснащених задніми ременями безпеки з інтегрованими подушками безпеки (надувними ременями), дотримуйтеся інструкцій виробника автомобіля.

- Може статися, що пряжка ремня безпеки має надмірну довжину і тому перевищує передбачену висоту до нижньої частини автокрісла Key 2-3 (Мал. 3). В цьому випадку автокрісло не повинно кріпитися до такого сидіння, але має встановлюватися на інше сидіння, яке відповідає наведеним вимогам. За детальнішою інформацією з цього приводу зверніться до виробника автомобіля.

- Автокрісло може кріпитися на передньому сидінні з боку пасажирів або на будь-якому задньому сидінні в напрямку тільки по ходу руху автомобіля.

Ні в якому разі не використовуйте це автокрісло на сидіннях, повернутих боком або у протилежному до автомобільного руху напрямі (Мал. 4).

Переконайтеся в тому, що пряжка трьохточкового ремня безпеки автомобіля не розташована занадто високо і не спирається на підлокітник автокрісла (мал. 3). В іншому випадку спробуйте встановити дитяче автокрісло на інше автомобільне сидіння

УВАГА! Згідно статистичних даних з дорожньо-транспортних пригод, як правило, задні сидіння автомобілю є надійнішими за передні: тому рекомендується встановлювати дитяче автокрісло на одному з задніх сидінь. Зокрема, найбезпечнішим місцем визнано заднє центральне сидіння автомобілю, якщо воно оснащено 3-точечним ременем безпеки: рекомендується встановити дитяче крісло

ло саме на ньому.

Якщо крісло закріплюється на передньому сидінні автомобіля, рекомендується відсунути це сидіння назад, наскільки це можливо, щоб не заважати пасажирів на задньому сидінні, і встановити спинку сидіння в максимально допустиме вертикальне положення. Якщо автомобіль обладнаний регулятором висоти ременю, встановіть його в самому нижньому положенні. Після чого перевірте, щоб регулятор ремня перебував за спинкою автомобільного сидіння (або, в крайньому випадку, знаходився на одному з нею рівні) (Мал. 5). Не рекомендується встановлювати дитяче крісло на передньому сидінні, оснащеному фронтальною подушкою безпеки. Якщо крісло встановлюється на будь-якому іншому автомобільному сидінні, оснащеному подушкою безпеки, ознайомтеся з інструкцією з експлуатації вашого автомобіля.

ДОГЛЯД ЗА КРИСЛОМ

Операції з очищення і догляду мають виконуватися дорослою особою.

Догляд за чохлом автокрісла

Чохол можна повністю зняти з крісла і впрати. При пранні строго дотримуйтеся інструкцій на етикетці чохла.



Прання в пральній машині при 30 °C



Не відбілювати



Не сушити в сушильній машині



Не прасувати



Не піддавати хімічній чистці

При чищенні чохла користуйтеся тільки губкою, господарським милом і водою. Забороняється використання абразивних миючих засобів або розчинників.

Не сушіть чохол в центрифугі і не віджимайте його.

При необхідності чохол можна замінити, але тільки чохлом, ухваленим виробником, тому що він є невід'ємною частиною крісла і не-

обхідним елементом безпеки.

УВАГА! Ніколи не використовуйте дитяче крісло без чохла, тому що це може піддати небезпеці Вашу дитину.

Очищення пластмасових частин

Пластмасові частини слід мити тільки ганчіркою, зволоженою у воді або в нейтральному миючому засобі. Забороняється використання абразивних миючих засобів або розчинників. Забороняється змащувати рухомі частини автокрісла.

Перевірка цілісності компонентів

Рекомендується регулярно перевіряти цілісність і стан зношення таких компонентів:

- Чохол: перевіряти, щоб з нього не виступала назовні набивка і щоб окремі його частини не були ослаблені. Перевіряти стан швів - вони мають бути цілісними.
- Пластмасові частини: перевіряти стан всіх пластмасових частин, вони не повинні мати явних ознак пошкодження або знебарвлення.

УВАГА! Деформоване або сильно зношене автокрісло підлягає заміні, тому що воно може втратити вихідні властивості безпеки.

Зберігання виробу

Якщо виріб не встановлено на автомобілі, рекомендується зберігати його в сухому прохолодному місці, захищеному від пилу, вологості і прямого сонячного проміння.

ІНСТРУКЦІЯ З ВИКОРИСТАННЯ

Зміст

- Кріплення крісла в автомобілі та розміщення в ньому дитини.
- Як висадити дитини з крісла.
- Кріплення в автомобілі крісла без дитини.
- Регулювання висоти підголовника.
- Регулювання ширини спинки.
- Регулювання нахилу спинки.
- Як зняти чохол зі спинки/сидіння.
- Як відчепити спинку/сидіння.

Компоненти

- A. Підголовник
- B. Проріз для кнопки блокування/розблокування

- вання шасі
- C. Спинка
- D. Підлокітники
- E. Задня накладка спинки
- F. Сидіння
- G. Важіль для регулювання висоти підголовника
- H. Ручка для регулювання ширини спинки
- I. Липучки
- J. Застібки-блискавки
- K. Чохол
- L. Задня кишеня
- M. Затискачі для проведення діагональної лямки ременя
- N. Бічні закрилки
- O. Бічні подушки
- P. Місця проведення поясного ременя
- Q. Верхня частина сидіння
- R. Нижня частина сидіння
- S. Шарнірне з'єднання спинки/сидіння
- T. Точки кріплення чохла до сидіння
- U. Шасі
- V. Ручка для закріплення/відкріплення сидіння
- W. Позначення «відкрити» OPEN
- X. Позначення «закрити» CLOSE
- Y. Круглі знаки-орієнтири

Кріплення крісла в автомобілі та розміщення в ньому дитини

УВАГА! У цій інструкції розглядається варіант кріплення автокрісла на правому задньому сидінні автомобіля.

При встановленні в інших положеннях послідовність дій дотримується.

1. Розташуйте автокрісло на сидінні автомобіля, так щоб спинка автокрісла щільно прилягала до спинки автомобільного сидіння (Мал. 6).

УВАГА! Переконайтеся, що підголовник сидіння в автомобілі не підтовхує вперед підголовник дитячого автокрісла (Мал. 7).

Якщо спостерігається подібна ситуація, зніміть підголовник з автомобільного сидіння, на якому Ви маєте намір встановити дитяче крісло. Коли Ви приберете з сидіння дитяче крісло, не забудьте знову закріпити на ньому підголовник, так як це сидіння буде зайнято пасажиром.

УВАГА! Задня частина дитячого крісла по-

- винна добре прилягати до сидіння (Мал. 8).
2. Посадіть дитину в автокрісло так, щоб його спина щільно прилягала до спинки автокрісла (Мал. 9).
 3. Перевірте положення підголівника і, якщо необхідно, відрегулюйте його по висоті: див. розділ «РЕГУЛЮВАННЯ ВИСОТИ ПІДГОЛІВНИКА».
 4. Перевірте ширину спинки і, якщо необхідно, відрегулюйте її: див. розділ «РЕГУЛЮВАННЯ ШИРИНИ СПИНКИ».
 5. Пристібніть автомобільний ремінь безпеки, пропустивши його поясну лямку під двома підлокітниками в місцях, позначених червоним кольором, а діагональну – під тим підлокітником, який знаходиться з боку пряжки ременя (Мал. 10).
 6. Введіть лямку діагонального ременя в червоний затискач (Мал. 11).
 7. Протягніть діагональну лямку автомобільного ременя в напрямку його втягувального механізму, так щоб весь ремінь був добре натягнутий і щільно прилягав до тулуба і ніг дитини, але не здавлював її (Мал. 12).

Зараз автокрісло правильно закріплено (Мал. 13).

УВАГА! Перевірте, щоб автомобільний ремінь був правильно натягнутий.

УВАГА! Перевірте, щоб автомобільний ремінь не був перекручений (Мал. 14).

УВАГА! Перевірте, щоб діагональна лямка ременя правильно прилягала до плеча дитини (Мал. 15) і не давила на шию; якщо необхідно, опустіть підголовник.

УВАГА! Перевірте, щоб регулятор ременя перебував за спинкою автомобільного сидіння (або, в крайньому випадку, розташовувався на одному з нею рівні) (Мал. 5).

УВАГА! Забороняється пропускати автомобільний ремінь в місцях, не зазначених в цій інструкції (Мал. 16).

УВАГА! Стежте, щоб дитина не зісковзувала вперед або донизу.

Як висадити дитину з крісла

1. Відстібніть автомобільний ремінь безпеки.
2. Вийміть діагональну лямку з затиску.
3. Притримуйте ремінь при його розмотуванні.

Кріплення в автомобілі крісла без дитини

Виконайте дії, описані в пунктах 1,5,6,7 розділу «Кріплення крісла в автомобілі та розміщення в ньому дитини».

Якщо дитина не перевозиться, автокрісло слід залишити у закріпленому стані або прибрати в багажне відділення разом з шасі, повністю вставленим в нижню частину сидіння.

Незакріплене автокрісло є джерелом небезпеки для пасажирів у разі ДТП або різкого гальмування.

Регулювання висоти підголівника

Підголівник має 8 позицій для регулювання положення по висоті, що дозволяє підігнати крісло відповідно до росту дитини.

Таким чином, його голова завжди знаходить опору, і ремінь правильно прилягає до його плеча.

Регулюючи висоту підголівника, пам'ятайте, що вуха дитини не мають знаходитися вище підголівника, а затиск повинен бути розташований трохи вище плеча дитини – це дозволяє ременю правильно прилягати до плеча дитини (Мал. 17).

Виконання регулювання може бути декілька утруднено, якщо в кріслі перебуває дитина.

Щоб відрегулювати висоту підголівника:

1. Однією рукою натисніть на важіль позаду підголівника, одночасно з цим утримуйте іншою рукою сидіння (Мал. 18).
2. За необхідності підійміть/опустіть підголівник (Мал. 19).
3. Відпустіть важіль і продовжуйте піднімати/опускати підголівник, поки не почуєте клацання, яке підтверджує блокування в обраному положенні.

Регулювання ширини спинки

Ширину спинки можна відрегулювати, щоб краще пристосувати автокрісло під розміри дитини.

Виконання регулювання може бути декілька утруднено, якщо в кріслі перебуває дитина. Щоб відрегулювати ширину спинки, однією рукою повертайте ручку, розташовану на тильній стороні спинки дитячого крісла:

- Обертання за годинниковою стрілкою –

бічні закрilки віддаляються, і спинка розширюється (Мал. 20);

- Обертання проти годинникової стрілки - бічні закрilки зближуються, і спинка звується (Мал. 21).

Регулювання нахилу спинки

Спинка дитячого крісла є рухомою, тому її можна дуже легко привести у відповідність з кутом нахилу автомобільного сидіння (Мал. 22).

Спинка автокрісла може приймати три положення, щоб забезпечити дитині найбільшій комфорт у дорозі.

Перш ніж виконати операції з регулювання нахилу спинки, необхідно висадити дитину з крісла.

Щоб нахилити спинку:

1. Вставте палець в отвір на сидінні, як показано на малюнку 23.
2. Натисніть на кнопку під прорізом і одночасно з цим потягніть/підштовхніть задне шасі, як показано на малюнку 24, до досягнення бажаного положення.

Кожному кляццанню відповідає одне положення.

УВАГА! Після закінчення операції переконайтеся в надійному закріпленні шасі.

Завершивши вищеописані дії, можна встановити автокрісло в автомобіль і посадити в нього дитину, проконсультувавшись з відповідним розділом.

УВАГА! Перевірте, щоб регулятор ременя перебував за спинкою автомобільного сидіння (або, в крайньому випадку, розташовувався на одному з нею рівні) (Мал. 5).

Як зняти чохол зі спинки/сидіння

Чохли підголівника, спинки і сидіння кріпляться за допомогою липучок і блискавок, тому їх можна легко знімати і надягати на крісло.

Спинка

1. Повністю розстебніть 2 бічні застіжки-блискавки на підголівнику і відчепіть в 3-х місцях липучки (Мал. 25).
2. Повністю розстебніть задню застіжку-блискавку (Мал. 26).
3. Вийміть подушки з двох бічних закрilків (Мал. 27).

4. Зніміть чохол з корпусу автокрісла (Мал. 28). Щоб знову надіти чохол на корпус, повторіть в зворотному порядку дії 1-2-3-4, стежачи за тим, щоб чохол ідеально сидів на корпусі.

Сидіння

Сидіння автокрісла складається з двох жорстких пластмасових частин, зчеплених між собою.

Щоб зняти чохол з сидіння, необхідно спочатку відчепити верхню частину сидіння від нижньої стаціонарної частини:

1. Вставте палець в отвір на сидінні, натисніть на кнопку під прорізом, дотримуючись інструкцій з розділу «Регулювання нахилу спинки» (Мал. 29).
2. Поверніть 4 рукоятки в напрямку, зазначеному символами «відкрити» OPEN (Мал. 30). **УВАГА!** Після закінчення операції перевірте, щоб круги-орієнтири на основі та на рукоятках знаходилися на одній лінії, і щоб дві частини сидіння були дійсно розчеплені.
3. Встановіть автокрісло в положення, показане на малюнку 31, і підійміть спинку у найвище положення.
4. Підніміть верхню частину сидіння і одночасно зніміть задню накладку зі спинки (Мал. 32).
5. Від'єднайте чохол в 5-и місцях його кріплення до основи (Мал. 33).
6. Зніміть чохол з верхньої частини сидіння (Мал. 34).

Щоб знову надіти чохол:

7. Повторіть дії 4-5-6 в зворотному порядку, особливо уважно стежачи за тим, щоб чохол ідеально сидів на корпусі, зокрема, поблизу 2 червоних зон, де проходить поясний ремінь.
8. Натисніть кнопку і одночасно з цим потягніть задне шасі, як показано на малюнку 35.
9. Встановіть автокрісло в положення, показане на малюнку 36, і підійміть спинку в саме верхнє положення.
10. Знову поєднайте верхню частину сидіння з нижньою стаціонарною: щоб полегшити виконання цієї операції, рекомендується нахилити верхню частину, як зображено на Мал. 37.

УВАГА! По закінченні операції перевірте,

щоб обидві частини збігалися одна з іншою.

11. Знову введіть задню накладку між корпусом і чохлам (Мал. 38).

12. Розташуйте дитяче крісло на площині, як зображено на рис. 39, і поверніть 4 рукоятки в напрямку, вказаному символами «Закрити» CLOSE (Мал. 40).

УВАГА! Після закінчення операції перевірте, щоб круги-орієнтири на основі та на рукоятках знаходилися на одній лінії, і щоб дві частини сидіння були дійсно зчеплені.

Як відчепити спинку і сидіння

Використовувати автокрісло можна тільки ПРИ правильно встановленій на сидінні спинці.

ТІЛЬКИ в тих випадках, коли дитяче крісло не використовується, спинку можна від'єднати, щоб при зберіганні крісло не займало багато місця.

Щоб від'єднати спинку від сидіння:

1. Висуньте шасі в третє положення, слідуючи вказівкам з розділу «Регулювання нахилу спинки».

2. Натисніть на спинку в напрямку задньої частини, де розташоване шарнірне з'єднання з сидінням, і розчепіть два кріплення (Мал. 41).

Для кріплення спинки до сидіння необхідно повторити вищеописані операції в зворотному порядку.

УВАГА! Виконавши всі дії, переконайтеся в тому, що спинка і сидіння правильно закріплені між собою.

ГАРАНТИЯ

Изделие гарантируется на отсутствие дефектов соответствия при нормальных условиях использования, согласно указаний инструкций по эксплуатации.

В любом случае, гарантия не будет действительна в случае ущерба, обусловленного несоответствующим использованием, изнашиванием или непредвиденными обстоятельствами.

В отношении длительности гарантии на дефекты соответствия см.специальные положения национальных стандартов, применяемых в стране приобретения изделия, когда они предусмотрены.

BR Instruções de utilização

IMPORTANTE: SIGA TODAS AS INSTRUÇÕES DESTE MANUAL PARA QUE A CRIANÇA TENHA MAIOR PROTEÇÃO POSSÍVEL EM CASO DE ACIDENTE.

ATENÇÃO! ANTES DA UTILIZAÇÃO, REMOVA EVENTUAIS SACOS DE PLÁSTICO E TODOS OS ELEMENTOS QUE FAZEM PARTE DA EMBALAGEM DO PRODUTO E MANTENHA-OS FORA DO ALCANCE DAS CRIANÇAS. QUANDO OS DESCARTAR, COLOQUE-OS NOS CONTENTORES ADEQUADOS PARA A COLETA DIFERENCIADA, EM CONFORMIDADE COM AS LEIS EM VIGOR.

Recomendações e informações importantes

- Guardar este manual de instruções para eventuais consultas.
- Este equipamento é projetado para ser utilizado apenas em bancos veiculares voltados para a frente.
- Esta cadeirinha está certificada para o "Grupo 2 - 3", para transportar no automóvel crianças de 15 a 36 kg de peso (a título indicativo, 3 a 12 anos de idade), em conformidade com a norma europeia ECE R 44/04 e certificado segundo a Norma NBR 14400 e o Regulamento N.º 44 extensão série 03.
- Cada país prevê leis e normas diferentes em matéria de segurança para o transporte de crianças no automóvel. Por isso, é aconselhável contactar as autoridades locais para obter mais informações.
- As operações de regulagem da cadeirinha devem ser efetuadas exclusivamente por adultos.
- Não permita que alguém possa utilizar o produto sem ter lido as instruções.
- Se as indicações fornecidas neste manual não forem seguidas rigorosamente, aumenta o risco de lesões graves para a criança, não só no caso de acidente mas também em outras situações (por exemplo, frenagens bruscas, etc.).
- Guardar este manual de instruções para eventuais consultas. No encosto da cadeirinha encontra-se uma bolsa específica para guardá-lo.
- Este produto destina-se exclusivamente a ser utilizado como cadeirinha e não deve ser utilizado em casa.
- A Artsana declina qualquer responsabilidade pelo uso impróprio do produto ou por qualquer outra utilização diferente da indicada nestas instruções.
- Nenhuma cadeirinha pode garantir a segurança total da criança em caso de acidente, mas a utili-

zação deste produto reduz o risco de ferimentos e morte da criança.

- Este dispositivo de retenção para crianças foi projetado para absorver parte da energia de um impacto do veículo, de forma a reduzir o risco do usuário em casos de colisão ou desaceleração repentina do veículo, limitando o deslocamento do corpo da criança.
- Um dos grandes objetivos dos dispositivos de retenção é evitar ao máximo que o corpo da criança sofra movimento. Desta forma, antes de sair com veículo, certifique-se que o dispositivo de retenção esteja bem firme no banco do veículo, e que o sistema de retenção do mesmo esteja devidamente afivelado à criança.
- Utilize sempre a cadeirinha instalada corretamente e com os cintos de segurança apertados, mesmo em percursos breves. Verifique, principalmente, se o cinto está devidamente esticado, se não está torcido ou posicionado de modo incorreto.
- Certifique-se sempre de que os cintos subabdominais sejam usados na região pélvica.
- Preste atenção os itens rígidos e as partes de plástico do dispositivo de retenção para crianças que devem ser corretamente posicionados e instalados para, durante o uso cotidiano do veículo, não ficarem presos por um assento móvel ou na porta do veículo.
- Não utilize este equipamento se o mesmo passar por acidente.
- Atenção: Não use este dispositivo de retenção para crianças em assentos equipados com airbag.
- Após um acidente, ainda que ligeiro, a cadeirinha pode ter sofrido danos não visíveis a olho nu, por isso é necessário substituí-la.
- Se a cadeirinha estiver danificada, deformada, excessivamente desgastada ou se faltarem componentes, não a utilize: poderá ter perdido as características originais de segurança.
- Nunca efetue qualquer modificação ou acrescimo no dispositivo de retenção para crianças em veículos automotivos. O conjunto de componentes do dispositivo de retenção foi testado e aprovado para proteger a criança. Desta forma, o responsável por qualquer alteração no dispositivo de retenção, descaracterizando assim as condições da certificação, afetará a segurança da criança.
- Este produto é apropriado para crianças com peso compreendido entre 15 e 36 kg.
- Não coloque objetos, por exemplo, almofadas ou mantas entre a cadeirinha e o banco do automóvel ou entre a criança e a cadeirinha: em caso de acidente a cadeirinha poderá não funcionar corretamente.

- Certifique-se de que não se encontram objetos entre a cadeirinha e o banco do automóvel ou entre a cadeirinha e a porta.
- Certifique-se de que os bancos do automóvel (rebatíveis ou giratórios) estão fixados corretamente.
- Certifique-se de que os objetos transportados dentro do automóvel, nomeadamente na prateleira posterior, estejam fixados e posicionados corretamente de modo a evitar que em caso de acidente ou frenagem brusca, possam ferir os passageiros.
- O equipamento desocupado (que não esteja sendo utilizado) deve ser mantido preso ao cinto de segurança ou no porta-malas do veículo.
- Nunca deixe bagagens ou outros objetos passíveis de causar ferimentos próximos da criança.
- Nunca deixe a criança sozinha no veículo.
- Não transporte na cadeirinha mais do que uma criança de cada vez.
- Certifique-se de que todos os passageiros do automóvel utilizam o cinto de segurança, não só para a sua própria segurança, mas também porque durante a viagem, em caso de acidente ou frenagem brusca, podem ferir a criança.
- **ATENÇÃO!** Durante as operações de regulação (do apoio da cabeça e do encosto) certifique-se de que as partes móveis da cadeira auto não entram em contato com o corpo da criança.
- Durante a viagem, antes de efetuar operações de regulação da cadeirinha ou da posição da criança, estacione em um local seguro.
- Certifique-se regularmente de que a criança não abre a fivela do cinto de segurança e de que não manipule a cadeira auto ou qualquer componente da mesma.
- Durante a viagem, evite dar à criança alimentos tais como pirulitos, sorvetes ou outros alimentos com palitos, pois em caso de acidente ou de frenagem brusca, poderão feri-la.
- Durante viagens longas, é aconselhável parar frequentemente: a criança, sentada na cadeirinha, cansa-se facilmente e precisa se movimentar. É aconselhável que a criança saia do automóvel do lado do passageiro.
- Nunca deixar a criança no dispositivo de retenção para crianças em veículos automotivos sem a supervisão de um adulto.
- Não remova as etiquetas e a marca do forro, pois essa operação poderá danificar o próprio forro.
- Evite uma exposição prolongada da cadeirinha ao sol: pode causar a alteração da cor dos materiais e dos tecidos.
- Se o veículo tiver ficado parado ao sol, inspecione cuidadosamente a cadeirinha, antes de sentar a criança; algumas partes poderão estar

excessivamente quentes. Nesse caso, deixe-as esfriar antes de sentar a criança, de modo a evitar queimaduras.

- Mesmo quando não transportar a criança, a cadeirinha deve estar fixada corretamente ou então deve ser guardada no bagageiro com o apoio posterior completamente introduzido na parte inferior do assento. Se a cadeirinha não estiver fixada corretamente pode constituir um perigo para os passageiros, no caso de acidente ou de frenagens bruscas.
- Por se tratar de um item de segurança, nunca adquira um produto usado, principalmente por não serem conhecidos os esforços a que o produto foi submetido anteriormente.
- Não utilize este equipamento e o mesmo passar por um acidente.

ATENÇÃO:

1. ESTE É UM DISPOSITIVO DE RETENÇÃO PARA CRIANÇAS DA CATEGORIA "UNIVERSAL". ELE É APROVADO PARA USO GERAL EM VEÍCULOS E SE ADAPTA NA MAIORIA, MAS NÃO EM TODOS OS ASSENTOS DE CARROS.
2. A CORRETA ADAPTAÇÃO É APROPRIADA SE O FABRICANTE DO VEÍCULO DECLARAR NO MANUAL QUE O VEÍCULO ACEITA UM DISPOSITIVO DE RETENÇÃO PARA CRIANÇAS "UNIVERSAL" PARA ESTE GRUPO DE IDADE.
3. EM CASO DE DÚVIDAS, CONSULTE O FABRICANTE DO DISPOSITIVO DE RETENÇÃO PARA CRIANÇAS OU O VENDEDOR.
4. APROPRIADO SE O VEÍCULO ESTIVER EQUIPADO COM CINTO DE SEGURANÇA, TRÊS PONTOS, ESTÁTICO OU COM RETRATOR.

REGRAS DE UTILIZAÇÃO E REQUISITOS RELATIVOS AO PRODUTO E AO BANCO DO AUTOMÓVEL

ATENÇÃO! Respeite rigorosamente as seguintes regras de utilização do produto e requisitos do banco do automóvel: caso contrário comprometerá as condições de segurança.

- Este produto é apropriado para crianças com peso compreendido entre 15 e 36 kg.
- Nunca transporte a criança sem um equipamento de retenção ou num equipamento que não seja adequado a sua idade, peso e altura, pois, desta forma, ela estará em maior risco de sofrer lesão em caso de acidente.
- O banco do automóvel deve estar equipado com um cinto de segurança de 3 pontos, estático ou com retrator, homologado segundo o Regulamento UN/ECE N°16 ou outras normas standard equivalentes (Fig. 1 – Fig. 2).

ATENÇÃO! Se for utilizar em um veículo equipado com cintos de segurança traseiros com airbags integrados (cintos infláveis), siga o manual de uso do fabricante do veículo.

• Pode acontecer que a fivela do cinto de segurança seja demasiado comprida e ultrapasse a altura prevista em relação à parte inferior da cadeira auto Key 2-3 (Fig. 3). Nesse caso, a cadeirinha não deve ser fixada nesse banco, deve ser instalada num outro banco do automóvel que não apresente esse problema. Para mais informações sobre esta questão, contate o fabricante do automóvel.

• A cadeirinha pode ser instalada no banco da frente excepcionalmente, nos veículos dotados exclusivamente de banco dianteiro e se o airbag frontal estiver devidamente desativado ou em qualquer um dos bancos traseiros. Em todo o caso, o banco do carro deve estar virado para frente.

ATENÇÃO! Com base nas estatísticas sobre os acidentes, geralmente os bancos de trás do veículo são mais seguros do que o banco da frente. Portanto é aconselhável instalar a cadeirinha num dos bancos de trás. O banco mais seguro é o banco do meio, por isso, se este estiver equipado com um cinto de segurança com 3 pontos de fixação, é neste banco que é aconselhável instalar a cadeira auto.

MANUTENÇÃO

As operações de limpeza e manutenção devem ser sempre efetuadas por um adulto.

Limpeza do forro

O forro da cadeirinha é completamente removível e lavável. Para a lavagem, siga as instruções indicadas na etiqueta do forro.



Lavagem na máquina a 30°C



Não usar alvejante ou água sanitária



Não secar na máquina



Não passar a ferro



Não limpar a seco

Lave o forro, utilizando para o efeito, exclusivamente uma esponja, sabão para lavar roupas e água. Nunca utilize detergentes abrasivos ou solventes. Não centrifugue o forro e deixe-o secar sem o torcer. O forro pode ser substituído exclusivamente por outro aprovado pelo fabricante, pois constitui parte integrante da cadeirinha e, portanto, é

um elemento importante para a segurança do produto.

ATENÇÃO! A cadeirinha não deve ser utilizada sem o forro, para não comprometer a segurança da criança.

Limpeza das partes de plástico

Limpe as partes de plástico exclusivamente com um pano umedecido com água ou com detergente neutro. Nunca utilize detergentes abrasivos ou solventes. As partes móveis da cadeirinha não devem ser lubrificadas de modo algum.

Controle da integridade dos componentes

Recomenda-se que verifique regularmente a integridade e o estado de desgaste dos seguintes componentes:

- forro: verifique se o acolchoado ou pedaços de acolchoado não saem do forro. Verifique o estado de desgaste das costuras que devem estar intactas.
- partes de plástico: verifique o estado de desgaste de todas as partes de plástico, as quais não devem apresentar sinais evidentes de danos ou de desbotamento.

ATENÇÃO! Se a cadeirinha estiver deformada ou excessivamente desgastada, deve ser substituída: poderá ter perdido as características originais de segurança.

Conservação do produto

Quando a cadeirinha não estiver instalada no automóvel, recomenda-se que a guarde num local seco, longe de fontes de calor e ao abrigo de pó, umidade e luz solar direta.

INSTRUÇÕES DE UTILIZAÇÃO

Índice

- Instalação da cadeirinha no veículo e colocação da criança na cadeira auto.
- Como retirar a criança da cadeira auto.
- Instalação da cadeirinha no automóvel, sem a criança.
- Regulagem da altura do apoio para a cabeça.
- Regulagem da largura do encosto.
- Regulagem da inclinação do encosto.
- Remoção do forro do encosto / assento.
- Desencaixe do encosto / assento.

Componentes

- A. Apoio da cabeça
- B. Abertura pelo botão de bloqueio/desbloqueio do apoio posterior extensível
- C. Encosto
- D. Apoio dos braços
- E. Lingueta posterior do encosto
- F. Assento
- G. Alavanca de regulagem da altura do apoio da cabeça

- H. Alavanca de regulação da largura do encosto
- I. Velcro
- J. Fechos de correr
- K. Forro
- L. Bolsa posterior
- M. Molas para a passagem da correia diagonal do cinto de segurança
- N. Abas laterais
- O. Almofadas laterais
- P. Passagens da correia abdominal do cinto de segurança
- Q. Parte superior do assento
- R. Parte inferior do assento
- S. Articulação do encosto/assento
- T. Pontos de fixação do forro do assento
- U. Apoio posterior
- V. Peça de encaixe/desencaixe do assento
- W. Símbolo de abertura OPEN
- X. Símbolo de fechamento CLOSE
- Y. Círculos de referência

Instalação da cadeirinha no veículo e colocação da criança na cadeirinha

ATENÇÃO! Estas instruções referem-se, tanto no texto como nas figuras, a uma instalação da cadeirinha no banco de trás, do lado direito. Para instalar a cadeira auto em outras posições, siga em todos os casos, a mesma sequência de operações.

1. Posicione a cadeirinha no banco do automóvel apoiando o encosto da cadeirinha no encosto do banco (Fig. 6).

ATENÇÃO! Certifique-se de que o apoio da cabeça do banco do automóvel não interfere com o apoio da cabeça da cadeira auto. O apoio da cabeça do banco do automóvel não deve empurrar para frente o apoio da cabeça da cadeirinha (Fig. 7). Caso verifique esta situação, remova o apoio da cabeça do banco do automóvel escolhido para instalar a cadeira auto. Lembre-se de voltar a colocar o apoio da cabeça no banco do automóvel quando retirar a cadeira e o banco for novamente utilizado por um passageiro.

ATENÇÃO! A parte posterior da cadeirinha deve ficar bem apoiada sobre o banco do automóvel (Fig. 8).

2. Sente a criança de modo a que as costas estejam bem encostadas ao encosto da cadeirinha (Fig. 9a e 9b).
3. Verifique se a altura do apoio da cabeça está correta. Se não estiver, regule-a conforme indicado no parágrafo "REGULAGEM DO APOIO DA CABEÇA".
4. Verifique se a largura do encosto está correta. Se não estiver, regule-a conforme indicado no parágrafo "REGULAGEM DA LARGURA DO ENCOSTO".
5. Coloque o cinto de segurança do automóvel,

passando a correia horizontal do cinto por baixo dos apoios dos braços, nos pontos sinalizados em vermelho e a correia diagonal por baixo do apoio do braço que se encontra do lado do fecho do cinto de segurança (Fig. 10).

6. Faça passar a parte diagonal do cinto de segurança na mola vermelha (Fig. 11a e 11b).
7. Puxe pela correia diagonal do cinto do lado do respectivo retrator, de modo a que todo o cinto fique bem esticado e aderente ao tórax e à cintura da criança, mas não o estique demasiado! (Fig. 12) Agora a cadeira auto está fixada corretamente (Fig. 13).

ATENÇÃO! Verifique se o cinto de segurança do automóvel está esticado corretamente.

ATENÇÃO! Verifique se o cinto de segurança do automóvel não está torcido (Fig. 14).

ATENÇÃO! Verifique se a correia diagonal do cinto está apoiada corretamente sobre o ombro da criança (Fig. 15) e não pressiona o pescoço. Se for necessário, baixe o apoio da cabeça.

ATENÇÃO! Verifique se o regulador do cinto de segurança se apresenta em posição recuada (ou no máximo alinhada) em relação ao encosto do banco do automóvel (Fig. 5a e 5b).

ATENÇÃO! Nunca passe o cinto de segurança do automóvel em posições diferentes das indicadas neste manual de instruções! (Fig. 16a, 16b e 16c).

ATENÇÃO! Não deixe que a criança deslize para a frente e para baixo.

ATENÇÃO! Certifique-se sempre de que os cintos subabdominais sejam usados na região pélvica.

Como retirar a criança da cadeira auto

1. Desaperte o cinto de segurança do automóvel.
2. Retire a parte diagonal do cinto de segurança da mola.
3. Segure o cinto com a mão, durante o enrolamento.

Instalação da cadeirinha no automóvel, sem a criança:

Efetue as operações 1,5,6,7 do parágrafo "Instalação da cadeirinha no automóvel e colocação da criança". Mesmo quando não transportar a criança, a cadeirinha deve estar fixada corretamente ou então deve ser guardada no bagageiro com o apoio posterior completamente introduzido na parte inferior do assento. Se a cadeira auto não estiver fixada corretamente pode constituir um perigo para os passageiros, no caso de acidente ou de frenagens bruscas.

Regulagem da altura do apoio da cabeça

A altura do apoio da cabeça pode ser regulada em 8 posições, permitindo assim adaptar cadeirinha à altura da criança. Regule a altura do apoio da cabeça de modo que a cabeça da criança este-

ja sempre suportada e que o cinto de segurança passe corretamente sobre o seu ombro.

Para regular corretamente a altura do apoio da cabeça, lembre-se de que as orelhas da criança não devem estar mais altas do que o apoio da cabeça e a mola deve estar posicionada apenas um pouco acima dos ombros da criança, de modo que o cinto de segurança passe corretamente sobre o ombro da criança (Fig. 17).

Pode ser mais difícil efetuar esta operação se a criança estiver sentada na cadeira auto. Para efetuar a regulagem:

1. Pressione com uma mão a alavanca existente na parte de trás do apoio da cabeça e, simultaneamente, mantenha a outra mão apoiada no assento da cadeira auto, conforme indicado na figura (Fig. 18).
2. Levante/baixe o apoio da cabeça, conforme for necessário (Fig. 19).
3. Solte a alavanca e continue a levantar/baixar o apoio da cabeça até ouvir um estalo que confirme que o apoio da cabeça ficou bloqueado na posição desejada.

Regulagem da largura do encosto

A largura do encosto pode ser regulada, permitindo assim adaptar a cadeira auto ao tamanho da criança.

Pode ser mais difícil efetuar esta operação se a criança estiver sentada na cadeirinha.

Para efetuar a regulagem da largura do encosto, rode com uma mão a peça existente na parte de trás da cadeirinha:

- Rotação no sentido dos ponteiros do relógio: as abas laterais afastam-se e o encosto alarga-se (Fig. 20a e 20b).
- Rotação no sentido contrário ao dos ponteiros do relógio: as abas laterais aproximam-se e o encosto fica mais estreito (Fig. 21a e 21b).

Regulagem da inclinação do encosto

O encosto da cadeirinha é móvel para se adaptar facilmente à inclinação do encosto do banco do automóvel (Fig. 22). O recline do encosto desta cadeirinha pode ser regulado em 3 posições, permitindo à criança viajar na posição mais confortável. Antes de efetuar as operações de regulagem do recline do encosto, é necessário retirar a criança da cadeira auto.

Para inclinar o encosto:

1. Introduza um dedo na abertura situada no assento, conforme ilustrado na Fig. 23.
2. Pressione o botão dentro da abertura e, ao mesmo tempo, puxe/empurre o apoio posterior extensível, conforme mostra a figura 24, até à posição desejada. A cada estalo corresponde uma posição.

ATENÇÃO! No fim da operação, verifique se o apoio posterior extensível está bem fixo.

Depois de efetuadas estas operações é possível instalar a cadeirinha no automóvel e colocar a criança, ajustando o cinto de segurança, conforme acima descrito.

ATENÇÃO! Verifique se o regulador do cinto de segurança se apresenta em posição recuada (ou no máximo alinhada) em relação ao encosto do banco do automóvel (Fig. 5).

Remoção do forro do encosto/assento

O forro do apoio da cabeça, do encosto e do assento, estão fixados com velcro e zíper e por isso são fáceis de remover e de recolocar.

Encosto

1. Abra completamente os 2 fechos de correr laterais do apoio da cabeça e abra as 3 partes em Velcro (Fig. 25).
 2. Abra completamente o velcro de trás. (Fig. 26).
 3. Retire as almofadas das duas abas laterais (Fig. 27).
 4. Retire o forro da estrutura (Fig. 28).
- Para voltar a colocar o forro na estrutura repita as operações 1,2,3,4 em ordem inversa, fazendo aderir perfeitamente o forro à estrutura.

Assento

O assento é constituído por duas partes rígidas de plástico encaixadas uma na outra.

Para remover o forro do assento, é necessário primeiro desencaixar a parte superior da parte inferior fixa:

1. Introduza um dedo na abertura situada no assento e pressione o botão interior seguindo as indicações descritas no parágrafo "Regulagem da inclinação do encosto" (Fig. 29).
 2. Rode os 4 manípulos em correspondência da posição dos símbolos de abertura OPEN (Fig. 30).
- ATENÇÃO!** Quando terminar esta operação, verifique se os círculos de referência na base e nos manípulos estão alinhados e as duas partes efetivamente desencaixadas.
3. Posicione a cadeirinha, conforme indicado na Fig. 31 e levante o encosto na posição mais alta.
 4. Levante a parte superior do assento, retirando, simultaneamente, a lingueta posterior do encosto (Fig. 32).
 5. Desaperte o forro nas posições correspondentes aos 5 pontos de fixação da base (Fig. 33).
 6. Retire o forro da parte superior do assento (Fig. 34). Para recolocar o forro na estrutura:
 7. Repita as operações 4,5,6 em ordem inversa, fazendo aderir perfeitamente o forro à estrutura, nomeadamente, em correspondência com as duas zonas vermelhas de passagem da correia abdominal do cinto de segurança.

8. Pressione o botão e, ao mesmo tempo, puxe o apoio posterior extensível, como mostra a figura 35.
9. Posicione a cadeirinha, conforme indicado na Fig. 36 e levante o encosto na posição mais alta.
10. Volte a posicionar a parte superior do assento em correspondência da parte inferior fixa: para facilitar o encaixe, é aconselhável durante a operação, inclinar a parte superior, conforme indicado na Fig. 37.

ATENÇÃO! Quando terminar esta operação, verifique se as duas partes encaixam uma na outra.

11. Volte a colocar a lingueta posterior entre a estrutura e o forro (Fig. 38).
12. Apoie a cadeirinha sobre uma superfície plana, conforme indicado na Fig. 39 e rode os 4 manípulos para a posição em correspondência com os símbolos de fecho CLOSE (Fig. 40).

ATENÇÃO! Quando terminar esta operação, verifique se os círculos de referência na base e nos manípulos estão alinhados e se as duas partes ficaram encaixadas.

Desencaixe do encosto / assento

A cadeirinha deve ser utilizada exclusivamente com o encosto corretamente montado no assento. O encosto pode ser eventualmente desencaixado do assento **EXCLUSIVAMENTE** para ocupar menos espaço quando não está sendo utilizado. Para desencaixar o encosto do assento:

1. Extraia o apoio posterior na terceira posição, seguindo as indicações do parágrafo "Regulagem da inclinação do encosto".
2. Pressione a parte posterior do encosto na posição correspondente com a articulação com o assento, soltando os dois encaixes (Fig. 41).

Para fixar o encosto no assento, repita as operações acima descritas, em ordem inversa.

ATENÇÃO! Quando terminar estas operações, verifique se a parte superior e inferior do assento estão corretamente encaixadas uma na outra.

GARANTIA

O produto tem garantia contra qualquer defeito de conformidade em condições normais de uso, de acordo com o disposto no manual de instruções.

Contudo, a garantia não se aplica em caso de danos provocados por uso impróprio, desgaste ou acidente.

Quanto à duração da garantia sobre defeitos de conformidade, consulte as disposições específicas das normas aplicáveis no país de aquisição, se previstas.

- I** ARTSANA S. P. A.
Via Saldarini Catelli, 1
22070 Grandate – Como – Italia
800-188 898
www.CHICCO.com
- F** ARTSANA FRANCE S.A.S.
17/19 Avenue De La Metallurgie
93210 Saint Denis La Plaine - France
0820 87 00 41 (0.12€Ttc/Mn)
www.CHICCO.fr
- D** ARTSANA GERMANY GMBH
Borsigstrasse 1-3
D-63128 Dietzenbach-Deutschland
+49 6074 4950
www.CHICCO.de
- GB** ARTSANA UK Ltd.
2nd Floor
1 Imperial Place
Maxwell Road
Borehamwood
Hertfordshire - WD6 1JN
01623 750870 (office hours)
www.CHICCO.uk.com
- E** ARTSANA SPAIN S.A.U.
C/Industria 10
Pol. Industrial Urtinsa
Apartado De Correos 212 - E
28923 Alcorcon (Madrid)-Spain
902 117 093
www.CHICCO.es
- P** ARTSANA PORTUGAL S.A.
Rua Humberto Madeira, 9
2730-097 Queluz De Baixo Barcarena Portugal
21 434 78 00
800 20 19 77
www.CHICCO.pt
- NL** ARTSANA BELGIUM N.V.
Temseleen 5 B-1853 Strombeek - Bever
Belgium
+32 23008240
www.CHICCO.be
- TR** İthalatçı firma:
Artsana Turkey Bebek ve Sağlık Ürünleri A.Ş.
İçerenköy Mh. Erkut Sk. No:12 Üner Plaza K:12
Ataşehir İSTANBUL
Tel: 0 216 570 30 30
Üretici Firma: Artsana S.p.A.
Via Saldarini Catelli, 1 - 22070 Grandate (CO)-Italy
Tel: (+39) 031 382 111
Yetkili Servis:
Eser Puset Tamir ve Bakım Servisi Tic. Ltd. Şti.
Seyrantepe Mh. İspar İş Merkezi No:107 Kağıthane
İSTANBUL
Tel: 0 212 570 30 78
- PL** ARTSANA POLAND Sp.zo.o.
Aquarius, Ul. Polczyńska 31 A
01-377 Warszawa
+48 22 290 59 90
www.CHICCO.com
- RUS** Артсана С.п.А.
Виа Салдарини Кателли, 1
22070 Грандате (СО) - Италия
тел. (+39) 031 382 111
факс (+39) 031 382 400
www.CHICCO.com
часы работы: 8.30-17.30 (европейское время)
- ООО "Артсана Рус"
Россия 107150 Москва
4-й проезд Подбельского, дом 3, стр. 22
тел/факс (+7 495) 662 30 27
www.CHICCO.ru
часы работы: 9.30-18.00
(время московское)
- CH** ARTSANA SUISSE S.A.
Stabile la Punta Via Cantonale 2/b
6928 Manno (TI)-Svizzera
+41 (0)91 935 50 80
www.CHICCO.ch
- BR** ARTSANA BRASIL LTDA.
Av. Comendador Aladino Selmi
4630 – Galpões 06 e 07 – Vila San Martin
Campinas – SP
CEP: 13069-096
+55 11 2246-2100
www.CHICCO.com.br
- MX** ARTSANA MEXICO S.A.
Dec V. Ruben Dario 1015
Colonia Lomas De Providencia 44647
Guadalajara, Jalisco-Mexico
01800 702 8983
www.CHICCO.com.mx
- AR** ARTSANA ARGENTINA S.A.
Uruguay 4501
Victoria Cp(1644)
San Fernando- Buenos Aires-Argentina
0810-888-2442
www.CHICCO.com.ar
- IN** ARTSANA INDIA PRIVATE LIMITED,
7Th Floor, Tower B, Paras Twin Towers,
Golf Course Road, Sector 54
Gurgaon – 122002 - Haryana, India
(+91)(124)(4964500)
www.CHICCO.in
-  ARTSANA S.p.A.
Via Saldarini Catelli, 1
22070 Grandate (CO) - Italy
Tel. (+39) 031 382 111
Fax (+39) 031 382 400
www.CHICCO.com

NOTE

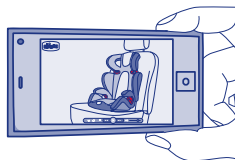
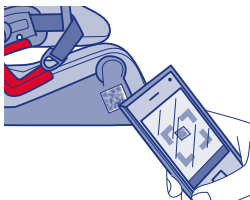

46.079160 100.000_1704

ARTSANA S.p.A. - Via Saldarini Catelli, 1 - 22070 Grandate (CO) - Italy
Tel. (+39) 031 382 111 - Fax (+39) 031 382 400 - www.chicco.com

