

CHICCO KEYFIT

KEYFIT BASE

Gr. 0+
0-13Kg

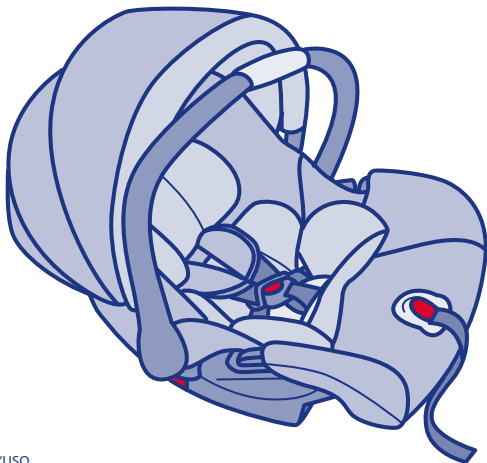

- ISTRUZIONI D'USO
- MODE D'EMPLOI
- GEBRAUCHSANLEITUNG
- INSTRUCTIONS
- INSTRUCCIONES DE USO
- INSTRUÇÕES DE UTILIZAÇÃO
- GEBRUIKSAANWIJZING
- KULLANIM BİLGİLERİ
- BRUKSANVISNING
- ΟΔΗΓΙΕΣ ΧΡΗΣΗΣ
- UPUTE ZA UPORABU
- NAVODILA ZA UPORABO
- NÁVOD K POUŽITÍ
- NÁVOD K POUŽITIU
- INSTRUKCJA SPOSOBU UŻYCIA
- HASZNÁLATI UTASÍTÁS
- INSTRUCȚIUNI DE FOLOSINȚĂ
- ИНСТРУКЦІЯ ПО ЕКСПЛУАТАЦІИ
- تعليمات الإستعمال
- ІНСТРУКЦІЯ З ВИКОРИСТАННЯ
- INSTRUÇÕES DE UTILIZAÇÃO



- I** Importante: prima dell'uso leggere attentamente e integralmente questo libretto d'istruzioni per evitare pericoli nell'utilizzo e conservarlo per ogni futuro riferimento. Per non compromettere la sicurezza del bambino seguire attentamente queste istruzioni. Questo seggiolino è compatibile con la base Keyfit europea, accessorio venduto incluso o a parte a seconda della configurazione.
- F** Important: lire attentivement et integralement la notice d'instructions avant de se servir du produit. Pour éviter tout risque pendant l'utilisation, conserver la notice d'instructions pour pouvoir vous y référer ultérieurement. Suivre attentivement ces instructions pour ne pas compromettre la sécurité de votre enfant. Ce siège auto est compatible avec la base KeyFit européenne, accessoire inclus ou à part en fonction de la configuration.
- D** Wichtig: diese gebrauchsanleitung vor dem einsatz sorgfältig und aufmerksam lesen, um gefahren beim gebrauch zu vermeiden. Für späteres nachschlagen aufbewahren: diese anleitung aufmerksam befolgen, um die sicherheit des kindes nicht zu gefährden. Dieser Kindersitz ist mit der europäischen KeyFit-Basis kompatibel. Das Zubehör kann im Lieferumfang enthalten sein oder ist extra erhältlich, je nach Konfiguration.
- GB** Important: please read these instructions carefully before use and keep them for future reference. For your child's safety, read these instructions carefully. This seat is suitable for use with the European KeyFit base, an accessory included in the pack or sold separately according to the product version.
- E** Importante: antes del uso lea atenta e íntegramente este manual de instrucciones para evitar peligros y consérvelo para futuras consultas. Para no comprometer la seguridad de su hijo, siga atentamente estas instrucciones. Esta sillita es compatible con la Base KeyFit europea. Accesorio vendido incluido o por separado según la configuración.
- P** Importante: antes de utilizar esta cadeira auto, leia atenta e integralmente este livro de instruções para evitar perigos durante a utilização e guarde-o para consultas futuras. Para não comprometer a segurança do seu filho siga escrupulosamente estas instruções. Esta cadeira é compatível com a base KeyFit europeia, acessório incluído ou vendido à parte conforme a configuração.
- NL** Belangrijk: lees deze gebruiksaanwijzing voor het gebruik aandachtig en helemaal door, om gevaren bij het gebruik te voorkomen. Bewaar ze voor latere raadpleging. Houd u zorgvuldig aan deze instructies, om de veiligheid van het kind niet op het spel te zetten. Dit autostoeltje is compatibel met de Europese KeyFit basis, accessoire dat, afhankelijk van de uitvoering, bijgeleverd of apart verkocht wordt.
- TR** Önemli: kullanmaya başlamadan önce, kullanım sirasında ortaya çıkabilecek tehlikeleri önlemek için bu kullanım kılavuzunun tümünü dikkatlice okuyunuz ve ileride referans olmak üzere saklayınız. Çocuğunuzun güvenliğı için bu önerileri dikkatlice uygulayınız. Bu oto koltuğu, ürün kullanım ver-siyonuna göre ürünle birlikte ya da ayrı satılan, Avrupa KeyFit tabanı ile uyumludur.
- S** Viktigt: innan användningen ska denna bruksanvisning läsas noga och helt och hållet för att undvika faror vid användningen. Spara den för framtida bruk. Ditt barns säkerhet kan äventyras om du inte noga följer dessa instruktioner. Denna barnstol är kompatibel med den europeiska basen Key-Fit, ett tillbehör som säljs tillsammans med stolen eller separat beroende på typ av konfiguration.
- GR** Σημαντικό: πριν από τη χρήση διαβάστε προσεκτικά όλες τις οδηγίες χρήσης για να αποφύγετε κινδύνους κατά τη χρήση και κρατήστε τις για να τις συμβουλευεστε στο μέλλον. Για να μη θέσετε σε κίνδυνο την ασφάλεια του παιδιού σας ακολουθήστε προσεκτικά αυτές τις οδηγίες. Το καθισματάκι αυτό είναι συμβατό με την ευρωπαϊκή βάση KeyFit, ένα αξεσουάρ που πωλείται μαζί με το καθισματάκι ή ξεχωριστά ανάλογα με τη διαμόρφωση.

HR Važno: prije primjene proizvoda pažljivo i potpuno pročitati ovaj priručnik za uporabu kako bi se izbjegle opasnosti tijekom uporabe. Priručnik sačuvati za buduću konzultaciju. Kako ne bi bila ugrožena sigurnost vašeg djeteta, pažljivo slijediti ove upute. Ova sjedalica je kompatibilna sa europskim postoljem KeyFit, dodatak koji se prodaje skupa ili posebno, ovisno od konfiguracije.

SLO Opozorilo: pred uporabo pazljivo in v celoti preberite navodila, da se izognete nevarnosti med uporabo in jih shranite za kasnejšo uporabo. Zaradi varnosti vašega otroka natančno upoštevajte navodila. Tato autosedačka je kompatibilni s evropskou základnou KeyFit, doplnkom, který podle konfigurace může být buď součástí balení, nebo může být prodáván zvlášť. Ta varnostni sedež za otroke je združljiv s podstavkom KeyFit, ki je priložen varnostnemu sedežu za otroke ali je na prodaj ločeno, odvisno od modela.

CS Důležité: před použitím si pozorně přečtěte celý návod k použití, abyste se vyhnuli možným nebezpečím při používání výrobku a návod uschovejte pro případné další použití. Řiďte se pokyny uvedenými v návodu, abyste neohrozili bezpečnost vašeho dítěte. Tato autosedačka je kompatibilní s evropskou základnou KeyFit, doplňkem, který podle konfigurace může být buď součástí balení, nebo může být prodáván zvlášť.

SK Dôležité: pred použitím si pozorne a úplne prečítajte tento návod k použitiu. Vyhnite sa tak nebezpečeniu nesprávneho použitia výrobku. Odložte si ho pre ďalšiu konzultáciu. Aby ste neohrozili bezpečnosť dieťaťa, riadte sa pozorne týmto návodom. Táto sedačka je zhodná s európskym základom KeyFit, doplnkom, ktorý sa predáva spolu alebo zvlášť, záleží od konfigurácie.

PL Ważne: Przed przystąpieniem do użytkowania produktu proszę uważnie przeczytać całą instrukcję w celu zapewnienia jego bezpiecznego użycia. zachować instrukcję na przyszłość. Aby zapewnić dziecku bezpieczeństwo należy dokładnie stosować się do zaleceń niniejszej instrukcji. Ten fotelik samochodowy jest kompatybilny z europejską bazą KeyFit, w zależności od konfiguracji produkt jest sprzedawany osobno lub razem z fotelikiem

H Fontos: használat előtt a megfelelő alkalmazás érdekében figyelmesen olvassa el a kézikönyvet és tegye el későbbre is. Gyermeké biztonságát szolgálja, ha gondosan betartja az itt szereplő útmutatásokat. Ez a gyermekülés összeillik az európai KeyFit ülésalappal, amelyet az áru összeállításánál megfelelően a gyermeküléssel együtt vagy külön árusítanak.

R Important: înainte de folosință citiți cu atenție și în întregime aceste instrucțiuni pentru a evita pericolul în timpul utilizării și păstrați-le pentru a le consulta pe viitor. Pentru a nu compromite siguranța copilului executați cu atenție aceste instrucțiuni! Acest scaun de mașină pentru copii este compatibil cu baza europeană KeyFit, accesoriu care se vinde împreună sau separat în funcție de configurație.

RUS Внимание: чтобы обеспечить безопасность при эксплуатации изделия, перед использованием внимательно прочтите эту инструкцию от начала и до конца и сохраните её для последующих консультаций. Строго придерживайтесь данной инструкции, чтобы не подвергнуть опасности вашего ребёнка. Данное автокресло совместимо с основанием KeyFit европейского образца, которое продается отдельно или входит в поставку в зависимости от модификации изделия.

هام: يجب قبل الإستعمال قراءة هذا الكتيب بكل إنتباه وجيدا وذلك لتفادي مخاطر الإستخدام وحفظه لمراجعتة في المستقبل. ننصح لأمان طفلك بإتباع هذه الإرشادات بكل حرص **SA**

UA Важливо! Уважно ознайомтеся з цією інструкцією, щоб уникнути небезпеки під час використання виробу. Збережіть інструкцію для майбутніх консультацій. Ретельно дотримуйтеся цієї інструкції, щоб не піддавати небезпеці власну дитину.

BR Importante: Siga todas as instruções deste manual para que a criança tenha a maior proteção possível em caso de acidente.

I	Istruzioni D'uso	Pag. 11-15
F	Mode D'emploi	Pag. 16-20
D	Gebrauchsanleitung	Pag. 21-25
GB	Instructions	Pag. 26-30
E	Instrucciones De Uso	Pag. 31-35
P	Instruções De Utilização	Pag. 36-40
NL	Gebruiksaanwijzing	Pag. 41-45
TR	Kullanım Bilgileri	Pag. 46-50
S	Bruksanvisning	Pag. 51-55
GR	Οδηγίες Χρήσης	Pag. 56-60
HR	Upute Za Uporabu	Pag. 61-65
SLO	Navodila Za Uporabo	Pag. 66-69
CZ	Návod K Použití	Pag. 70-74
SK	Návod K Použitíu	Pag. 75-78
PL	Instrukcja Sposobu Użycia	Pag. 79-83
H	Használati Utasítás	Pag. 84-88
R	Instrucțiuni De Folosință	Pag. 89-93
RUS	Инструкция По Эксплуатации	Pag. 94-98
SA	تعليمات الإستعمال	Pag. 99-103
UA	Інструкція з використання	Pag. 104-108
BR	Instruções de utilização	Pag. 109-113

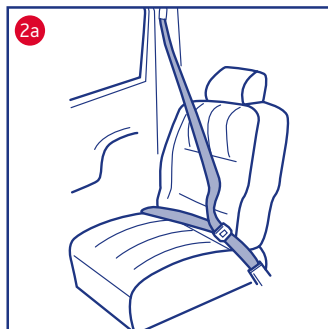
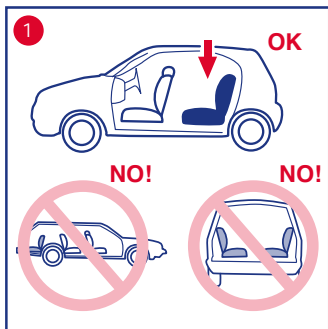
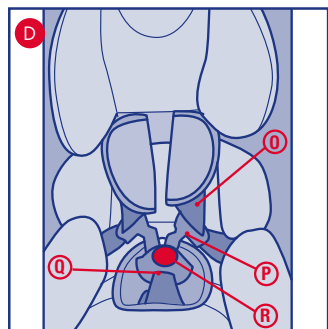
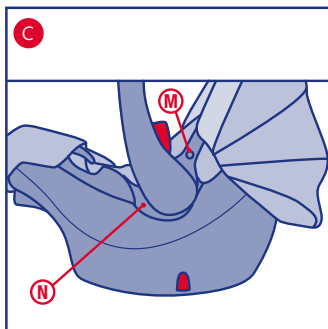
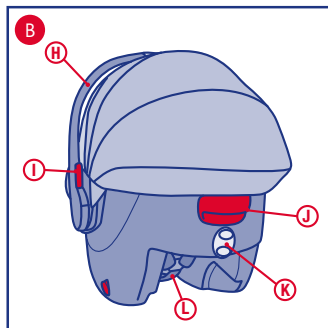
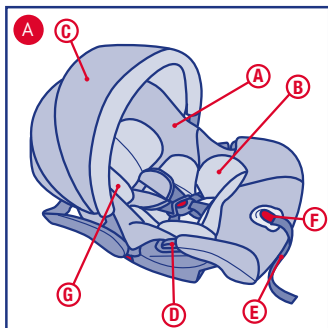

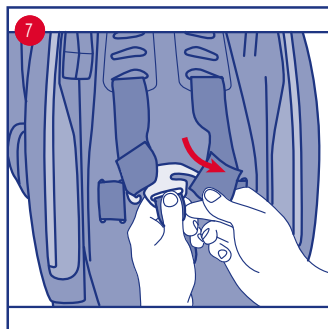
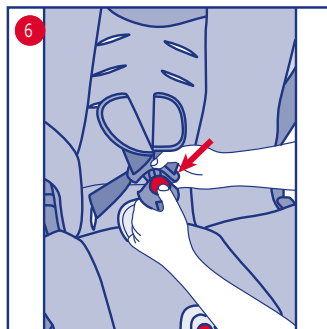
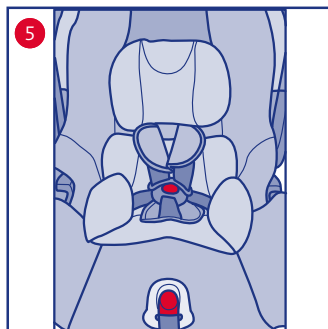
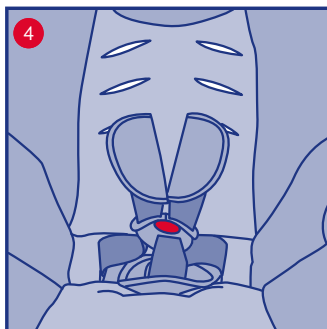
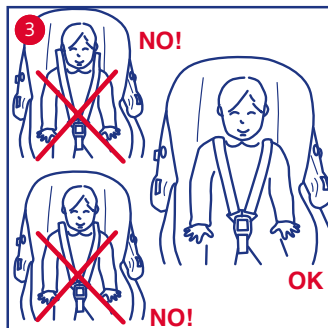

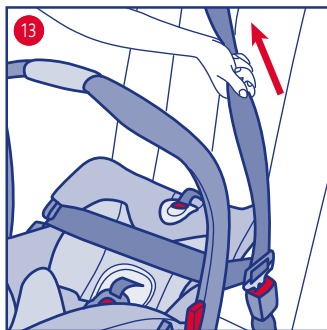
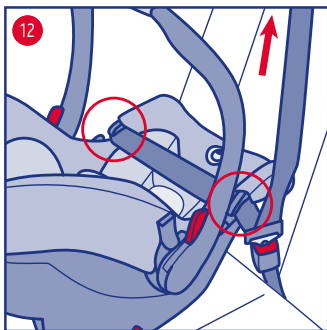
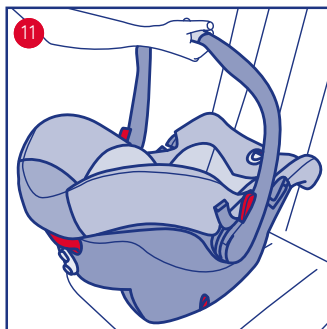
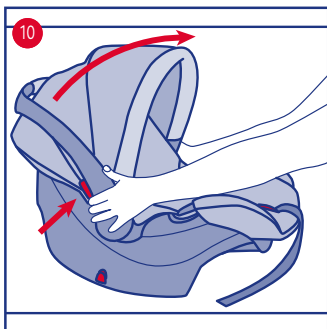
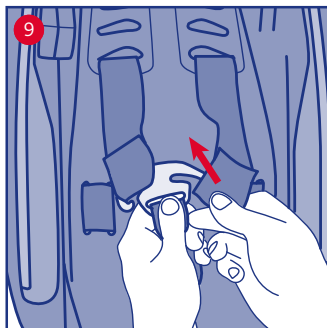
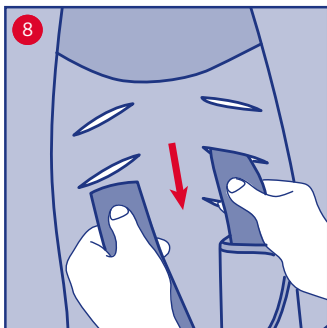

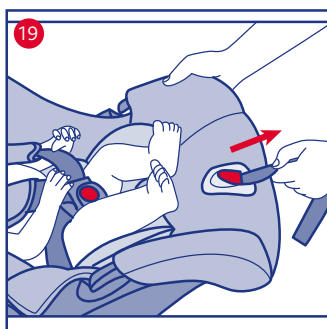
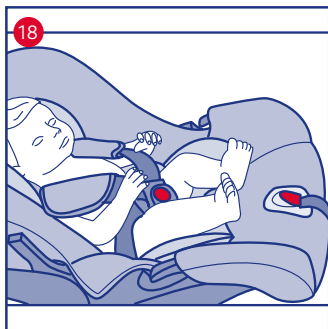
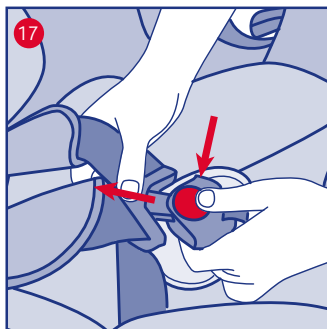
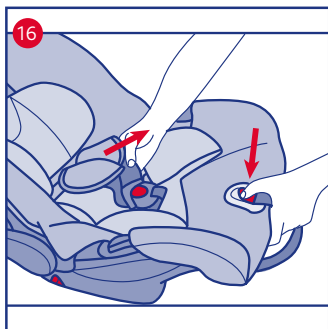
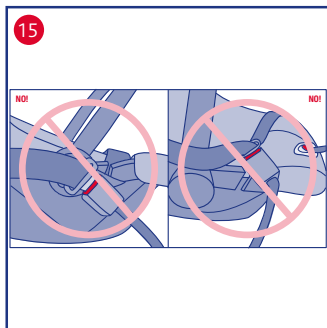
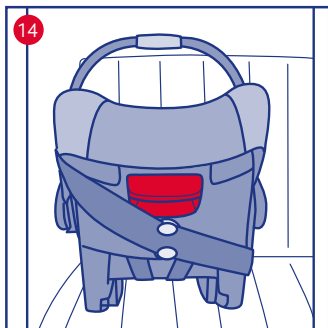

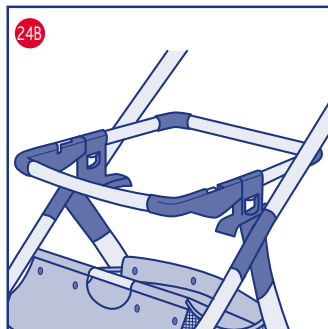
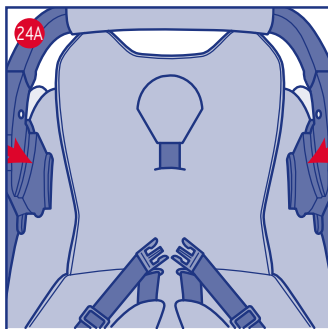
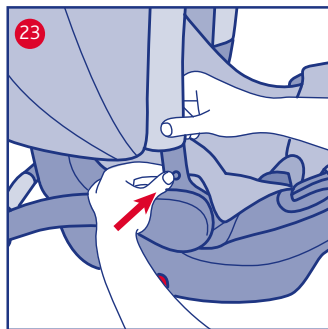
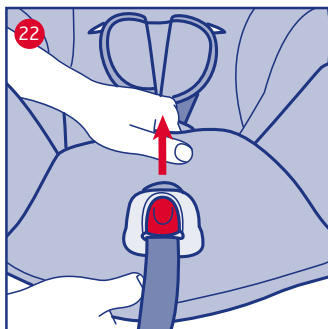
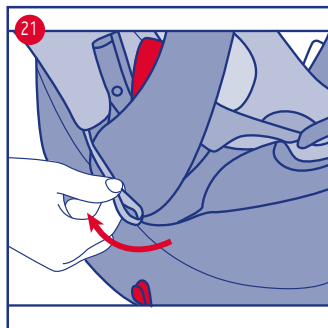
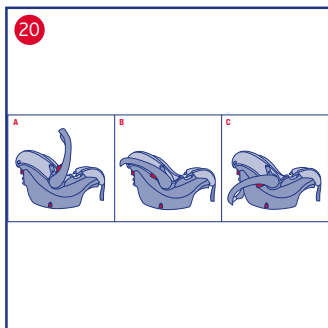

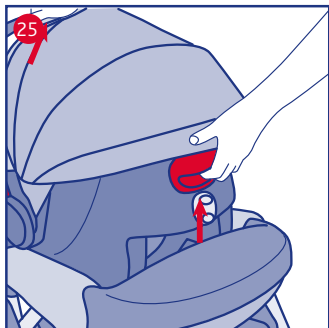

I Istruzioni d'uso

KeyFit

IMPORTANTE: PRIMA DELL'USO LEGGERE ATTENTAMENTE E INTEGRALMENTE QUESTO LIBRETTO D'ISTRUZIONI PER EVITARE PERICOLI NELL'UTILIZZO E CONSERVARLO PER OGNI FUTURO RIFERIMENTO. PER NON COMPROMETTERE LA SICUREZZA DEL BAMBINO SEGUIRE ATTENTAMENTE QUESTE ISTRUZIONI

ATTENZIONE! PRIMA DELL'USO RIMUOVERE ED ELIMINARE EVENTUALI SACCHETTI DI PLASTICA E TUTTI GLI ELEMENTI FACENTI PARTE DELLA CONFEZIONE DEL PRODOTTO O COMUNQUE TENERLI LONTANI DALLA PORTATA DEI BAMBINI. SI RACCOMANDA DI EFFETTUARE LO SMALTIMENTO DI QUESTI ELEMENTI OPERANDO LA RACCOLTA DIFFERENZIATA IN CONFORMITÀ ALLE LEGGI VIGENTI

IMPORTANTISSIMO! DA LEGGERE SUBITO

- Per il montaggio e l'installazione del prodotto seguire scrupolosamente le istruzioni. Evitare che qualcuno utilizzi il prodotto senza aver letto le istruzioni.
- Conservare questo manuale per utilizzi futuri.
- Ogni paese prevede leggi e regolamenti diversi in materia di sicurezza per il trasporto dei bambini in auto. Per questo è consigliabile contattare le autorità locali per avere maggiori informazioni.
- **ATTENZIONE!** In base alle statistiche sugli incidenti, generalmente i sedili posteriori del veicolo sono più sicuri di quello anteriore: si consiglia pertanto di installare il Seggiolino sui sedili posteriori. In particolare il sedile più sicuro è quello centrale posteriore, se dotato di cintura a 3 punti: in questo caso si consiglia di posizionare il Seggiolino sul sedile centrale posteriore.
- **ATTENZIONE! GRAVE PERICOLO!** Non utilizzare mai questo Seggiolino su un sedile anteriore dotato di airbag frontale. E' possibile installare il Seggiolino sul sedile anteriore soltanto se l'airbag frontale è stato disattivato: verificare con la casa automobilistica o sul manuale d'istruzioni dell'auto la possibilità di disinserire l'airbag.
- Se il Seggiolino viene posizionato sul sedile anteriore (solo se l'airbag frontale non è

presente o è stato disattivato), per maggiore sicurezza si raccomanda di arretrare il più possibile il sedile compatibilmente con la presenza di altri passeggeri sul sedile posteriore.

- Non utilizzare mai questo Seggiolino su sedili rivolti lateralmente o opposti al senso di marcia.
- Installare il Seggiolino solo su sedili correttamente fissati alla struttura dell'auto e rivolti nel senso di marcia. Fare attenzione a non lasciare sedili auto pieghevoli o rotanti non ben agganciati, in caso di incidente potrebbero costituire un pericolo.
- Prestare attenzione a come si installa il Seggiolino in auto in modo da evitare che un sedile mobile o la portiera possano interferire con esso.
- Non allacciare mai il Seggiolino su un sedile auto dotato di una cintura solo addominale (a due punti).
- Nessun Seggiolino può garantire la totale sicurezza del bambino in caso d'incidente, ma l'utilizzo di questo prodotto riduce il rischio di lesioni gravi o di morte.
- Il rischio di seri danni al bambino, non solo in caso d'incidente, ma anche in altre circostanze (per es. brusche frenate, ecc.) aumenta se le indicazioni riportate in questo manuale non vengono seguite in modo scrupoloso: verificare sempre che il Seggiolino sia agganciato correttamente al sedile.
- Nel caso in cui il Seggiolino fosse danneggiato, deformato o fortemente usurato, QUESTO deve essere sostituito, potrebbe aver perso le caratteristiche originali di sicurezza.
- Non effettuare modifiche o aggiunte al prodotto senza l'approvazione del costruttore.
- Non installare accessori, parti di ricambio e componenti non forniti dal costruttore.
- Non lasciare mai il bambino incustodito nel Seggiolino per nessun motivo.
- Per evitare rischi di caduta del bambino, allacciare il bambino al Seggiolino anche durante il trasporto a mano.
- Nell'utilizzo fuori dall'auto, è pericoloso utilizzare il Seggiolino posto su una superficie rialzata.
- Non lasciare mai il Seggiolino sul sedile dell'auto non agganciato, potrebbe urtare e ferire i passeggeri.
- Non interporre nulla, che non sia un accesso-

riò approvato per il prodotto, sia tra il sedile auto e il seggiolino, sia tra il seggiolino e il bambino: in caso di incidente il Seggiolino potrebbe non funzionare correttamente.

- Nel caso in cui l'auto venisse lasciata sotto il sole diretto, si consiglia di coprire il Seggiolino.
- In seguito ad un incidente anche lieve, il Seggiolino può subire danni non sempre visibili a occhio nudo: è pertanto necessario sostituirlo.
- Prima di trasportare manualmente il Seggiolino, assicurarsi che il bambino sia allacciato con le cinture e che l'impugnatura sia correttamente bloccato nella posizione verticale.
- La poltroncina KeyFit può essere fissata sui passeggini Chicco dotati degli appositi sistemi di aggancio di serie o acquistabili separatamente.
- Verificare sempre sul libretto di istruzioni del passeggino, il sistema di aggancio previsto dal fabbricante e la compatibilità con la Poltroncina.
- Prima di trasportare il bambino con il Seggiolino combinato con il passeggino, assicurarsi che questo sia correttamente agganciato.
- Non utilizzare Seggiolini di seconda mano: potrebbero avere subito danni strutturali non visibili ad occhio nudo, ma compromettenti la sicurezza del prodotto.
- La società Artsana declina ogni responsabilità per un uso improprio del prodotto. La fodera può essere sostituita esclusivamente con una approvata dal costruttore, poiché costituisce una parte integrante del Seggiolino auto. Il Seggiolino auto non deve essere mai usato senza la fodera.
- Controllare che il nastro della cintura non risulti attorcigliato ed evitare che quest'ultimo o parti del Seggiolino vengano pizzicate tra le portiere o sfreghino contro punti taglienti. Qualora la cintura presenti tagli o sfilacciature, è necessario sostituirla.
- Verificare che non vengano trasportati, in particolare sul ripiano posteriore all'interno del veicolo, oggetti o bagagli che non siano stati fissati o posizionati in maniera sicura: in caso di incidente o brusca frenata potrebbero ferire i passeggeri
- Assicurarsi che tutti i passeggeri della vettura utilizzino la propria cintura di sicurezza, sia per la propria sicurezza, sia perché durante il

viaggio, in caso di incidente o brusca frenata potrebbero ferire il bambino.

- In caso di lunghi viaggi fate delle soste frequenti. Il bambino si stanca molto facilmente. Per nessuna ragione estrarre il bambino dal Seggiolino auto mentre l'auto è in movimento. Se il bambino ha bisogno di attenzione, è necessario trovare un posto sicuro e accostare.
- Neonati prematuri nati con meno di 37 settimane di gestazione possono essere a rischio nel Seggiolino. Tali neonati possono avere difficoltà respiratorie mentre sono seduti nel Seggiolino auto. Vi consigliamo di rivolgerVi al Vostro Medico o al personale dell'Ospedale affinché possano valutare il Vostro bambino e raccomandare il Seggiolino auto adatto prima di lasciare l'Ospedale.

CARATTERISTICHE DEL PRODOTTO

Il seggiolino è omologato "Gruppo 0+", per il trasporto in auto di bambini dalla nascita fino a 13 Kg di peso.

AVVISO IMPORTANTE

1. Questo è un dispositivo di ritenuta bambini "Universale", omologato secondo Regolamento N°44, emendamenti serie 04. Adatto all'impiego generale nei veicoli e compatibile con la maggior parte, ma non tutti, i sedili di veicolo.
2. La perfetta compatibilità è più facilmente ottenibile nei casi in cui il costruttore del veicolo dichiara nel manuale del veicolo che il veicolo prevede l'installazione di dispositivi di ritenuta bambini "Universali" per la fascia di età in questione.
3. Questo dispositivo di ritenuta è stato classificato "Universale" secondo criteri di omologazione più severi rispetto a modelli precedenti che non dispongono del presente avviso.
4. Adatto solamente per l'impiego nei veicoli dotati di cintura di sicurezza a 3 punti, statica o con arrotolatore, omologata in base al Regolamento UN/ECE N°16 o altri standard equivalenti.
5. In caso di dubbio, contattare il produttore del dispositivo di ritenuta oppure il rivenditore.

LIMITAZIONI DELL'UTILIZZO

ATTENZIONE! Rispettare scrupolosamente le

seguenti limitazioni all'utilizzo del prodotto, in caso contrario non è garantita la sicurezza.

1. Il peso del bambino non deve essere superiore a 13 Kg.
2. Non utilizzare mai questo Seggiolino su un sedile anteriore dotato di airbag frontale, ma soltanto se l'airbag frontale è stato disattivato: verificare con la casa automobilistica o sul manuale d'istruzioni della vostra auto la possibilità di disinserire l'airbag.
3. Non utilizzare mai il miniriduttore se il bambino ha un peso superiore a 6 Kg.

Assicurarsi che la fibbia della cintura a tre punti dell'auto non sia troppo alta (fig. 15). In caso contrario, provare a installare il seggiolino in un altro sedile dell'auto.

REQUISITI NECESSARI DEL SEDILE AUTO DELLA CINTURA DI SICUREZZA

Il Seggiolino può essere installato su un sedile anteriore lato passeggero o posteriore qualsiasi, ma con le seguenti limitazioni, il sedile deve essere:

- rivolto in senso di marcia (Fig.1)
- dotato di cintura a 3 punti di ancoraggio statica o con arrotolatore (Fig.2A)
ATTENZIONE! Non installare mai il seggiolino su un sedile dotato di una cintura solo addominale (Fig. 2B)

REGOLAZIONE DELLA POSIZIONE DELLE CINTURE

ATTENZIONE! Le cinture dovranno sempre essere adattate alla crescita del bambino. Prima di installare il Seggiolino in auto bisogna posizionare all'altezza corretta le cinture di ritenuta del bambino. La posizione corretta dell'altezza delle cinture è leggermente al di sotto del livello delle spalle (Fig. 3). Il Seggiolino è dotato di 3 posizioni di regolazione in altezza (Fig. 4). Il Seggiolino è dotato di miniriduttore per garantire un buon contenimento ed un maggiore comfort ai bimbi dalla nascita ai 6 Kg di peso (Fig. 5) Prima di installare il miniriduttore verificare che le cinture siano infilate nell'asola più bassa: questa è infatti l'unica posizione consentita per l'uso con questo accessorio
ATTENZIONE: per garantire la massima sicurezza del bambino non utilizzare il miniriduttore se il peso del bambino è superiore a 6 Kg

ISTRUZIONI D'USO

Componenti

- A. Fodera
- B. Miniriduttore
- C. Capote parasole
- D. Guide laterali per la cintura auto orizzontale
- E. Cintura di regolazione
- F. Pulsante di regolazione delle cinture
- G. Asole di passaggio delle cinture
- H. Impugnatura
- I. Pulsanti per la regolazione dell'impugnatura
- J. Tasto di aggancio/sgancio al passeggio
- K. Guida della cintura auto diagonale
- L. Gancio ad ancora
- M. Pulsanti di blocco/sblocco laterali capote
- N. Elastici di fissaggio laterali della fodera
- O. Cinture di sicurezza
- P. Linguette delle cinture di sicurezza
- Q. Fibbia delle cinture di sicurezza
- R. Pulsante di apertura della fibbia

Indice

- Regolazione dell'altezza delle cinture di sicurezza
- Fissaggio della Poltroncina in auto
- Posizionamento del bambino
- Regolazione dell'impugnatura
- Posizione dondolo o fissa della Poltroncina
- Sfoderabilità della Poltroncina
- Fissaggio della Poltroncina sul Passeggio

REGOLAZIONE DELL'ALTEZZA DELLE CINTURE DI SICUREZZA

1. Slacciare le cinture di sicurezza premendo sul pulsante rosso posto sulla fibbia (Fig. 6)
2. Sfilare le due estremità delle cinture di sicurezza dal gancio ad ancora come mostrato in Fig. 7
3. Estrarre le due parti di cintura dal davanti della Poltroncina e ri-posizionarle nell'asola più adatta all'altezza del bambino (Fig. 8)
4. Re-infilarle le due estremità delle cinture sul gancio ad ancora (Fig. 9).

FISSAGGIO DELLA POLTRONCINA IN AUTO!

5. Posizionare l'impugnatura della Poltroncina verticalmente premendo i due pulsanti di regolazione laterali (Fig. 10)
6. Posizionare la Poltroncina sul sedile dell'auto dove si intende installarla (Fig. 11)
7. Tirare la cintura di sicurezza dell'auto ed ag-

ganciarla all'apposita fibbia facendo passare la cintura addominale nelle due apposite guide laterali della Poltroncina (Fig. 12)

8. Impugnare la cintura toracica e tirarla, mettendo così in tensione la cintura addominale (Fig. 13). Al termine dell'operazione verificare poi che la cintura addominale sia sempre nelle apposite guide
9. Sempre tenendo in tensione la cintura toracica, farla passare nella guida posta sul retro dello schienale (Fig. 14). Tendere la cintura il più possibile senza lasciare eccessi di nastro e assicurarsi che non sia attorcigliata
ATTENZIONE! Dopo l'installazione verificare sempre che la cintura dell'auto sia correttamente in tensione e che la sua fibbia non forzi la cintura ad uscire dall'apposita sede. Verificare inoltre che la fibbia della cintura auto non sia a contatto con il punto di passaggio della cintura sulla poltroncina. Queste situazioni potrebbero compromettere l'efficacia della poltroncina in caso d'incidente (Fig. 15A, Fig. 15B)
ATTENZIONE! Non far passare la cintura dell'auto in posizioni diverse da quelle indicate in questo Libretto di Istruzioni, in quanto questo comprometterebbe la sicurezza del bambino!

POSIZIONAMENTO DEL BAMBINO

10. Premere il pulsante arancione presente nella parte frontale della poltroncina e tenendolo premuto tirare completamente le due cinture della Poltroncina (Fig. 16)
11. Slacciare la fibbia di aggancio delle cinture di sicurezza premendo il pulsante rosso (Fig. 17)
12. Posizionare il bambino nella Poltroncina auto e quindi allacciare le cinture della Poltroncina (Fig. 18). La forma delle linguette è tale da non permettere l'inserimento nella fibbia di una sola delle due.
13. Regolare la tensione delle cinture di sicurezza del bambino tirando l'apposita cintura di regolazione (Fig. 19) facendo attenzione a non stringere eccessivamente il bambino.

REGOLAZIONE DELL'IMPUGNATURA

L'impugnatura della Poltroncina è regolabile in 3 posizioni (Fig. 20):

A Posizione di trasporto in auto, a mano e sul

passaggio

B Posizione dondolo

C Posizione fissa

POSIZIONE FISSA O BASCULANTE DEL SEGGIOLINO (USO SDRAIETTA)

Quando non viene utilizzata in auto, la Poltroncina, può anche essere usata come dondolino o sdraietta.

Per renderla basculante posizionare l'impugnatura nella posizione "B"

Per renderla fissa posizionare l'impugnatura nella posizione "C"

Importante! Conservare queste istruzioni per futuro riferimento

AVVERTENZA: Non lasciare il bambino incustodito
AVVERTENZA: Non utilizzare la sdraietta se il bambino è in grado di stare seduto da solo

AVVERTENZA: Questa sdraietta non è intesa per prolungati periodi di sonno

AVVERTENZA: È pericoloso utilizzare la sdraietta su una superficie sopraelevata, come tavoli, sedie ecc

AVVERTENZA: Utilizzare sempre il sistema di ritenuta
La sdraietta non sostituisce un letto o una culla. Se il bambino necessita di dormire, dovrebbe essere posto in un letto o culla adatta

Non usare la sdraietta se qualsiasi parte fosse rotta o mancante

Non usare accessori o parti di ricambio che non siano approvati dal costruttore

Lavare con le mani in acqua fredda; non candeggiare; non asciugare meccanicamente; non stirare; non lavare a secco.

Età: Dalla nascita fino a circa 6 mesi (fino a 9 kg)
Posizionare la sdraietta solo su superfici stabili ed orizzontali.

ATTENZIONE! prima di trasportare il Seggiolino riportare e bloccare sempre l'impugnatura in posizione verticale "A"

SFODERABILITA' DELLA POLTRONCINA

Per lavare la fodera del Seggiolino, slacciare le cinture ed estrarre la fodera. Durante queste operazioni prestare particolare attenzione a:

- sganciare i due elastici di fissaggio laterali prima di sfoderare la struttura (Fig. 21)
- estrarre la fodera in corrispondenza del pulsante di regolazione delle cinture come mostrato in Fig. 22

Per il lavaggio seguire attentamente le istruzioni indicate sull'etichetta posta sulla fodera stessa. Cinture, fibbia e parti in plastica devono essere

pulite solo con un panno umido. Non usare solventi o candeggianti che possano danneggiarle e renderle insicure.



Lavaggio in lavatrice a 30°C



Non candeggiare



Non asciugare in asciugatrice



Non stirare



Non lavare a secco

Per fissare / togliere la capote parasole è necessario andare ad agire sui due pulsanti di blocco / sblocco laterali come mostrato in Fig. 23

FISSAGGIO DELLA POLTRONCINA SUL PASSEGGINO

La poltroncina KeyFit può essere fissata sui passeggini Chicco dotati degli appositi sistemi di aggancio di serie (fig. 24 A) o acquistabili separatamente. (fig. 24 B)

Verificate sempre sul libretto di istruzioni del passeggino il sistema di aggancio previsto dal fabbricante e la compatibilità con la Poltroncina 14. Aprire il passeggino seguendo le Istruzioni del manuale dedicato

14. Sollevare la capote parasole del passeggino se in uso
15. Reclinare completamente lo schienale
16. Posizionare l'impugnatura della Poltroncina verticalmente (fig. 20 A) e fissare la Poltroncina sul passeggino seguendo le istruzioni del manuale del passeggino al paragrafo dedicato.
17. Per sganciare la Poltroncina dal passeggino è sufficiente premere il tasto arancione posteriore (come mostrato in figura 25) e sollevare la Poltroncina tenendola per l'impugnatura

ATTENZIONE! L'aggancio e lo sgancio della Poltroncina si possono effettuare anche con il bambino nella Poltroncina; con il peso del bambino le suddette operazioni potrebbero risultare meno agevoli.

F Mode d'emploi

KeyFit

IMPORTANT : LIRE ATTENTIVEMENT ET INTEGRALEMENT LA NOTICE D'INSTRUCTIONS AVANT DE SE SERVIR DU PRODUIT. POUR EVITER TOUT RISQUE PENDANT L'UTILISATION, CONSERVER LA NOTICE D'INSTRUCTIONS POUR POUVOIR VOUS Y REFERER ULTERIEUREMENT. SUIVRE ATTENTIVEMENT CES INSTRUCTIONS POUR NE PAS COMPROMETTRE LA SECURITE DE VOTRE ENFANT.

AVERTISSEMENT ! AVANT L'UTILISATION, ENLEVER ET JETER TOUS LES SACHETS EN PLASTIQUE EVENTUELS ET TOUS LES ELEMENTS COMPOSANT L'EMBALLAGE DU PRODUIT. LES TENIR HORS DE PORTEE DES ENFANTS. NOUS RECOMMANDONS DE JETER CES ELEMENTS CONFORMEMENT AUX REGLEMENTATIONS EN VIGUEUR.

TRES IMPORTANT! A LIRE AVANT TOUTE UTILISATION

- Pour le montage et l'installation du produit, suivre scrupuleusement les instructions. Ne pas utiliser le produit avant d'avoir lu ces instructions.
- Conserver ce manuel pour pouvoir vous y référer ultérieurement.
- Chaque pays a des lois et des règlements différents en matière de sécurité pour le transport des enfants en voiture. Par conséquent, il est conseillé de contacter les autorités locales pour plus d'informations.
- **AVERTISSEMENT ! RISQUE SERIEUX !** Les statistiques sur les accidents montrent que les sièges arrières du véhicule sont généralement plus sûrs que ceux de devant : nous conseillons par conséquent d'installer le siège-auto sur les sièges arrières. En particulier, le siège le plus sûr est le central s'il est muni d'une ceinture à 3 points : nous conseillons dans ce cas d'installer le siège-auto sur le siège arrière central.
- **AVERTISSEMENT ! RISQUE SERIEUX !** Ne jamais utiliser ce siège-auto sur un siège avant muni d'un airbag frontal. On peut installer le siège-auto sur le siège avant seulement si l'airbag frontal a été désactivé : vérifier avec le constructeur de la voiture ou sur le manuel d'instructions de celle-ci s'il est possible de désactiver l'airbag.
- Si le siège-auto se trouve sur le siège avant

de la voiture (seulement s'il n'y a pas d'airbag frontal ou s'il a été désactivé), nous conseillons, pour plus de sécurité, de pousser ce dernier le plus en arrière possible, en le réglant en fonction des passagers situés sur le siège arrière.

- Ne jamais utiliser ce siège-auto sur les sièges de voiture tournés latéralement ou dos à la route.
- Installer le siège-auto uniquement sur des sièges de voiture correctement fixés à la structure de la voiture et tournés face à la route. Attention à ne pas laisser de siège-auto pliant ou tournant mal accroché car il pourrait constituer une source de danger en cas d'accident.
- Attention à la manière d'installer le siège-auto dans la voiture en évitant qu'un siège mobile ou que la portière puisse interférer avec.
- Ne jamais fixer le siège-auto sur un siège de voiture muni d'une ceinture abdominale seulement (à deux points).
- Aucun siège-auto ne peut garantir la sécurité totale de l'enfant en cas d'accident, mais l'utilisation de ce produit réduit le risque de blessure et d'accident mortel de l'enfant.
- Le risque de blessures graves, et ce pas seulement en cas d'accident mais aussi d'autres circonstances (ex. freinage brusque, etc.) augmente si on ne suit pas scrupuleusement les indications de ce manuel : toujours s'assurer que le siège-auto soit correctement accroché au siège de la voiture.
- En cas de dommages, de déformations ou de forte usure du siège-auto, LE REMPLACER car il pourrait ne plus conserver ses caractéristiques de sécurité d'origine.
- N'apporter aucune modification et ne faire aucun ajout au produit sans l'approbation du constructeur.
- Ne pas installer d'accessoires, de pièces de rechange ou de composants non fournis par le fabricant.
- Ne jamais laisser l'enfant seul dans le siège-auto, en aucune circonstance.
- Pour éviter tout risque de chute de l'enfant, accrocher l'enfant au siège-auto même pendant le transport à la main.
- Quand on l'utilise hors de la voiture, poser le siège-auto sur une surface surélevée peut être dangereux.
- Ne jamais laisser le siège-auto non accroché sur le siège de la voiture, il pourrait

- heurter et blesser les passagers.
- Ne rien mettre qui ne soit un accessoire approuvé pour le produit entre le siège-auto et le siège de la voiture, ou encore entre le siège-auto et l'enfant : en cas d'accident le siège-auto pourrait ne pas fonctionner correctement.
 - Si le véhicule reste longtemps au soleil, nous conseillons de couvrir le siège-auto.
 - A la suite d'un accident, même léger, le siège-auto pourrait subir des dommages pas toujours visibles à l'œil nu : il est donc nécessaire de le remplacer.
 - Avant de transporter le siège-auto à la main, s'assurer que l'enfant soit attaché avec les ceintures et que l'anse soit correctement bloquée en position verticale.
 - Le siège-auto Keyfit peut être fixé sur les poussettes Chicco équipées de systèmes de fixation appropriés, montés d'origine ou vendus séparément.
 - Vérifiez sur la notice de la poussette le système de fixation prévu par le fabricant et la compatibilité avec le siège-auto
 - Avant de transporter l'enfant avec le siège-auto combiné avec la poussette, s'assurer qu'il soit correctement accroché.
 - Ne pas utiliser de sièges-auto d'occasion car ils pourraient avoir subi des dommages structuraux invisibles à l'œil nu mais susceptibles de compromettre la sécurité du produit.
 - La société Artsana décline toute responsabilité en cas d'utilisation incorrecte du produit.
 - La housse ne peut être remplacée que par une autre approuvée par le constructeur car elle fait partie intégrale du siège-auto. Le siège-auto ne doit jamais être utilisé sans sa housse.
 - S'assurer que la courroie de la ceinture ne soit pas tortillée et éviter que celle-ci ou des parties du siège-auto ne restent coincés entre les portières ou frottent contre des points coupants. Si la ceinture montre des coupures ou s'effiloche, la remplacer.
 - Vérifier qu'on ne transporte pas, en particulier sur la planche arrière à l'intérieur du véhicule, d'objets ou de bagages non fixés ou posés de façon peu sûre : en cas d'accident ou de freinage brusque ils pourraient blesser les passagers.
 - S'assurer que tous les passagers de la voiture utilisent leur propre ceinture de sécurité, et ce à la fois pour leur sécurité et parce que pendant le voyage, en cas d'accident

ou de freinage brusque, ils pourraient blesser l'enfant.

- Pendant les longs voyages, nous vous conseillons des arrêts fréquents : l'enfant se lasse facilement. Ne jamais enlever l'enfant du siège-auto quand le véhicule est en mouvement. Si l'enfant a besoin d'attentions, trouver un endroit sûr et se garer.
- Les nouveau-nés prématurés nés au terme de moins de 37 semaines de gestation peuvent courir des risques dans le siège-auto. Ils pourraient souffrir de difficultés respiratoires quand ils sont assis dans le siège-auto. Nous vous conseillons de vous adresser à votre médecin ou au personnel de l'hôpital avant de le quitter pour qu'ils examinent votre enfant et évaluent si le siège-auto est adapté pour lui.

CARACTERISTIQUES DU PRODUIT

Ce siège-auto est homologué "Groupe 0+", pour le transport en auto d'enfants de leur naissance à un poids de 13 Kg.

AVIS IMPORTANT

1. Ce siège-auto est un dispositif de retenue des enfants "Universel" homologué selon la norme n° 44, amendements série 04, adapté à un emploi général dans les véhicules et compatible avec la majeure partie, mais pas tous, des sièges de véhicule.
2. On a facilement une compatibilité plus parfaite quand le constructeur automobile déclare dans le manuel fourni avec le véhicule ue celui-ci prévoit l'installation de dispositifs de retenue "Universels" pour enfants dans la tranche d'âge en question.
3. Ce dispositif de retenue a été déclaré "Universel" selon les critères d'homologation les plus sévères par rapport aux modèles précédents, qui ne disposaient pas de cet avis.
4. Uniquement adapté à l'emploi dans les véhicules munis de ceintures de sécurité à 3 points, statiques ou à enrouleur, homologuées conformément à la norme UN/ECE n° 16 ou d'autres équivalentes.
5. En cas de doute, contacter le fabricant du dispositif de retenue ou le revendeur.

LIMITATIONS D'EMPLOI

AVERTISSEMENT ! Respecter scrupuleusement les limitations d'emploi suivantes du produit. Dans le cas contraire la sécurité n'est pas garantie.

1. Le poids de l'enfant ne doit pas dépasser 13 Kg.
2. Ne jamais utiliser ce siège-auto sur un siège avant muni d'un airbag frontal, sauf si l'airbag frontal a été désactivé : vérifier avec le constructeur de la voiture ou sur le manuel d'instructions de celle-ci s'il est possible de désactiver l'airbag.
3. Ne jamais utiliser le mini réducteur si l'enfant pèse plus de 6 Kg.

Vérifier que la boucle de la ceinture trois points de la voiture n'est pas trop haute (fig. 15). Sinon, essayer d'installer le siège-auto sur un autre siège.

CONDITIONS NECESSAIRES POUR LE SIEGE-AUTO ET LA CEINTURE DE SECURITE

On peut installer le siège-auto sur le siège avant côté passager ou sur un siège arrière quelconque, mais avec les limitations suivantes. Le siège doit être :

- tourné dos à la route (Fig.1)
- muni d'une ceinture de sécurité à 3 points d'ancrage statique ou à enrouleurs (Fig.2A)

AVERTISSEMENT ! Ne jamais installer le siège-auto sur un siège de voiture muni d'une ceinture abdominale seulement (Fig. 2B)

REGLAGE DE LA POSITION DES CEINTURES

AVERTISSEMENT ! Les ceintures devront toujours être adaptées à la croissance de l'enfant. Avant d'installer le siège-auto dans la voiture, mettre les ceintures de retenue de l'enfant à la hauteur correcte.

La position correcte de la hauteur des ceintures est légèrement au-dessous du niveau des épaules (Fig. 3). Le siège-auto dispose de 3 positions de réglage en hauteur (Fig. 4).

Le siège-auto est muni d'un mini réducteur qui garantit le meilleur maintien possible et le plus grand confort aux enfants de leur naissance à un poids de 6 kg (Fig. 5).

Avant d'installer le mini réducteur, s'assurer que les ceintures soient enfilées dans l'œillet le plus bas : c'est en effet la seule position permise pour l'utilisation avec cet accessoire.

AVERTISSEMENT ! pour garantir la plus grande sécurité de l'enfant, ne pas utiliser le mini réducteur quand le poids de l'enfant dépasse 6 Kg.

MODE D'EMPLOI

Éléments

- A. Housse
- B. Mini réducteur
- C. Capote pare-soleil
- D. Guides latérales pour la ceinture horizontale de la voiture

- E. Ceinture de réglage
- F. Bouton de réglage des ceintures
- G. Cèillet de passage des ceintures
- H. Anse
- I. Boutons de réglage de l'anse
- J. Bouton d'accrochage/décrochage à la poussette
- K. Guide de la ceinture diagonale de la voiture
- L. Crochet à ancre
- M. Boutons de blocage/déblocage latéraux de la capote
- N. Élastiques de fixation latéraux de la housse
- O. Ceintures de sécurité
- P. Languettes des ceinture de sécurité
- Q. Boucle des ceintures de sécurité
- R. Bouton d'ouverture de la boucle

Index

- Réglage de la hauteur des ceintures de sécurité
- Fixation du siège-auto dans la voiture
- Mise en place de l'enfant
- Réglage de l'anse
- Position bascule ou fixe du siège-auto
- Déhoussement du siège-auto
- Fixation du siège-auto à la poussette

REGLAGE DE LA HAUTEUR DES CEINTURES DE SECURITE

1. Décrocher les ceintures de sécurité en appuyant sur le bouton rouge qui se trouve sur la boucle (Fig. 6)
2. Désenfiler les deux extrémités des ceintures de sécurité du crochet à ancre comme dans la Fig. 7
3. Extraire les deux parties de ceinture du devant du siège-auto et les repasser dans l'œillet le plus adapté à la hauteur de l'enfant (Fig. 8)
4. Renfiler les deux extrémités de la ceinture sur le crochet à ancre (Fig. 9)

FIXATION DU SIEGE-AUTO DANS LA VOITURE

5. Mettre l'anse du siège-auto en position verticale en appuyant sur les deux boutons de réglage latéraux (Fig. 10)
6. Mettre le siège-auto en place sur le siège de la voiture où on a l'intention de l'accrocher (Fig. 11)
7. Tirer sur la ceinture de sécurité de la voiture et l'accrocher à la boucle prévue à cet effet en faisant passer la ceinture abdominale dans les deux guides latéraux du siège-auto (Fig. 12)
8. Prendre la ceinture thoracique et tirer des-

sus pour tendre la ceinture abdominale (Fig. 13). Ceci fait, s'assurer ensuite que la ceinture abdominale se trouve toujours dans ses guides

9. Toujours en tenant la ceinture thoracique tendue, la faire passer dans la guide qui se trouve derrière le dossier (Fig. 14). Tendre la ceinture le plus possible sans laisser de courroie en excès et s'assurer qu'elle n'est pas tortillée.

AVERTISSEMENT ! Après installation, toujours vérifier que la ceinture de la voiture soit correctement tendue et que sa boucle ne force pas la ceinture à sortir de son siège. Vérifier en outre que la boucle de la ceinture de la voiture ne soit pas en contact avec le point de passage de la ceinture sur le siège-auto. La chose pourrait compromettre l'efficacité du siège-auto en cas d'accident (Fig. 15A, Fig. 15B)

AVERTISSEMENT ! Ne pas passer la ceinture de la voiture ailleurs que par les endroits indiqués dans cette notice d'instructions car cela pourrait compromettre la sécurité de l'enfant!

MISE EN PLACE DE L'ENFANT

10. Tenir enfoncé le bouton orange qui se trouve sur le devant du siège-auto tout en tirant complètement les deux ceintures du siège-auto (Fig. 16)
11. Détacher la boucle d'accrochage des ceintures de sécurité tout en appuyant sur le bouton rouge (Fig. 17)
12. Mettre l'enfant dans le siège-auto puis attacher les ceintures de ce dernier (Fig. 18). La forme des languettes empêche de n'enfiler qu'une seule des deux ceintures dans la boucle.
13. Régler la tension des ceintures de sécurité de l'enfant en tirant sur la ceinture de réglage (Fig. 19) en faisant attention à ne pas trop serrer l'enfant.

REGLAGE DE L'ANSE

L'anse du siège-auto est réglable en trois positions (Fig. 20):

- A Position de transport en voiture, à la main et sur poussette
- B Position bascule
- C Position fixe

POSITION FIXE OU BASCULANTE DU SIEGE AUTO (FONCTION TRANSAT)

Quand on l'utilise en voiture, le siège-auto peut aussi être utilisé comme bascule ou transat.

Pour le transformer en bascule, mettre l'anse

en position "B". Pour le rendre fixe, mettre l'anse en position "C".

AVERTISSEMENT-Important. A conserver pour de futurs besoins de référence

AVERTISSEMENT : Ne jamais laisser l'enfant sans surveillance.

AVERTISSEMENT : Ne pas utiliser le transat dès lors que l'enfant tient assis tout seul. (âgés d'environ 6 mois ; jusqu'à 9 kg)

AVERTISSEMENT: Il est dangereux d'utiliser ce transat sur une surface en hauteur: par exemple, une table, chaise, etc.

AVERTISSEMENT: Ce transat n'est pas prévu pour de longues périodes de sommeil.

AVERTISSEMENT: Toujours utiliser le système de retenue.

Le transat ne remplace pas le lit ou le berceau. Si l'enfant a besoin de dormir, il faut le mettre dans un lit ou dans un berceau approprié

Ne pas utiliser le transat quand l'une des parties est cassée ou manquante

Ne pas utiliser d'accessoires ou de pièces de rechange non approuvées par le constructeur

Laver à la main à l'eau froide ; ne pas utiliser de produits blanchissants ; ne pas utiliser de sèche-linge ; ne pas repasser ; ne pas laver à sec.

Âge : de la naissance à 6 mois environ (jusqu'à 9 kg). Ne poser le transat que sur des surfaces stables et horizontales.

AVERTISSEMENT ! avant de porter le siège-auto, toujours remonter l'anse et la bloquer en position verticale "A"

DEHOUSSEMENT DU SIEGE-AUTO

Pour laver la housse du siège-auto, détacher les ceintures et extraire la housse. Pendant ces opérations, s'assurer de :

- décrocher les deux élastiques de fixation latérales avant de déhousser la structure (Fig. 21)
- extraire la housse au niveau du bouton de réglage des ceintures comme dans la Fig. 22

Pour le lavage, suivre attentivement les instructions indiquées sur l'étiquette qui se trouve sur la housse.

Ceintures, boucles et parties en plastique ne doivent être nettoyées qu'avec un chiffon humide. Ne pas utiliser de solvants ou de produits blanchissants qui risquent de les endommager et de les rendre moins sûres.



Lavage en machine à 30°C



Ne pas blanchir



Ne pas utiliser de sèche-linge



Ne pas repasser



Ne pas laver à sec

Pour fixer/enlever la capote pare-soleil, utiliser les deux boutons de blocage/débloccage comme dans la Fig. 23

FIXATION DU SIEGE-AUTO A LA POUSETTE

- Le siège-auto Keyfit peut être fixé sur les poussettes Chicco équipées de systèmes de fixation appropriés, montés d'origine (fig. 24 A) ou vendus séparément. (fig. 24 B)
 - Vérifiez sur la notice de la poussette le système de fixation prévu par le fabricant et la compatibilité avec le siège-auto
14. Ouvrez la poussette en suivant les instructions contenues dans la notice correspondante
 15. Soulevez la capote pare-soleil de la poussette si elle est utilisée
 16. Inclinez complètement le dossier
 17. Placez la poignée du siège-auto en position verticale (fig. 20 A) et fixez la siège-auto sur la poussette en suivant les instructions contenues dans la notice de la poussette au paragraphe correspondant
 18. Pour décrocher le siège-auto de la poussette, appuyez sur le bouton orange à l'arrière (comme illustré sur la figure 25) et soulevez le siège-auto en le tenant par la poignée.

AVERTISSEMENT ! On peut accrocher et décrocher le siège-auto de la poussette avec l'enfant dedans ; le poids de l'enfant cependant pourrait rendre les opérations ci-dessus plus difficiles.

D Gebrauchsanleitung

KeyFit

WICHTIG: DIESE GEBRAUCHSANLEITUNG VOR DEM EINSATZ SORGFÄLTIG UND AUFMERKSAM LESEN, UM GEFahren BEIM GEBRAUCH ZU VERMEIDEN. FÜR SPÄTERES NACHSCHLAGEN AUFBEWAHREN: DIESE ANLEITUNG AUFMERKSAM BEFOLGEN, UM DIE SICHERHEIT DES KINDES NICHT ZU GEFÄHRDEN.

ACHTUNG! VOR DEM GEBRAUCH DIE KUNSTSTOFFHÜLLE UND ALLE VERPACKUNGSTEILE DES ARTIKELS ENTFERNEN UND ENTSORGEN ODER SIE IN JEDEM FALL AUSSERHALB DER REICHWEITE VON KINDERN AUFBEWAHREN. ES WIRD EMPFOHLEN, DIESE TEILE GEMÄSS DEN GESETZLICHEN VORSCHRIFTEN ZU ENTSORGEN.

SEHR WICHTIG! SOFORT LESEN

- Für die Montage und den Einbau des Artikels die Anleitungen genau befolgen. Den Artikel nur nach vorherigem Lesen der Anleitung in Gebrauch nehmen.
- Dieses Handbuch für zukünftigen Gebrauch aufbewahren.
- In jedem Land sind hinsichtlich der Sicherheit andere Gesetze und Regelungen für den Kindertransport im Auto vorgesehen. Aus diesem Grund wird empfohlen, für weitere Informationen mit den örtlichen Behörden Kontakt aufzunehmen.
- **ACHTUNG!** Nach den Unfallstatistiken sind die Rücksitze des Fahrzeuges im Allgemeinen sicherer als die Vordersitze: Es wird deshalb empfohlen, den Kindersitz auf den Rücksitzen zu montieren. Der mittlere Rücksitz ist der sicherste, wenn er mit einem Dreipunktgurt ausgestattet ist: In diesem Fall wird empfohlen, den Kindersitz auf dem mittleren Rücksitz zu positionieren.
- **ACHTUNG! GROSSE GEFAHR!** Diesen Kinderautositz niemals auf einem Vordersitz benutzen, der mit einem Front-Airbag ausgestattet ist. Nur wenn der Front-Airbag deaktiviert ist, kann der Kinderautositz auf dem Vordersitz positioniert werden: Mit dem Hersteller oder über die Bedienungsanleitung des Fahrzeuges prüfen, ob der Airbag abgeschaltet werden kann.
- Wenn der Kinderautositz auf dem Vordersitz positioniert ist (nur bei Fehlen eines Front-

Airbags oder bei dessen Deaktivierung), wird für eine höhere Sicherheit empfohlen, den Sitz so weit wie möglich nach hinten zu schieben, soweit dies mit anderen Beifahrern auf den Rücksitzen durchführbar ist.

- Diesen Kinderautositz niemals auf seitlich oder gegen die Fahrtrichtung gedrehten Sitzen verwenden.
- Den Kindeautositz nur auf ordnungsgemäß im Fahrzeug befestigten Sitzen, und die in Fahrtrichtung ausgerichtet sind, einbauen. Darauf achten, dass Klapp- oder Drehsitze gut gesichert sind, da sie bei einem Unfall eine Gefahr darstellen könnten.
- Beim Einbau des Kinderautositzes im Auto darauf achten, dass kein beweglicher Sitz oder die Wagentür den Kinderautositz behindern.
- Den Kinderautositz niemals auf einem Fahrzeugsitz montieren, der nur mit einem Beckengurt (Zweipunktgurt) ausgestattet ist. Kein Kindersitz kann die absolute Sicherheit des Kindes bei einem Unfall garantieren, aber der Gebrauch dieses Artikels reduziert das Risiko schwerer Verletzungen oder des Todes.

Das Risiko schwerer Verletzungen des Kindes erhöht sich nicht nur bei Unfällen, sondern auch bei Auftreten anderer Ereignisse zum Beispiel plötzliches Bremsen usw.), wenn die in diesem Handbuch aufgeführten Anleitungen nicht sorgfältig befolgt werden: Immer überprüfen, dass der Kinderautositz ordnungsgemäß am Sitz angebracht ist.

- Wenn der Kinderautositz beschädigt, deformiert oder abgenutzt ist, muss DIESER ausgetauscht werden, da seine ursprünglichen Sicherheitseigenschaften nicht mehr gewährleistet sind.
- Änderungen am Artikel nur mit Genehmigung des Herstellers vornehmen.
- Nur vom Hersteller gelieferte Zubehör-, Ersatz- und Bestandteile einbauen.
- Das Kind niemals und aus keinem Grund unbeaufsichtigt im Kinderautositz lassen.
- Das Kind im Kinderautositz auch beim Tragen anschnallen, damit es nicht herausfallen kann.
- Den Kinderautositz außerhalb des Autos nicht auf eine erhöhte Fläche stellen.
- Den Kinderautositz niemals ungesichert auf dem Autositz lassen, er könnte Beifahrer verletzen.
- Sowohl zwischen Fahrzeugsitz und Kinderautositz als auch zwischen Kinderautositz

und Kind ausschließlich für den Artikel zugelassenes Zubehör legen: Bei einem Unfall könnte der Kinderautositz ansonsten nicht ordnungsgemäß funktionieren.

- Bei Abstellen des Autos in direktem Sonnenlicht wird empfohlen, den Kinderautositz abzudecken.
- Infolge eines auch nur leichten Unfalls kann der Kinderautositz nicht immer sichtbare Schäden aufweisen: Aus diesem Grund muss der Kinderautositz ersetzt werden.
- Bevor der Kinderautositz per Hand transportiert wird, sicherstellen, dass das Kind mit den Gurten angeschnallt ist und dass der Tragebügel ordnungsgemäß in vertikaler Position arretiert ist.
- Die Babyschale KeyFit kann an den Sportwagen Chicco, die mit speziellen serienmäßigen oder separat zu erwerbenden Andocksystemen ausgestattet sind, befestigt werden.
- Stets in der Gebrauchsanleitung des Sportwagens das vom Hersteller vorgesehene Andocksystem und die Kompatibilität mit der Babyschale überprüfen
- Vor dem Transport des Kindes mit dem auf dem Sportwagen befestigten Kinderautositz überprüfen, dass dieser ordnungsgemäß eingerastet ist.
- Keine Secondhand-Kinderautositze verwenden: Diese können nicht sichtbare strukturelle Schäden besitzen, die die Sicherheit des Artikels gefährden.
- Die Gesellschaft Artsana übernimmt keine Haftung für den unsachgemäßen Gebrauch des Artikels.
- Der Bezug darf nur mit einem vom Hersteller zugelassenen ersetzt werden, da er wesentlicher Bestandteil des Kinderautositzes ist. Den Kinderautositz niemals ohne Bezug benutzen.
- Das Gurtband auf Verdrehungen überprüfen und darauf achten, dass dieser oder Teile des Kinderautositzes nicht zwischen der Tür eingeklemmt sind oder gegen scharfe Teile reiben. Wenn der Gurt Risse oder ausgefranste Stellen aufweist, muss er ersetzt werden.
- Darauf achten, dass vor allem auf der Hutablage keine ungesicherten Gegenstände oder Gepäckstücke transportiert werden: Sie könnten bei Unfall oder plötzlichem Bremsen die Beifahrer verletzen.
- Darauf achten, dass alle Beifahrer den Sicherheitsgurt angelegt haben, sowohl für ihre eigene Sicherheit als auch um während

der Fahrt bei Unfall oder plötzlichem Bremsen das Kind nicht zu verletzen.

- Bei langen Fahrten häufig Pausen einlegen. Kinder ermüden schnell. Niemals das Kind während der Fahrt aus dem Kinderautositz heben. Wenn das Kind Aufmerksamkeit erfordert, an einem sicheren Platz anhalten.
- Frühgeborene, die vor der 37. Schwangerschaftswoche geboren wurden, sind im Kinderautositz nicht sicher. Sie können Atemschwierigkeiten im Kinderautositz haben. Wir raten Ihnen, sich in dieser Angelegenheit an Ihren Arzt oder das Krankenhauspersonal zu wenden, damit Ihnen der geeignete Kinderautositz vor dem Verlassen des Krankenhauses empfohlen wird.

PRODUKTEIGENSCHAFTEN

Der Kinderautositz ist für die „Gruppe 0+“ für den Transport von Kindern im Auto ab der Geburt bis zu 13 kg Körpergewicht zugelassen.

WICHTIGER HINWEIS

1. Dies ist eine Kinderrückhaltevorrichtung „Universal“, die nach der Regelung Nr. 44, Änderungsserie 04, zugelassen ist. Sie ist für den allgemeinen Einsatz in Kraftfahrzeugen geeignet und mit den meisten, aber nicht allen, Fahrzeugsitzen kompatibel.
2. Die perfekte Kompatibilität erreicht man leichter, wenn der Fahrzeughersteller im betreffenden Handbuch erklärt, dass das Fahrzeug den Einbau von Kinderrückhaltevorrichtungen „Universal“ für die betreffende Altersklasse vorsieht.
3. Diese Rückhaltevorrichtung wurde nach den im Vergleich zu vorherigen Modellen strengeren Zulassungskriterien klassifiziert, die diesen Hinweis nicht enthalten.
4. Nur für den Einsatz in Fahrzeugen geeignet, die mit Dreipunkt-, Statiksicherheitsgurten oder aufladbaren Sicherheitsgurten ausgestattet sind, die gemäß der Richtlinie UN/ECE Nr. 16 oder entsprechenden anderen Normen zugelassen sind.
5. Bei Zweifeln den Hersteller der Rückhaltevorrichtung oder den Händler kontaktieren.

EINSATZBESCHRÄNKUNGEN

ACHTUNG! Die folgenden Einschränkungen beim Gebrauch des Artikels sorgfältig beachten, da die Sicherheit ansonsten nicht gewährleistet ist.

1. Das Gewicht des Kindes darf höchstens 13 kg betragen.

- Den Kinderautositz niemals auf einem Vordersitz benutzen, der mit einem Front-Airbag ausgestattet ist, sondern nur, wenn der Front-Airbag deaktiviert ist: Mit dem Hersteller oder über die Gebrauchsanleitung des Fahrzeuges überprüfen, ob der Airbag ausgeschaltet werden kann.

- Niemals den Sitzverkleinerer benutzen, wenn das Kind über 6 kg wiegt.

Stellen Sie sicher, dass das Gurtschloss des 3-Punkt-Gurts des Autos nicht zu hoch ist (Abb. 15) Anderenfalls versuchen Sie, der Babyschale auf einem anderen Sitz des Fahrzeuges zu installieren.

NOTWENDIGE VORAUSSETZUNGEN DES AUTOSITZES UND DES SICHERHEITSGURTES
Der Kinderautositz kann auf einem beliebigen vorderen Beifahrersitz oder Rücksitz eingebaut werden, jedoch mit folgenden Einschränkungen:

- Er muss in Fahrtrichtung eingebaut werden (Abb. 1)
- Er muss mit einem Dreipunktgurt mit statischer Verankerung oder aufrollbarem Gurt ausgestattet sein (Abb. 2 A)

ACHTUNG! Den Kinderautositz niemals auf einen Fahrzeugsitz montieren, der nur mit einem Beckengurt ausgestattet ist (Abb. 2B).

EINSTELLUNG DER GURTPOSITION

ACHTUNG! Die Gurte müssen immer dem Wachstum des Kindes angepasst werden.

Vor dem Einbau des Kinderautositzes in das Auto müssen die Sicherheitsgurte des Kindes immer auf die richtige Höhe eingestellt werden.

Die richtige Höhenposition der Gurte liegt etwas oberhalb der Schultern (Abb. 3). Der Kinderautositz besitzt 3 Höhenstufen (Abb. 4). Der Kinderautositz ist mit einem Sitzverkleinerer ausgestattet, um einen guten Halt und einen besseren Komfort für Kinder ab der Geburt bis zu 6 kg Körpergewicht zu gewährleisten (Abb. 5)

Vor dem Einbau des Sitzverkleinerers überprüfen, ob die Gurte in die unteren Schlitz eingeführt sind: Dies ist die einzige zulässige Position für den Gebrauch dieses Zubehörteils.

ACHTUNG: Um die höchste Sicherheit für das Kind zu gewährleisten, den Sitzverkleinerer nur verwenden, wenn das Körpergewicht des Kindes unter 6 kg liegt.

GEBRAUCHSANLEITUNG

Bestandteile

- Bezug
- Sitzverkleinerer
- Sonnenverdeck
- Seitliche Führungen für den waagrechten Autogurt
- Gurtlängenverstellband
- Gurtlängenverstelltaste
- Gurtführungsschlitz
- Tragebügel
- Einstellknopf für Tragebügel
- Andockvorrichtung für die Befestigung am Sportwagen
- Führung des diagonalen Autogurts
- Gurtankerhaken
- Seitliche Arretier-/Entriegelungsknöpfe am Verdeck
- Seitliche Bezugs-Befestigungsgummibänder
- Sicherheitsgurte
- Zungen der Sicherheitsgurte
- Gurtschloss der Sicherheitsgurte
- Knopf zum Öffnen des Gurtschlusses

Inhaltsverzeichnis

- Höheneinstellung der Sicherheitsgurte
- Befestigung des Kinderautositzes im Auto
- Positionierung des Kindes
- Einstellung des Tragebügels
- Schaukel- oder Fix-Position des Kinderautositzes
- Abnehmbarer Bezug Befestigung des Kinderautositzes am Sportwagen

HÖHENEINSTELLUNG DER SICHERHEITSGURTE

- Die Sicherheitsgurte durch Druck auf die rote Taste des Schlosses öffnen (Abb. 6).
- Die beiden Enden der Sicherheitsgurte vom Gurtankerhaken laut Abb. 7 herausziehen.
- Die beiden Teile des Gurts vom vorderen Teil des Kinderautositzes herausziehen und in den Schlitz einführen, der am besten der Größe des Kindes entspricht (Abb. 8)
- Die beiden Gurtenden wieder in den Gurtankerhaken einführen (Abb. 9)

BEFESTIGUNG DES KINDERAUTOSITZES IM AUTO

- Den Tragebügel des Kinderautositzes vertikal durch Drücken der beiden seitlichen Einstellknöpfe positionieren (Abb. 10).
- Den Kinderautositz auf den Autositz stellen, auf den er montiert werden soll (Abb. 11).

7. Den Autosicherheitsgurt ziehen und in das dafür vorgesehene Schloss einhaken und dabei den Beckengurt durch die beiden dafür vorgesehenen seitlichen Führungen des Kinderautositzes führen (Abb. 12).
8. Den Brustgurt nehmen und ziehen und so den Beckengurt straffen (Abb. 13). Zum Schluss überprüfen, ob der Beckengurt immer in der dafür vorgesehenen Führung sitzt.
9. Den Brustgurt gestrafft halten und ihn durch die dafür vorgesehene Führung auf der Rückseite der Rückenlehne führen (Abb. 14). Den Gurt so weit wie möglich spannen, ohne dem Band einen Spielraum zu geben und sicherstellen, dass er nicht verdreht ist.

ACHTUNG! Nach dem Einbau immer sicherstellen, dass der Autogurt richtig gespannt ist und der Gurt durch das Schloss nicht aus dem entsprechenden Sitz springt. Außerdem überprüfen, dass das Autogurtschloss keinen Kontakt mit dem Führungspunkt des Gurts auf dem Kinderautositz hat. Dies könnte die Wirksamkeit des Kinderautositzes bei einem Unfall beeinträchtigen (Abb. 15A, Abb.).

ACHTUNG! Den Autogurt nur in der in dieser Anleitung aufgezeigten Position durchführen, da ansonsten die Sicherheit des Kindes gefährdet ist! Insten die Sicherheit des Kindes gefährdet ist!

POSITIONIERUNG DES KINDES

10. Den orangefarbenen Knopf auf der Vorderseite des Kinderautositzes gedrückt halten und dabei die beiden Gurte des Kinderautositzes vollständig herausziehen (Abb. 16)
11. Das Hakenschloss des Sicherheitsgurts durch Drücken des roten Knopfes öffnen (Abb. 17).
12. Das Kind in die Autositzschale setzen und die Gurte des Kinderautositzes anschnallen (Abb. 18). Die Form der Zungen ist so ausgelegt, dass nur das Einfügen beider Gurte in das Schloss möglich ist.
13. Die Spannung des Sicherheitsgurts des Kindes durch Ziehen des dafür vorgesehenen Gurtlängenverstellbands einstellen (Abb. 19) und dabei darauf achten, dass das Kind nicht zu sehr eingengt wird.

EINSTELLUNG DES TRAGEBÜGELS

Der Tragebügel des Kinderautositzes ist in 3 Positionen einstellbar (Abb. 20):

A Autotransport, Tragen und Befestigung am

- Sportwagen
- B Schaukel-Position
- C Fix-Position

FIX- ODER SCHAUKELPOSITION DES KINDERAUTOSITZES (VERWENDUNG ALS WIPPE)

Der Kinderautositz kann auch außerhalb des Fahrzeugs als Schaukelwippe verwendet werden.

Zum Schaukeln den Tragegriff auf Position „B“ stellen.

Für die Fix-Position den Tragebügel auf die Position „C“ stellen.

Wichtig! Bewahren Sie bitte diese Anleitung für weiteres Nachschlagen auf

WARNUNG: Lassen Sie das Kind niemals unbeaufsichtigt

WARNUNG: Die Wippe darf nicht mehr verwendet werden, wenn das Kind bereits selbständig sitzen kann

WARNUNG: Diese Wippe ist nicht für einen längeren Schlaf vorgesehen

WARNUNG – Die Verwendung der Wippe auf erhöhten Flächen wie Tischen, Stühlen usw. ist gefährlich

WARNUNG – Stets das Rückhaltesystem verwenden

Die Wippe ersetzt nicht das Bettchen oder die Wiege. Wenn das Kind Schlaf braucht, sollte es in ein Bettchen oder in eine geeignete Wiege gelegt werden

Die Wippe darf nicht verwendet werden, wenn ein Teil davon beschädigt ist oder fehlt
Verwenden Sie stets nur Zubehör- oder Ersatzteile, die vom Hersteller vorgesehen sind
Handwäsche in kaltem Wasser; nicht bleichen; nicht im Trockner trocknen; nicht bügeln, nicht trockenreinigen.

Alter: Ab der Geburt bis ca. 6 Monaten (bis zu 9 kg)
Die Wippe nur auf ebene und stabile Flächen stellen.

ACHTUNG! Vor dem Transport des Kinderautositzes immer den Tragebügel in die vertikale Position „A“ bringen und arretieren.

ABNEHMBARER BEZUG DES KINDERAUTOSITZES

Zum Waschen des Kinderautositz-Bezuges die Gurte lösen und den Bezug abziehen. Dabei besonders folgendes beachten:

- Vor dem Abziehen des Bezuges die beiden seitlichen Befestigungs-Gummibänder aushängen (Abb. 21).

- Den Bezug am Einstellknopf der Gurte laut Abb. 22 abziehen.

Die Waschanleitung auf dem Etikett des Bezugs genau befolgen.

Gurte, Schloss und Kunststoffteile dürfen nur mit einem feuchten Tuch gereinigt werden. Keine Lösungs- oder Bleichmittel verwenden, die die Sicherheit dieser Teile beeinträchtigen können.



In der Maschine bei 30°C waschen



Nicht bleichen



Nicht im Trockner trocknen



Nicht bügeln



Nicht chemisch Reinigen

Zum Befestigen/Abnehmen des Sonnenverdeckes müssen laut Abb. 23 die beiden seitlichen Arretierungsknöpfe betätigt werden.

BEFESTIGUNG DES KINDERAUTOSITZES AUF DEM SPORTWAGEN

Die Babyschale KeyFit kann an den Sportwagen Chicco, die mit speziellen serienmäßigen oder separat zu erwerbenden Andocksyste-men (Abb. 24 A) ausgestattet sind, befestigt werden. (Abb. 24 B)

Stets in der Gebrauchsanleitung des Sportwagens das vom Hersteller vorgesehene Andocksystem und die Kompatibilität mit der Babyschale überprüfen

14. Den Sportwagen nach den Anweisungen der entsprechenden Gebrauchsanleitung öffnen
15. Das Verdeck des Sportwagens anheben, falls es benutzt wird
16. Die Rückenlehne ganz nach hinten klappen
17. Den Griff der Babyschale senkrecht stellen (Abb. 20 A) und den Sitz auf dem Kindersportwagen befestigen, dazu die Anweisungen der Gebrauchsanleitung im entsprechenden Abschnitt befolgen
18. Um die Babyschale vom Sportwagen zu lösen braucht man nur die orangefarbene Taste auf der Rückseite zu drücken (wie in Abbildung 25 gezeigt) und die Babyschale am Griff anzuheben

ACHTUNG! Das Einsetzen und Abnehmen des Kinderautositzes kann auch mit dem Kind im Kinderautositz erfolgen, wobei durch das Körpergewicht des Kindes die Durchführung des Vorgangs schwieriger sein könnte.



Instructions

KeyFit

IMPORTANT: PLEASE READ THESE INSTRUCTIONS CAREFULLY BEFORE USE AND KEEP THEM FOR FUTURE REFERENCE. FOR YOUR CHILD'S SAFETY, READ THESE INSTRUCTIONS CAREFULLY.

WARNING! BEFORE USE, REMOVE AND DISPOSE OF ALL PLASTIC BAGS AND PACKAGING MATERIALS AND KEEP THEM OUT OF REACH OF CHILDREN. IT IS RECOMMENDED TO DISPOSE OF THESE ITEMS AT AN APPROPRIATE DIFFERENTIATED COLLECTION POINT, AS REQUIRED BY THE REGULATIONS IN FORCE.

VERY IMPORTANT! TO BE READ IMMEDIATELY

- Please follow carefully these instructions on how to assemble and fit the product. The product must not be used by anybody who has not read these instructions.
- Keep this instruction booklet for future use.
- Each country has different safety laws and regulations for the transportation of children in cars. For this reason, it is recommended that you should contact your local authority for further information.
- **WARNING!** According to car accident statistics, the rear seats of a car are generally safer than the front seat: it is therefore recommended to fit the child car seat into the rear seats of the car. In particular, the central rear seat is the safest, if it is fitted with a 3-point safety harness: in this event, it is recommended to fit the child car seat into the central rear seat of the car.
- **WARNING! DANGER!** Never fit this child car seat into a front seat equipped with frontal airbag. Fit the child car seat into the front seat only if the frontal airbag has been deactivated: check with the car manufacturer, or in the car instructions manual, whether the airbag can be deactivated.
- If the child car seat is fitted in the front seat of the car (only if the frontal airbag is not present or it has been deactivated), it is recommended to push the seat back as much as possible, bearing in mind the comfort of the passenger sitting in the seat directly behind it.
- Never use this child car seat on side-facing

or rear-facing car seats.

- Fit the child car seat only in front-facing seats that are correctly secured in the car. Never leave folding or rotating car seats unsecured, they may be a source of danger in the event of an accident.
- Pay attention when fitting the child car seat into the car to avoid that a mobile car seat or car door may interfere with it.
- Never fit the child car seat into a car seat if it is only equipped with a (2-points) lap belt.
- No child car seat can guarantee the total safety of your child in the event of an accident, but the use of this product reduces the risk of serious injuries or death.
- The risk of serious injuries to the child increases, not only in the case of accidents, but also in other circumstances (i.e.: sudden braking, etc.) if these instructions are not followed carefully: always check that the child car seat is secured correctly to the car's seat.
- If the child car seat is damaged, deformed or worn out, it must be replaced: it may no longer comply with the original safety standards.
- This product must not be modified in any way, unless the modification is approved by the manufacturer.
- Do not install accessories, spare parts or components not supplied or approved by the manufacturer.
- Never leave your child unattended in the child car seat for any reason.
- To avoid the risk that the child may fall, secure the child to the child car seat also when carrying the child car seat by hand.
- When it is not used in the car, it is dangerous to place the child car seat onto raised surfaces.
- Never leave the child car seat unsecured in the car seat, it may hurt or injure the passengers.
- Do not insert anything between the car seat and the child car seat, or between the child car seat and the child, unless it is an accessory approved by the manufacturer: in case of accident the child car seat may not operate correctly.
- In case the car is left under direct sunlight, it is recommended to cover the child car seat.
- An accident, even a minor incident, may cause damages to the child car seat, which are not visible to the naked eye: it is there-

- fore necessary to replace the child car seat.
- Before carrying the child car seat by hand, ensure that the child is fastened with the safety harness, and that the handle is correctly locked in a vertical position.
- The KeyFit car seat can be fitted to all Chicco strollers equipped with suitable fixing systems as a standard or to the ones that can be purchased separately
- Always check the fixing system indicated by the manufacturer and compatibility with the car seat on the instructions leaflet of the stroller
- Before carrying the child in the child car seat fitted to the stroller, ensure the child car seat is secured to the stroller.
- Do not use second-hand child car seats: they may have suffered structural damages not visible to the naked eye, which could compromise the safety of the product.
- Artsana declines all responsibility for any inappropriate use of the product.
- The fabric cover can be replaced only with another fabric cover approved by the manufacturer, because it is an integral part of the child car seat. The child car seat must never be used without the fabric cover.
- Check that the safety harness strap is not twisted to avoid that the strap or any parts of the child car seat remain trapped between the car doors, or rub against cutting edges. If the safety harness is cut or frayed, it must be replaced.
- Do not transport loose or unsecured objects or baggage on the back shelf of the vehicle: in the event of an accident or sudden braking, they may injure the passengers.
- Ensure that all the car passengers fasten their seat belt, for their own safety and because, during the journey, they may injure the child in the event of an accident or sudden braking of the car.
- On long journeys, it is recommended to make frequent stops: children tire very easily. Do not remove the child from the child car seat while travelling. If the child needs attention, it is necessary to stop the car in a safe place.
- Premature babies, born after less than 37 weeks of pregnancy, may be at risk in the child car seat. These newborn babies may have breathing difficulties when seated in the child car seat. We recommend to consult your doctor, or the hospital's staff, to have a medical opinion on your child, and

whether it can be carried in the child car seat when leaving the hospital.

PRODUCT CHARACTERISTICS

The child car seat is approved for "Group 0+", which includes children from birth up to 13 kg of weight.

IMPORTANT WARNING

1. This is a "Universal" child restraint. It is approved to Regulation No. 44.04 series of amendments, for general use in vehicles, and it will fit most, but not all car seats.
2. A correct fit is likely if the vehicle manufacturer has declared that the vehicle is capable of accepting a "Universal" child restraint for this age group.
3. This child restraint has been classified as "Universal" under more stringent conditions than those that were applied to earlier designs not displaying this notice.
4. Only suitable if the vehicle is fitted with a 3-point static or 3-point retractor safety belt approved to UN/ECE Regulation No. 16, or other equivalent standards.
5. If in doubt, consult either the child restraint manufacturer or the retailer.

USE RESTRICTIONS

CAUTION! Please read the following instructions carefully when using the product with the car seat. Failure to comply with these introductions may affect the safety of your child.

1. The child car seat is intended for children weighing up to 13 Kg.
2. Never fit this child car seat into a front seat equipped with frontal airbag. Fit the child car seat into the front seat only if the frontal airbag has been deactivated: check with the car manufacturer, or in the car instructions manual, whether the airbag can be deactivated.
3. Never use the mini insert if the child weighs more than 6 Kg.

Make sure that the buckle seat belt is not too high (Diag 15). Otherwise, try to install the car seat for your child on another car seat in the car.

CAR SEAT AND SAFETY BELT REQUIREMENTS

The child car seat may be fitted to the front passenger seat or any rear seat, but with the following restrictions. The child car seat must:

- be fitted in a front-facing position (diag.1)
- be fitted with a 3-point static or 3-point retractor safety belt (diag.2A).

CAUTION! Never fit the child car seat into a car seat if it is only equipped with a lap belt (diag. 2B).

HOW TO ADJUST THE SAFETY HARNESS

WARNING! The safety harness must always be adjusted to the size of the child's body.

Before fitting the child car seat into the car, it is necessary to adjust the height of the child's safety harness.

The correct position of safety harness is slightly below the child's shoulders (diag. 3). The height of the child car seat can be adjusted to 3 positions (diag. 4).

The child car seat has a mini insert which ensures maximum protection and comfort to children from birth up to 6 Kg of weight (diag. 5).

Before fitting the mini insert, check that the belts are inserted into the hole located in the lowest position: this is the only position allowed for using this accessory.

WARNING! For your child's safety: Do not use the mini insert if the child weighs more than 6 Kg.

INSTRUCTIONS

Components

- A. Fabric cover
- B. Mini insert
- C. Sun canopy
- D. Diagonal safety belt's side guides
- E. Adjustment belt
- F. Button for adjusting the safety harness
- G. Safety harness' holes
- H. Handle
- I. Handle adjustment buttons
- J. Button for locking/unlocking the child car seat from the stroller
- K. Diagonal safety belt's guide
- L. Anchor-shaped hook
- M. Side button for locking / unlocking the sun canopy
- N. Side elastics for fixing the fabric cover
- O. Safety belts
- P. Safety harness straps
- Q. Safety belt's buckle
- R. Button for opening the buckle

Index

- How to adjust the height of the safety harness

- How to fit the child car seat into the car
- How to place the child into the child car seat
- How to adjust the handle
- Child car seat in the bouncing or baby chair position
- How to remove the fabric cover
- How to fit the child car seat to the stroller

HOW TO ADJUST THE HEIGHT OF THE SAFETY HARNESS

1. Unfasten the safety harness, pressing the red button located on the buckle (diag. 6).
2. Remove the two ends of the safety harness from the anchor-shaped hook, as shown in diag. 7.
3. Remove the two parts of the safety harness from the front of the child car seat, and insert them into the hole which is most suitable to the child's height (diag. 8).
4. Re-insert the two ends of the safety harness into the anchor-shaped hook (diag. 9).

Storing the Product

When it is not fitted into the car, it is recommended to store the child car seat in a dry place, away from sources of heat and to protect it from dust, humidity and direct sunlight.

HOW TO FIT THE CHILD CAR SEAT INTO THE CAR

5. Put the child car seat's handle in a vertical position, pressing the two side adjustment buttons (diag. 10).
6. Place the child car seat onto the car seat where you wish to fit it (diag. 11).
7. Pull the car safety belt and lock it into the appropriate buckle, sliding the lap belt into the two side guides of the child car seat (diag. 12).
8. Hold the diagonal belt and pull it, until the lap belt is tensioned correctly (diag. 13). At the end of these operations, check that the lap belt is still locked correctly into the appropriate guides.
9. While keeping the diagonal belt tensioned, slide it into the guide, located on the rear of the backseat (diag. 14). Tension the belt as much as possible, checking that it is not slack or twisted.

WARNING! After fitting the child car seat, always check that car safety belt is tensioned correctly, and that it is safely locked into its buckle. Also check that the buckle of the car safety belt does not come into contact with the points where the safety belt fastens the

child car seat: it could make the child car seat unsafe in the event of an accident (diag. 15A, diag. 15B)

CAUTION! For your child's safety: Do not fasten the child car seat with the car safety belt in any other ways than as indicated in this instructions booklet!

HOW TO PLACE THE CHILD INTO THE CHILD CAR SEAT

10. Press the orange button located at the front of the child car seat and, while pressing the button, pull completely the two belts of the child car seat (diag. 16).
11. Unfasten the buckle of the safety belts pressing the red button (diag. 17).
12. Place the child into the child car seat and fasten the harness (diag. 18). The shape of the straps does not allow to insert a single strap.
13. Tension the safety harness, pulling the appropriate adjustment belt (diag. 19), and make sure that it fits correctly the child

HOW TO ADJUST THE HANDLE

The handle of the child car seat can be adjusted to 3 positions (diag. 20):

- A Position for car, hand or stroller transportation.
- B Rocking position.
- C Baby chair position.

CHILD CAR SEAT IN THE BABY CHAIR OR ROCKING POSITION (FOR USE AS A RECLINED CRADLE)

1. Unfasten the car safety belt.
2. Remove the diagonal part of the car safety belt form the clamp.
3. Hold the safety belt and ease it into the retractor.

How to Fit the Child Car Seat into the Car without the Child

When it is not used in the car, the child car seat can also be used as a bouncing or baby chair.

To use it in the rocking position, place the handle in the "B" position.

To use it as a baby chair, place the handle in the "C" position.

Important! Please keep these instructions for future reference.

WARNING: Never leave the child unattended

WARNING: Do not use the Reclined Cradle once your child can sit unaided.

WARNING: This reclined cradle is not intended for prolonged periods of sleeping.

WARNING: It is dangerous to use the Reclined Cradle on an elevated surface, such as tables, chairs, etc..

WARNING: Always use the restraint system.

The Reclined Cradle does not replace a cot or a bed. Should your child need to sleep, then it should be placed in a suitable cot or bed.

Do not use the reclined cradle if any components are broken or missing

Do not use accessories or replacement parts other than those approved by the manufacturer.

Wash by hand in cold water; Do not bleach; Do not tumble dry; Do not iron; Do not dry clean.

Age: From birth to approximately 6 months (up to 9kg.)

Only place the reclined cradle on flat, stable surfaces.

WARNING! Before carrying the child car seat, always place and lock the handle in the vertical position "A".

HOW TO REMOVE THE FABRIC COVER

To clean the fabric cover of the child car seat, unfasten the harness and remove the fabric cover. During these operations, make sure that you:

- Unfasten the two side elastics before removing the fabric cover from the frame (diag. 21).
- Remove the fabric cover from the adjustment button of the safety harness, as shown in diag. 22.

Please refer to the care label for instructions on cleaning the fabric cover.

Clean the safety belts, buckle and plastic parts with a soft, damp cloth. Do not use solvents or bleaching agents: they may damage the components or make them unsafe.



Machine washable at 30°



Do not bleach



Do not spin dry



Do not iron



Do not dry clean

To fit / remove the sun canopy, press the two locking / unlocking buttons, located on the side, as shown in diag. 23.

HOW TO FIT THE CHILD CAR SEAT TO THE STROLLER

The KeyFit car seat can be fitted to all Chicco strollers equipped with suitable fixing systems as a standard (fig. 24A) or to the ones that can be purchased separately (fig. 24B)

Always check the fixing system indicated by the manufacturer and compatibility with the car seat on the instructions leaflet of the stroller

14. Open the stroller by following the instructions provided in the relative instructions manual
15. Lift the sun hood of the stroller, if in use
16. Recline the back panel completely
17. Position the handle of the car seat in a vertical position (fig. 20 A) and fix the car seat to the stroller by following the instructions of the manual of the car seat in the relative paragraph.
18. In order to release the car seat of the stroller, simply press the orange button at the back (as illustrated in figure 25) and lift the car seat using the handle

WARNING! The child car seat can be fitted to the stroller also with the child sitting in the seat, although the child's weight could make the operations more difficult.

E Instrucciones de uso

KeyFit

IMPORTANTE: ANTES DEL USO LEA ATENTA E ÍNTEGRAMENTE ESTE MANUAL DE INSTRUCCIONES PARA EVITAR PELIGROS Y CONSÉRVELO PARA FUTURAS CONSULTAS. PARA NO COMPROMETER LA SEGURIDAD DE SU HIJO, SIGA ATENTAMENTE ESTAS INSTRUCCIONES.

¡ATENCIÓN! ANTES DEL USO QUITAR Y ELIMINAR LAS BOLSAS DE PLÁSTICO Y TODOS LOS ELEMENTOS QUE FORMEN PARTE DE LA CAJA DEL PRODUCTO Y MANTENERLOS FUERA DEL ALCANCE DE LOS NIÑOS. SE RECOMIENDA ELIMINAR ESTOS ELEMENTOS DE ACUERDO CON LAS LEYES VIGENTES PARA LA ELIMINACIÓN DE RESIDUOS.

¡MUY IMPORTANTE! LEER EN PRIMER LUGAR

- Para montar e instalar el producto siga exactamente las instrucciones. No permita que nadie utilice el producto sin haber leído las instrucciones.
- Conserve este manual para futuras consultas.
- Cada país establece leyes y reglamentos diferentes en materia de seguridad para el transporte de niños en automóvil. Por ello, es aconsejable contactar con las autoridades locales para obtener mayor información al respecto.
- ¡ATENCIÓN! Es preferible instalar la silla en el asiento trasero del vehículo ya que según las estadísticas sobre accidentes es más seguro que el delantero. Concretamente el asiento más seguro es el trasero central, siempre y cuando tenga cinturón de 3 puntos de anclaje: en este caso se aconseja colocar la sillita sobre el asiento trasero central.
- ¡ATENCIÓN! ¡PELIGRO GRAVE! No utilice nunca esta Sillita en un asiento delantero provisto de airbag frontal. Es posible instalar la Sillita sobre el asiento delantero sólo si el airbag frontal ha sido desactivado: verifique con el fabricante del vehículo o en el manual de instrucciones la posibilidad de desactivar el airbag.
- Si se coloca la Silla en el asiento delantero (sólo si no tiene airbag frontal o si ha sido desactivado), para una mayor seguridad se aconseja desplazarlo el máximo posible hacia atrás, si lo permite la presencia de otros

pasajeros en los asientos traseros.

- No utilice nunca esta silla en asientos girados lateralmente ni orientados en sentido contrario a la marcha.
- Instale la Sillita sólo en asientos correctamente fijados a la estructura del coche, y orientados en el sentido de marcha. Tenga cuidado de no dejar asientos de coche plegables o giratorios sin engancharlos bien, en caso de accidente podrían constituir peligro.
- Preste atención a cómo instala la Sillita en el coche para evitar que un asiento móvil o la puerta puedan interferir con la misma.
- No instale nunca la Sillita en un asiento de coche provisto sólo del cinturón de seguridad abdominal (de dos puntos de anclaje).
- Ninguna silla infantil para automóvil puede garantizar la seguridad total del niño en caso de accidente, pero la utilización de este producto reduce el riesgo del niño de muerte o lesiones graves.
- Si no se siguen exactamente las instrucciones de este manual aumenta el riesgo de daños graves para el niño, no sólo en caso de accidente sino también en otras situaciones (por ej. frenadas bruscas, etc.): verifique siempre que la silla esté correctamente enganchada al asiento.
- En caso de que la Silla estuviese dañada, deformada o muy gastada, DEBE ser sustituida, podría haber perdido las características originales de seguridad.
- No modifique ni incorpore partes adicionales al producto sin la expresa aprobación del fabricante.
- No instale accesorios, piezas de repuesto ni componentes no provistos por el fabricante.
- No deje en ningún caso al niño sin vigilancia en la silla.
- Para evitar el riesgo de caída del niño, engánchelo a la Sillita incluso si lo transporta con la mano.
- Cuando se utiliza la Sillita fuera del coche, es peligroso colocarla sobre una superficie elevada.
- No deje nunca la Sillita en el asiento del coche sin enganchar, podría golpear y herir a los pasajeros.
- No interponga nada que no sea un accesorio aprobado para el producto, entre el asiento del coche y la sillita, ni entre la sillita y el niño: en caso de accidente, la Sillita podría no funcionar correctamente.
- Si se deja el vehículo expuesto al sol, se aconseja cubrir la Sillita.

- Como resultado de un accidente de cualquier tipo, la sillita podría haber sufrido daños no visibles, por lo que es necesario sustituirla.
 - Antes de transportar manualmente la Sillita, asegúrese de que el niño esté sujeta con las correas y que la empuñadura esté correctamente bloqueada en la posición vertical.
 - La sillita para automóvil KeyFit puede fijarse a las sillas de paseo Chicco equipadas con los específicos sistemas de enganche o comprables por separado.
 - Comprobar siempre en el manual de instrucciones de la silla de paseo el sistema de enganche previsto por el fabricante y la compatibilidad con la Sillita.
 - Antes de transportar al niño en la Sillita de auto combinada con la silla de paseo, asegúrese de que esté correctamente enganchada.
 - No use sillas de segunda mano: su estructura podría haber sufrido daños no visibles que podrían comprometer la seguridad del producto.
 - La sociedad Artsana no asume responsabilidad alguna por el uso inadecuado del producto.
 - La funda puede sustituirse exclusivamente con un recambio aprobado por el fabricante, ya que constituye parte integrante de la silla. La Silla no debe usarse nunca sin la funda.
 - Controle que el cinturón no esté retorcido y evite que el mismo o partes de la Sillita queden enganchados entre las puertas o rocen contra puntas cortantes. En caso de que el cinturón presente cortes o esté deshilachado, es necesario sustituirlo.
 - Asegúrese de que no se transporten objetos ni equipajes sin fijarlos o colocarlos de forma segura, sobre todo en la parte trasera del vehículo: en caso de accidente o frenada brusca podrían herir a los pasajeros.
 - Asegúrese de que todos los pasajeros del vehículo usen el cinturón de seguridad, por su propia seguridad, pero también porque durante el viaje, en caso de accidente o frenada brusca podrían herir al niño.
 - Durante los viajes largos se aconseja realizar frecuentes paradas: el niño se cansa fácilmente. No saque en ningún caso al niño de la Sillita de auto mientras el coche está en movimiento. Si el niño necesita atenciones, es necesario buscar un lugar seguro y detenerse.
- Los recién nacidos prematuros, nacidos con menos de 37 semanas de gestación pueden correr riesgos en la Sillita. Pueden tener dificultades respiratorias mientras están sentados en la Sillita para auto. Le aconsejamos que consulte con su médico o con el personal del Hospital para que puedan visitar a su hijo y aconsejarle la Sillita de auto adecuada antes de dejar el Hospital.

CARACTERÍSTICAS DEL PRODUCTO

La silla de auto está homologada en el "Grupo 0+", para transportar a niños desde el nacimiento hasta los 13 Kg de peso.

AVISO IMPORTANTE

1. Este es un dispositivo de retención de niños "Universal", homologado según el Reglamento N°44, enmiendas serie 04. Adecuado para el empleo general en los vehículos, es compatible con la mayor parte de los asientos de vehículo, pero no con todos.
2. La perfecta compatibilidad se obtiene con mayor facilidad en aquellos casos en que el fabricante del vehículo declara expresamente en el manual que ha sido prevista la instalación de dispositivos "Universales" de sujeción para niños cuya edad esté comprendida dentro del rango considerado.
3. Este dispositivo de retención ha sido declarado "Universal" de acuerdo con unos criterios de homologación más estrictos respecto de anteriores modelos, los cuales no disponen de la presente advertencia.
4. Adecuado solamente para el uso en los vehículos dotados de cinturón de seguridad de 3 puntos, fijos o con enrollador, homologado según el Reglamento UN/ECE N°16 u otros estándares equivalentes.
5. Si tiene alguna duda, consulte al fabricante del dispositivo de sujeción o directamente al vendedor del mismo.

LIMITACIONES DE USO

¡ATENCIÓN! Respete cuidadosamente las siguientes limitaciones al uso del producto: en caso contrario no se garantiza la seguridad.

1. El peso del niño no debe superar los 13 Kg.
2. No utilice nunca esta Sillita sobre un asiento delantero dotado de airbag frontal, a menos que el airbag haya sido desactivado: verifique con el fabricante o en el manual de instrucciones de su automóvil la posibilidad de desactivar el airbag.
3. No utilice nunca el minireductor si el niño

pesa más de 6 kg.

Comprobar que la hebilla del cinturón de tres puntos del automóvil no sea demasiado alta (Fig. 15). De lo contrario, intenten instalar la sillita en otro asiento del automóvil.

REQUISITOS NECESARIOS DEL ASIENTO DEL COCHE Y DEL CINTURÓN DE SEGURIDAD

La Sillita se puede instalar en el asiento delantero del pasajero o bien en uno de los asientos traseros, pero con las siguientes limitaciones, el asiento debe estar:

- orientado en el sentido de la marcha (Fig.1).
- dotado de cinturón de 3 puntos de anclaje, estático o con enrollador (Fig.2A).

¡ATENCIÓN! No instale nunca la sillita sobre un asiento dotado sólo del cinturón abdominal (Fig. 2B).

REGULACIÓN DE LA POSICIÓN DE LOS CINTURONES

¡ATENCIÓN! Los cinturones deben adaptarse al crecimiento del niño.

Antes de instalar la Sillita en el coche es necesario colocar las correas de retención del niño a la altura correcta.

La posición correcta de la altura de las correas se encuentra ligeramente por debajo del nivel de los hombros (Fig. 3). La Sillita tiene 3 posiciones de regulación de altura (Fig. 4).

La Sillita está dotada de minirreductor para garantizar una buena contención y un mayor confort a los niños desde el nacimiento hasta los 6 Kg de peso (Fig. 5).

Antes de instalar el minirreductor verifique que las correas se hayan introducido en la ranura más baja: esta es la única posición permitida cuando se usa la sillita con este accesorio.

ATENCIÓN: para garantizar la máxima seguridad del niño no utilizar el minirreductor si el peso del niño es superior a 6 Kg.

INSTRUCCIONES DE USO

Componentes

- A. Funda
- B. Minirreductor
- C. Capota parasol
- D. Guías laterales para el cinturón abdominal del coche
- E. Cinta de regulación
- F. Botón de regulación de las correas
- G. Ranuras de paso de los cinturones
- H. Empuñadura
- I. Botones para la regulación de la empuñadura

dura

- J. Botón de enganche/desenganche a la silla de paseo
- K. Guía del cinturón torácico del coche
- L. Gancho de ancla
- M. Botones de bloqueo/desbloqueo laterales de la capota
- N. Elásticos de fijación laterales de la funda
- O. Cinturones de seguridad
- P. Lengüetas de los cinturones de seguridad
- Q. Hebilla de los cinturones de seguridad
- R. Botón de apertura de la hebilla

Índice

- Regulación de la altura de los cinturones de seguridad
- Fijación de la Sillita al coche
- Colocación del niño
- Regulación de la empuñadura
- Posición balancín o fija de la Sillita
- Desenfundar la Sillita
- Fijación de la Sillita a la Silla de paseo

REGULACIÓN DE LA ALTURA DE LOS CINTURONES DE SEGURIDAD

1. Desenganchar los cinturones de seguridad apretando el botón rojo situado sobre la hebilla (Fig. 6).
2. Sacar las dos extremidades de los cinturones de seguridad del gancho de ancla, como se muestra en la Fig. 7.
3. Sacar las dos partes del cinturón de la parte delantera de la Sillita y volver a colocarlas en la ranura más adecuada a la altura del niño (Fig. 8).
4. Introducir nuevamente las dos extremidades de los cinturones en el gancho de ancla (Fig. 9).

FIJACIÓN DE LA SILLITA AL COCHE

5. Colocar la empuñadura de la Sillita en posición vertical apretando los dos botones de regulación laterales (Fig. 10).
6. Colocar la Sillita en el asiento del coche en el que se quiere instalar (Fig. 11).
7. Tirar del cinturón de seguridad del coche y engancharlo en su hebilla, haciendo pasar la parte abdominal por las dos guías laterales de la Sillita (Fig. 12).
8. Coger la parte torácica del cinturón de seguridad y tirar de ella, tensando así la parte abdominal (Fig. 13). Al terminar la operación, comprobar que la parte abdominal del cinturón de seguridad se encuentre dentro de las guías correspondientes.
9. Manteniendo el cinturón torácico tensado,

hacerlo pasar por la guía situada en la parte trasera del respaldo (Fig. 14). Tensar el cinturón cuanto sea posible sin dejar excesos de cinta y asegurarse de que no esté retorcido.

¡ATENCIÓN! Una vez terminada la instalación comprobar siempre que el cinturón de seguridad del coche esté correctamente tensado y que su hebilla no la fuerce a salir de su lugar. Comprobar también que la hebilla del cinturón de seguridad del coche no esté en contacto con el punto de paso del cinturón sobre la sillita. Estas situaciones podrían comprometer la eficacia de la sillita en caso de accidente (Fig. 15A, Fig. 15B).

¡ATENCIÓN! No coloque el cinturón de seguridad del automóvil de forma diferente a como se indica en este manual de instrucciones, ya que podría comprometer la seguridad del niño.

COLOCACIÓN DEL NIÑO

10. Apretar el botón naranja que se encuentra en la parte frontal de la sillita y manteniéndolo pulsado tirar completamente de las dos correas de la Sillita (Fig. 16).
11. Desenganchar la hebilla de enganche de los cinturones de seguridad apretando el botón rojo (Fig. 17).
12. Colocar al niño en la Sillita de auto y seguidamente abrochar las correas de la Sillita (Fig. 18). La forma de las lengüetas no permite la introducción en la hebilla de una sola de ellas.
13. Regular la tensión de los cinturones de seguridad del niño tirando de la cinta de regulación (Fig. 19) y teniendo cuidado de no apretar excesivamente al niño.

REGULACIÓN DE LA EMPUÑADURA

La empuñadura de la Sillita se puede regular en 3 posiciones (Fig. 20):

- A Posición de transporte en coche, a mano y sobre la silla de paseo.
- B Posición balancín.
- C Posición fija.

POSICIÓN FIJA O BASCULANTE DE LA SILLA (USO HAMACA)

Cuando no se utiliza en el coche, la Sillita también se puede usar como balancín o hamaca. Para hacer que se balancee, colocar la empuñadura en la posición "B". Para dejarla en posición fija, colocar la empuñadura en la posición "C".

No se aconseja utilizarla como hamaca para niños que puedan levantarse solos (hasta unos ¡Importante! Conservar estas instrucciones para futuras consultas

ADVERTENCIA: No dejar al niño sin vigilancia

ADVERTENCIA: No utilizar la hamaca si el niño es capaz de permanecer sentado sin ayuda

ADVERTENCIA: Esta hamaca no ha sido diseñada para que el niño duerma durante períodos prolongados

ADVERTENCIA – Es peligroso utilizar la hamaca sobre una superficie elevada, como mesas, sillas, etc.

ADVERTENCIA – Utilizar siempre el sistema de retención

La hamaca no sustituye a la cama ni a la cuna. Si el niño necesita dormir, acomodarlo en una cama o cuna adecuados

No utilizar la hamaca si falta alguna de sus partes o si están rotas

No usar accesorios ni partes de repuesto que no hayan sido aprobados por el fabricante

Lavar a mano en agua fría; no usar lejía; no secar en la secadora; no planchar; no lavar en seco.

Edad: Desde el nacimiento hasta los 6 meses aproximadamente (hasta 9 kg).

Colocar la hamaca sólo sobre superficies planas, estables y horizontales.

ATENCIÓN! antes de transportar la Sillita colocar siempre la empuñadura en la posición vertical "A" y bloquearla.

DESENFUNDAR LA SILLITA

Para lavar la funda de la Sillita, desabrochar las correas y extraerla. Durante estas operaciones prestar especial atención a:

- Desenganchar los dos elásticos de fijación laterales antes de desenfundar la estructura (Fig. 21).
- Extraer la funda en correspondencia con el botón de regulación de los cinturones, como muestra la Fig. 22.

Para el lavado seguir atentamente las instrucciones indicadas en la etiqueta de la funda.

Las correas, la hebilla y las partes de plástico deben limpiarse sólo con un paño húmedo. No utilizar disolventes ni lejías que puedan dañarlos y volverlos inseguros.



Lavado en lavadora a 30°C



No decolorar



No secar en secadora



No planchar



No lavar a seco

Para fijar / quitar la capota parasol es necesario accionar los dos botones de bloqueo / desbloqueo laterales como se muestra en la Fig. 23.

FIJACIÓN DE LA SILLITA A LA SILLA DE PASEO

La sillita para automóvil KeyFit puede fijarse a las sillas de paseo Chicco equipadas con los específicos sistemas de enganche (Fig. 24 A) o comprables por separado (Fig. 24 B).

Comprobar siempre en el manual de instrucciones de la silla de paseo el sistema de enganche previsto por el fabricante y la compatibilidad con la Sillita.

14. Abrir la silla de paseo observando las instrucciones que se indican en el específico manual.
15. Elevar la capota parasol de la silla de paseo, si se está utilizando.
16. Reclinar totalmente el respaldo.
17. Posicionar la empuñadura de la Sillita verticalmente (Fig. 20A) y sujetar la Sillita a la silla de paseo, siguiendo las instrucciones del manual de la silla de paseo, en el apartado correspondiente.
18. Para desenganchar la Sillita de la silla de paseo, basta con presionar el botón naranja trasero (tal y como se indica en la figura 25) y elevar la Sillita agarrándola por la empuñadura.

¡ATENCIÓN! La Sillita se puede enganchar y desenganchar con el niño dentro; sin embargo el peso del niño podría dificultar dichas operaciones.

Instruções de utilização

KeyFit

IMPORTANTE: ANTES DE UTILIZAR ESTA CADEIRA AUTO, LEIA ATENTA E INTEGRALMENTE ESTE LIVRO DE INSTRUÇÕES PARA EVITAR PERIGOS DURANTE A UTILIZAÇÃO E GUARDE-O PARA CONSULTAS FUTURAS. PARA NÃO COMPROMETER A SEGURANÇA DO SEU FILHO SIGA ESCRUPULOSAMENTE ESTAS INSTRUÇÕES.

ATENÇÃO! ANTES DA UTILIZAÇÃO, REMOVA EVENTUAIS SACOS DE PLÁSTICO E TODOS OS ELEMENTOS QUE FAZEM PARTE DA EMBALAGEM DO PRODUTO E MANTENHA-OS FORA DO ALCANCE DAS CRIANÇAS. QUANDO OS DEITAR FORA, COLOQUE-OS NOS CONTENTORES ADEQUADOS PARA A RECOLHA DIFERENCIADA, EM CONFORMIDADE COM AS LEIS EM VIGOR.

IMPORTANTÍSSIMO! LEIA IMEDIATAMENTE.

- Siga escrupulosamente as instruções para a montagem e a instalação do produto. Não permita que alguém possa utilizar o produto sem ter lido as instruções.
- Conserve este livro de instruções para futuras consultas.
- Cada país prevê leis e normas diferentes em matéria de segurança para o transporte de crianças no automóvel. Por isso, é aconselhável contactar as autoridades locais para obter mais informações.
- **ATENÇÃO!** Com base nas estatísticas sobre os acidentes, geralmente os bancos de trás do veículo são mais seguros do que o banco da frente. Portanto é aconselhável instalar a cadeira auto num dos bancos de trás. Nomeadamente, o banco do meio que é considerado o mais seguro, por isso, se este estiver equipado com um cinto de segurança com 3 pontos de fixação, é neste banco que é aconselhável instalar a cadeira auto.
- **ATENÇÃO!** GRAVE PERIGO! Nunca instale esta cadeira auto no banco da frente se este estiver equipado com airbag frontal. A cadeira auto pode ser instalada no banco da frente, exclusivamente se o airbag estiver devidamente desactivado. Contacte o fabricante ou consulte o manual de instruções do seu automóvel, para verificar a

- possibilidade de desactivar o airbag.
- Se a cadeira auto for instalada no banco da frente (apenas em veículos com o airbag desactivado), para maior segurança, é aconselhável recuar o banco o mais possível.
- Nunca instale esta cadeira auto em bancos virados lateralmente ou opostos ao sentido de marcha.
- Instale a cadeira auto exclusivamente num banco do automóvel correctamente fixado à estrutura do veículo e virado no sentido da marcha. Certifique-se de que os bancos do automóvel (rebateáveis ou giratórios) estão fixados correctamente. Em caso de acidente, poderão constituir perigo.
- Instale a cadeira auto de modo a evitar que um banco móvel do automóvel ou a porta possam vir a tocar na mesma.
- Esta cadeira auto nunca deverá ser instalada num banco do automóvel equipado com um cinto de segurança de apenas dois pontos de fixação.
- Nenhuma cadeira auto pode garantir a segurança total da criança em caso de acidente, mas a utilização deste produto reduz o risco de ferimentos e morte da criança.
- Se as indicações contidas neste manual não forem seguidas escrupulosamente, aumenta o risco de lesões graves para a criança, não só em caso de acidente, mas também noutras situações: verifique sempre se a cadeira auto está fixada correctamente no banco do automóvel.
- Se a cadeira auto estiver danificada, deformada ou excessivamente desgastada, deve ser substituída: poderá ter perdido as características originais de segurança.
- Nunca efectue modificações ou acréscimos no produto sem a aprovação do fabricante.
- Não utilize acessórios, peças de substituição e componentes não fornecidos pelo fabricante.
- Nunca deixe a criança na cadeira auto sem vigilância, por nenhum motivo.
- Para evitar o risco de queda da criança, coloque-lhe o cinto de segurança da cadeira, mesmo durante o transporte à mão.
- Ao utilizar a cadeira auto fora do automóvel, é perigoso colocá-la sobre superfícies elevadas.
- Nunca deixe a cadeira auto no banco do automóvel sem estar devidamente fixada, mesmo sem o bebé: poderá cair sobre os passageiros do veículo e feri-los.
- Não coloque objectos que não sejam aces-

sórios aprovados pelo fabricante entre o banco do automóvel e a cadeira auto nem entre a cadeira e a criança: em caso de acidente, a cadeira auto poderá não funcionar correctamente.

- Se o veículo ficar parado ao sol, é aconselhável tapar a cadeira auto.
- Após um acidente, ainda que ligeiro, a cadeira pode ter sofrido danos não visíveis a olho nu, por isso é necessário substituí-la.
- Antes de transportar a cadeira à mão, certifique-se de que o cinto de segurança da criança está devidamente apertado e que a alça está bloqueada correctamente na posição vertical.
- A cadeira KeyFit pode ser fixada em carrinhos de passeio Chicco equipados com os sistemas de engate específicos, de série ou comprados à parte.
- Verifique sempre, no manual de instruções do carrinho de passeio, o sistema de engate previsto pelo fabricante e a compatibilidade com a Cadeira.
- Antes de transportar a criança na cadeira montada no carrinho de passeio, certifique-se de que está fixada correctamente.
- Não utilize cadeiras auto em segunda mão. Poderão ter sofrido danos estruturais não visíveis a olho nu mas que comprometem a segurança do produto.
- A sociedade ARTSANA declina qualquer responsabilidade pelo uso impróprio do produto.
- O forro pode ser substituído exclusivamente por outro aprovado pelo fabricante, pois constitui parte integrante da cadeira auto. A cadeira auto nunca deve ser utilizada sem o forro.
- Verifique se o cinto de segurança do automóvel não está torcido e evite que este último ou qualquer componente da cadeira auto fiquem entalados nas portas do automóvel ou em contacto com pontos cortantes. Se o cinto apresentar cortes ou estiver desfiado, é necessário substituí-lo.
- Certifique-se de que os objectos transportados dentro do automóvel, nomeadamente na prateleira posterior, ficam presos e posicionados correctamente de modo a evitar que em caso de acidente ou travagem brusca, possam ferir os passageiros.
- Certifique-se de que todos os passageiros do automóvel utilizam o cinto de segurança, não só para a sua própria segurança, mas também porque durante a viagem, em caso de acidente ou travagem brusca,

podem ferir a criança.

- Durante as viagens longas, pare frequentemente. A criança cansa-se facilmente. Não retire a criança da cadeira auto enquanto o automóvel estiver em movimento, por nenhum motivo. Se a criança necessitar de atenção, pare num local seguro.
- Os recém-nascidos prematuros, nascidos com menos de 37 semanas de gestação, correm risco se forem transportados na cadeira auto. Estes recém-nascidos podem ter problemas respiratórios, ao estarem sentados na cadeira auto. É aconselhável contactar o seu médico ou pessoal hospitalar habilitado, para que possam avaliar as condições específicas do seu filho e recomendar-lhe a cadeira auto ou a alcofa auto mais adequadas, antes de sair da maternidade.

CARACTERÍSTICAS DO PRODUTO

Esta cadeira auto está homologada para o "Grupo 0+", ou seja, para o transporte no automóvel de crianças desde o nascimento até 13 kg de peso.

AVISO IMPORTANTE

1. Este é um dispositivo de retenção para crianças da categoria "Universal". Ele é apropriado para uso geral em veículos e se adapta na maioria, mas não em todos os assentos de carros. Certificado de acordo com a Norma NBR 14400 e o Regulamento n.º 44 extensão série 4 e compatível com a maior parte dos bancos de automóvel, mas não todos.
2. A correta adaptação é apropriada se o fabricante do veículo declarar no manual que o veículo aceita um dispositivo de retenção para crianças "Universal", para a faixa etária em questão.
3. Este dispositivo de retenção é classificado como "Universal", segundo critérios de homologação mais rigorosos do que em relação a modelos anteriores que não dispõem do presente aviso.
4. É adequado exclusivamente para veículos equipados com cinto de segurança com 3 pontos de fixação, estático ou com enrolador, certificado de acordo com a Norma NBR 14400 e o Regulamento UNI/ECE N° 16.
5. Em caso de dúvida, contacte o produtor do dispositivo de retenção ou o seu revendedor.

REGRAS DE UTILIZAÇÃO DA CADEIRA AUTO

ATENÇÃO! Respeite escrupulosamente as seguintes regras de utilização do produto: caso contrário, comprometerá as condições de segurança.

1. O peso da criança não deve ser superior a 13 Kg.
2. Nunca utilize esta cadeira auto num banco da frente do automóvel, equipado com airbag frontal. É possível instalar a cadeira auto no banco da frente, somente se o airbag estiver devidamente desactivado. Contacte o fabricante ou consulte o manual de instruções do seu automóvel para verificar a possibilidade de desactivar o airbag.
3. Nunca utilize a cadeira auto com a almofada redutora se a criança tiver um peso superior a 6 Kg.

Certifique-se de que o fecho do cinto de segurança do carro não fica demasiado alto (fig. 15). Caso contrário, tente instalar a cadeira auto noutro banco do carro.

REQUISITOS NECESSÁRIOS DO BANCO E DO CINTO DE SEGURANÇA DO AUTOMÓVEL

A cadeira auto pode ser instalada no banco da frente (apenas em veículos com o airbag desactivado) ou em qualquer um dos bancos de trás, mas de acordo com as seguintes condições: o banco do automóvel deve estar:

- virado no sentido da marcha (Fig.1)
- equipado com cinto de segurança de 3 pontos de fixação, estático ou com enrolador (Fig.2A).

ATENÇÃO! Nunca instale esta cadeira auto num banco equipado apenas com um cinto de segurança horizontal – cinto só com 2 pontos de fixação (Fig. 2B).

REGULAÇÃO DA POSIÇÃO DO CINTO

ATENÇÃO! As correias dos ombros devem acompanhar o crescimento da criança.

Antes de montar a cadeira auto no automóvel é necessário regular a altura das correias dos ombros da criança.

A altura correcta das correias é ligeiramente abaixo dos ombros da criança (Fig. 3). Esta cadeira auto permite 3 posições de altura das correias dos ombros (Fig. 4).

Esta cadeira auto dispõe de uma almofada redutora, adequada para crianças desde o nascimento até 6 Kg de peso (Fig. 5).

Para instalar a almofada redutora, verifique se as correias estão introduzidas na ranhura mais

baixa: esta é a única posição permitida para a utilização da cadeira auto com a almofada redutora.

ATENÇÃO: para garantir a máxima segurança do produto, retire a almofada redutora logo que a criança atinja os 6 Kg de peso.

INSTRUÇÕES PARA A UTILIZAÇÃO

Componentes

- A. Forro
- B. Almofada redutora
- C. Capota pára-sol
- D. Guias de passagem da correia horizontal do cinto do automóvel
- E. Correia de regulação central de tensão
- F. Botão para regulação do cinto
- G. Ranhuras de passagem dos cintos
- H. Alça
- I. Botões para a regulação da alça.
- J. Manípulo de encaixe / desencaixe do carrinho de passeio
- K. Guia de passagem da correia diagonal do cinto do automóvel
- L. Gancho de fixação
- M. Botões laterais de bloqueio/desbloqueio da capota
- N. Elásticos laterais de fixação do forro
- O. Cinto de segurança
- P. Linguetas do cinto de segurança
- Q. Fecho do cinto de segurança
- R. Botão de abertura do fecho do cinto.

Índice

- Regulação da altura das correias dos ombros
- Instalação da cadeira auto no automóvel
- Colocação da criança na cadeira auto
- Regulação da alça
- Posição como cadeira de baloiço ou espreguiçadeira
- Remoção do forro
- Montagem da cadeira auto sobre o carrinho de passeio.

Conservação do produto

Quando a cadeira auto não estiver instalada no automóvel, recomenda-se que a guarde num local seco, longe de fontes de calor e ao abrigo de pó, humidade e luz solar directa.

REGULAÇÃO DA ALTURA DAS CORREIAS DOS OMBROS

1. Desaperte o cinto, premindo o botão vermelho, existente no fecho (Fig. 6)
2. Retire as duas extremidades das correias dos ombros do gancho de fixação, confor-

- me indicado na Fig. 7.
3. Retire as duas correias dos ombros pela parte da frente da cadeira auto e introduza-as nas ranhuras mais adequadas à altura dos ombros da criança (Fig. 8).
 4. Volte a introduzir as duas extremidades das correias no gancho de fixação (Fig. 9).

INSTALAÇÃO DA CADEIRA AUTO NO AUTOMÓVEL

5. Coloque a alça da cadeira auto na posição vertical, premindo os dois botões de regulação laterais (Fig. 10).
6. Posicione a cadeira auto sobre o banco do automóvel onde pretende instalá-la (Fig. 11).
7. Estique o cinto de segurança do automóvel e aperte-o no respectivo fecho, fazendo passar a correia horizontal nas duas específicas guias laterais da cadeira auto (Fig. 12).
8. Estique a correia horizontal do cinto de segurança do automóvel, puxando pela correia diagonal (Fig. 13). No final desta operação, verifique se a correia horizontal continua posicionada nas guias específicas.
9. Mantendo esticada a correia diagonal, faça-a passar na guia, existente na parte de trás do encosto (Fig. 14). Estique ao máximo o cinto de segurança, de modo que as correias fiquem bem aderentes e certificando-se de que não ficam torcidas.

ATENÇÃO! Após a instalação da cadeira auto, verifique sempre se o cinto de segurança do automóvel está devidamente esticado e se o respectivo fecho não força as correias a saírem das guias específicas. Certifique-se também de que o fecho do cinto de segurança do automóvel não está em contacto com um ponto de passagem do cinto na cadeira auto. Estas situações poderão comprometer a segurança da cadeira auto, em caso de acidente (Fig. 15A, Fig. 15B).

ATENÇÃO! Nunca faça passar o cinto de segurança do automóvel em posições diferentes das indicadas neste Livro de Instruções, pois poderá comprometer a segurança do seu filho!

COLOCAÇÃO DA CRIANÇA NA CADEIRA AUTO

10. Prima o botão cor-de-laranja, existente na parte da frente da cadeira auto e, mantendo-o premido, puxe completamente as duas correias dos ombros da cadeira auto (Fig. 16).
11. Abra o fecho do cinto, premindo o botão vermelho (Fig. 17).

12. Coloque a criança na cadeira auto e, em seguida, feche o cinto da cadeira auto (Fig. 18). A forma das duas linguetas foi estudada de modo a não permitir a introdução no fecho de apenas uma delas.
13. Estique o cinto, puxando pela específica correia de regulação (Fig. 19), tendo o cuidado de não apertar excessivamente a criança.

REGULAÇÃO DA ALÇA DA CADEIRA AUTO

A alça da cadeira auto pode ser regulada em 3 posições (Fig. 20):

- A Posição de transporte no automóvel, à mão e sobre o carrinho de passeio
- B Posição como cadeira de baloiço
- C Posição como cadeira estática.

CADEIRA AUTO NA POSIÇÃO FIXA OU DE BALOIÇO (UTILIZAÇÃO COMO ESPREGUIÇADEIRA)

Quando não estiver instalada no automóvel, esta cadeira auto pode ser utilizada como cadeira de baloiço ou estática.

Para ser utilizada como cadeira de baloiço, coloque a alça na posição "B".

Para ser utilizada como cadeira estática, coloque a alça na posição "C".

Importante! Conserve estas instruções para consultas futuras.

ATENÇÃO: Nunca deixe a criança sem vigilância.

ATENÇÃO: Não utilize mais a cadeira como espreguiçadeira, quando a criança já conseguir estar sentada sozinha.

ATENÇÃO: Esta cadeira não é adequada para a criança dormir durante longos períodos.

ATENÇÃO – É perigoso utilizar a cadeira sobre superfícies elevadas, tais como mesas, cadeiras, etc.

ATENÇÃO - Utilize sempre o cinto de segurança.

A cadeira não substitui uma cama ou um berço. Se a criança precisar de dormir, deve ser colocada numa cama ou num berço adequados.

Não utilize a cadeira se algum dos seus componentes estiver danificado ou em falta.

Não utilize acessórios e peças de substituição que não estejam aprovados pelo fabricante

Lave à mão com água fria. Não utilize lixívia. Não seque na máquina. Não passe a ferro. Não limpe a seco.

Idade: A partir do nascimento até aos 6 meses, aproximadamente (até 9 kg de peso).

Coloque a cadeira exclusivamente sobre superfícies estáveis e horizontais.

ATENÇÃO: antes de transportar a cadeira auto à mão, coloque e bloqueie sempre a alça na posição "A".

REMOÇÃO DO FORRO DA CADEIRA AUTO

Se pretender lavar o forro da cadeira, abra o cinto e remova o forro. Para isso, efectue as seguintes operações cuidadosamente:

- desapele os dois elásticos de fixação laterais, antes de remover o forro da estrutura (Fig. 21)
- remova o forro na posição correspondente ao botão de regulação dos cintos, conforme indicado na Fig. 22.

Para a lavagem siga atentamente as indicações da etiqueta têxtil, existente no forro.

O cinto, o fecho e as partes de plástico devem ser limpos apenas com um pano húmido. Não utilize solventes ou branqueadores pois podem danificar estes componentes, comprometendo as condições de segurança.



Lavagem na máquina a 30°C



Não usar lixívia



Não secar na máquina



Não passar a ferro



Não limpar a seco

Para fixar / remover a capota pára-sol é necessário accionar os dois botões laterais de bloqueio / desbloqueio, conforme indicado na Fig. 23.

MONTAGEM DA CADEIRA AUTO SOBRE O CARRINHO DE PASSEIO

A cadeira KeyFit pode ser fixada em carrinhos de passeio Chicco equipados com os sistemas de engate específicos, de série (fig. 24 A) ou comprados à parte. (fig. 24 B)

Verifique sempre, no manual de instruções do carrinho de passeio, o sistema de engate previsto pelo fabricante e a compatibilidade com a Cadeira.

14. Abra o carrinho de passeio seguindo as instruções do respetivo manual.
15. Levante a capota pára-sol do carrinho de

passeio, se estiver a ser usado.

16. Recline completamente o encosto
17. Coloque a pega da Cadeira na vertical (fig.20 A) e fixe a Cadeira no carrinho de passeio seguindo as instruções do manual do carrinho, no parágrafo específico.
18. Para soltar a Cadeira do carrinho de passeio, basta pressionar o botão cor de laranja situado atrás (como mostra a figura 25) e levantar a Cadeira, segurando-a pela pega.

ATENÇÃO! A instalação da cadeira auto no carrinho de passeio e a sua remoção podem ser efectuadas com a criança na cadeira, no entanto, com o peso da criança estas operações poderão tornar-se mais difíceis de executar.

KeyFit

BELANGRIJK: LEES DEZE GEBRUIKSAANWIJZING VOOR HET GEBRUIK AANDACHTIG EN HELEMAAL DOOR, OM GEVAREN BIJ HET GEBRUIK TE VOORKOMEN. BEWAAR ZE VOOR LATERE RAADPLEGING. HOUD U ZORGVULDIG AAN DEZE INSTRUCTIES, OM DE VEILIGHEID VAN HET KIND NIET OP HET SPEL TE ZETTEN.

LET OP! VERWIJDER VOOR HET GEBRUIK EVENTUELE PLASTIC ZAKKEN EN ALLE ANDERE VERPAKKINGSONDERDELEN EN GOOI ZE WEG OF HOUD ZE IN IEDER GEVAL BUITEN HET BEREIK VAN KINDEREN. GOOI ZE WEG IN OVEREENSTEMMING MET DE GELDENDE WETTEN VOOR GESCHIEDEN AFVALVERWERKING.

ZEER BELANGRIJK! METEEN LEZEN

- Volg de instructies voor de montage en de installatie van het product nauwgezet. Laat niemand het artikel gebruiken zonder eerst de instructies te hebben gelezen.
- Bewaar deze handleiding voor eventuele latere raadpleging.
- Leder land heeft andere wetten en voorschriften betreffende een veilig vervoer van kinderen in de auto. Het is daarom raadzaam voor meer informatie contact op te nemen met de plaatselijke autoriteiten.
- LET OP! Volgens de statistieken over ongelukken is de achterbank van het voertuig veiliger dan de voorzittingen: daarom wordt aangeraden het autostoeltje op de achterbank te installeren. De veiligste zitting is de middelste achterzitting, als deze voorzien is van driepuntsgordel: in dit geval wordt aangeraden het autostoeltje op de middelste achterzitting te plaatsen.
- LET OP! ERNSTIG GEVAAR! Gebruik dit autostoeltje nooit op een voorzitting voorzien van een frontale airbag. Het stoeltje kan alleen op een voorzitting worden geïnstalleerd, als de frontale airbag is uitgeschakeld: controleer bij de autofabrikant of in de gebruiksaanwijzing van de auto of de airbag kan worden uitgeschakeld.
- Als het autostoeltje op de voorzitting wordt geplaatst (alleen als er geen frontale airbag is, of als deze is uitgeschakeld),

wordt voor een grotere veiligheid aangeraden de zitting zo ver mogelijk naar achteren te zetten, voor zover de aanwezigheid van andere passagiers op de achterbank dit toelaat.

- Gebruik dit autostoeltje nooit op zittingen die zijdelings staan of tegen de rijrichting in.
- Plaats dit autostoeltje alleen op zittingen die correct aan de structuur van de auto zijn bevestigd en die in de rijrichting staan. Kijk goed uit dat inklapbare of draaiende autozittingen stevig vastzitten, omdat deze bij een ongeluk een gevaar kunnen inhouden.
- Let erop hoe het autostoeltje in de auto wordt geïnstalleerd om te voorkomen dat een mobiele zitting of het portier stoot.
- Bevestig het autostoeltje nooit op een autozitting voorzien van alleen een buikgordel (tweepuntsgordel).
- Geen enkel autostoeltje kan de totale veiligheid van het kind in geval van een ongeluk garanderen, maar het gebruik van dit artikel vermindert het gevaar voor ernstig letsel of de dood.
- Het gevaar voor ernstig letsel van het kind, en niet alleen bij een ongeluk, maar ook in andere omstandigheden (bijv. bij hard remmen, enz.) wordt groter, als men zich niet nauwgezet houdt aan de aanwijzingen die in deze handleiding worden gegeven: controleer altijd dat het autostoeltje correct aan de zitting is bevestigd.
- Indien het autostoeltje beschadigd, vervormd of ernstig versleten mocht zijn, moet HET worden vervangen. Het kan de oorspronkelijke veiligheidskenmerken hebben verloren.
- Verricht geen wijzigingen aan het artikel en voeg er niets aan toe zonder toestemming van de fabrikant.
- Breng geen niet door de fabrikant geleverde accessoires, reserveonderdelen of onderdelen aan.
- Laat het kind nooit en om geen enkele reden zonder toezicht in het autostoeltje achter.
- Om te voorkomen dat het kind valt, maakt u het, ook als u het met de hand vervoert, in het autostoeltje vast.
- Tijdens het gebruik buiten de auto is het gevaarlijk het autostoeltje op een verhoging te zetten.
- Laat het autostoeltje nooit onbevestigd op de autozitting. Het kan tegen andere passagiers stoten en deze verwonden.

- Zet niets dat geen voor het artikel goedgekeurd accessoire is tussen de autozitting en het autostoeltje, of tussen het autostoeltje en het kind: in geval van een ongeluk kan het dan gebeuren dat het autostoeltje niet goed functioneert.
- Als de auto in de rechtstreekse zon wordt achtergelaten, wordt aangeraden het autostoeltje te bedekken.
- Ook na een niet ernstig ongeluk kan het autostoeltje schade opgelopen hebben, die echter niet altijd met het blote oog zichtbaar is: het moet daarom worden vervangen.
- Voordat u het autostoeltje met de hand vervoert, dient u zich ervan te verzekeren dat het kind met de gordels vastzit en dat de greep correct op de verticale stand is vergrendeld.
- Het KeyFit autostoeltje kan op Chicco wandelwagens worden vastgezet, die zijn uitgerust met de speciale standaard koppelsystemen, die ook apart verkrijgbaar zijn.
- Controleer altijd in het instructieboekje van de wandelwagen met welk soort koppelsysteem hij door de fabrikant is uitgerust en de compatibiliteit met het stoeltje.
- Voordat u het kind met het autostoeltje in combinatie met de wandelwagen vervoert, verzekert u zich ervan dat het goed is vastgeklemd.
- Gebruik geen tweedehands autostoeltjes: deze kunnen voor het blote oog onzichtbare structurele schade hebben opgelopen, die zodanig is dat de veiligheid van het artikel niet langer gewaarborgd wordt.
- De firma Artsana wijst elke vorm van aansprakelijkheid af voor een oneigenlijk gebruik van het product.
- De hoes kan uitsluitend worden vervangen met een door de fabrikant goedgekeurde hoes, omdat deze integraal deel uitmaakt van het autostoeltje. Het autostoeltje mag nooit zonder hoes worden gebruikt.
- Controleer dat de band van de gordel niet verdraaid zit en voorkom dat deze of een gedeelte van het autostoeltje tussen de portieren komt of over scherpe punten wrijft. Als de gordel sneeën of rafels heeft, moet hij worden vervangen.
- Controleer dat er geen voorwerpen of bagage, in het bijzonder op de hoedenplank in het voertuig worden vervoerd, die niet zijn vastgezet of veilig zijn geplaatst: in geval van een ongeluk of bij hard remmen kunnen deze de passagiers verwonden
- Verzeker u ervan dat alle passagiers van het voertuig hun eigen veiligheidsgordel gebruiken, zowel voor de eigen veiligheid, als omdat zij tijdens de reis in geval van een ongeluk of bij hard remmen het kind kunnen verwonden.
- Stop vaak tijdens lange reizen. Een kind is het al gauw beu. Haal het kind om geen enkele reden uit het autostoeltje, terwijl de auto rijdt. Als het kind aandacht nodig heeft, moet u een veilig plaats zoeken en stoppen.
- Te vroeg geboren kinderen, die zijn geboren vóór de 37ste week zwangerschap, kunnen gevaar lopen in het autostoeltje. Deze baby's kunnen ademhalingsmoeilijkheden hebben, terwijl ze in het autostoeltje zitten. We raden u aan u tot uw arts of het ziekenhuispersoneel te wenden, zodat uw kind kan worden beoordeeld en het geschikte autostoeltje kan worden aangeraden, voordat u uit het ziekenhuis komt.

KENMERKEN VAN HET PRODUCT

Het autostoeltje is goedgekeurd voor "Groep 0+" voor het vervoer in de auto van kinderen vanaf de geboorte tot een gewicht van 13 kg

BELANGRIJKE MEDEDELINGEN

1. Dit is een "Universeel" kinderbeveiligingssysteem, dat goedgekeurd is volgens Voorschrift nr. 44, amendementen serie 04. Het is geschikt voor algemeen gebruik in voertuigen en compatibel met de meeste, maar niet alle, autozittingen.
2. De perfecte compatibiliteit is eenvoudiger te verkrijgen indien de fabrikant van het voertuig in de handleiding ervan verklaart dat het voertuig geschikt is om er "universeel" kinderbeveiligingssysteem voor kinderen van deze leeftijdsgroep in aan te brengen.
3. Dit kinderbeveiligingssysteem is als "Universeel" geclassificeerd volgens goedkeuringscriteria die strenger zijn ten opzichte van vorige modellen die niet van deze mededeling zijn voorzien.
4. Enkel geschikt om te worden gebruikt in voertuigen met vaste of oprolbare driepuntsgordel, die goedgekeurd is volgens de Voorschriften UN/ECE N°16 of andere gelijkwaardige standaarden.
5. Neem in geval van twijfel contact op met de fabrikant van het kinderbeveiligingssysteem of met de dealer.

GEBRUIKSBERPERKINGEN

LET OP! Neem de volgende gebruiksbeperkingen betreffende het artikel nauwgezet in acht: anders is de veiligheid niet verzekerd.

1. Het kind mag niet meer dan 13 kg wegen.
2. Gebruik dit autostoeltje nooit op een voorzitting uitgerust met een frontale airbag, maar alleen als de frontale airbag is uitgeschakeld: controleer bij de autofabrikant of in de gebruiksaanwijzing van uw auto of de airbag kan worden uitgeschakeld.
3. Gebruik het verkleinkussen nooit als het kind meer dan 6 kg weegt.

Verzeker u ervan dat de gesp van de driepuntsgordel van de auto niet te hoog zit (fig. 15). Indien dit toch het geval is, installeer het autostoeltje dan op een andere zitting van de auto.

VEREISTEN VOOR DE AUTOZITTING EN DE VEILIGHEIDSGORDEL

LET OP! De gordels dienen altijd aan de groei van het kind te worden aangepast.

Voordat u het autostoeltje in de auto installeert, dient u de veiligheidsgordels op de juiste hoogte voor het kind te plaatsen.

De juiste hoogte van de gordels is een stukje onder de schouders (Fig. 3). Het autostoeltje beschikt over 3 hoogtes waarop de gordels kunnen worden afgesteld (Fig. 4).

Het autostoeltje is uitgerust met een verkleinkussen voor meer stevigheid en comfort voor kinderen vanaf de geboorte tot een gewicht van 6 kg (Fig. 5).

Voordat u het verkleinkussen aanbrengt, controleert u dat de gordels in het onderste knoopsgat zijn gedaan: dit is namelijk de enige toegestane stand om met dit accessoire te gebruiken

LET OP: om een maximale veiligheid van het kind te garanderen, mag het verkleinkussen niet worden gebruikt als het kind meer dan 6 kg weegt.

GEBRUIKSAANWIJZING

Onderdelen

- A. Hoes
- B. Verkleinkussen
- C. Zonnekap
- D. Zijdelingse geleidingen voor de horizontale autogordel
- E. Verstelbare gordel
- F. Verstelknop van de gordels
- G. Knoopsgaten waar de gordels doorheen gehaald worden
- H. Handgreep
- I. Regelknoppen voor de greep

- J. Vast/loshaaktoets aan/van de wandelwagen
- K. Geleiding van de diagonale autogordel
- L. Ankerhaak
- M. Zijdelingse vergrendel/ontgrendelknoppen kap
- N. Zijdelingse bevestigingselastieken van de hoes
- O. Veiligheidsgordels
- P. Lipjes van de veiligheidsgordels
- Q. Gesp van de veiligheidsgordels
- R. Drukknop om de gesp te openen

Inhoudsopgave

- De hoogte van de veiligheidsgordels afstellen
- Het stoeltje in de auto bevestigen
- Het kind in het stoeltje plaatsen
- De handgreep afstellen
- Schommel- of vaste stand van het stoeltje
- De hoes van het stoeltje afnemen
- Het stoeltje op de wandelwagen bevestigen

DE HOOGTE VAN DE VEILIGHEIDSGORDELS AFSTELLEN

1. Maak de veiligheidsgordels los door op de rode knop op de gesp te drukken (Fig. 6).
2. Haal de twee uiteinden van de veiligheidsgordels van de ankerhaak, zoals getoond wordt in Fig. 7
3. Neem de twee gedeeltes van de gordels uit de voorkant van het stoeltje en doe ze in het voor de lengte van het kind meest geschikte knoopsgat (Fig. 8)
4. Steek de twee uiteinden van de gordels weer in de ankerhaak (Fig. 9)

HET STOELTJE IN DE AUTO BEVESTIGEN

5. Zet de handgreep van het stoeltje verticaal door op de twee zijdelingse regelknoppen te drukken (Fig. 10)
6. Zet het stoeltje op de autozitting waarop u het wilt aanbrengen (Fig. 11)
7. Trek aan de veiligheidsgordel van de auto en haak hem aan zijn gesp vast door de buikgordel door de twee speciale zijdelingse geleidingen van het stoeltje te laten lopen (Fig. 12).
8. Pak de borstgordel vast en trek eraan, zodat de buikgordel gespannen wordt (Fig. 13). Controleer vervolgens dat de buikgordel nog altijd in de speciale geleidingen zit.
9. Terwijl u de borstgordel gespannen houdt, laat u hem door de geleiding aan de achterkant van de rugleuning lopen (Fig. 14). Span de gordel zo veel mogelijk zonder te veel band over te laten en verzeker u ervan

dat hij niet verdraaid zit.

LET OP! Controleer na de installatie altijd dat de autogordel correct gespannen is en dat de gesp ervan de gordel niet forceert om van zijn plaats te schieten. Controleer bovendien dat de gesp van de autogordel niet in aanraking komt met het doorgangpunt van de gordel op het stoeltje. Deze situaties kunnen de goede werking van het stoeltje in geval van een ongeluk in het gedrang brengen (Fig. 15A, Fig. 15B)

LET OP! Laat de autogordels niet op andere plaatsen lopen dan die in deze handleiding worden aangeduid, omdat dit de veiligheid van het kind in het gedrang kan brengen!

HET KIND IN HET STOELTJE PLAATSEN

10. Druk op de oranje knop op de voorkant van het stoeltje en terwijl u hem ingedrukt houdt, trekt u de twee gordels van het stoeltje volledig aan (Fig. 16)
11. Maak de gesp van de veiligheidsgordels los, door op de rode knop te drukken (Fig. 17)
12. Zet het kind in het autostoeltje en maak de gordels van het stoeltje vervolgens vast (Fig. 18). De vorm van de lipjes is zodanig dat niet slechts één van de twee in de gesp kan worden gestoken.
13. Stel de spanning van de veiligheidsgordels van het kind af, door aan de speciale verstelriem (Fig. 19) te trekken en kijk uit dat ze niet te zeer op het kind drukken.

DE HANDGREEP AFSTELLEN

De handgreep van het stoeltje kan op 3 standen worden afgesteld (Fig. 20):

- A Stand voor vervoer in de auto, met de hand en op de wandelwagen
- B Schommelstand
- C Vaste stand

VASTE OF SCHOMMELSTAND VAN HET STOELTJE (GEBRUIK ALS LIGSTOELTJE)

Als het stoeltje niet in de auto wordt gebruikt, kan het ook worden gebruikt als schommel- of ligstoeltje.

Zet de greep op stand "B" voor de schommelstand

Zet de greep op stand "C" voor de vaste stand
Belangrijk! Bewaar deze instructies om ze later te kunnen raadplegen

WAARSCHUWING: Laat het kind nooit zonder toezicht achter

WAARSCHUWING: Gebruik het ligstoeltje niet wanneer uw kind alleen kan zitten

WAARSCHUWING: Dit ligstoeltje is niet bedoeld

om er lange tijd in te slapen

WAARSCHUWING – Het is gevaarlijk het ligstoeltje op een verhoging te gebruiken, zoals tafels, stoelen, enz.

WAARSCHUWING – Gebruik altijd het veiligheidssysteem

Het ligstoeltje vervangt geen bedje of wieg. Als het kind moet slapen, moet het in een bed of geschikte wieg worden gelegd

Gebruik het ligstoeltje niet als er onderdelen stuk zijn of ontbreken.

Gebruik geen nie door de fabrikant goedgekeurde accessoires of reserveonderdelen

Handwas, koud water. Niet bleken. Niet in de droger drogen. Niet strijken. Niet chemisch laten reinigen.

Leeftijd: Vanaf de geboorte tot ongeveer 6 maanden (tot 9 kg).

Zet het ligstoeltje alleen op een stevige en horizontale ondergrond.

LET OP! voordat u het stoeltje vervoert, dient u de greep altijd op de verticale stand "A" terug te zetten en te vergrendelen.

DE HOES VAN HET STOELTJE AFNEMEN

Om de hoes van het stoeltje te wassen, maakt u de gordels los en verwijdert u de hoes. Besteed tijdens deze handelingen bijzondere aandacht aan:

- haak de twee zijdelingse bevestigings-elastieken los, voordat u de hoes van de structuur neemt (Fig. 21)
- neem de hoes weg ter hoogte van de verstelknop van de gordels, zoals getoond wordt in Fig. 22

Volg, om de hoes te wassen, de aanwijzingen op het etiket op de hoes zelf nauwlettend.

Gordels, gesp en kunststof delen mogen alleen met een vochtige doek worden schoongemaakt. Gebruik geen oplos- of bleekmiddelen die deze kunnen beschadigen en onveilig maken.



Op 30°C in de wasmachine wassen



Niet bleken



Niet in de droger drogen



Niet strijken



Niet chemisch reinigen

Om de zonnekap te bevestigen / weg te nemen, dient u op de twee zijdelingse vergrendel / ontgrendelknoppen te drukken, zoals getoond wordt in Fig. 23.

HET STOELTJE OP DE WANDELWAGEN BEVESTIGEN

Het KeyFit autostoeltje kan op Chicco wandelwagens worden vastgezet, die zijn uitgerust met de speciale standaard koppelsystemen (fig. 24 A), die ook apart verkrijgbaar zijn. (fig. 24 B)

Controleer altijd in het instructieboekje van de wandelwagen met welk soort koppelsysteem hij door de fabrikant is uitgerust en de compatibiliteit met het stoeltje.

14. Open de wandelwagen volgens de instructies in de handleiding
15. Open de zonnekap van de wandelwagen als die in gebruik is
16. Hel de rugleuning volledig achterover
17. Zet de handgreep van het stoeltje omhoog (fig. 20 A) en bevestig het stoeltje op de wandelwagen volgens de hiervoor bestemde paragraaf in de instructies van de wandelwagen
18. Om het stoeltje van de wandelwagen los te koppelen, moet de oranje knop aan de achterkant ingedrukt (zoals getoond wordt in figuur 25) en het stoeltje aan de handgreep opgetild worden.

LET OP! Het stoeltje kan ook met het kind erin worden vast- en losgehaakt. Met het gewicht van het kind kunnen deze handelingen echter minder gemakkelijk zijn.



Kullanım bilgileri

KeyFit

ÖNEMLİ: KULLANMAYA BAŞLAMADAN ÖNCE, KULLANIM SIRASINDA ORTAYA ÇIKABİLECEK TEHLİKELERİ ÖNLEMELİK İÇİN BU KULLANIM KILAVUZUNUN TÜMÜNÜ DİKKATLİCE OKUYUNUZ VE İLERDE REFERANS OLMAK ÜZERE SAKLAYINIZ. ÇOCUĞUNUZUN GÜVENLİĞİ İÇİN BU ÖNERİLERİ DİKKATLİCE UYGULAYINIZ.

DİKKAT! KULLANMADAN ÖNCE PLASTİK TORBALARI VE PAKETİ OLUŞTURAN BÜTÜN PARÇALARI ATINIZ VE ÇOCUKLARIN ULAŞAMAYACAĞI YERDE SAKLAYINIZ. BU PARÇALARIN ATILMASI İÇİN YÜRÜRLÜKTEKİ YASALARA UYGUN OLARAK ÖZEL ÇÖP TOPLAMA YERLERİNİN KULLANILMASI TAVSİYE EDİLİR.

ÇOK ÖNEMLİ!

- Ürünün montajı ve takılması için önerilere kesinlikle uyunuz. Bu ürün kullanım kılavuzunu okumamış biri tarafından kullanılmamalıdır.
- Bu kullanım kılavuzunu ileride referans olmak üzere saklayınız.
- Her ülke, çocukların araçta taşınmalarında güvenlik konusunda ayrı yasa ve yönetmelikler uygulamaktadır. Bu nedenle daha detaylı bilgi için yerel makamlara başvurulması önerilir.
- **DİKKAT!** Trafik kazaları üzerine yapılan istatistikler, genel olarak aracın arka koltuklarının ön koltuklardan daha güvenli olduğunu göstermektedir: Bu nedenle oto koltuğunu arka koltuğun üzerine yerleştiriniz. Özellikle arka orta koltuk, üç noktalı emniyet kemeriyle donanmış ise en emniyetli koltuktur: bu durumda oto koltuğunun arka orta koltuk üzerine yerleştirilmesi önerilir.
- **DİKKAT!** Bu oto koltuğunu asla ön hava yastığı ile donanmış bir ön koltuk üzerine yerleştirmeyiniz. Oto koltuğunu ön koltuğa ancak hava yastığı devre dışı bırakıldığı zaman yerleştiriniz: Hava yastığını devre dışı bırakmak için otomobili üreten fabrika ile görüşünüz ya da aracın kullanım

kılavuzunu kullanınız.

- Oto koltuğu ön koltuk üzerine yerleştirildiği takdirde (sadece ön hava yastığı yoksa veya devre dışı bırakılmışsa), daha güvenli olması için aracın koltuğunu arka koltukta oturan yolcular ile ne kadar itilebilirse o kadar geriye itiniz.
- Bu oto koltuğunu asla yana ya da hareket yönünün aksine dönük koltuklar üzerinde kullanmayınız.
- Oto koltuğunu sadece aracın şasisine doğru bir şekilde takılmış koltuklar üzerine ve hareket yönüne dönük olarak yerleştiriniz. Aracın katlanabilir veya döner koltuklarını iyice sabitlemeden bırakmayınız, kaza durumunda tehlike oluşturabilir.
- Oto koltuğunu takarken aracın hareketli koltuk veya kapısının oto koltuğuna değmemesine dikkat ediniz.
- Oto koltuğunu asla sadece emniyet kemeri (iki noktalı) ile donanmış araç koltuğu üzerine takmayınız.
- Kaza durumunda hiçbir oto koltuğu çocuğunuzun tüm güvenliğini sağlamaz, ancak bu ürünün kullanılması ağır yaralanma ve ölüm tehlikesini hatırı sayılır ölçüde azaltır.
- Bu kullanım kılavuzunda belirtilen önerilere titizlikle uyulmaması, yalnız kaza durumunda değil diğer koşullar altında da (örneğin ani fren vs.) çocuğunuzun ciddi tehlikeye maruz kalması riskini artırır: Oto koltuğunun araç koltuğuna düzgün olarak sabitlendiğini daima kontrol ediniz.
- Hasar görmüş, deforme olmuş veya aşırı yıpranmış olması durumunda oto koltuğu değiştirilmelidir, güvenlik niteliklerini kaybetmiş olabilir.
- Üretici tarafından uygun görülmediği takdirde ürün üzerinde herhangi bir değişiklik yapmayınız.
- Üretici tarafından verilmeyen aksesuar, yedek parça ya da diğer aksesuar kullanmayınız.
- Çocuğu Oto koltuğunun üzerinde asla gözetimsiz bırakmayınız.
- Çocuğun düşmesi tehlikesini önlemek için, elde taşırken de çocuğu daima Oto koltuğuna bağlayınız.
- Aracın dışında kullanırken, oto koltuğunun yükseltilmiş bir yüzey üzerinde kullanılması tehlikelidir.
- Oto koltuğunu asla araç koltuğu üzerinde

sabitlenmeden bırakmayınız, araç içindeki yolculara çarparak yaralanmalara neden olabilir.

- Ürün için onaylanmış bir parça değil ise araç koltuğu ile Oto koltuğu veya Oto koltuğu ile çocuk arasına hiçbir şey koymayınız: Bir kaza durumunda düzgün çalışmayabilir.
- Aracı uzun süre güneş altında bırakılması durumunda oto koltuğunun örtülmesi önerilir.
- Hafif bir kaza durumunda bile olsa oto koltuğu çıplak gözle görülmeyecek şekilde hasar görmüş olabilir: Bu nedenle değiştirilmesi gerekir.
- Oto koltuğunu elde taşımadan önce çocuğun kemerlerle bağlandığını ve sapın dikey pozisyonda iyice bloke edilmiş olduğunu kontrol ediniz.
- KeyFit Oto koltuğu takma kancasına fabrikadan sahip veya sonradan ayrı olarak satılan Chicco pusetlerine takılabilir.
- Daima pusetin kullanım kılavuzunu okuyarak üreticinin öngördüğü takma sistemini ve Oto koltuğu ile uyup uymadığını kontrol ediniz
- Çocuğu oto koltuğunu pusete takarak taşımadan önce iyice sabitlenmiş olduğundan emin olunuz.
- İkinci el oto koltuğu kullanmayınız: çıplak gözle görülmesi mümkün olmayan ancak ürünün güvenliğini tehlikeye sokacak yapısal hasar görmüş olabilir.
- Chicco firması ürünün uygunsuz kullanımından kaynaklanacak her türlü zarardan sorumlu değildir.
- Oto koltuğunun bütünleyici parçası olan kılıf yalnızca üretici tarafından onaylanmış bir başkası ile değiştirilebilir. Oto koltuğu asla kılıfsız kullanılmamalıdır.
- Kemer şeridinin bükülmemiş olduğunu kontrol ediniz, şerit veya Oto koltuğunun parçalarının kapılar arasına sıkışmasına veya kesici noktalara sürtünmesine engel olunuz. Kemerde kesik veya yıpranma görüldüğü takdirde değiştirilmesi gerekir.
- Araçta, özellikle de arka cam önünde iyice tutturulmamış eşya veya bagaj taşınmamasına dikkat ediniz: Kaza veya ani fren yapılması durumunda yolcuların yaralanmasına neden olabilir.
- Araçtaki yolcuların tümünün, gerek kendi güvenlikleri açısından gerek bir kaza veya ani fren yapma durumunda çocuğun

yaralanmasına neden olabileceklerinden, emniyet kemerlerinin takılı olduğundan emin olunuz.

- Uzun yolculuk sırasında sık sık mola veriniz. Çocuklar kolaylıkla yorulur. Araç hareket halinde iken çocuğu asla oto koltuğundan kaldırmayınız. Çocuğu bakıma gereksinim duyması durumunda güvenli bir yer bularak aracı durdurunuz.
- Oto koltuğunun kullanımı, 37 haftadan daha az hamilelik sonucu erken doğan bebekler için tehlikeli olabilir. Bu bebekler oto koltuğunda otururken nefes almakta güçlük çekebilir. Bu gibi durumlarda hastaneden çıkmadan önce çocuğunuzun durumunu değerlendirerek ve çocuğunuzun oto koltuğu ile yolculuk yapıp yapmamasını önerecek doktorunuza veya hastane personeline danışmanız önerilir.

ÜRÜNÜN ÖZELLİKLER

Oto koltuğu, doğumundan 13 kg. ağırlığa kadar olan çocukları taşımak üzere "0+ Grup" olarak tasarlanmıştır.

ÖNEMLİ UYARI

1. Bu ürün 04 seri N.44 Yönetmelik hükümlerine uygun olarak onaylanmış "Evrensel" çocuk kavrama ürünüdür. Genel olarak araçlar üzerinde kullanılmak üzere tasarlanan bu ürün, tümü ile olmasa da araç koltuklarının çoğu ile uyumludur.
2. Araç üreticisi aracın kullanım kılavuzunda söz konusu yaş aralığı için "Evrensel" çocuk kavrama ürünlerinin takılmasının öngörüldüğünü belirttiği takdirde mükemmel uyum daha kolaylıkla sağlanabilir.
3. Bu ürün, bu uyarıyı içermeyen daha önceki modellere göre daha katı kurallara dayanarak "Evrensel" olarak sınıflandırılmıştır.
4. Yalnızca 3 noktalı statik ya da sarı emniyet kemerleri ile donatılmış araçlarda kullanılmaya uygun bu ürün, UN/ECE N°16 veya eşdeğerli başka standartlara göre onaylanmıştır.
5. Tereddüt ettiğiniz durumlarda kavrama ürününün üreticisi veya yetkili satıcısı ile görüşünüz

KULLANIMDA KISITLAMA

DİKKAT! Ürünün kullanımına aşağıda belirtilen kısıtlamalara kesinlikle uyunuz, aksi durumda güvenlik riski içerebilir.

1. Çocuğunuzun ağırlığı 13 Kg.'dan fazla olmamalıdır.
2. Bu oto koltuğuna asla ön hava yastığı ile donanmış bir ön koltukta kullanmayınız, kullanım sadece ön hava yastığı devre dışı bırakılmış ise mümkündür: aracın üreticisi ile görüşerek veya aracınızın kullanım kılavuzuna bakarak hava yastığının devre dışı bırakılıp bırakılmayacağını kontrol ediniz.
3. Çocuğun ağırlığı 6 kg.'dan fazla olduğu takdirde asla mini redüktörü kullanmayınız.

Aracın üç uçlu emniyet kemerinin aşırı yüksek olmadığını kontrol ediniz (resim 15). Aksi takdirde, oto koltuğunu aracın farklı bir koltuğa takmaya deneyiniz.

ARAÇ KOLTUĞU VE EMNİYET KEMERİNİN GEREKLİ NİTELİKLERİ

Oto koltuğu ön yolcu koltuğu veya arka koltuklardan herhangi birine, aşağıda belirtilen kısıtlamalara uyularak takılabilir; oto koltuğu:

- Hareket yönüne çevrilmiş (resim 1)
- Statik veya sarmalı 3 uçlu emniyet kemeri ile donanmış olmalıdır (resim 2A)

DİKKAT! Oto koltuğunu asla sadece karın kemeri ile donanmış bir koltuğa takmayınız (resim 2B)

KEMERLERİN POZİSYONUNUN AYARLANMASI

DİKKAT! Kemerler daima çocuğun gelişmesine göre ayarlanmalıdır.

Oto koltuğunu takmadan önce kemerlerin çocuğun boyuna göre ayarlanmaları gerekir. Kemerlerin yüksekliği, omuz seviyesinin biraz altında olmalıdır (resim 3). Oto koltuğu boyu üç ayrı pozisyonda ayarlanabilir (resim 4).

Oto koltuğu, doğumundan 6 kg. ağırlığa kadar olan bebeklere daha iyi bir kavrama ve daha fazla konfor sağlamak için bir mini redüktörle donanmıştır (resim 5)

Mini redüktörü takmadan önce kemerlerin en alttaki deliğe geçirilmiş olduğunu kontrol ediniz: Bu aksesuarla kullanmak için en uygun pozisyonudur.

DİKKAT! Çocuğun azami güvenliğini sağlamak için, çocuğun ağırlığı 6 kg'dan fazla ise mini redüktörü kullanmayınız

Plastik kısımların temizlenmesi

Plastik kısımları sadece su ya da bir deterjanla ile nemiendirilmiş bir bez ile temizleyiniz.

Asla aşındırıcı deterjanlar veya eritici maddeler kullanmayınız.

Oto koltuğunun oynayan kısımları hiç bir şekilde yağlanmamalıdır.

KULLANIM ÖNERİLERİ

İçeriği-Oluşumu

- A. Kılıf
- B. Mini redüktör
- C. Güneşlik
- D. Aracın yatay kemerleri için yan kılavuzlar
- E. Ayar kemeri
- F. Kemerlerin ayar düğmesi
- G. Kemerlerin geçme iliği
- H. Tutma kolu
- I. Tentein bloke etme/serbest bırakma yan düğmeleri
- J. Pusete takma/çıkarma düğmesi
- K. Aracın çapraz kemerleri için yan kılavuzlar
- L. Çapalı kanca
- M. Tentein bloke etme/serbest bırakma yan düğmeleri
- N. Kılıfın yan lastikleri
- O. Emniyet kemerleri
- P. Emniyet kemerlerin dilleri
- Q. Emniyet kemerlerinin tokası
- R. Tokanın açma düğmesi

Endeks

- Emniyet kemerlerinin boyunun ayarlanması
- Oto koltuğunun araca takılması
- Çocuğun yerleştirilmesi
- Tutma kolunun ayarlanması
- Oto koltuğunun sallanabilir ya da sabit pozisyonu
- Oto koltuğunun kılıfının çıkartılması
- Oto koltuğunun puset üzerine takılması

EMNİYET KEMERLERİNİN BOYUNUN AYARLANMASI

1. Kemerleri, tokenin üstündeki kırmızı düğmeye bastırarak açınız (resim 6)
2. Emniyet kemerlerinin her iki ucunu resim 7'de gösterildiği gibi çekerek kancadan sıyrıp çıkartınız
3. Kemerin iki ucunu oto koltuğunun önünden çıkartıp çocuğun boyuna en uygun delikten geçirerek yeniden yerleştiriniz (resim 8)
4. Kemerlerin iki ucunu yeniden kancaya sokunuz (resim 9)

OTO KOLTUĞUNUN ARACA TAKILMASI

5. İki yandaki ayar düğmelerine basarak oto

koltuğunun tutma kolunu dikey pozisyona getiriniz (resim 10)

- Oto koltuğunu, takmayı düşündüğünüz koltuğun üzerine yerleştiriniz (resim 11)
- Araç emniyet kemerini çekiniz, karın kemerini Oto koltuğunun yanlarındaki özel kılavuzdan geçirek tokaya kancalayınız (resim 12)
- Göğüs kemerini tutup çekerek karın kemerini geriniz (resim 13). İşlemin sonunda karın kemerinin deliklerden geçtiğini kontrol ediniz.
- Göğüs kemerini gergin tutarak sırt dayama kısmının arkasında bulunan deliklerden geçirin (resim 14). Kemer, kıvrılmamasına dikkat ederek mümkün olduğunca geriniz.

DİKKAT! Taktıktan sonra araç kemerinin düzgün bir şekilde gerildiğini ve tokasının kemeri zorlamadığını kontrol ediniz. Ayrıca araç kemerinin tokasının kemerin oto koltuğundan geçme noktasına değmediğinden emin olunuz. Bu durumlar bir kaza durumunda oto koltuğunun etkinliğini tehlikeye sokabilir. (resim 15A, resim 15B)

DİKKAT! Araçın kemerini bu kullanım kılavuzunda belirtilenden başka pozisyonlarda geçirmeyiniz, çocuğunuzun güvenliğini tehlikeye sokabilir!

COCUĞUN YERLEŞTİRİLMESİ

- Oto koltuğunun ön kısmında bulunan turuncu renkli düğmeye basınız ve basılı tutarak Oto koltuğunun her iki kemerini de tamamen çekiniz (resim 16)
- Kırmızı düğmeye basarak emniyet kemerinin tokasını açınız (resim 17)
- Çocuğu Oto koltuğuna oturtunuz ve oto koltuğunun kemerlerini bağlayınız (resim 18). Kemerin dilleri tokaya yalnızca birisinin sokulmasına engel olacak şekilde yapılmıştır.
- Çocuğun emniyet kemerinin gerginliğini, çocuğu aşırı derecede sıkınamaya dikkat ederek ayar kemerini çekerek ayarlayınız (resim 19).

TUTMA KOLUNUN AYARLANMASI

Oto koltuğunun tutma kolu 3 pozisyonda ayarlanabilir (resim 20):

- Araçta, elde ve puset üzerinde taşıma
- Salıncak pozisyonu
- Sabit pozisyon

OTOMOBİL KOLTUĞUNUN SABİT VEYA SALLANMA POZİSYONU (SALLANAN ANA KUÇAĞI KULLANIMI)

Araçta kullanılmadığı zaman Oto koltuğu salıncak ya da şezlong olarak da kullanılabilir. Salıncak olarak kullanmak için tutma kolunu "B" pozisyonuna getiriniz.

Sabit pozisyon için tutma kolunu "C" pozisyonuna getiriniz.

Önemli! Bu kullanım bilgilerini ilerde referans almak üzere saklayınız

UYARI! Çocuğu denetimsiz bırakmayınız

UYARI! Çocuk yalnız başına oturabildiği zaman beşiği yatar pozisyonunda kullanmayınız

UYARI! Bu beşik uzun uykü süresinde kullanılmaya uygun değildir

UYARI! Beşiği masa, iskemle vs gibi yüksek bir yüzey üzerinde kullanmak tehlikelidir

UYARI! Emniyet sistemini daima kullanınız

Beşik yatak veya beşik yeri tutmaz. Çocuğun uyuması gerekiyorsa bir yatağa veya uygun beşiğe yatırılması gerekir

Herhangi bir yeri kırık veya eksik ise beşiği kullanmayınız

Üretici tarafından onaylanmayan aksesuar veya yedek parça kullanmayınız

Soğuk su ile elde yıkayınız; çamaşır suyu kullanmayınız; mekanik olarak kurutmayınız; ütölemeyiniz; kuru temizleme yapmayınız.

Yaş: Doğumdan yaklaşık 6 aya kadar (9 kg'a kadar)

Beşiği yalnızca sağlam ve yatay yüzeyler üzerine yerleştiriniz.

DİKKAT! Oto koltuğunu taşımadan önce sapı daima "A" dikey pozisyona getiriniz.

OTO KOLTUĞUNUN KILIFININ ÇIKARTILMASI

Oto koltuğunun kılıfını yıkamak için kemerleri açınız ve kılıfı çıkartınız. Bu işlem sırasında özellikle dikkat edilecek hususlar:

- Gövdenin kılıfını çıkartmadan önce yanlardaki iki lastiği açınız (resim 21)
- Resim 22'de gösterildiği gibi kılıf kemerlerin ayar düğmesi hizasında çıkartınız.

Yıkamak için kılıfın etiketinde belirtilen önerileri dikkatle uygulayınız.

Kemerler, toka ve plastik kısımlar sadece nemli bir bezle temizlenmelidir. Zarar verebilecek ve güvenliğini tehlikeye sokabilecek eritici maddeler ya da çamaşır suyu kullanmayınız.



Çamaşır makinesinde 30°C yıkama



Çamaşır suyu kullanmayınız



Kurutma makinesinde kurutmayınız



Ütülemeyiniz



Kuru temizleme yapmayınız

Güneşliği takmak / çıkartmak için resim 23'de gösterildiği gibi yanlardaki bloke etme/serbest bırakma düğmelerine basmak gerekir

OTO KOLTUĞUNUN PUSETE TAKILMASI

KeyFit Oto koltuğu takma kancasına fabrikadan sahip (resim 24 A) veya sonradan ayrı olarak satılan Chicco pusetlerine takılabilir (resim 24 B).

Daima pusetin kullanım kılavuzunu okuyarak üreticinin öngördüğü takma sistemini ve Oto koltuğu ile uyup uymadığını kontrol ediniz

14. Kullanım kılavuzunun talimatlarına uyarak puseti açınız
15. Eğer kullanımda ise pusetin güneşliğini kaldırınız
16. Sırt dayanağını tamamen eğiniz
17. Oto koltuğun tutma kolunu dikey olarak konumlandırınız (resim 20 A) ve pusetin kullanım kılavuzunun talimatlarına uyarak Oto koltuğunu puset üzerine sabitleyiniz
18. Oto koltuğunu pusetten söküp ayırmak için arka turuncu tuşuna basmak (resim 25'de gösterildiği gibi) ve tutma kolundan tutarak Oto koltuğunu kaldırmak yeterlidir

DİKKAT! Takma ve sökme işlemleri çocuğunuz oto koltuğunda otururken de yapılabilir; bu işlemler çocuğunuzun ağırlığı ile zorlaşabilir.

KeyFit

VIKTIGT: INNAN ANVÄNDNINGEN SKA DENNA BRUKSANVISNING LÄSAS NOGA OCH HELT OCH HÅLLET FÖR ATT UNDVIKA FAROR VID ANVÄNDNINGEN. SPARA DEN FÖR FRAMTIDA BRUK. DITT BARNS SÄKERHET KAN ÄVENTYRAS OM DU INTE NOGA FÖLJER DESSA INSTRUKTIONER.

WARNING: INNAN ANVÄNDNINGEN SKA EVENTUELLA PLASTPÅSAR OCH ALLT EMBALLAGE AVLÄGSNAS OCH SLÄNGAS SAMT HÅLLAS UTOM RÄCKHÅLL FÖR BARN. DET REKOMMENDERAS ATT ELIMINERA DESSA DELAR VID DE SÄRSKILDA SORTERINGSTÄLLENA I ENLIGHET MED GÄLLANDE LAGAR

MYCKET VIKTIGT! SKA LÄSAS GENAST

- Följ noga instruktionerna för monteringen och installationen av produkten. Undvik att någon använder produkten utan att ha läst instruktionerna.
- Spara bruksanvisningen för framtida bruk.
- Varje land förutser olika lagar och föreskrifter beträffande säkerheten vid transport av barn i bil. Därför råder vi Dig att kontakta de lokala myndigheterna för mera ingående informationer.
- **WARNING!** Enligt olycksstatistikerna är bilens baksäten vanligtvis säkrare än framsätet och är alltså att föredra för installationen av Barnstolen. I synnerhet är den säkraste sittplatsen den i mitten bälte, om den är försedd med ett 3-punktsbälte och den är alltså att föredra för installationen av Barnstolen
- **WARNING! ALLVARLIG FARA!** Om den främre sittplatsen är försedd med en krockkudde framtill får bilbarnstolen inte installeras på denna sittplats. Det är endast möjligt att installera Bilbarnstolen på framsätet och krockkudden framtill har satts ur funktion: kontrollera med bilföretaget eller med bilens handbok om det är möjligt att sätta krockkudden ur funktion.
- Om Bilbarnstolen placeras på den främre sittplatsen (endast om det inte finns någon krockkudde eller om denna har satts ur funktion) rekommenderas, för en större säkerhet, att skjuta tillbaks sittplatsen så mycket det går och som är möjligt när det

finns andra passagerare på baksätet.

- Använd inte Bilbarnstolen på sittplatser om är vända sidledes eller i motsatt riktning i förhållande till körriktningen
- Installera endast Bilbarnstolen på säten som är korrekt fastsatta på bilens struktur och vända i körriktningen. Var noga med att bilsäten som är fällbara eller vridbara är ordentligt fastkopplade, eftersom dessa annars, i händelse av en olycka, skulle kunna utgöra en fara.
- Var noga med hur Barnstolen installeras i bilen för att hindra att ett rörligt bilsäte eller bildörren kan komma i beröring med denna.
- Koppla inte fast Bilbarnstolen på ett bilsäte som endast har ett höftbälte (tvåpunktsbälte).
- Ingen Bilbarnstol kan garantera total säkerhet för barnet i händelse av en olycka, men användningen av denna produkt kan minska risken för allvarliga skador eller dödsrisken för barnet.
- Risken för att barnet skadas allvarligt, inte endast i händelse av en olycka, utan även vid andra tillfällen (till exempel tvära inbromsningar, o.s.v.) ökar om de anvisningar som ges i denna manual inte iakttagas noga: kontrollera alltid att Bilbarnstolen är korrekt fastkopplad på bilsätet.
- Om Bilbarnstolen skulle vara skadad, deformationad eller starkt slitna ska DENNA bytas ut, eftersom den kan ha förlorat sina ursprungliga säkerhetsgenskaper.
- Ingen ändring eller tillsats får göras på produkten utan tillverkarens godkännande.
- Anbringa endast de tillbehör, reservdelar eller komponenter som levereras av tillverkaren.
- Lämna inte av något som helst skäl barnet utan uppsikt i Bilbarnstolen.
- För att undvika att barnet faller ur, ska det spännas fast i Bilbarnstolen även under transporten för hand.
- Vid användningen utanför bilen är det farligt att använda Bilbarnstolen på ett upphöjt plan.
- Lämna inte Bilbarnstolen på bilsätet utan att den är ordentligt fastkopplad, eftersom den kan stöta till passagerare och skada dem.
- Lagg inte någonting, som inte är ett tillbehör som godkänts för produkten, mellan bilsätet och barnstolen: i händelse av en olycka kan detta medföra att Bilbarnstolen inte fungerar på ett korrekt sätt.
- Om bilen lämnas i direkt solljus bör Bilbarnstolen täckas över.

- Till följd av en olycka, även en lätt olycka, kan Bilbarnstolen utsättas för skador som inte alltid är synliga med blotta ögat: det är därför nödvändigt att byta ut den.
- Innan Bilbarnstolen transporteras för hand ska Du försäkra Dig om att barnet är fastspänt med säkerhetsbältena och att handgreppet är korrekt låst i vertikalt läge.
- Bilbarnstolen KeyFit kan sättas på sittvagn från Chicco som har de rätta fastsättningsanordningarna eller som kan köpas separat.
- Kontrollera alltid på sittvagnens bruksanvisning vilket fastsättningsystem som tillverkaren anser ska användas och som är kompatibelt med bilbarnstolen
- Innan barnet transporteras i Barnstolen kombinerad med sittvagnen ska Du försäkra Dig om att den är korrekt fastkopplad.
- Använd inte Bilbarnstolar som köpts i andra hand. De skulle kunna ha utsatts för farliga skador på strukturen som inte är synliga med blotta ögat, men som kan äventyra produktens säkerhet.
- Företaget Artsana avsägar sig allt ansvar för en oriktig användning av produkten
- Om klädseln ska bytas ut får endast en av tillverkaren godkänd klädsel användas, eftersom den utgör en del av Barnstolen som är väsentlig för helheten. Bilbarnstolen får aldrig användas utan klädseln.
- Kontrollera att bältes band inte har snott sig och se till att detta eller delar av Barnstolen inte kläms mellan dörrarna eller skaver mot vassa punkter. Om det är sönderskuret eller har blivit fransigt är det nödvändigt att byta ut det.
- Kontrollera att inga föremål eller bagage som inte är ordentligt fastsatta eller som är placerade på ett osäkert sätt transporteras i bilen, särskilt på den bakre hyllan, eftersom de kan skada passagerarna i händelse av en olycka eller en tvär inbromsning
- Kontrollera att alla passagerare i bilen använder sitt säkerhetsbälte, dels för sin egen del, men även för att de skulle kunna stöta till och skada barnet under resan i händelse av en olycka eller en tvär inbromsning
- Gör ofta uppehåll vid längre resor. Barnet blir mycket lätt trött. Ta inte ut barnet från Bilbarnstolen av något som helst skäl medan bilen är i rörelse. Om barnet behöver uppmärksamhet är det nödvändigt att hitta en säker plats och stanna bilen.
- För tidigt födda spädbarn med mindre än 37 veckors havandeskap kan utsättas för

risk i Barnstolen. Dessa spädbarn kan få andningsbesvär medan de sitter i Bilbarnstolen. Kontakta Din Läkare eller Sjukhuspersonalen så att de kan rekommendera en Bilbarnstol som är lämplig för Ditt barn, innan Du lämnar Sjukhuset.

PRODUKTENS EGENSKAPER

Denna bilbarnstol är godkänd för "Grupp 0+", för transport i bil av barn från födseln upp till en kroppsvikt på upp till 13 Kg

VIKTIGT MEDDELANDE

1. Detta är en "Universal" fastspänningsanordning för barn som är godkänd enligt Standard N°44, rev. serie 04. Den är lämplig för allmän användning i fordonen och är kompatibel med de flesta bilsittplatser, men inte med alla.
2. Det är lättare att erhålla en perfekt kompatibilitet i de fall när fordonets tillverkare uppger i fordonets handbok att fordonet är förberett för montering av "Universala" fastspänningsanordningar för den aktuella åldern.
3. Denna fastspänningsanordning har klassificerats "Universal" enligt kriterier för godkännande som är strängare i förhållande till föregående modeller som inte förfogar över detta meddelande.
4. Den är endast lämplig för användning i fordon som är försedda med 3 –punktsbälte som är statiskt eller försett med upprullningsautomatik och godkänt enligt Standarden UN/ECE Nr. 16 eller andra motsvarande standarder.
5. I händelse av tvivel, kontakta tillverkaren för fastspänningsanordningen eller återförsäljaren.

BEGRÄNSNINGAR VID ANVÄNDNINGEN

VARNING! Respektera noga följande begränsningar vid användningen av produkten, i annat fall garanteras inte säkerheten

1. Barnets kroppsvikt får inte överskrida 13 Kg.
 2. Använd inte Bilbarnstolen på framsätet om detta är försett med krockkudde, utan endast om krockkudden framtill har satts ur funktion. Kontrollera med bilföretaget eller i bilens handbok om det är möjligt att sätta krockkudden ur funktion.
 3. Använd inte minireduceraren om barnets kroppsvikt överskrider 6 Kg.
- Se till att spännet till bilens trepunktsbälte inte sitter för högt (fig. 15). Försök i annat fall

att installera bilbarnstolen på en annan sittplats i bilen.

NÖDVÄNDIGA KRAV PÅ BILSÄTET OCH PÅ SÄKERHETSÅLTET

Bilbarnstolen kan installeras på ett framsäte bredvid föraren eller på ett baksäte, men på följande villkor. Bilsätet ska vara:

- vänt i körriktningen (Figur 1)
- försett med ett 3 punkts-bälte som är statiskt eller försett med upprullningsautomatik (Figur 2A)

WARNING! Installera inte bilbarnstolen på ett bilsäte som endast är försett med ett höftbälte (Figur 2B)

JUSTERING AV SÄKERHETSÅLTENAS LÄGE

WARNING! Bältena ska alltid anpassas till barnets tillväxt.

Innan Barnstolen installeras i bilen ska barnets fasthållningsbälten positioneras i korrekt höjd. Det korrekta läget för bältenas höjd är något under axlarnas nivå (Figur 3). Barnstolen är försedd med 3 lägen för höjdjusteringen (Figur 4).

Barnstolen är försedd med en minireducerare för att garantera en ordentlig fasthållning och större komfort för barnen från födseln upp till en kroppsvikt på 6 Kg (Figur 5)

Innan minireduceraren installeras ska Du kontrollera att bältena är införda i den nedersta slitsen, eftersom denna är det enda läget som tillåts vid användningen av detta tillbehör.

WARNING: för att garantera maximal säkerhet åt barnet ska minireduceraren inte användas om barnets kroppsvikt överskrider 6 Kg

ANVÄNDNINGSFÖRESKRIFTER

Beståndsdelar

- A. Klädsel
- B. Minireducerare
- C. Solsufflett
- D. Sidoskenor för bilens horisontala bälte
- E. Justeringsbälte
- F. Tryckknapp för justeringen av bältena
- G. Slitsar för bältenas genomgång
- H. Handgrepp
- I. Tryckknappar för regleringen av handgreppet
- J. Knapp för fastkoppling/urkoppling på sittvagnen
- K. Skena för bilens diagonala bälte
- L. Ankarformad hake
- M. Tryckknappar för sufflettens låsning /lossning på sidan

N. Gummiband för fastsättningen av klädseln på sidorna

- O. Säkerhetsbälten
- P. Låsbleck för säkerhetsbältena
- Q. Bälteslås för säkerhetsbältena
- R. Tryckknapp för bälteslåsets öppning

Innehållsförteckning

- Justering av säkerhetsbältenas höjd
- Fastsättning av Barnstolen i bilen
- Placering av barnet
- Reglering av handgreppet
- Gungläge eller fast läge för Barnstolen
- Hur Barnstolens klädsel tas av
- Hur Barnstolen kopplas fast på Sittvagnen

JUSTERING AV SÄKERHETSÅLTENAS HÖJD

1. Lossa säkerhetsbältena genom att trycka på den röda knappen som sitter på bälteslåset (Figur 6)
2. Dra ut säkerhetsbältets två ändar från den ankarformade haken, på det sätt som visas i figur 7
3. Dra ut de två bältesdelarna från framsidan av Barnstolen och sätt i dem på nytt i den slits som lämpar sig bäst för barnets höjd (Figur 8)
4. För på nytt in bältenas två ändar på den ankarformade haken (Figur 9)

FASTSÄTTNING AV BARNSTOLEN I BILEN

5. Placera Bilbarnstolens handgrepp vertikalt genom att trycka på de två sidoknapparna för regleringen (Figur 10)
6. Placera Bilbarnstolen på det bilsäte där den ska installeras (Figur 11)
7. Dra ut bilens säkerhetsbälte och koppla fast det på det särskilda bälteslåset genom att låta höftbältet passera i Bilbarnstolens två särskilda sidoskenor (Figur 12)
8. Ta tag i bröstbältet och dra det så att höftbältet spänns (Figur 13). När momentet har avslutats ska Du kontrollera att höftbältet fortfarande är i de särskilda skenorna.
9. Fortsätt att hålla bröstbältet i spänning och låt det passera i skenan som är belägen på ryggdelens baksida (Figur 14). Sträck bältet så mycket som möjligt utan att lämna bandöverskott och kontrollera att det inte har snott sig.

WARNING! Efter installationen ska Du alltid kontrollera att bilbältet är korrekt sträckt och att dess bälteslås inte tvingar ut bältet från det särskilda sätet. Kontrollera dessutom att bilbältets bälteslås inte kommer i beröring med bältets genomgångspunkt på bilbarnstolen, eftersom dessa tillstånd skulle kunna

äventyra bilbarnstolens effektivitet i händelse av en olycka (Figur 15A, Figur 15B)
WARNING! Låt inte bilbältet passera i andra lägen än de som angivs i denna Bruksanvisning, eftersom detta skulle kunna äventyra barnets säkerhet!

PLACERING AV BARNET

10. Tryck på den orangerfärgade knappen som sitter på bilbarnstolens framsida och genom att hålla den intryckt drar Du samtidigt ut Bilbarnstolens två bälten helt och hållet (Figur 16)
11. Lossa säkerhetsbältenas bälteslås genom att trycka på den röda knappen (Fig. 17)
12. Placera barnet i Bilbarnstolen och spänn sedan fast Barnstolen säkerhetsbälten (Figur 18). Låsbleckens form tillåter inte att endast den ena av de två införs i bälteslåset.
13. Justera spänningen av barnets säkerhetsbälten genom att dra det särskilda justeringsbältet (Figur 19) och var härvid noga med att inte dra åt bältet för mycket.

REGLERING AV HANDGREPPET

Barnstolens handgrepp kan regleras i 3 lägen (Figur 20):

- A Läge för transport i bil, för hand och på sittvagnen
- B Läge för gungfunktion
- C Fast läge

Hur barnet tas ur från Bilbarnstolen

1. Lossa bilbältet
2. Dra ut bilbältets diagonala del från klämsman
3. Led bältet under upprullningen.

FAST ELLER VIPPENDE POSISJON PÅ BARNESETET (BRUKT SOM FLUKTSTOL)

När Barnstolen inte används i bilen kan den även användas som gunga eller som vilstol. För gungfunktionen ska handgreppet ställas in i läget "B"

För det fasta läget ska handgreppet ställas in i läget "C"

Viktig! Oppbevar disse instruksjonene til senere bruk

ADVARSEL: La ikke barnet være ubevoktet

ADVARSEL: Ikke bruk fluktstolen hvis barnet kan sitte av seg selv

ADVARSEL: Denne fluktstolen er ikke beregnet til lengre perioder av søvn

ADVARSEL – Det er farlig å bruke fluktstolen

på opphøyde flater, som bord, stoler osv.

ADVARSEL – Bruk alltid fastspenningsanordningen

Fluktstolen erstatter ikke en seng eller en vugge. Hvis barnet behøver å sove, skal det legges i en passende seng eller vugge

Ikke bruk fluktstolen hvis noen komponenter er ødelagte eller mangler

Ikke bruk tilbehør eller reservedeler som ikke er godkjente av produsenten

Vask for hånd i kaldt vann; ikke blek; ikke tørk i tørketrommel; ikke stryk; ikke rens kjemisk.

Alder: Fra fødselen av til ca. 6 måneder (opp til 9 kg)

Sett fluktstolen kun på stabile, jevne overflater. **WARNING!** Innan Barnstolen transporteras ska handgreppet alltid återföras och låsas i vertikalt läge "A"

HUR BARNSTOLENS KLÄDSEL TAS AV

För att tvätta Barnstolens klädsel lossar Du säkerhetsbältena och tar av klädseln. Under dessa moment ska Du vara särskilt noga med att:

- lossa de två gummibanden för fastsättningen på sidorna innan klädseln tas av från stolen (Figur 21)
- ta av fodret vid bältenas justeringsknapp, såsom visas i figur 22

Följ noga de tvättinstruktioner som står på etiketten som sitter på fodret.

Bälte, bälteslås och delar i plast ska endast rengöras med en fuktig duk. Använd inte lösningsmedel eller blekmedel som kan skada dem och göra dem osäkra.



Tvättas i maskin i 30°C



Använd ej blekmedel



Får ej torktumlas



Stryk inte



Får ej kemtvättas

För att sätta fast / ta av solsuffletten är det nödvändigt att använda de två sidoknapparna för låsning / lossning, såsom visas i figur 23

HUR BARNSTOLEN KOPPLAS FAST PÅ SITTVAGNEN

Bilbarnstolen KeyFit kan sättas på sittvagnar från Chicco som har de rätta fastsättningsanordningarna (fig. 24 A) eller som kan köpas separat. (fig. 24 B)

Kontrollera alltid på sittvagnens bruksanvisning vilket fastsättningssystem som tillverkaren anser ska användas och som är kompatibelt med bilbarnstolen

14. Följ manualens instruktioner för att fälla upp sittvagnen
15. Fäll upp sittvagnens sufflett, om den används
16. Fäll ner ryggstödet helt i lutat läge
17. Placera bilbarnstolens handgrepp vertikalt (fig. 20 A) och sätt den på sittvagnen enligt instruktionerna i det särskilda avsnittet i sittvagnens manual
18. För att lossa bilbarnstolen från sittvagnen är det bara att trycka på den bakre orangefärgade knappen (som fig. 25 visar). Lyft den genom att hålla i handgreppet

VARNING! Fastkopplingen och urkopplingen av Barnstolen kan även utföras med barnet i Barnstolen. Barnets vikt kan göra att dessa moment i detta fall blir mindre lätta att utföra.

GR Οδηγίες χρήσης

KeyFit

ΣΗΜΑΝΤΙΚΟ: ΠΡΙΝ ΑΠΟ ΤΗ ΧΡΗΣΗ ΔΙΑΒΑΣΤΕ ΠΡΟΣΕΚΤΙΚΑ ΟΛΕΣ ΤΙΣ ΟΔΗΓΙΕΣ ΧΡΗΣΗΣ ΓΙΑ ΝΑ ΑΠΟΦΥΓΕΤΕ ΚΙΝΔΥΝΟΥΣ ΚΑΤΑ ΤΗ ΧΡΗΣΗ ΚΑΙ ΚΡΑΤΗΣΤΕ ΤΙΣ ΓΙΑ ΝΑ ΤΙΣ ΣΥΜΒΟΥΛΕΥΕΣΤΕ ΣΤΟ ΜΕΛΛΟΝ. ΓΙΑ ΝΑ ΜΗ ΘΕΣΕΤΕ ΣΕ ΚΙΝΔΥΝΟ ΤΗΝ ΑΣΦΑΛΕΙΑ ΤΟΥ ΠΑΙΔΙΟΥ ΣΑΣ ΑΚΟΛΟΥΘΗΣΤΕ ΠΡΟΣΕΚΤΙΚΑ ΑΥΤΕΣ ΤΙΣ ΟΔΗΓΙΕΣ.

ΠΡΟΣΟΧΗ! ΠΡΙΝ ΑΠΟ ΤΗ ΧΡΗΣΗ ΑΦΑΙΡΕΣΤΕ ΚΑΙ ΠΕΤΑΞΤΕ ΤΥΧΟΝ ΠΛΑΣΤΙΚΕΣ ΣΑΚΟΥΛΕΣ ΚΑΙ ΟΛΑ ΤΑ ΣΤΟΙΧΕΙΑ ΠΟΥ ΑΠΟΤΕΛΟΥΝ ΤΜΗΜΑ ΤΗΣ ΣΥΣΚΕΥΑΣΙΑΣ ΤΟΥ ΠΡΟΪΟΝΤΟΣ Ή ΦΥΛΑΞΤΕ ΤΑ ΜΑΚΡΩ ΑΠΟ ΤΑ ΠΑΙΔΙΑ. ΣΥΝΙΣΤΑΤΑΙ ΝΑ ΑΠΟΡΡΙΠΤΕΤΕ ΑΥΤΑ ΤΑ ΣΤΟΙΧΕΙΑ ΧΡΗΣΙΜΟΠΟΙΩΝΤΑΣ ΤΟΥΣ ΕΙΔΙΚΟΥΣ ΚΑΔΟΥΣ ΑΝΑΚΥΚΛΩΣΗΣ ΣΥΜΦΩΝΑ ΜΕ ΤΟΥΣ ΙΣΧΥΟΝΤΕΣ ΝΟΜΟΥΣ.

ΕΞΑΙΡΕΤΙΚΑ ΣΗΜΑΝΤΙΚΟ! ΔΙΑΒΑΣΤΕ ΑΜΕΣΩΣ.

- Διαβάστε προσεκτικά τις οδηγίες χρήσης πριν συναρμολογήσετε και τοποθετήσετε το προϊόν. Το προϊόν δεν πρέπει να χρησιμοποιείται από άτομα που δεν γνωρίζουν τις οδηγίες χρήσης.
- Κρατήστε αυτές τις οδηγίες για μελλοντική χρήση.
- Σε κάθε χώρα προβλέπονται διαφορετικοί νόμοι και κανονισμοί που αφορούν την ασφάλεια για τη μεταφορά παιδιών με το αυτοκίνητο. Για το λόγο αυτό συνιστάται να επικοινωνήσετε με τις τοπικές αρχές για περισσότερες πληροφορίες.
- **ΠΡΟΣΟΧΗ!** Σύμφωνα με τις στατιστικές των ατυχημάτων, το πίσω κάθισμα του οχήματος είναι πιο ασφαλές από το μπροστινό και επομένως πρέπει να προτιμάται για την τοποθέτηση του καθίσματος. Πιο συγκεκριμένα το πιο ασφαλές κάθισμα είναι το μεσαίο στο πίσω μέρος, αν διαθέτει ζώνη 3 σημείων: Στην περίπτωση αυτή συνιστάται να τοποθετείτε το καρεκλάκι στο πίσω κεντρικό κάθισμα.
- **ΠΡΟΣΟΧΗ! ΣΟΒΑΡΟΣ ΚΙΝΔΥΝΟΣ!** Μην χρησιμοποιείτε ποτέ αυτό το καθισματάκι σε μπροστινό κάθισμα που διαθέτει αερόσακο. Μπορείτε να τοποθετήσετε το καθισματάκι στο μπροστινό κάθισμα μόνο αν ο αερόσακος έχει απενεργοποιη-

θεί. Συμβουλευτείτε την κατασκευαστική εταιρεία ή τις οδηγίες χρήσης του οχήματος για να διαπιστώσετε αν ο αερόσακος μπορεί να απενεργοποιηθεί.

- Αν το κάθισμα τοποθετείται στο μπροστινό κάθισμα του αυτοκινήτου (μόνο αν δεν υπάρχει μπροστινός αερόσακος ή αν έχει απενεργοποιηθεί), για μεγαλύτερη ασφάλεια συνιστάται να τραβήξετε προς τα πίσω το κάθισμα του αυτοκινήτου όσο το δυνατόν περισσότερο ανάλογα με το αν υπάρχουν επιβάτες στο πίσω κάθισμα.
 - Μην χρησιμοποιείτε ποτέ αυτό το κάθισμα σε καθίσματα αυτοκινήτου στραμμένα στο πλάι ή με αντίθετη κατεύθυνση από αυτήν της πορείας.
 - Τοποθετείτε το καθισματάκι μόνο σε καθίσματα που είναι σωστά εφαρμοσμένα στο πλαίσιο του αυτοκινήτου και στραμμένα προς εμπρός. Προσέχετε έτσι ώστε τυχόν πτυσσόμενα ή περιστρεφόμενα καθίσματα να είναι καλά στερεωμένα ώστε να μην είναι επικίνδυνα σε περίπτωση ατυχήματος.
 - Προσέχετε κατά την τοποθέτηση του καθίσματος στο αυτοκίνητο έτσι ώστε να αποφύγετε την παγίδευσή του σε κινητά καθίσματα ή την πόρτα.
 - Μην δένετε ποτέ το καθισματάκι σε ένα κάθισμα αυτοκινήτου που διαθέτει μόνο κοιλιακή ζώνη (δύο σημείων).
 - Κανένα κάθισμα αυτοκινήτου δεν εγγυάται την απόλυτη ασφάλεια του παιδιού σε περίπτωση ατυχήματος, αλλά η χρήση αυτού του προϊόντος μειώνει τον κίνδυνο τραυματισμού και θανάτου του παιδιού.
 - Η μη σωστή χρήση του προϊόντος αυξάνει τον κίνδυνο σοβαρών βλαβών για το παιδί, όχι μόνο σε περίπτωση ατυχήματος, αλλά και σε άλλες καταστάσεις (απότομο φρενάρισμα, κτλ.): Ελέγχετε πάντα ότι το κάθισμα είναι στερεωμένο σωστά στο κάθισμα του αυτοκινήτου.
 - Σε περίπτωση που το κάθισμα είναι κατεστραμμένο, παραμορφωμένο ή παρουσιάζει έντονη φθορά, πρέπει να αντικαθίσταται. Μπορεί να έχει χάσει τα αρχικά χαρακτηριστικά ασφαλείας.
 - Μην κάνετε μετατροπές ή προσθήκες στο προϊόν χωρίς την έγκριση του κατασκευαστή.
- Μην τοποθετείτε εξαρτήματα, ανταλλακτικά και στοιχεία που δεν είναι εγκεκριμένα από τον κατασκευαστή.
- Μην αφήνετε το παιδί στο κάθισμα χωρίς επίβλεψη για κανένα λόγο.

- Για να αποφύγετε τον κίνδυνο πτώσεων, δένετε το παιδί πάντα στο καθισματάκι ακόμα και όταν το μεταφέρετε με το χέρι.
- Κατά τη χρήση του καθίσματος εκτός αυτοκινήτου, είναι επικίνδυνη η τοποθέτησή του σε μία υπερυψωμένη επιφάνεια.
- Μην αφήνετε ποτέ το καθισματάκι στο κάθισμα του αυτοκινήτου χωρίς να είναι στερεωμένο. Μπορεί να χτυπήσει και να τραυματίσει τους επιβάτες.
- Μην τοποθετείτε τίποτα, εκτός από εγκκεκριμένα για το προϊόν αξεσουάρ, ανάμεσα στο κάθισμα του αυτοκινήτου και το καθισματάκι ή ανάμεσα στο καθισματάκι και το παιδί. Σε περίπτωση ατυχήματος το κάθισμα μπορεί να μην λειτουργήσει σωστά.
- Σε περίπτωση που το όχημα μείνει εκτεθειμένο στον ήλιο, συνιστάται να σκεπάσετε το κάθισμα.
- Μετά από ένα έστω και μικρό ατύχημα, το κάθισμα μπορεί να υποστεί μη ορατές ζημιές. Γι αυτό πρέπει σε κάθε περίπτωση να το αντικαταστήσετε.
- Σε περίπτωση που μεταφέρετε το καθισματάκι με το χέρι βεβαιωθείτε ότι το παιδί είναι δεμένο με τις ζώνες ασφαλείας και ότι η λαβή έχει μπλοκάρει σωστά σε κάθετη θέση.
- Η πολυθρόνα KeyFit μπορεί να στερεωθεί στα καρότσια Chicco που διαθέτουν τα κατάλληλα συστήματα σύνδεσης εργοστασιακής κατασκευής ή που πωλούνται ξεχωριστά.
- Πάντα να βεβαιώνετε ότι στο εγχειρίδιο οδηγιών του καροτσιού προβλέπεται από τον κατασκευαστή το σύστημα σύνδεσης και ότι είναι συμβατό με την Πολυθρόνα
- Πριν μεταφέρετε το παιδί με το καθισματάκι πάνω στο καροτσάκι, βεβαιωθείτε ότι το ίδιο έχει στερεωθεί σωστά.
- Μην χρησιμοποιείτε καθίσματα από δεύτερο χέρι: Μπορεί να έχουν υποστεί ζημιές μη ορατές με γυμνό μάτι που μπορεί να επηρεάσουν την ασφάλεια του προϊόντος.
- Η εταιρεία Artsana δεν αναλαμβάνει καμία ευθύνη σε περίπτωση μη σωστής χρήσης του προϊόντος.
- Η επένδυση μπορεί να αντικατασταθεί αποκλειστικά με μία εγκκεκριμένη από τον κατασκευαστή, γιατί αποτελεί αναπόσπαστο τμήμα του καθίσματος αυτοκινήτου. Το καθισματάκι αυτοκινήτου δεν πρέπει να χρησιμοποιείται ποτέ χωρίς την επένδυση.
- Ελέγχετε ότι η ταινία της ζώνης δεν είναι

μπερδεμένη. Προσέχετε έτσι ώστε να μην πάνε η ταινία ή τμήματα του καθίσματος ανάμεσα στις πόρτες ή να μην έρχονται σε επαφή με αιχμηρά αντικείμενα. Σε περίπτωση που η ζώνη παρουσιάσει κοψίματα ή σχισίματα, αντικαταστήστε την.

- Βεβαιωθείτε ότι δεν μεταφέρονται στο αυτοκίνητο μη στερεωμένα αντικείμενα ή αποσκευές, κυρίως στο πίσω μέρος, γιατί σε περίπτωση ατυχήματος μπορεί να τραυματίσουν τους επιβάτες.
- Βεβαιωθείτε ότι όλοι οι επιβάτες του οχήματος χρησιμοποιούν τη ζώνη ασφαλείας, τόσο για τη δική τους ασφάλεια, όσο και γιατί σε περίπτωση ατυχήματος μπορεί να τραυματίσουν σοβαρά το παιδί.
- Σε περίπτωση μεγάλων ταξιδιών κάντε συχνές στάσεις. Το παιδί κουράζεται πολύ εύκολα. Δεν πρέπει να βγάζετε για κανένα λόγο το παιδί από το κάθισμα αυτοκινήτου όταν το όχημα είναι σε κίνηση. Αν το παιδί σας χρειάζεται φροντίδα, βρείτε έναν ασφαλή χώρο και σταθμεύστε.
- Νεογέννητα μωρά που έχουν γεννηθεί πριν από την 37η εβδομάδα της κύησης μπορεί να κινδυνεύουν στο καθισματάκι. Τα νεογέννητα αυτά μπορεί να παρουσιάσουν αναπνευστικά προβλήματα, ενώ βρίσκονται στο κάθισμα. Απευθυνθείτε στο γιατρό σας ή στο προσωπικό του νοσοκομείου οι οποίοι θα κρίνουν ποιο είναι για το μωρό σας το πιο κατάλληλο κάθισμα ή πορτ-μπεμπέ αυτοκινήτου.

ΧΑΡΑΚΤΗΡΙΣΤΙΚΑ ΤΟΥ ΠΡΟΪΟΝΤΟΣ

Το καθισματάκι ανήκει στην "Ομάδα 0+" για τη μεταφορά παιδιών από τη γέννηση έως 13 κιλά

ΣΗΜΑΝΤΙΚΗ ΕΙΔΟΠΟΙΗΣΗ

1. Αυτό είναι ένα κάθισμα αυτοκινήτου για παιδιά "Universal", εγκκεκριμένο σύμφωνα με τον κανονισμό N° 44 τροποποίηση 04. Κατάλληλο για γενική χρήση στα οχήματα και συμβατό με τα περισσότερα αλλά όχι με όλα τα καθίσματα των αυτοκινήτων.
2. Η απόλυτη συμβατότητα επιτυγχάνεται ευκολότερα στις περιπτώσεις που ο κατασκευαστής του οχήματος δηλώνει στο εγχειρίδιο του οχήματος ότι το αυτοκίνητο είναι κατάλληλο για τοποθέτηση καθισμάτων για παιδιά "Universal" για τη συγκεκριμένη ηλικιακή ομάδα.

3. Αυτό το κάθισμα έχει καταταχθεί ως "Universal" με πιο αυστηρά κριτήρια έγκρισης από τα προηγούμενα μοντέλα που δεν διαθέτουν την παρούσα προειδοποίηση.
4. Είναι κατάλληλο μόνο για χρήση σε οχήματα που διαθέτουν ζώνη ασφαλείας 3 σημείων, στατική ή τυλισόμενη, βάσει του Κανονισμού UN/ECE N°16 ή άλλους ανάλογους κανονισμούς.
5. Σε περίπτωση αμφιβολίας, επικοινωνήστε με τον κατασκευαστή ή τον αντιπρόσωπο.

ΠΕΡΙΟΡΙΣΜΟΙ ΣΤΗ ΧΡΗΣΗ

ΠΡΟΣΟΧΗ! Σεβαστείτε τους ακόλουθους περιορισμούς στη χρήση του προϊόντος: Στην αντίθετη περίπτωση η ασφάλεια δεν είναι εγγυημένη.

1. Το βάρος του παιδιού δεν πρέπει να είναι πάνω από 13 κιλά.
2. Μην χρησιμοποιείτε ποτέ το καθισματάκι στο κάθισμα του συνοδηγού με μπροστινό αερόσακο, αλλά μόνο αν ο μπροστινός αερόσακος έχει απενεργοποιηθεί: Συμβουλευτείτε την κατασκευαστική εταιρεία ή τις οδηγίες χρήσης του οχήματος για να διαπιστώσετε αν ο αερόσακος μπορεί να απενεργοποιηθεί.
3. Μην χρησιμοποιείτε ποτέ το μαξιλαράκι comfort αν το παιδί είναι πάνω από 6 κιλά.

Βεβαιωθείτε ότι η πόρπη της ζώνης τριών σημείων του αυτοκινήτου δεν βρίσκεται πολύ ψηλά (εικ. 15). Σε αντίθετη περίπτωση, εγκαταστήστε το κάθισμα αυτοκινήτου σε ένα άλλο κάθισμα του οχήματος.

ΑΠΑΡΑΙΤΗΤΕΣ ΠΡΟΫΠΟΘΕΣΕΙΣ ΤΟΥ ΚΑΘΙΣΜΑΤΟΣ ΑΥΤΟΚΙΝΗΤΟΥ ΚΑΙ ΤΗΣ ΖΩΝΗΣ ΑΣΦΑΛΕΙΑΣ

Το καθισματάκι μπορεί να τοποθετηθεί στο κάθισμα του συνοδηγού ή σε οποιοδήποτε πίσω κάθισμα, αλλά με τους εξής περιορισμούς: Το κάθισμα πρέπει να είναι:

- Στραμμένο προς εμπρός (σχέδιο 1).
- Να διαθέτει ζώνη 3 σημείων στερέωσης, στατική ή τυλισόμενη (σχέδιο 2Α).

ΠΡΟΣΟΧΗ! Μην τοποθετείτε ποτέ το καθισματάκι σε ένα κάθισμα που διαθέτει μόνο κοιλιακή ζώνη (σχέδιο 2Β)

ΡΥΘΜΙΣΗ ΤΗΣ ΘΕΣΗΣ ΤΩΝ ΖΩΝΩΝ ΑΣΦΑΛΕΙΑΣ

ΠΡΟΣΟΧΗ! Οι ζώνες πρέπει να προσαρμόζονται σύμφωνα με την ανάπτυξη του παιδιού. Πριν τοποθετήσετε το καθισματάκι στο αυ-

τοκίνητο πρέπει να ρυθμίσετε στο σωστό ύψος τις ζώνες ασφαλείας του παιδιού. Η σωστή ρύθμιση του ύψους των ζωνών είναι ελαφρώς κάτω από το ύψος των ώμων (σχέδιο. 3). Το καθισματάκι διαθέτει 3 θέσεις ύψους (σχέδιο. 4).

Το καθισματάκι διαθέτει μαξιλαράκι comfort που εγγυάται στο παιδί από τη γέννηση μέχρι το βάρος των 6 κιλών τη σωστή και άνετη τοποθέτηση και θέση (Σχ. 5).

Για να τοποθετήσετε το μαξιλαράκι comfort βεβαιωθείτε ότι οι ζώνες είναι περασμένες στην πιο χαμηλή σχισμή: Είναι η μόνη επιτρεπτή θέση με το μαξιλαράκι comfort (σχέδιο. 5).

ΠΡΟΣΟΧΗ: Για την απόλυτη ασφάλεια του παιδιού, αφαιρέστε το μαξιλαράκι comfort μόλις το βάρος του παιδιού φτάσει τα 6 κιλά.

ΟΔΗΓΙΕΣ ΧΡΗΣΗΣ

Στοιχεία

- A. Επένδυση
- B. Μαξιλαράκι comfort
- C. Τέντα για τον ήλιο
- D. Πλάγιοι οδηγοί της οριζόντιας ζώνης του αυτοκινήτου
- E. Ζώνη ρύθμισης
- F. Πλήκτρο ρύθμισης των ζωνών
- G. Σχισμές περάσματος των ζωνών
- H. Λαβή
- I. Πλήκτρα ρύθμισης της λαβής
- J. Πλήκτρο τοποθέτησης/αφαίρεσης του καθίσματος από το καρτσάκι
- K. Οδηγός της διαγώνιας ζώνης του αυτοκινήτου
- L. Άγκιστρο
- M. Πλάγια πλήκτρα ασφάλισης/ απελευθέρωσης της κουκούλας
- N. Πλάγια λαστιχάκια στερέωσης της επένδυσης
- O. Ζώνες ασφαλείας
- P. Προεξοχές της ζώνης ασφαλείας
- Q. Αγκράφα της ζώνης ασφαλείας
- R. Πλήκτρο ανοίγματος της αγκράφας

Περιεχόμενα

- Ρύθμιση του ύψους των ζωνών ασφαλείας
- Τοποθέτηση του καθίσματος στο αυτοκίνητο
- Τοποθέτηση του παιδιού
- Ρύθμιση της λαβής
- Λικνιζόμενη ή σταθερή θέση του καθίσματος
- Αφαίρεση της επένδυσης του καθίσματος

τος

- Τοποθέτηση του καθίσματος στο καροτσάκι περιπάτου

ΡΥΘΜΙΣΗ ΤΟΥ ΥΨΟΥΣ ΤΩΝ ΖΩΝΩΝ ΑΣΦΑΛΕΙΑΣ

1. Ανοίξτε τις ζώνες, πιέζοντας το κόκκινο πλήκτρο στην αγκράφα (σχέδιο 6).
2. Βγάλτε τα δύο άκρα των ζωνών ασφαλείας από το άγκιστρο όπως υποδεικνύεται στο σχέδιο 7.
3. Βγάλτε τις ζώνες από το μπροστινό μέρος του καθίσματος και περάστε τις στην πιο κατάλληλη για το ύψος του παιδιού σχισμή (σχέδιο 8).
4. Περάστε και πάλι τα δύο άκρα των ζωνών στο άγκιστρο (σχέδιο 9).

ΤΟΠΟΘΕΤΗΣΗ ΤΟΥ ΚΑΘΙΣΜΑΤΟΣ ΣΤΟ ΑΥΤΟΚΙΝΗΤΟ

5. Τοποθετήστε τη λαβή του καθίσματος σε κάθετη θέση πιέζοντας τα δύο πλάγια πλήκτρα ρύθμισης (σχέδιο 10).
6. Τοποθετήστε το καθισματάκι στο κάθισμα του αυτοκινήτου στη θέση που έχετε επιλέξει (σχέδιο 11).
7. Τραβήξτε τη ζώνη ασφαλείας του αυτοκινήτου και δέστε την στην αντίστοιχη αγκράφα, περνώντας το κοιλιακό τμήμα της ζώνης στους δύο ειδικούς οδηγούς του καθίσματος (σχέδιο 12).
8. Πιάστε τη θωρακική ζώνη και τραβήξτε την, έτσι ώστε να τεντώσει η κοιλιακή ζώνη (σχέδιο 13). Στο τέλος της διαδικασίας βεβαιωθείτε ότι η κοιλιακή ζώνη βρίσκεται ακόμη στους ειδικούς οδηγούς.
9. Κρατώντας συνεχώς τεντωμένη τη θωρακική ζώνη, περάστε την στον οδηγό που βρίσκεται στο πίσω μέρος της πλάτης (σχέδιο 14). Τεντώστε τη ζώνη όσο πιο πολύ μπορείτε, χωρίς να αφήσετε περίσυμα ταινίας, και βεβαιωθείτε ότι δεν είναι μπερδεμένη.

ΠΡΟΣΟΧΗ: Μετά την τοποθέτηση ελέγχετε πάντα ότι η ζώνη του αυτοκινήτου έχει τεντώσει σωστά και ότι η αγκράφα της δεν πιέζει τη ζώνη ώστε να βγει από την υποδοχή της. Βεβαιωθείτε επίσης ότι η αγκράφα της ζώνης του αυτοκινήτου δεν έρχεται σε επαφή με το σημείο περάσματος της ζώνης στο καθισματάκι. Αυτές οι καταστάσεις μπορεί να ελαττώσουν την αποτελεσματικότητα του καθίσματος σε περίπτωση ατυχήματος (σχέδιο 15 Α, σχέδιο 15 Β).

ΠΡΟΣΟΧΗ: Μην περνάτε τη ζώνη του αυτοκινήτου σε διαφορετικές θέσεις από αυτές

που υποδεικνύονται σε αυτές τις οδηγίες χρήσης γιατί μπορεί να θέσετε σε κίνδυνο την ασφάλεια του παιδιού.

ΤΟΠΟΘΕΤΗΣΗ ΤΟΥ ΠΑΙΔΙΟΥ

10. Πιέστε το πορτοκαλί πλήκτρο που βρίσκεται στην μπροστινή πλευρά του καθίσματος και κρατώντας το πατημένο τραβήξτε εντελώς τις δύο ζώνες του καθίσματος (σχέδιο 16).
11. Ανοίξτε την αγκράφα των ζωνών ασφαλείας, πιέζοντας το κόκκινο πλήκτρο (σχέδιο 17).
12. Τοποθετήστε το παιδί στο κάθισμα αυτοκινήτου και δέστε τις ζώνες του καθίσματος (σχέδιο 18.). Οι προεξοχές της αγκράφας είναι έτσι κατασκευασμένες ώστε να μην μπορεί να εισαχθεί μόνο μία από τις δύο στην αγκράφα.
13. Τεντώστε τις ζώνες ασφαλείας του παιδιού, τραβώντας την κεντρική ζώνη ρύθμισης (σχέδιο 19) προσέχοντας έτσι ώστε να μη σφίξετε υπερβολικά το παιδί

ΡΥΘΜΙΣΗ ΤΗΣ ΛΑΒΗΣ

Η λαβή του καθίσματος ρυθμίζεται σε 3 θέσεις (σχέδιο 20):

- Α. Θέση μεταφοράς στο αυτοκίνητο, με το χέρι και στο καροτσάκι περιπάτου.
- Β. Λικνιζόμενη θέση
- Γ. Σταθερή θέση

ΚΑΘΙΣΜΑ ΑΥΤΟΚΙΝΗΤΟΥ ΣΤΗ ΣΤΑΘΕΡΗ Ή ΛΙΚΝΙΖΟΜΕΝΗ ΘΕΣΗ (ΓΙΑ ΧΡΗΣΗ ΩΣ ΡΗΛΑΞ)

Όταν δεν χρησιμοποιείται στο αυτοκίνητο, το καθισματάκι μπορεί να χρησιμοποιηθεί και ως σταθερό ή λικνιζόμενο ρηλάξ.

Για να μπορεί να λικνίζεται, τοποθετήστε τη λαβή στη θέση "Β".

Για να το χρησιμοποιήσετε στη σταθερή θέση τοποθετήστε τη λαβή στη θέση "C".
Σημαντικό! Κρατήστε αυτές τις οδηγίες για να τις συμβουλευέστε στο μέλλον.

ΠΡΟΕΙΔΟΠΟΙΗΣΗ: Μην αφήνετε ποτέ το παιδί χωρίς επίβλεψη.

ΠΡΟΕΙΔΟΠΟΙΗΣΗ: Μη χρησιμοποιείτε το ρηλάξ αν το παιδί είναι σε θέση να καθίσει μόνο του.

ΠΡΟΕΙΔΟΠΟΙΗΣΗ: Αυτό το ρηλάξ δεν είναι κατάλληλο για μεγάλα διαστήματα ύπνου.

ΠΡΟΕΙΔΟΠΟΙΗΣΗ: Είναι επικίνδυνο να χρησιμοποιείτε το ρηλάξ σε υπερυψωμένες επιφάνειες, όπως τραπέζια, καρέκλες, κλπ.

ΠΡΟΕΙΔΟΠΟΙΗΣΗ: Χρησιμοποιείτε πάντα το σύστημα συγκράτησης.

Το ρηλάξ δεν υποκαθιστά το κρεβάτι ή το λίκνο. Αν το παιδί θέλει να κοιμηθεί, πρέπει να τοποθετείται στο κατάλληλο κρεβάτι ή λίκνο.

Μη χρησιμοποιείτε το ρηλάξ αν οποιοδήποτε τμήμα είναι σπασμένο ή απουσιάζει.

Μη χρησιμοποιείτε αξεσουάρ ή ανταλλακτικά που δεν εγκρίνονται από τον κατασκευαστή.

Πλένετε στο χέρι με κρύο νερό. Μη χρησιμοποιείτε χλωρίνη. Μη στεγνώνετε στο στεγνωτήριο. Μην το σιδερώνετε. Μην κάνετε στεγνό καθάρισμα.

Ηλικία: Από τη γέννηση μέχρι 6 μηνών (περίπου μέχρι 9 kg).

Τοποθετείτε το ρηλάξ μόνο σε σταθερές και οριζόντιες επιφάνειες.

ΠΡΟΣΟΧΗ! Πριν μεταφέρετε το καθισματάκι τοποθετείτε και ασφαλίσετε πάντα τη λαβή στην κάθετη θέση "Α".

ΑΦΑΙΡΕΣΗ/ΠΛΥΣΙΜΟ ΤΗΣ ΕΠΕΝΔΥΣΗΣ ΤΟΥ ΚΑΘΙΣΜΑΤΟΣ

Για να πλύνετε την επένδυση του καθίσματος, λύστε τις ζώνες και βγάλτε την επένδυση. Κατά τη διάρκεια αυτής της διαδικασίας προσέχετε ιδιαίτερα:

- Βγάλτε τα δύο πλάγια λαστιχάκια στερέωσης πριν βγάλετε την επένδυση από το πλαίσιο (σχέδιο 21).
- Βγάλτε την επένδυση από το ύψος του πλήκτρου ρύθμισης των ζωνών όπως υποδεικνύεται στο σχέδιο 22.

Για το πλύσιμο ακολουθήστε πιστά τις οδηγίες που αναγράφονται στην ετικέτα της επένδυσης.

Ζώνες, αγκράφα και πλαστικά τμήματα πρέπει να καθαρίζονται μόνο με ένα υγρό πανάκι. Μην χρησιμοποιείτε διαλυτικά ή χλωρίνη που μπορεί να τα καταστρέψουν και να ελαττώσουν την ασφάλειά τους.

Για να τοποθετήσετε /αφαιρέσετε την αντηλιακή τέντα πρέπει να πιέσετε τα δύο πλάγια πλήκτρα ασφάλισης /απελευθέρωσης όπως υποδεικνύεται στο σχέδιο 23.

ΤΟΠΟΘΕΤΗΣΗ ΤΟΥ ΚΑΘΙΣΜΑΤΟΣ ΣΤΟ ΚΑΡΟΤΣΑΚΙ ΠΕΡΙΠΛΑΤΗ

Η πολυθρόνα KeyFit μπορεί να στερεωθεί στα καρότσια Chicco που διαθέτουν τα κατάλληλα συστήματα σύνδεσης εργοστασιακής κατασκευής (εικ. 24 A) ή που πωλούνται ξεχωριστά. (εικ. 24 B)

Πάντα να βεβαιώνετε ότι στο εγχειρίδιο οδηγιών του καροτσιού προβλέπεται από τον κατασκευαστή το σύστημα σύνδεσης και ότι είναι συμβατό με την Πολυθρόνα

14. Ανοίξτε το καρότσι σύμφωνα με τις οδηγίες του αντίστοιχου εγχειριδίου
15. Σηκώστε την κουκούλα για τον ήλιο του καροτσιού, εάν την έχετε τοποθετήσει
16. Χαμηλώστε τελείως την πλάτη
17. Τοποθετήστε τη χειρολαβή της Πολυθρόνας κάθετα (εικ. 20 A) και στερεώστε την Πολυθρόνα στο καρότσι σύμφωνα με τις οδηγίες που αναφέρονται στην αντίστοιχη ενότητα στο εγχειρίδιο του καροτσιού
18. Για να απασφαλίσετε την Πολυθρόνα από το καρότσι, αρκεί να πατήσετε το πίσω πορτοκαλί κουμπί (όπως φαίνεται στην εικόνα 25) και να σηκώσετε την Πολυθρόνα από τη χειρολαβή

ΠΡΟΣΟΧΗ: Η τοποθέτηση και η αφαίρεση μπορούν να πραγματοποιηθούν με το παιδί στο κάθισμα. Με το βάρος του παιδιού, οι προαναφερόμενες ενέργειες μπορεί να είναι δυσκολότερες.



Πλύσιμο στο πλυντήριο στους 30°C



Μην χρησιμοποιείτε χλωρίνη



Μην στεγνώνετε στο στεγνωτήριο



Μην σιδερώνετε



Μην κάνετε στεγνό καθάρισμα

KeyFit

VAŽNO: PRIJE PRIMJENE PROIZVODA PAŽLJIVO I POTPUNO PROČITATI OVAJ PRIRUČNIK ZA UPORABU KAKO BI SE IZBJEGLE OPASNOSTI TIJEKOM UPORABE. PRIRUČNIK SAČUVATI ZA BUDUĆU KONZULTACIJU. KAKO NE BI BILA UGROŽENA SIGURNOST VAŠEG DJETETA, PAŽLJIVO SLIJEDITI OVE UPUTE.

OPREZ! PRIJE UPORABE PROIZVODA SKINUTI I OTKLONITI PLASTIČNE VREĆICE I SVE ONE DIJELOVE KOJI SU DIO AMBALAŽE, TE IH U SVAKOM SLUČAJU POHRANITI DALEKO OD DOHVATA DJECE. PREPORUČUJE SE OTKLANJANJE OVIH DIJELOVA AMBALAŽE U SKLADU SA VAŽEĆIM PROPISIMA O SAKUPLJANJU RAZLIČITIH VRSTA OTPADA

IZUZETNO VAŽNO! ODMAH PROČITATI

- Prilikom sklapanja i ugradnje proizvoda treba pažljivo slijediti upute. Izbjegavati mogućnost da netko rabi proizvod, a da prethodno nije pročitao priručnik za uporabu.
- Priručnik sačuvati za ubuduće.
- Svaka država predviđa drugačije zakone i propise u oblasti sigurnosti prilikom prijevoza djece u osobnim vozilima. Zbog toga je preporučljivo upoznati se sa lokalnim zakonima.
- **OPREZ!** Po statističkim podacima koji se odnose na prometne nezgode, opaža se da su općenito stražnja sjedala u vozilima sigurnija od prednjeg: stoga se preporučuje ugradnja dječjeg naslonjača na stražnja sjedala u vozilu. Najsigurnija je ugradnja na stražnjem sjedalu u sredini, ako je opremljeno sigurnosnim pojasom na tri uporišne točke: u tom slučaju preporučuje se ugradnja na tom središnjem stražnjem sjedalu.
- **OPREZ! VELIKA OPASNOST!** Ovaj dječji naslonjač nikada se ne smije koristiti na prednjem sjedalu vozila opremljenom zračnim jastukom. Moguća je ugradnja na prednjem sjedalu, samo ako je zračni jastuk isključen: provjeriti kod proizvođača vozila ili potražiti u priručniku vozila postoji li mogućnost isključivanja zračnog jastuka.

- Ako se dječji naslonjač postavlja na prednje sjedalo (samo ako nema zračnog jastuka ili je isključen), preporuča se povlačenje sjedala unatrag što je više moguće, pazeći naravno i na udobnost putnika koji sjede na stražnjem sjedalu.
- Ovaj dječji naslonjač ne smije se koristiti na bočnim sjedalima vozila ili na sjedalima koja su okrenuta obrnuto od smjera kretanja vozila.
- Dječji naslonjač smije se ugraditi samo na sjedala koja su ispravno učvršćena na sklop vozila i okrenuta u smjeru kretanja vozila. Nikad ne ostavljajte rasklopiva ili rotirajuća sjedala neučvršćena, jer u slučaju nezgode, neučvršćena sjedala mogu predstavljati opasnost.
- Prilikom ugradnje dječjeg naslonjača treba paziti da pomično sjedalo ili vrata vozila ne smetaju toj ugradnji.
- Dječji naslonjač nikada se ne smije ugraditi na sjedalo vozila koje je opremljeno samo trbušnim sigurnosnim pojasom (na dvije uporišne točke).
- Niti jedan dječji naslonjač ne može jamčiti potpunu sigurnost djetetu u slučaju nezgode, ali uporaba ovog proizvoda smanjuje opasnost od teških ili smrtonosnih ozljeda.
- Opasnost od teških ozljeda za dijete, ne samo u slučaju nezgode već i u drugim prilikama (primjerice, kod naglog kočenja) povećava se ako se preporuke iz ovog priručnika ne slijede sa izuzetnom pažnjom: uvijek provjeravati je li dječji naslonjač ispravno učvršćen na sjedalo vozila.
- Nije dopuštena uporaba dječjeg naslonjača koji je iz bilo kojeg razloga oštećen, izobličen, jako istrošen, ili mu nedostaje neki sastavni dio: taj se naslonjač **MORA** zamijeniti, jer je moguće da više nema svoja izvorna sigurnosna obilježja.
- Proizvod se ne smije mijenjati ili upotpunjavati, osim ako to nije odobrio proizvođač.
- Nije dopuštena ugradnja opreme, rezervnih ili sastavnih dijelova koje nije dostavio ili odobrio proizvođač.
- Dijete ne smije nikada, iz bilo kojeg razloga, biti ostavljeno bez nadzora u dječjem naslonjaču.
- Kako bi se izbjegla opasnost od pada iz naslonjača, dijete treba biti vezano sigurnosnim pojasevima i prilikom ručnog prijenosa u dječjem naslonjaču.

- Kad se koristi izvan vozila, dječji naslonjač ne smije se stavljati na uzdignute površine.
- Dječji naslonjač ne smije se ostavljati neprivazan na sjedalu vozila, jer bi prilikom vožnje mogao ozlijediti putnike.
- Nije dopušteno ulagati nikakve predmete, osim opreme odobrene od strane proizvođača, između sjedala vozila i dječjeg naslonjača ili između dječjeg naslonjača i samog djeteta jer bi to, u slučaju prometne nezgode, moglo spriječiti dječji naslonjač da obavi svoju zadaću na ispravan način.
- Ako se vozilo ostavlja na izravnom suncu, preporuča se pokriti dječji naslonjač.
- Nakon čak i lakše prometne nezgode, dječji naslonjač može pretrpiti oštećenja koja nisu vidljiva golim okom: u svakom slučaju, taj naslonjač treba zamijeniti novim.
- Prije ručnog prijenosa dječjeg naslonjača, provjeriti je li dijete vezano i je li ručka ispravno blokirana u okomitom položaju.
- Sjedalo KeyFit može se fiksirati na kolica Chicco koja su opremljena posebnim sustavima za serijsko spajanje ili se mogu kupiti odvojeno.
- Uvijek provjerite u priručniku s uputama za kolica sustav za spajanje koji je predvidio proizvođač i njegovu kompatibilnost sa sjedalom
- Prije posjedanja djeteta u dječji naslonjač ugrađen na kolica, provjeriti ispravnost ugradnje.
- Ne smiju se koristiti rabljena dječja sjedala: moguće je da su pretrpila nevidljiva oštećenja sklopa koja ugrožavaju sigurnost proizvoda.
- Poduzeće Artsana ne preuzima odgovornost za posljedice u slučaju neprimjerene uporabe ovog proizvoda.
- Navlaka se može zamijeniti isključivo onom koja je odobrena od strane proizvođača sjedala. Naime, navlaka predstavlja sastavni dio dječjeg naslonjača koji se nikada ne smije koristiti bez svoje navlake.
- Provjeriti traku pojasa koja ne smije biti zapetljana i izbjegavati da traka ili dijelovi dječjeg naslonjača budu zahvaćeni između vrata ili da se trljaju po oštrim rubovima. Ako se na pojasu dječjeg naslonjača pojave razderotine ili izvučene niti, potrebno ga je zamijeniti novim.
- Nikada nemojte na stražnjoj polici unutar vozila prenositi predmete ili prtljagu koja

nije privezana ili postavljena na siguran način: u slučaju nezgode ili naglog kočenja ti predmeti ili prtljaga mogli bi ozlijediti putnike.

- Pobrinite se da svi putnici u vozilu koriste vlastiti sigurnosni pojas, kako zbog vlastite sigurnosti, tako i stoga jer bi prilikom puta, u slučaju nezgode ili naglog kočenja, mogli ozlijediti dijete.
- Tijekom dugih putovanja preporučuju se brojne stanke: dijete se lako umara. Ni u jednom slučaju nije dopušteno izvlačiti dijete iz dječjeg naslonjača dok je vozilo u pokretu. Ako djetetu treba pažnja, treba pronaći sigurno mjesto i zaustaviti vozilo.
- Prerano rođena djeca, sa tek 37 tjedana trudnoće, mogu biti izložena opasnosti ako su u dječjem sjedalu jer mogu imati dišne smetnje dok sjede. Savjetujemo obraćanje liječniku ili bolničkom osoblju koje će ocijeniti vaše dijete i preporučiti vam odgovarajuće dječji naslonjač prije napuštanja bolničke ustanove.

ZNAČAJKE PROIZVODA

Dječji naslonjač službeno pripada »skupini 0+« i namijenjen je prijevozu djece od rođenja do 13 kg težine

VAŽNA NAPOMENA

1. Ova naprava za pridržavanje djeteta je "univerzalne" vrste i usklađena je sa pravilom br. 44, ispravke iz skupine 04. Prikladna je za ugradnju općenito u vozila i svojom izradom odgovara velikoj većini sjedala, ali ne i sjedalima u svim vrstama vozila.
2. Savršenu usklađenost je lakše ostvariti ako je proizvođač u priručniku za uporabu vozila istaknuo da je predviđena mogućnost ugradnje "Univerzalnih" naprava za pridržavanje prikladnih za određenu dob djeteta.
3. Ova naprava za pridržavanje djeteta je klasificirana kao "Univerzalna" po strožim kriterijima službenog usklađivanja od onih za prethodne verzije koje nisu upotrijebljene ovom napomenom.
4. Naprava je prikladna samo za ugradnju u vozila koja imaju sigurnosni pojas na tri točke, nepomične vrste ili sa smotavljanjem, službeno usklađena sa Pravilom UNI/ECE br. 16 ili sa drugim istovrijednim standardom.

5. U slučaju nedoumice, potražite savjet proizvođača ove naprave ili prodavača.

OGRANIČENJA PRI UPORABI

OPREZ! Savjesno poštivati ograničenja pri uporabi proizvoda jer u suprotnom slučaju nije zajamčena sigurnost.

1. Težina djeteta ne smije premašiti 13 kilograma.
2. Dječji naslonjač ne smije nikada biti ugrađen na prednjem sjedalu opremljenom zračnim jastukom, osim ako taj zračni jastuk nije isključen: provjeriti sa proizvođačkom kućom ili u priručniku za uporabu vašeg vozila postoji li mogućnost isključivanja zračnog jastuka.
3. Ako je dijete teže od 6 kilograma, ne koristite minireduktor.

Provjerite da kopča na pojasu s tri uporišne točke u automobilu nije previsoko (sl. 15). U protivnom, probajte postaviti sjedalicu na drugo sjedalo u automobilu.

POTREBNA SVOJSTVA SJEDALA VOZILA I SIGURNOSNOG POJASA

Dječji naslonjač može biti ugrađen na prednjem suvozačevom sjedalu ili na bilo kojem stražnjem sjedalu, ali sa ovim ograničenjima:

- sjedalo mora biti usmjereno u smjeru kretanja vozila (Crtež 1),
- sjedalo mora biti opremljeno sigurnosnim pojasom na tri uporišne točke nepomične vrste ili sa napravom za smotavanje (Crtež 2A).

OPREZ! Nikada nemojte ugraditi dječji naslonjač na sjedalo u vozilu koje je opremljeno samo trbušnim sigurnosnim pojasom (Crtež 2B)

PODEŠAVANJE SIGURNOSNIH POJASEVA

OPREZ! Pojasevi moraju uvijek biti usklađeni sa rastom djeteta. Prije ugradnje dječjeg naslonjača u vozilo, pojaseve koji pridržavaju dijete treba postaviti na odgovarajuću visinu.

Ispravni položaj sigurnosnih pojaseva je nešto ispod razine ramena (Crtež 3). Dječji naslonjač ima mogućnost podešavanja pojaseva na tri različite visine (Crtež 4).

Dječji naslonjač opremljen je minireduktorom koji jamči maksimalnu zaštitu i udobnost djeci od rođenja do 6 kg težine (Crtež 5).

Prije ugradnje minireduktora, provjeriti jesu li pojasevi uvučeni u najnižu ušku; naime to je jedini dopušteni položaj pri uporabi ove

naprave koja je dio opreme.

OPREZ! Kako bi bila zajamčena najveća moguća sigurnost za dijete, minireduktor se ne smije koristiti ako težina djeteta premašuje 6 kg.

Čišćenje plastičnih dijelova

Prilikom održavanja plastičnih dijelova, koristiti samo krpu navlaženu vodom ili neutralnim sredstvom za pranje rublja.

Nikako se ne preporučuje primjena sredstava za razrijeđivanje ili abrazivnih sredstava za pranje.

Pomični dijelovi sklopa ne trebaju biti nikada podmazivani.

UPUTE ZA UPORABU

Sastavni dijelovi

- A. Navlaka
- B. Minireduktor
- C. Kupola
- D. Bočne vodilice vodoravnog sigurnosnog pojasa vozila
- E. Pojas za podešavanje
- F. Dugme za podešavanje pojaseva
- G. Uške za prolaz pojaseva
- H. Ručka
- I. Dugmad za podešavanje ručke
- J. Sklopka za uklapanje/odvajanje od dječjih kolica
- K. Vodilica dijagonalnog sigurnosnog pojasa
- L. Kuka u obliku sidra
- M. Bočna dugmad za prikopčavanje/otkopčavanje kupole
- N. Elastične vrpce za bočno prijanjanje navlake
- O. Sigurnosni pojasevi
- P. Jezičci sigurnosnih pojaseva
- Q. Kopča sigurnosnih pojaseva
- R. Dugme za otvaranje kopče

Sadržaj

- Podešavanje visine sigurnosnih pojaseva
- Ugradnja dječjeg naslonjača vozilo
- Posjedanje djeteta
- CPodešavanje ručke
- Položaj njihaljke ili nepomični položaj dječjeg naslonjača
- Skidanje navlake dječjeg naslonjača
- Ugradnja dječjeg naslonjača na kolica

PODEŠAVANJE VISINE SIGURNOSNIH POJASEVA

1. Otpustiti sigurnosne pojaseve pritiskom na crveno dugme koji se nalazi na kopči

- (Crtež 6)
2. Izvući dva kraja sigurnosnih pojaseva iz kuke u obliku sidra, kako je prikazano na crtežu 7
 3. Izvući dva kraja pojasa iz prednjeg dijela dječjeg naslonjača i ponovno ih postaviti u ušku koja je najprikladnija za visinu djeteta (Crtež 8)
 4. Ponovno provući dva završna dijela pojasa kroz kuku u obliku sidra (Crtež 9)

UGRADNJA DJEČJEG NASLONJAČA U VOZILO

5. Ručku dječjeg naslonjača postaviti okomito pritiskom na dvije bočne sklopke za podešavanje (Crtež 10)
6. Postaviti naslonjač na sjedalo vozila koje želite (Crtež 11)
7. Povući sigurnosni pojas vozila i pričvrstiti ga u odgovarajuću kopču tako da trbušni dio pojasa prođe kroz dvije odgovarajuće bočne vodilice dječjeg naslonjača (Crtež 12)
8. Rukom uhvatiti dijagonalni dio sigurnosnog pojasa i povući ga na način da se zategne trbušni dio pojasa (Crtež 13). Na kraju tog postupka provjeriti je li trbušni sigurnosni pojas još uvijek u svojim vodilicama.
9. Držeći zategnutim dijagonalni sigurnosni pojas, provući ga kroz vodilicu koja se nalazi na stražnjoj strani naslona (Crtež 14). Zategnuti pojas što je više moguće pazeći da nije labav ili zapetljan.

OPREZ! Nakon ugradnje provjeriti je li sigurnosni pojas vozila ispravno zategnut i blokiran u kopči. Osim toga, potrebno je provjeriti da kopča sigurnosnog pojasa vozila ne bude u doticaju sa mjestima gdje prolaze pojasevi koji pridržavaju dječji naslonjač. Takve nepogodne okolnosti mogle bi ugroziti djelotvornost naslonjača u slučaju nezgode (Crtež 15A i 15B).

OPREZ! Ne pričvršćujte dječji naslonjač sigurnosnim pojasevima vozila ni na jedan način osim na onaj opisan u ovim uputstvima, jer bi to moglo ugroziti sigurnost djeteta

POSJEDANJE DJETETA

10. Pritisnuti narančasto dugme koje se nalazi na prednjem dijelu naslonjača i istovremeno u potpunosti izvući dva pojasa dječjeg naslonjača (Crtež 16).
11. Otpustiti kopču sigurnosnog pojasa pritiskom na crveno dugme (Crtež 17).

12. Posjesti dijete u dječji naslonjač i privezati sigurnosne pojaseve naslonjača (Crtež 18). Oblik jezičaka je takav da nije moguće uvući u kopču samo jedan od dva.
13. Zategnuti sigurnosne pojaseve povlačenjem odgovarajućeg pojasa za podešavanje (Crtež 19), imajući na umu da dijete ne smije biti stegnuto niti prejako niti prelabavo

PODEŠAVANJE RUČKE

Ručka dječjeg naslonjača može se podesiti na 3 položaja (Crtež 20):

- A Položaj za prijevoz u vozilu, za ručno prenošenje ili ugradnju na kolica
- B Položaj za njihanje
- C Nepomični položaj

NEPOMIČNI I LJULJAJUĆI POLOŽAJ DJEČJE AUTO-SJEDALICE (AKO SE KORISTI KAO LEŽALJKA)

Kada se ne koristi u vozilu, dječji naslonjač se može koristiti kao njihaljka ili ležaljka.

Kako bi se mogao njihati, postaviti ručku u položaj "B".

Kako bi bio nepomičan, postaviti ručku u položaj "C".

Prilikom uporabe sjedala u nepomičnom položaju, izvući stabilizacijsko zapriječeno (crtež 21) i postaviti ručku u položaj "D" (crtež 10). **Važno!** Sačuvati upute za buduću uporabu.

UPOZORENJE: Ne ostavljati dijete bez nadzora
UPOZORENJE: Ne koristiti ležaljku ako dijete može samostalno sjediti.

UPOZORENJE: Ležaljka nije namijenjena za duže spavanje.

UPOZORENJE – Opasno je koristiti ležaljku na povišenim površinama kao što su stolovi, stolice, itd.

UPOZORENJE – Uvijek koristiti sigurnosne pojaseve.

Ležaljka ne zamjenjuje krevetić ili kolijevku. Ako dijete želi spavati, treba ga položiti u odgovarajući krevetić ili kolijevku.

Ležaljku ne koristiti ako je bilo koji njen dio razbijen ili nedostaje.

Ne koristiti opremu ili rezervne dijelove koji nisu odobreni od strane proizvođača.

Prati ručno u hladnoj vodi, ne izbijeljivati; ne sušiti u sušilici za rublje, ne peglati, Zabranjeno kemijsko čišćenje

Dob: od rođenja do 6 mjeseci života (do 9 kg).
Ležaljku postavljati isključivo na ravne i stabilne površine.

OPREZ! Prije prenošenja naslonjača, ručku

uvijek blokirati u okomitom položaju "A".

SKIDANJE NAVLAKE DJEČJEG NASLONJAČA

Kako bi se navlaka dječjeg sjedala mogla oprati, potrebno je otpustiti pojaseve i izvući navlaku. Tijekom obavljanja tih zahvata, posebno je važno imati na umu da:

- Prije skidanja navlake sa sklopa treba otpustiti dvije elastične vrpce za bočno učvršćenje (Crtež 21),
- Ukloniti navlaku sa dugmeta za podešavanje pojaseva, kako prikazuje crtež 22.

Uputstva za pranje navlake naznačena su na etiketi same navlake.

Pojaseve, kopču i plastične dijelove čistiti samo vlažnom krpom. Ne smiju se koristiti razrijeđivači ili sredstva za izbijeljivanje jer ona mogu oštetiti te dijelove sve do gubitka sigurnosnih obilježja.



Prać w pralce w temp. 30°C



Nie wybielać



Nie suszyć w suszarce. Nie wirować.



Nie prasować prasprasować



Nie czyścić chemicznie

Kako bi se kupola učvrstila /skinula , potrebno je pritisnuti bočnu dugmad za prikopčavanje /otkopčavanje, kako je prikazano na crtežu 23.

UGRADNJA DJEČJEG NASLONJAČA NA KOLICA

Sjedalo KeyFit može se fiksirati na kolica Chicco koja su opremljena posebnim sustavima za serijsko spajanje (sl. 24 A) ili se mogu kupiti odvojeno (sl. 24 B).

Uvijek provjerite u priručniku s uputama za kolica sustav za spajanje koji je predvidio proizvođač i njegovu kompatibilnost sa sjedalom

14. Otvorite kolica prema uputama iz odgovarajućeg priručnika
15. Dignite kupolu za zaštitu od sunca na kolicima ako je koristite
16. Spustite do kraja naslon za leđa
17. Postavite okomito rukohvat sjedala (sl.

20 A) i fiksirajte sjedalo na kolica prema uputama iz priručnika za kolica iz određenog paragrafa.

18. Za skidanje sjedala s kolica dovoljno je da pritisnete stražnju narančastu tipku (kako je prikazano na sl. 25) i dignete sjedalo držeći ga za rukohvat
- UPOZORENJE!** Spajanje i odvajanje naslonjača može se ostvariti i dok je dijete u naslonjaču, ali treba imati na umu da težina djeteta otežava te postupke.

Navodila za uporabo

KeyFit

POZOR: PRED UPORABO PAZLJIVO IN V CELOTI PREBERITE NAVODILA, DA SE IZOGNETE NEVARNOSTI MED UPORABO IN JIH SHRANITE ZA KASNEJŠO UPORABO. ZARADI VARNOSTI VAŠEGA OTROKA NATANČNO UPOŠTEVAJTE NAVODILA.

POZOR! PRED UPORABO ODSTRANITE IN ODVRZITE VSE MOREBITNE PLASTIČNE VREČKE IN DRUGE DELE, KI SO SESTAVNI DEL EMBALAŽE IN JIH SHRANITE IZVEN DOSEGA OTROK. DELE EMBALAŽE ODSTRANITE IN UPOŠTEVAJTE VELJAVNO LOČENO ZBIRANJE ODPADKOV.

ZELO POMEMBNO! PREBERITE TAKO!

- Pri montaži in namestitvi avtosedeža natančno upoštevajte navodila. Sedeža ne sme uporabljati nihče, ki ni prej prebral navodil.
- Navodila shranite za kasnejšo uporabo.
- Vsaka država ima različne zakone in standarde v zvezi z varnostjo pri prevozu otrok v avtomobilih. Zaradi tega se svetuje, da se kontaktirajo lokalni organi, da bi bile informacije še boljše.
- **POZOR!** Po statistikah nesreč so na splošno zadnji sedeži v vozilu varnejši od sprednjih, zato svetujemo, da avtosedež namestite na zadnji avtomobilski sedež. Najvarnejši je zadnji srednji sedež, če je opremljen z varnostnim tritočkovnim pasom, zato svetujemo, da ga v tem primeru postavite na zadnji srednji sedež v avtomobilu.
- **POZOR! NEVARNOST!** Avtosedeža nikoli ne uporabljajte na sprednjem avtomobilskem sedežu, ki je opremljen z zračno blazino. Lahko pa ga montirate, če ste blokirali zračno blazino. Pri proizvajalcu avtomobila ali v njegovem priročniku z navodili preverite, če lahko blokirate zračno blazino.
- Če ste avtosedež namestili na sprednji avtomobilski sedež (samo če ni zračne blazine, ali če je le-ta blokirana), priporočamo, da zaradi večje varnosti avtomobilski sedež potegneta čimbolj nazaj: Pri tem ne pozabite na udobje potonika na zadnjem sedežu.
- Nikoli ne uporabljajte avtosedeža na avtomobilskih sedežih, ki so obrnjeni na eno

stran ali pa v nasprotni smeri vožnje.

- Sedež namestite samo na sedeže, ki so obrnjeni v smeri vožnje in pravilno zavarovani v avtu. Vedno zavarujte zložljivi in vrteče sedeže, saj bi bili v primeru nesreče lahko zelo nevarni.
- Pri namestitvi avtosedeža pazite, da ga ne ovirajo premični avtomobilski sedeži ali vrata.
- Nikoli na postavite avtosedeža na sedež, ki je opremljen le z dvotočkovnim trebušnim pasom.
- Noben avtosedež ne more zagotoviti popolne varnosti otroka v primeru nesreče, vendar uporaba tega proizvoda zmanjša tveganje resnih poškodb ali smrti.
- Nevarnost za resne poškodbe otroka obstaja ne samo v primeru nesreče, temveč tudi v drugih primerih (na primer pri nenadnem močnem zaviranju, ipd.), če ne upoštevate navodil za uporabo: vedno preverite ali je avtosedež pravilno nameščen na avtomobilski sedež.
- Če je avtosedež poškodovan, deformiran ali močno obrabljen, ga morate zamenjati, saj je lahko izgubil prvotne karakteristike za njegovo varnost.
- Ne spreminjajte ali dodajajte avtosedežu ničesar brez odobritve proizvajalca.
- Ne nameščajte dodatkov, nadomestnih ali sestavnih delov, ki jih ni dobavil ali odobril proizvajalec.
- Nikoli ne pustite otroka samega v avtosedežu v avtomobilu!
- Da ne bi otrok padel iz avtosedeža, ga morate pripeti v sedežu tudi kadar ga ročno prenašate.
- Kadar sedeža ne uporabljate v avtomobilu, ga ne postavite na privzdigljene površine.
- Nikoli ne pustite avtosedeža na avtomobilskem sedežu nepripetega, saj lahko udari in poškoduje druge potnike.
- Ne postavljajte ničesar med avtomobilski sedež in sedež za otroka, med avtosedež in otroka, če ni sestani del, ki ga je odobril proizvajalec: v primeru nesreče bi avtosedež lahko nepravilno deloval.
- Če je avto parkiran neposredno na soncu, svetujemo, da avtosedež pokrijete.
- V primeru tudi lažje nesreče, bi se sedež lahko poškodoval, čeprav to ne bi bilo vidno s prostim očesom: zato je avtosedež treba zamenjati.
- Preden otroka prenašate ročno v avtosedežu, ga morate pripeti z varnostnim pasom, ročaj pa pravilno blokirati v navpični legi.

- Lupinico KeyFit je mogoče pritrditi na otroške vozičke Chicco s posebnimi serijskimi vpenjalnimi sistemi ali takimi, ki jih je mogoče kupiti ločeno.
- V navodilih otroškega vozička vedno preverite vpenjalni sistem, ki ga je predvidel proizvajalec in se prepričajte o njegovi združljivosti z lupinico.
- Pred prevozom otroka v avtosedežu na vozičku, preverite, da je le-ta pravilno nameščen.
- Ne uporabljajte sedežev iz druge roke: lahko bi imeli poškodbe, ki s prostim očesom niso vidne in ki lahko ogrozijo varnost proizvoda.
- Družba Artsana odklanja vsako odgovornost v primeru nepravilne uporabe proizvoda.
- Podlogo lahko zamenjate samo s podlogo, ki jo je odobril proizvajalec, ker je le-ta sestavni del avtosedeža. Sedeža ne smete uporabljati brez podloge.
- Preverite, da varnostni pasovi niso zaviti in da niso preščinjeni med vrati ali da drgnejo ob ostre robove. Če je pas poškodovan, če ima zareze ali je natrgan, ga je treba zamenjati.
- Ne prevažajte nepritrjenih ali nezavarovanih predmetov ali prtljage na zadnji polici v avtomobilu: v primeru nesreče ali nenadnega močnega zaviranja, bi le ti lahko poškodovali potnike.
- Zagotovite, da so vsi potniki v avtomobilu pripeti z varnostnimi pasovi zaradi lastne varnosti in da v primeru nesreče ali nenadnega zaviranja ne bi poškodovali otroka.
- Med dolgimi potovanji se večkrat ustavite. Otrok se zlahka utruji. Nikakor pa ne jemljite otroka iz avtosedeža med vožnjo. Če otrok potrebuje pozornost, zaustavite avto na varnem mestu.
- Za nedonošenčke, ki so se rodili pred 37 tednom nosečnosti, so avtosedeži lahko nevarni. Ti novorojenčki imajo lahko težave z dihanjem, ko sedijo v sedežu. Svetujemo, da se posvetujete s svojim zdravnikom ali zdravstvenim osebjem v porodnišnici, da vam svetujejo glede zdravstvenega stanja otroka in če ga lahko na poti domov iz porodnišnice nesete v avtosedežu.

ZNAČILNOSTI PROIZVODA

Sedež je homologiran v "Skupini 0 +" za avtomobilski prevoz otrok od rojstva do telesne teže 13 kg.

POMEMBNO OPOZORILO

1. To je avtosedež "universal", homologiran s Pravilnikom št.44, z dopolnili za serijo 04. Primeren je za splošno uporabo v vozilih. Lahko ga namestite na večino, vendarle ne na vse sedeže v avtomobilu.
2. Pravilna namestitev je možna, če je proizvajalec avtomobilov navedel, da lahko v avto namestite sedež »universal« za to starostno skupino otrok.
3. Avtosedež je označen kot "universal" po strožjih homologacijskih kriterijih kot ostali predhodni modeli avtosedežev, ki niso bili označeni s tem obvestilom.
4. Primeren je za uporabo samo na vozilih, ki so opremljeni z varnostnimi pasovi na 3 točke, statičnimi ali na navoj, homologiranimi na osnovi Pravilnika UN/ECE št.16 ali drugih enakovrednih standardov.
5. V primeru nejasnosti se obrnite na proizvajalca avtosedežev ali prodajalca.

OMEJITVE PRI UPORABI

POZOR! Natančno upoštevajte naslednje omejitve pri uporabi avtosedeža, saj v nasprotnem primeru varnost ni zagotovljena

- Otrokova teža ne sme presegati 13 kg.
- Nikoli ne uporabljajte avtosedeža na sprednjem sedežu avtomobila, če je ta opremljen z zračno blazino. Lahko ga uporabljate, če je zračna blazina blokirana: preverite z avtohišo ali v priročniku vašega avtomobila, če obstaja možnost blokiranja zračne blazine.
- Nikoli ne uporabite notranjega vložka avtosedeža, če je otrok že presegel težo 6 kg.

Prepričajte se, da zaponka varnostnega pasu ni previsoko (Sl. 15). V nasprotnem primeru, poskusite namestiti otroški varnostni sedež na drugi sedež avtomobila.

ZAHTEVE, KI SE NANAŠAJO NA AVTOMOBILSKI SEDEŽ IN VARNOSTNE PASOVE

Sedež lahko namestite spredaj na sovoznikov sedež ali kateri zadnji sedež, vendar mora biti sedež:

- obrnjen v smeri vožnje (Slika 1)
- opremljen z varnostnim pasom na 3 točke, statičnim ali na navoj (Slika 2A)

POZOR! Nikoli ne namestite avtosedeža na avtomobilski sedež, ki je opremljen samo s trebušnim pasom (Slika 2 B)

NAMESTITEV POLOŽAJA VARNOSTNEGA PASU

POZORI! Pasove morate vedno prilagoditi rasti otroka.

Preden namestite avtosedež v avtomobil namestite višino pasu, ki bo varoval otroka.

Pravilna višina pasu je malo izpod višine ramen (Slika 3). Sedež je opremljen tako, da ga lahko nastavite na 3 različne višine (Slika 4).

Sedež je opremljen tudi z notranjim vložkom, kar zagotavlja pravilno sedenje in večja udobnost za otroke od rojstva do 6 kg teže (Slika 5). Preden vstavite notranji vložek v sedež preverite, da so pasovi nameščeni v najnižji odprtini: uporaba vložka je dovoljena le v na tej odprtini.

POZOR: za največjo možno varnost otroka ne uporabljajte notranjega vložka, če je otrokova teža preseгла 6 kg.

NAVODILA ZA UPORABO

Sestavni deli

- A. Podloga
- B. Notranji vložek
- C. Senčnik
- D. Stransko vodilo za vodoraven avtomobilski pas
- E. Pas z regulacijo
- F. Gumb za reguliranje pasu
- G. Odprtine za prehod pasov
- H. Ročaj
- I. Gumbi za regulacijo ročaja
- J. Tipka za pripenjanje /odpenjanje vozička
- K. Vodilo za diagonalen pas
- L. Kljukica za pričvrstitev
- M. Gumb za blokiranje /deblokiranje stranske prevleke
- N. Elastika za stransko fiksiranje podloge
- O. Varnostni pasovi
- P. Jezički varnostnega pasu
- Q. Zaponka varnostnega pasu
- R. Gumb za odpiranje zaponke

Kazalo

- Nastavitev višine varnostnega pasu
- Namestitev avtosedeža v avtomobilu
- Namestitev otroka v avtosedež
- Nastavitev ročaja
- Namestitev avtosedeža za guganjem ali v fiksen položaj
- Snemanje prevleke
- Namestitev avtosedeža na voziček

Shranjevanje proizvoda

Kadar sedež ni montiran v avtomobilu, se priporoča, da ga shranjujete na suhem mestu, proč od virov toplote ali zaščiten proti prahu, vlagi in direktni sončni svetlobi

NAMESTITEV VIŠINE VARNOSTNEGA PASU

1. Odpnite varnostni pas tako, da pritisnete na rdeč gumb, ki je na zaponki (Slika 6)
2. Izvlecite oba konca varnostnega pasu iz kljukice, tako kot je prikazano na sliki 7.
3. Odstranite oba dela varnostnega pasu izpred avtosedeža in ju namestite v odprtino, ki je primerna za otrokovo višino (Slika 8).
4. Ponovno vpeljite oba konca varnostnega pasu skozi kljukico (Slika 9).

NAMESTITEV SEDEŽA V AVTOMOBILU

5. Potisnite ročaj avtosedeža navpično, tako da pritisnete na oba stranska gumba za regulacijo (Slika 10).
6. Sedež postavite na avtomobilski sedež, na katerega ga želite namestiti (Slika 11).
7. Povlecite avtomobilski varnostni pas in ga vrnite v zaponko tako, da prevlečete trebušni pas skozi obe stranski vodili na avtosedežu (Slika 12).
8. Primito diagonalni varnostni pas in ga zategnite tako, da je čvrsto zategnjen (Slika 13). Nato preverite, če je trebušni pas še vedno pravilno v vodilih.
9. Medtem ko je diagonalni pas napet, ga prevlecite skozi vodilo na zadnji strani hrbtišča (Slika 14). Nategnite varnostni pas čim močnejše, da ne ostane odvečen trak in preverite, da pas ni zavit.

POZOR! Po namestitvi se vedno prepričajte, da je avtomobilski varnostni pas pravilno zategnjen ter da je varno zapet. Preverite, da se zaponka avtomobilskega varnostnega pasu ne stika s pasom, ki drži otroški avtosedež: avtosedež morda ne bi zavaroval otroka v primeru nesreče (Slika 15 A, Slika 15 B).

POZOR! Za varnost vašega otroka: Avtosedeža nikoli ne pripnite z varnostnim pasom drugače kot je navedeno v navodilih!

NAMESTITEV OTROKA

10. Pritisnite gumb oranžne barve na sprednji strani avtosedeža ter ga držite, dokler popolnoma ne izvlecete obeh varnostnih pasov avtosedeža (Slika 16).
11. Odpnite zaponko varnostnega pasu tako, da pritisnete na gumb rdeče barve (Slika 17).
12. Namestite otroka v avtosedež ter nato pri-

pnite varnostni pas na avtosedežu (Slika 18). Oblika jezička preprečuje, da bi vstavili eno samo zaponko od obeh.

13. Nastavite otrokov varnostni pas tako, da potegnute namenski pas za regulacijo (Slika 19), pazite da se pravilno prilaga otroku.

NASTAVITEV ROČAJA

Ročaj avtosedeža lahko premaknete v 3 položaje (Slika 20):

- A Položaj za prevažanje v avtomobilu, ročno prenašanje in na vozičku
- B Položaj za guganje
- C Fiksen položaj

PEVNÁ ALEBO KOLÍSAVÁ POLOHA SEDAČKY (POUŽITIE AKO LEHÁTKO)

Kadar avtosedeža ne uporabljate v avtomobilu, ga lahko uporabite kot gugalnik ali kot ležalnica.

Za guganje potisnite ročaj v položaj "B".

Za fiksen položaj potisnite ročaj v položaj "C".

Dôležité! Tento návod odložte pre ďalšie konzultácie

UPOZORNENIE: Nenechávajte dieťa bez dozoru

UPOZORNENIE: Nepoužívajte ako lehátko keď dieťa nie je schopné sedieť samostatne

UPOZORNENIE: Nepoužívajte ako lehátko na dlhší čas spánku

UPOZORNENIE – Je nebezpečné používať ako lehátko na vyvýšenej ploche ako napr. stôl, stoličky, atď.

UPOZORNENIE - použite vždy upevňovací systém

Detské lehátko nenahrádza postielku alebo kolísku. Keď dieťa potrebuje spať, treba ho uložiť do postielky alebo vhodnej kolisky

Nepoužívajte ako lehátko keď je niektorá z častí poškodená alebo keď niektorá časť chýba.

Nepoužívajte príslušenstvo alebo náhradné súčiastky ak nie sú potvrdené výrobcom.

Práť ručne v studenej vode; nebieliť; nesušit' v sušičke; nežehliť; nečistiť v čistiaci

Vek: Od narodenia do približne 6. mesiacov (do 9 kg). Detské lehátko umiestnite iba na stabilné, vodovorné plochy.

POZOR! pred prenašaním otrocka v avtosedeži vedno potisnite ročaj v navpičen položaj ga blokirate.

SNEMANJE PREVLEKE

Če želite prevleko oprati, odpnite varnostne pasove in izvlecite prevleko. Pazite, da boste:

- odpeli obe elastiki, ki fiksirajo stranski del, preden snamete celotno prevleko (Slika 21).
- sneli prevleko na mestu, kjer so gumbi za

regulacijo varnostnega pasu, tako kot kaže Slika 22

Pri pranju strogo upoštevajte navodila, ki so na etiketi na prevleki. Pasove, zaponke in plastične dele čistite samo z vlažno krpo. Ne uporabljajte razredčil, topil in belil, ki jih lahko poškodujejo in uničijo.



Pranje v pralnem stroju pri 30°C



Beljenje ni dovoljeno



Sušenje v sušilnem stroju ni dovoljeno



Likanje ni dovoljeno



Kemično čiščenje ni dovoljeno

Za namestitev/odstranitev senčnika pritisnite na oba stranska gumba za blokiranje/ deblokiranje tako kot prikazuje slika 23.

NAMESTITEV SEDEŽA NA VOZIČEK

Lupinico KeyFit je mogoče pritrditi na otroške vozičke Chicco s posebnimi serijskimi vpenjalnimi sistemi (slika 24 A) ali takimi, ki jih je mogoče kupiti ločeno. (sl. 24 B)

V navodilih otroškega vozička vedno preverite vpenjalni sistem, ki ga je predvidel proizvajalec in se prepričajte o njegovi združljivosti z lupinico.

14. Odprite otroški voziček, pri tem pa sledite navodilom iz ustreznega priručnika.

15. Dvignite senčnik vozička, če ga uporabljate.

16. Hrbtni naslon v celoti nagnite nazaj.

17. Ročaj lupinice postavite navpično (slika 20 A) in lupinico vpnite na voziček, pri tem pa sledite navodilom iz ustreznega poglavja v priručniku vozička.

18. Za odpetje lupinice z vozička zadošča, da pritisnete oranžni gumb na zadnji strani (kot je prikazano na sliki 25) in lupinico dvignete za ročaj.

POZOR! Avtosedež lahko namestite in odstranite tudi, ko otrok sedi v njem; vendar je postopek zaradi otrokove teže težji.



Návod K použití

KeyFit

DŮLEŽITÉ: PŘED POUŽITÍM SI POZORNĚ PŘEČTĚTE CELÝ NÁVOD K POUŽITÍ, ABYSTE SE VYHNULI MOŽNÝM NEBEZPEČÍM PŘI POUŽÍVÁNÍ VÝROBKU A NÁVOD USCHOVEJTE PRO PŘÍPADNÉ DALŠÍ POUŽITÍ. ŘÍDTE SE POKYNY UVEDENÝMI V NÁVODU, ABYSTE NEOHROZILI BEZPEČNOST VAŠEHO DÍTĚTE.

VAROVÁNÍ! PŘED POUŽITÍM VYHOĎTE VŠECHNY IGELITOVÉ SÁČKY A ČÁSTI OBALU TOHOTO VÝROBKU NEBO JE ALESPOŇ USCHOVEJTE MIMO DOSAH DĚTÍ. DOPORUČUJEME TYTO ČÁSTI VYHODIT DO TŘÍDĚNÉHO ODPADU V SOULADU S PLATNÝMI VYHLÁŠKAMI A NAŘÍZENÍMI.

VELMI DŮLEŽITÉ! IHNEDE SI PŘEČTĚTE

- Při sestavování a připevňování výrobku se přesně řiďte tímto návodem. Nedovolte, aby kdokoliv používal výrobek, aniž by se dříve neobeznámil s tímto návodem.
- Návod uschovejte pro případné další použití.
- V jednotlivých státech platí různé vyhlášky a bezpečnostní předpisy vztahující se na přepravu dětí ve vozidle. Proto doporučujeme kontaktovat příslušné místní orgány pro podrobnější informace.
- **UPOZORNĚNÍ!** Ze statistik nehod vyplývá, že zadní sedadla jsou většinou bezpečnější než přední, proto doporučujeme připravit autosedačku na jedno z nich. Nejbezpečnějším místem ve vozidle je zadní sedadlo uprostřed. Pokud je vybaveno tříbodovým bezpečnostním pásem, doporučujeme připevnit autosedačku uprostřed zadního sedadla.
- **VAROVÁNÍ! VELMI NEBEZPEČNÉ!** Nikdy nepoužívejte autosedačku na předním sedadle, pokud je vybaveno airbagem. Autosedačku lze připevnit na přední sedadlo, pouze pokud je airbag vyřazen: ověřte si možnost vyřadit airbag přímo u výrobce nebo v příručce k vozidlu.
- Pokud umístíte autosedačku na přední sedadlo (pouze pokud není vybaveno airbagem nebo pokud je vyřazen), dpo-

ručujeme posunout sedadlo co nejvíce dozadu, samozřejmě s ohledem na případné další spolucestující.

- Nikdy nepřipevňujte autosedačku na sedadlo otočená do boku nebo proti směru jízdy.
- Autosedačku připevňte pouze na sedadlo dobře uchycená ke kostře vozidla a otočená po směru jízdy. Dbejte, abyste nenechali sklopné nebo otáčivé části sedadla nezajištěny, protože při nehodě by mohly být zdrojem nebezpečí.
- Připevňte vždy autosedačku do vozidla tak, aby se jí nemohlo dotknout přední sedadlo ani dveře vozidla.
- Nikdy nepřipevňujte autosedačku na sedadlo, které je vybaveno pouze dvoubodovým bezpečnostním pásem (břišní pás).
- Žádná autosedačka nezaručí úplnou bezpečnost dítěte v případě nehody, ale její použití snižuje riziko zranění nebo smrti dítěte.
- Riziko vážného zranění dítěte se zvyšuje, a to nejen v případě nehody, ale i v jiných situacích (např. prudké zabrzdění, atd.), pokud nejsou přesně dodržovány pokyny uvedené v tomto návodu k použití. Vždy zkontrolujte, zda je autosedačka dobře připevněna k sedadlu.
- Pokud je autosedačka poškozená, deformovaná nebo velmi opotřebovaná, musí být vyměněna: nemusí už splňovat původní požadavky na bezpečnost.
- Na výrobku nesmí být provedena žádná úprava ani změna bez předchozího souhlasu výrobce.
- Nepoužívejte doplňky, náhradní díly nebo části, které nejsou dodávány výrobcem.
- Nikdy nenechávejte dítě v autosedačce bez dozoru.
- Abyste omezili možnost, že vám při přenášení dítěte vypadne, vždy jej připněte pásy autosedačky.
- Pokud používáte autosedačku mimo vozidlo, nikdy ji nepokládejte na vyvýšená místa.
- Nikdy nenechávejte autosedačku nepřipevněnou k sedadlu vozidla: mohla by zasáhnout a zranit ostatní spolucestující.
- Nepoužívejte žádný předmět, pokud

není výrobcem dodáván jako doplněk, ať už mezi sedadlem a autosedačkou nebo mezi autosedačkou a dítětem: v případě nehody by autosedačka nemusela být plně funkční.

- Pokud zaparkujete auto na slunci, doporučujeme autosedačku přikrýt.
- I při malé dopravní nehodě dojit k poškození struktury autosedačky, i když neznatelnému pouhým okem: proto je nutné ji v každém případě vyměnit.
- Pokud chcete přenášet dítě v autosedačce, nejdříve se ubezpečte, zda je dítě připraveno pásy autosedačky a zda je rukojeť zablokována ve svislé poloze.
- Autosedačka KeyFit může být připevněna na kočárky Chicco, vybavené příslušnými sériovými nebo zvlášť prodávanými upínacími systémy.
- V návodu k použití kočárku vždy zkontrolujte výrobcem stanovený upínací systém a jeho kompatibilitu s autosedačkou.
- Dříve než začnete používat autosedačku připevněnou ke kočárku, si ověřte, zda je správně připevněna.
- Nepoužívejte autosedačku zakoupenou jako použitou, mohlo dojít k vážnému poškození struktury autosedačky, i když třeba neznatelnému pouhým okem, ale které mohlo snížit bezpečnost výrobku.
- Společnost Piccollo, s.r.o. nenese žádnou odpovědnost za nesprávné používání výrobku.
- Potah smí být nahrazen pouze potahem schváleným od výrobce, protože tvoří neoddělitelnou součást autosedačky. Autosedačka nesmí být nikdy používána bez potahu.
- Zkontrolujte, zda bezpečnostní pás není nikde překroucen. Dbejte, aby pás auta ani autosedačky nebyl přivřen dveřmi, nebo aby se nedotýkal ostrých hran. Pokud je pás natržený nebo se páře, vyměňte jej.
- Ujistěte se, zda nevezete volně ležící předměty nebo zavazadla, a to především na zadní odkládací desce. V případě nehody nebo prudkého zabrzdění mohly zranit osoby ve vozidle.
- Ujistěte se, zda mají všichni spolujezdcí zapnut bezpečnostní pás a to jak pro jejich vlastní bezpečnost, tak i proto, že by

v případě nehody nebo prudkého zabrzdění mohli zranit vaše dítě.

- V případě dlouhých cest dělejte často zastávky. Dítě se rychle unaví. Z žádného důvodu neodpínejte dítě z autosedačky, pokud je auto v pohybu. Jestliže dítě vyžaduje vaši pozornost, najděte vhodné místo k zastavení a zastavte.
- Nedonošené děti - novorozenci narození před 37. týdnem těhotenství, mohou být v autosedačce ohroženy. U těchto dětí se mohou vyskytnout dýchací obtíže, pokud jsou usazeny v autosedačce. Proto doporučujeme obrátit se na vašeho lékaře nebo na personál porodnice, který po zhodnocení stavu vašeho dítěte, vám dříve než opustíte porodnici řekne, zda může autosedačku použít.

VLASTNOSTI VÝROBKU

Tato autosedačka je homologována pro "Skupinu 0+". To znamená, že byla schválena pro přepravu dětí s váhou do 13 kg.

DŮLEŽITÉ OZNÁMENÍ

1. Jedná se o "univerzální" dětské zádržné zařízení, které bylo schváleno podle 4. novely evropské normy ECE 44. Je vhodné pro běžné použití ve vozidlech a je použitelné na většině sedadel vozidla, i když ne na všech.
2. Autosedačka je plně kompatibilní, pokud výrobce v příručce k vozidlu uvádí, že se pro dané vozidlo předpokládá použití dětských zádržných zařízení univerzálního typu pro danou věkovou kategorii.
3. Toto zádržné zařízení bylo klasifikováno jako "univerzální", protože vyhovuje přísnějším požadavkům pro homologaci oproti předcházejícím modelům, které takto označeny nejsou.
4. Je vhodné pouze pro použití ve vozidlech, vybavených třibodovými bezpečnostními pásy, pevnými nebo s automatickým navíjením, které byly schváleny dle dispoziční normy UN/ECE č. 16 nebo jiné jí odpovídající normy.
5. V případě jakýchkoliv pochybností se obraťte na výrobce zádržného zařízení nebo na příslušnou prodejnu.

OMEZENÍ PŘI POUŽÍVÁNÍ VÝROBKU

POZOR! Při používání výrobku důsledně respektujte následující omezení. V opačném případě není zaručena plná bezpečnost.

1. Dítě nesmí vážit více než 13 kg.
2. Nikdy nepoužívejte tuto autosedačku na předním sedadle, pokud je vybaveno čelním airbagem. Autosedačku můžete připevnit na přední sedadlo, pouze pokud je airbag vyřazen: ověřte si možnost vyřadit airbag přímo u výrobce vozidla nebo v příslušné příručce.
3. Nikdy nepoužívejte přídavné polstrování, pokud dítě váží více než 6 kg.

Ujistěte se, zda přezka tříbodového pásu vozidla není příliš vysoko (obr. 15). Pokud ano, zkuste autosedačku připevnit na jiné sedadlo vozidla.

POŽADAVKY NA SEDADLO VOZIDLA A BEZPEČNOSTNÍ PÁS

Autosedačka může být připevněna na předním sedadle pro spolujezdce nebo na jakémkoliv ze zadních sedadel, ale pouze pokud je vyhověno následujícím omezením. Sedadlo musí být:

- otočeno po směru jízdy (obr. 1)
- vybaveno tříbodovým bezpečnostním pásem, pevným nebo s automatickým navijením (obr. 2A).

VAROVÁNÍ! Nikdy nepřipevňujte autosedačku na sedadlo, které je vybaveno pouze dvoubodovým bezpečnostním pásem (obr. 2B)..

NASTAVENÍ VÝŠKY UCHYCENÍ PÁSŮ AUTOSEDAČKY

POZOR! Pásy musí být vždy přizpůsobeny výšce dítěte.

Dříve než umístíte autosedačku do vozidla, zkontrolujte správnou výšku uchytení pásů. Správně nastavené pásy jsou lehce pod úrovní ramen dítěte (obr. 3). Autosedačka je vybavena třemi otvory pro výškové nastavení pásů (obr.4).

K této autosedačce je také dodáváno přídavné polstrování, které je určeno pro zajištění většího pohodlí a lepšího připnutí novorozenců a dětí s váhou do 6 kg (obr. 5).

Pokud chcete připevnit přídavné polstrování, pásy musí být uchyteny v nejnižších otvorech.

Toto je jediná poloha povolená při používání tohoto doplňku.

UPOZORNĚNÍ: Abyste zajistili maximální bezpečnost vašeho dítěte, nepoužívejte přídavné polstrování, jakmile váha dítěte přesáhne 6 kg.

NÁVOD K POUŽITÍ

Součásti autosedačky

- A. Potah
- B. Přídavné polstrování
- C. Sluneční stříška
- D. Boční přezky na ramenní popruh autopásu
- E. Pás na utažení pásů autosedačky
- F. Tlačítko na úpravu pásů
- G. Otvory na protažení pásů
- H. Rukojeť
- I. Tlačítka na úpravu polohy rukojeti
- J. Tlačítko na připevnění / uvolnění autosedačky ke kočárku
- K. Vodicí přezka na břišní popruh autopásu
- L. Destička ve tvaru kotvy
- M. Tlačítka na úpravu naklopení sluneční stříšky
- N. Gumičky na připevnění potahu
- O. Bezpečnostní pásy
- P. Jazyčky bezpečnostního pásu
- Q. Spona bezpečnostního pásu
- R. Tlačítko na rozepnutí pásů

Obsah

- Úprava výšky nastavení pásů autosedačky
- Připevnění autosedačky do vozidla
- Usazení dítěte
- Úprava polohy rukojeti
- Nastavení pevné nebo houpačí polohy autosedačky
- Sejmutí potahu
- Připevnění autosedačky ke kočárku

ÚPRAVA VÝŠKY UCHYCENÍ PÁSŮ AUTOSEDAČKY

1. Stiskněte červené tlačítko spony a rozepněte pásy autosedačky (obr. 6).
2. Vyhákněte oba konce pásů z destičky ve tvaru kotvy tak, jak je znázorněno na obrázku č. 7.
3. Protáhněte oba konce opěrkou na přední stranu autosedačky a poté je vsuňte do otvorů, které jsou pro vaše dítě nejvhod-

nější (obr. 8).

- Znovu zahákněte oba konce pásů za desičku ve tvaru kotvy (obr. 9).

UPEVNĚNÍ AUTOSEDAČKY DO VOZIDLA

- Stiskněte obě tlačítka a nastavte rukojeť autosedačky do kolmé polohy (obr. 10).
- Umístěte autosedačku na sedadlo, na které ji hodláte připevnit (obr. 11).
- Natáhněte bezpečnostní pás vozidla a zapněte jej do příslušné spony. Protáhněte břišní popruh bezpečnostního pásu oběma vodičmi přezkami (obr. 12).
- Uchopte ramenní popruh bezpečnostního pásu, zatáhněte za něj a napněte tak břišní popruh (obr. 13). Ověřte si, zda se břišní popruh nevyvlékl z vodičích přezek.
- Držte napnutý ramenní popruh a provlékněte jej vodičí přezkou na zadní straně opěrky autosedačky (obr. 14). Nyní co možná nejvíce napněte bezpečnostní pás vozidla. Přesvědčete se, zda není nikde překroucen.

POZOR! Po upevnění autosedačky vždy zkontrolujte, zda je bezpečnostní pás dobře napnut a zda přezka pásu netlačí pás z přezky na podstavci. Mimo jiné si ověřte, zda se přezka pásu auta nedotýká vodičích přezek, protože v případě nehody by mohla být ohrožena správná funkčnost autosedačky (obr. 15A a 15B).

POZOR: Nikdy neprotahujte bezpečnostní pás vozidla mimo místa znázorněná v tomto návodu k použití, protože byste mohli ohrozit bezpečnost vašeho dítěte!

USAZENÍ DÍTĚTE

- Stiskněte oranžové tlačítko na přední straně autosedačky, přidržte jej stlačené a zatáhněte za oba pásy autosedačky (obr. 16).
- Stiskněte červené tlačítko spony a rozepte pásy autosedačky (obr. 17).
- Usadte dítě do autosedačky a zapněte pásy autosedačky (obr. 18). Tvar jazýčků neumožňuje, abyste zasunuli pouze jeden z nich.
- Zatáhněte za příslušný centrální pás a napněte pásy autosedačky (obr. 19). Dbejte, abyste pásy neutáhli příliš těsně.

ÚPRAVA POLOHY RUKOJETI

Rukojeť autosedačky je možno nastavit do 3 poloh (obr. 20):

- Poloha pro převoz v autě, přenos autosedačky a upevnění na kočárek
- Houpací poloha
- Pevná poloha

ISTUIMEN KIINTEÄ TAI KEINUVA ASENTO (KÄYTTÖ SITTERINÄ)

Pokud autosedačka není používána v autě, může také sloužit jako kolébka nebo lehátko. Houpací polohu zvolíte, když nastavíte rukojeť do polohy "B".

Pokud chcete autosedačku zajistit v pevné poloze, přesuňte rukojeť do polohy "C".

Tärkeää! Sästä ohjeet tulevaa tarvetta varten. VAROTOIMENPIDE: Älä jätä lasta koskaan vartioimatta.

VAROTOIMENPIDE: Älä käytä Sitteriä, jos lapsi osaa istua yksin.

VAROTOIMENPIDE: Sitteriä ei ole tarkoitettu pitkäaikaiseen nukkumiseen.

VAROTOIMENPIDE: On vaarallista käyttää Sitteriä korkealla tasolla, esim. pöydällä, tuolilla jne.

VAROTOIMENPIDE: Käytä aina turvavaljaita. Sitteri ei korvaa sänkyä eikä kehtoa. Jos lapsi tarvitsee unta, hänet on pantava lapselle soveltuvaan sänkyyn tai kehtoon.

Sitteriä ei saa käyttää, jos joku sen osista on rikki tai puuttuu.

Älä käytä sellaisia lisä- tai varaosia, joita valmistaja ei ole hyväksynyt.

Pese käsin kylmässä vedessä; älä käytä valkaisuaineita; älä kuivaa mekaanisesti; älä silitä; ei kuivapesua.

Ikäsuositus: Vastasyntyneestä n. 6 kk. ikäiseksi (9 kg painoon saakka)

Aseta Sitteri ainoastaan tukeville ja vaakasuorille tasoille.

UPOZORNĚNÍ! Dříve než začnete přenášet autosedačku, vždy přesuňte rukojeť do kolmé polohy - poloha "A".

SEJMUTÄ POTAHU AUTOSEDAČKY

Pokud chcete vyprat potah autosedačky, rozepte pásy a stáhněte jej. Při provádění těchto úkonů dbejte, abyste:

- nejdříve uvolnili gumičky po stranách potahu (obr. 21).
- provlékli potahem tlačítko na úpravu dél-

ky pásů autosedačky tak, jak je znázorněno na obrázku č. 22.

Při praní se přesně řiďte pokyny uvedenými na štítku potahu.

Pásy, přezky a části z umělé hmoty mohou být otírány vlhkým hadříkem. Nepoužívejte ředidla ani bělidla, mohly by je poškodit a omezit jejich funkčnost.



Perte v pračce na 30°C



Nebělte



Nesušte v sušičce



Nežehlete



Nečistěte chemicky

Pokud chcete připevnit / odstranit sluneční stříšku, stiskněte příslušná tlačítka tak, jak je znázorněno na obrázku č. 23.

PŘIPEVNĚNÍ AUTOSEDAČKY KE KOČÁREK

Autosedačka KeyFit může být připevněna na kočárky Chicco, vybavené příslušnými sériovými (obr. 24 A) nebo zvlášť prodávanými (obr. 24 B) upínacími systémy.

V návodu k použití kočárku vždy zkontrolujte výrobcem stanovený upínací systém a jeho kompatibilitu s autosedačkou.

14. Rozložte kočárek podle pokynů uvedených v příslušném návodu.
15. Pokud používáte sluneční stříšku kočárku, zvedněte ji.
16. Úplně sklopte opěrku zad.
17. Nastavte rukojeť autosedačky do svislé polohy (obr. 20 A) a připevněte autosedačku na kočárek: řiďte se pokyny uvedenými v příslušné kapitole návodu ke kočárku.
18. Pokud chcete autosedačku z kočárku odstranit, stačí stisknout oranžové zadní tlačítko (jak je znázorněno na obrázku 25), podržet autosedačku za rukojeť a zvednout ji.

POZOR: Autosedačka může být připevněna nebo uvolněna, i pokud je v ní usazeno dítě; výše uvedené úkony, by ale díky váze dítěte, mohly být hůř proveditelné

SK Návod K použitiu

KeyFit

DÔLEŽITÉ: PRED POUŽITÍM SI POZORNE PREČITAJTE TENTO NÁVOD NA POUŽITIE, ABY STE PREDÍŠLI NEBEZPEČENSTVU PRI JEHO POUŽÍVANÍ A ODLOŽTE SI HO PRE PRÍPADNÚ KONZULTÁCIU V BUDÚCNOSTI. ABY STE NEOHZROZILI BEZPEČNOSŤ VÁŠHO DIEŤAŤA, DÔSLEDNE SA RIADTE POKYNNMI, KTORÉ SÚ V ŇOM UVEDENÉ.

POZOR! PRED POUŽITÍM ODSTRÁňte PRÍPADNÉ SÁČKY A VŠETKY SÚČASTI BALENIA VÝROBKU ALEBO ICH DRŽTE MIMO DOSAHU DETÍ. ODPORUČAME VÁM, ABY STE VYHADZOVALI TIETO SÚČASTI DO ODPADU V ZMYSLE PLATNÝCH ZÁKONOVÝKAJÚCICH SA SEPAROVANÉHO ZBERU ODPADU.

VELMI DÔLEŽITÉ! OKAMŽITE SI PREČITAJTE

- Pri montáži a inštalácii sa prísne riadte návodom na použitie. Nedovoľte, aby niekto používal výrobok bez toho, aby si vopred prečítal návod na použitie.
- Uchovajte si tento návod na použitie pre prípadnú potrebu v budúcnosti.
- Každá krajina prijala vlastné zákony a nariadenia v oblasti bezpečnosti pri preprave detí v aute. Za účelom získania podrobnejších informácií vám odporúčame obrátiť sa na miestne orgány.
- **POZOR!** Zo štatistik o nehodovosti vyplýva, že vo všeobecnosti sú zadné sedadlá bezpečnejšie ako predné sedadlá: preto vám odporúčame nainštalovať autosedačku na zadné sedadlá. Najbezpečnejším sedadlom je stredné sedadlo, ak je vybavené trojbodovým bezpečnostným pásom. V takomto prípade vám odporúčame, aby ste umiestnili autosedačku na stredné zadné sedadlo.
- **POZOR! VÁŽNE NEBEZPEČENSTVO!** Nikdy nepoužívajte túto autosedačku na zadnom sedadle, ktoré je vybavené predným airbagom. Sedačku je možné namontovať na zadné sedadlo len v prípade, ak deaktivujete predný airbag: overte si u výrobcu alebo v návode na použitie automobilu, či je možné predný airbag odinštalovať.
- Ak umiestnite autosedačku na zadné sedadlo (iba ak vozidlo nemá predný airbag alebo je predný airbag deaktivovaný), pre väčšiu bezpečnosť sa odporúča posunúť sedadlo čo možno najviac dozadu, kompatibilne s ostatnými pasažiermi, ktorí sedia na zadnom sedadle.
- Táto autosedačka sa nesmie používať na se-

- dadlách, ktoré sú otočené bokom alebo na sedadlách umiestnených proti smeru jazdy.
- Nainštalujte autosedačku len na sedadlá, ktoré sú správne namontované na kostre automobilu a iba na sedadlá, ktoré sú otočené v smere jazdy. Skontrolujte, či sú sklopené alebo otočené sedadlá vozidla dobre uchytené. V prípade nehody by mohli predstavovať nebezpečenstvo.
- Venujte pozornosť inštalácii autosedačky, aby nedošlo k stretu pohyblivého sedadla alebo dverí s autosedačkou.
- Neinštalujte autosedačku na sedadlo automobilu, ktoré je vybavené iba brušným bezpečnostným pásom (s dvoma bodmi).
- Žiadna autosedačka nezaručuje úplnú bezpečnosť dieťaťa v prípade dopravnej nehody, ale jej používanie znižuje riziko vážneho ublíženia na zdraví alebo rizika úmrtia.
- Riziko ohrozenia zdravia dieťaťa, a to nie len v prípade dopravnej nehody, ale aj za iných okolností (napr. prudké zabrzdzenie, atď.) rastie, ak presne nedodržíte pokyny uvedené v tomto návode: vždy skontrolujte, či je autosedačka správne pripevnená na sedadle automobilu.
- V prípade, ak je autosedačka poškodená, deformovaná alebo nadmerne opotrebovaná, **MUSÍTE** ju vymeniť, pretože takéto sedadlá strácajú bezpečnostné vlastnosti pôvodných výrobkov.
- Nemeňte a nedoplnajte výrobok bez predchádzajúceho schválenia zo strany výrobcu.
- Neinštalujte na túto sedačku príslušenstvo, náhradné diely alebo komponenty, ktoré vám nedodal výrobca.
- Nikdy nenechávajte dieťa v sedačke bez dozoru.
- Aby ste predišli riziku pádu dieťaťa, dieťa pripútajte k autosedačke pásmi aj počas prepravy v rukách.
- Ak používate autosedačku mimo automobilu, je nebezpečné vykladať autosedačku na vyvýšené miesto.
- Nikdy nenechávajte autosedačku na sedadle vozidla neprichytenú, mohla by vraziť do ostatných pasažierov a zraniť ich.
- Nepoužívajte doplnky, ktoré nie sú schválené pre tento výrobok a nevkladajte ich medzi sedadlo vozidla a autosedačku, ani medzi autosedačku a dieťa? V prípade nehody by autosedačka nemusela fungovať správne.
- V prípade, ak by vozidlo zostalo na priamom slnku, odporúča sa autosedačku zakryť.
- V prípade aj najmenšej nehody alebo náhodného pádu sa môže autosedačka poškodiť, hoci poškodenie voľným okom nevidieť, je potrebné autosedačku vymeniť.

- Pred manuálnym transportom dieťaťa v autosedadke sa uistite, že je dieťa pripútané bezpečnostnými pásmi a či je rukovať správne zablokovaná vo vertikálnej polohe.
- Kresielko KeyFit je možné pripievať na kočíky Chicco, ktoré sú vybavené príslušnými závesnými systémami (obr. 24 A) alebo systémami, ktoré je možné zvlášť dokúpiť. (obr. 24 B)
- Vždy si v návode na použitie kočíka najskôr skontrolujte závesný systém dodaný výrobcom a preverte si jeho kompatibilitu s kresielkom.
- Predtým, než budete dieťa prepravovať v autosedadke pripievanej na kočík sa uistite, či je autosedadka správne prichytená ku kočíku.
- Nepoužívajte autosedadky z druhej ruky: môžu mať skryté štruktúrne závady, ktoré nie sú viditeľné voľným okom, ale môžu ohroziť bezpečnosť výrobku.
- Firma Artsana nenesie zodpovednosť za nevhodné použitie výrobku a za použitie výrobku, ktoré je v rozpore s týmto návodom na použitie.
- Poťah je možné nahradiť iba poťahom, ktorý je schválený výrobcom, pretože predstavuje neoddeliteľnú súčasť autosedadky. Autosedadka sa nesmie nikdy používať bez poťahu.
- Skontrolujte, či páska bezpečnostného pásu nie je stočená a uistite sa či nie je pás alebo iné časti autosedadky pricviknutý vo dverách alebo či sa nezadierajú o rezavé predmety. Ak by bol pás porený alebo rozstrapkaný, je potrebné ho vymeniť.
- Skontrolujte, či neprepravujete, najmä na zadnom okne vo vnútri vozidla, predmety alebo batožiny, ktoré nie sú dostatočne zaisťované alebo bezpečne umiestnené: v prípade nehody alebo prudkého zabrzdzenia by mohli spôsobiť pasažierom zranenie.
- Uistite sa, že všetci pasažieri vo vozidle používajú vlastný bezpečnostný pás, a to tak z dôvodu ich vlastnej bezpečnosti, ako aj preto, že v prípade nehody alebo prudkého brzdenia môžu počas jazdy zraniť dieťa.
- Počas dlhej cesty sa odporúča robiť časté prestávky. V žiadnom prípade nevyberajte dieťa počas jazdy zo sedadky. Ak dieťa potrebuje vašu pozornosť, je potrebné nájsť bezpečné miesto, kde je možné zastaviť.
- Predčasne narodené deti do 37 týždňa gravidity môžu byť v autosedadke ohrozené. Takýto novorodenec môžu mať počas prepravy v autosedadke dýchacie problémy. Odporúčame vám obrátiť sa na vášho lekára alebo na personál nemocnice, aby zhodnotili vaše dieťa a odporučili vám vhodnú sedadku ešte pred odchodom z nemocnice.

CHARAKTERISTIKY VÝROBKU

Táto sedadka je homologizovaná ako výrobok "skupiny 0+", určený na prepravu detí v aute od narodenia až po hmotnosť 13 kg.

DÔLEŽITÉ UPOZORNENIE

1. Toto je "univerzálne" zariadenie určené na zadržiavanie detí, schválené v zmysle Nariadenia 44, novela série 04, vhodné na všeobecné použitie vo vozidlách a kompatibilné s väčšinou, ale nie zo všetkými, sedadlami vozidla.
2. Dokonalá kompatibilita sa ľahšie dosiahne v prípade, ak výrobca v návode na použitie deklaruje, že do vozidla je možné nainštalovať zariadenia na zadržiavanie detí, ktoré sú pre danú vekovú hranicu považované za "univerzálne".
3. Toto zariadenie na zadržiavanie je klasifikované ako "univerzálne" v zmysle najprísnejších homologizačných kritérií, vzhľadom na predchádzajúce modely, pri ktorých sa tento oznam nenachádza.
4. Vhodné na použitie iba vo vozidlách vybavených 3-bodovým bezpečnostným pásmom, statickým alebo s navijacom, homologovaným v zmysle Nariadenia Spojených národov a EHS č. 16 a ostatných ekvivalentných štandardov.
5. V prípade pochybností kontaktujte výrobcu alebo predajcu zariadenia.

OBMEDZENIE POUŽITIA

POZOR! Prísne dodržiavajte nasledujúce obmedzenia použitia výrobku, v opačnom prípade nie je bezpečnosť zaručená.

1. Hmotnosť dieťaťa nesmie byť vyššia ako 13 kg.
 2. Nikdy nepoužívajte túto autosedadku na prednom sedadle, ktoré je vybavené predným airbagom, môžete ju použiť len ak je predný airbag deaktivovaný: preverte si u výrobcu alebo v návode na použitie vozidla, či je možné deaktivovať predný airbag.
 3. Nikdy nepoužívajte mini-redukciu, ak má dieťa viac ako 6 kg.
- Uistite sa, že spona trojbodového bezpečnostného pásu nie je príliš vysoko (obr. 15). V opačnom prípade sa pokúste nainštalovať autosedadku na iné sedadlo v aute.

POTREBNÉ NÁLEŽITOSTI AUTOSEDAČKY A BEZPEČNOSTNÉHO PÁSU

Autosedadku je možné nainštalovať na predné sedadlo spolujazdca alebo na ktorékoľvek zadné sedadlo, ale s nasledujúcimi obmedzeniami. Autosedadka musí byť:

- otočená v smere jazdy (obr.1)
 - vybavená statickým alebo samonavijacím 3-bodovým bezpečnostným pásom (obr.2A)
- POZOR!** Nikdy neinštalujte autosedačku na sedadlo, ktoré je vybavené len brušným bezpečnostným pásom (obr. 2B).

NASTAVENIE POLOHY BEZPEČNOSTNÉHO PÁSU

POZOR! Bezpečnostné pásy musíte vždy prispôbiť veľkosti dieťaťa. Pred inštaláciou sedačky do auta je potrebné nastaviť správnu dĺžku pásu na zadržiavanie dieťaťa.

Správna poloha dĺžky pásu je mierne pod úrovňou ramien (obr. 3). Sedačka má možnosť 3 polôh výškového nastavenia (obr. 4). Autosedačka je vybavená mini-redukciou, ktorá zabezpečí správne rozloženie a vyšší komfort dieťaťa od narodenia po hmotnosť 6 kg (obr. 5).

Pred inštaláciou mini-redukcie skontrolujte, či sú pásy prevlečené cez najspodnejšiu očnícu: toto je jediná povolená poloha na používanie tohto príslušenstva.

POZOR: ak chcete zabezpečiť maximálnu bezpečnosť dieťaťa, nepoužívajte mini-redukciu, ak je hmotnosť dieťaťa vyššia ako 6 kg.

NÁVOD NA POUŽITIE

Súčasti

- A. Poťah
- B. Mini-redukcia
- C. Slnecná strecha
- D. Bočné vodiace lišty pre horizontálne pásy automobilu
- E. Páska pre nastavenie pásov
- F. Tlačidlo na nastavenie pásov
- G. Očnice na navlečenie pásov
- H. Rukoväť
- I. Tlačidlá na nastavenie rukoväte
- J. Tlačidlo na pripnutie/odopnutie na kočík a z kočíka
- K. Tunel diagonálneho pásu vozidla
- L. Kotvový háčik
- M. Bočné tlačidlá na zablokovanie/odblokovanie bočnic strechy
- N. Bočné gumičky na fixáciu poťahu
- O. Bezpečnostné pásy
- P. Jazyčky bezpečnostných pásov
- Q. Spona bezpečnostných pásov
- R. Tlačidlo na otvorenie spony

Obsah

- Nastavenie dĺžky bezpečnostných pásov
- Umiestnenie kresielka do auta
- Umiestnenie dieťaťa do sedačky
- Nastavenie rukoväte
- Kolísková alebo fixná poloha kresielka
- Odstránenie poťahu z kresielka
- Prichytenie kresielka na kočík

NASTAVENIE DĹŽKY BEZPEČNOSTNÝCH PÁSOV

1. Rozpojte bezpečnostné pásy potlačením červeného tlačidla na spone (obr. 6)

2. Vysuňte obe koncovky bezpečnostných pásov z kotvového háčika ako je to uvedené na obr. 7

3. Vytiahnite obe strany pásu z prednej strany kresielka a navlečte ich do očníc, ktoré sú vzhľadom na výšku dieťaťa najvhodnejšie. (Obr. 8)

4. Opäť zasuňte oba konce pásov do kotvového háčika (Obr. 9).

UMIESTNENIE KRESIELKA DO AUTA!

5. Nastavte rukoväť kresielka do vertikálnej polohy tak, že zatlačíte dve bočné nastavovacie tlačidlá (Obr. 10)

6. Umiestnite kresielko na sedadlo auta, kde ho mienite nainštalovať. (Obr. 11)

7. Potiahnite bezpečnostný pás auta a navlečte ho do príslušnej spony tak, že brušný pás prechádza cez dve bočné lišty kresielka (obr. 12).

8. Uchopte hrudný pás a potiahnite ho, čím sa brušný pás napne (Obr. 13). Po ukončení tohto úkonu sa uistite, či je brušný pás stále v príslušných lištách.

9. Napnutý hrudný pás prevlečte do lišty na zadnej strane chrbtovej opierky (obr. 14). Roztiahnite pás čo najviac, aby vám nezostala nadbytočná páska a uistite sa, či nie je prekrútená.

POZOR! Po inštalácii sa uistite, či je pás vozidla riadne napnutý a či ho jeho spona nevytahuje z príslušnej polohy. Skontrolujte tiež, či spona pásu nie je v kontakte s bodom, ktorým prechádza pás na kresielku. Tieto situácie by mohli negatívne ovplyvniť účinnosť kresielka v prípade nehody. (obr. 15A, obr. 15B)

POZOR! Nedávajte pásy vozidla do iných polôh, než sú polohy uvedené v tomto Návode na použitie, aby ste neohrozili bezpečnosť dieťaťa!

UMIESTNENIE DIEŤAŤA

10. Stlačte oranžové tlačidlo na prednej strane kresielka a za súčasného tlačenia vytiahnite oba pásy kresielka (obr. 16).

11. Vytiahnite sponu na upevnenie bezpečnostných pásov stlačením červeného tlačidla (obr. 17).

12. Uložte dieťa do autosedačky a zapnite pásy kresielka (obr. 18). Forma jazyčkov je taká, že vám neumožní zasunúť do spony iba jeden z nich.

13. Nastavte prnutie bezpečnostných pásov dieťaťa potiahnutím regulačného pásu (obr.

19), pričom si dajte pozor, aby ste dieťa príliš nestlačili.

NASTAVENIE RUKOVÄTE

Rukoväť kresielka sa dá nastaviť do 3 polôh (Obr. 20):

A Poloha prepravy v aute, v rukách alebo na kočíku

B Kolíska

C Fixná poloha

FIXNÁ ALEBO KOLÍSKOVÁ POLOHA SEDAČKY (POUŽITIE LEHÁTKA)

Keď sa kresielko nepoužíva v aute, je možné ho použiť aj ako kolísku alebo lehátko.

Ak chcete vytvoriť kolísku, uveďte rukoväť do polohy "B"

Ak chcete fixnú polohu, uveďte rukoväť do polohy "C"

Dôležité! Tento návod na použitie si odložte pre prípad potreby v budúcnosti.

UPOZORNENIE: Nenechávajte dieťa bez dozoru.

UPOZORNENIE: Nepoužívajte lehátko ak je dieťa schopné samé sedieť.

UPOZORNENIE: Toto lehátko nie je určené na dlhý odpočinok.

UPOZORNENIE: Je nebezpečné používať lehátko na vyvýšenom povrchu, ako sú stoly, stoličky atď.

UPOZORNENIE: Vždy používajte systém zadržovania.

Lehátko nenahrádza posteľ alebo kolísku. Ak dieťa potrebuje spať, malo by byť umiestnené do vhodnej postele alebo kolisky.

Ak je nejaká časť zlomená, alebo chýba, lehátko nepoužívajte.

Nepoužívajte náhradné diely alebo komponenty, ktoré nie sú schválené výrobcom.

Umyvajte ručne v studenej vode. Nebieliť. Nesušiť mechanicky. Nežehliť. Neaplikovať suché čistenie.

Vek: od narodenia do 6 mesiacov (do 9 kg)

Kladte lehátko len na stabilné a horizontálne povrchy.

POZOR! pred prepravou sedačky uveďte a zablokujte rukoväť vo vertikálnej polohe "A"

ODSTRÁNENIE POŤAHU Z KRESIELKA

Aby ste mohli vyprať poťah sedačky, odpojte pásy a vytiahnite poťah. Počas tohto úkonu dbajte na to, aby ste:

- odpojili dve bočné fixačné gumičky pred odstránením poťahu (obr. 21)
 - odstránili poťah v súlade s tlačidlom na reguláciu pásov, ako je to uvedené na obr. 22.
- Pri praní sa riadte inštrukciami uvedenými na etikete, ktorá sa nachádza na samotnom poťahu.

Pásy, spona a plastové časti môžete čistiť len vlhku handričkou. Nepoužívajte rozpúšťadlá alebo bieliadlá, ktoré by mohli poškodiť zariadenie alebo ovplyvniť jeho bezpečnosť.



Pranie v pračke na 30°C



Nebieliť.



Nesušiť v sušičke.



Nežehliť.



Neaplikovať suché čistenie

Na pripavenie / odstránenie slnečnej strechy je potrebné potlačiť dve bočné tlačidlá na zablokovanie/odblokovanie podľa obr. 23

PRICHYTENIE KRESIELKA NA KOČÍK

Kresielko KeyFit je možné pripnúť na kočíky Chicco, ktoré sú vybavené príslušnými závesnými systémami (obr. 24 A) alebo systémami Vždy si v návode na použitie kočíka najskôr skontrolujte závesný systém dodaný výrobcom a preverte si jeho kompatibilitu s kresielkom.

14. Rozložte kočík podľa návodu na použitie.

15. Zodvihnite slnečnú striešku kočíka, ak ste ju používali.

16. Úplne skloňte chrbtovú opierku.

17. Nastavte rukoväť kresielka do vertikálnej polohy (obr. 20 A) a pripnite kresielko na kočík podľa príslušnej kapitoly návodu na použitie kočíka.

18. Ak chcete odstrániť kresielko, stačí stlačiť oranžové tlačidlo na zadnej strane (viď obr. 25) a pomocou rukoväte zodvihnúť kresielko.

POZOR! Prichytenie e odpojenie kresielka je možné vykonať aj s dieťaťom vo vnútri kresielka. Vďaka hmotnosti dieťaťa však tieto úkony budú menej pohodlné.

Instrukcja sposobu użycia

KeyFit

WAŻNE: PRZED PRZYSTĄPIENIEM DO UŻYTKOWANIA PRODUKTU PROSZĘ UWAŻNIE PRZECZYTAĆ CAŁĄ INSTRUKCJĘ W CELU ZAPEWNIENIA JEGO BEZPIECZNEGO UŻYCIA. ZACHOWAĆ INSTRUKCJĘ NA PRZYSZŁOŚĆ. ABY ZAPEWNIĆ DZIECKU BEZPIECZEŃSTWO NALEŻY DOKŁADNIE STOSOWAĆ SIĘ DO ZALECEŃ NINIEJSZEJ INSTRUKCJI.

OSTRZEŻENIE! PRZED UŻYCIEM PRODUKTU, NALEŻY USUNĄĆ I WYELIMINOWAĆ EWENTUALNE PLASTIKOWE TOREBKI ORAZ WSZELKIE ELEMENTY WCHODZĄCE W SKŁAD OPAKOWANIA I PRZECHOWYWAĆ JE W MIEJSCU NIEDOSTĘPNYM DLA DZIECI. ZALECA SIĘ WYRZUCAĆ TE ELEMENTY DO SPECJALNYCH POJEMNIKÓW SELEKTYWNEJ ZBIÓRKI ODPADÓW, ZGODNIE Z OBOWIĄZUJĄCYMI PRZEPISAMI.

Bardzo ważne! Proszę natychmiast przeczytać

- Przeprowadzić montaż i instalację produktu stosując się dokładnie do zaleceń instrukcji. Produkt nie powinien być używany przez osoby, które nie przeczytały instrukcji.
- Zachować niniejszą instrukcję na przyszłość.
- Każdy kraj przewiduje odmienne normy i przepisy dotyczące bezpiecznego przewozu dzieci w samochodzie. Dlatego też, aby uzyskać dodatkowe informacje w tym zakresie, zalecamy skontaktować się z lokalnymi władzami.
- **OSTRZEŻENIE!** Zgodnie ze statystykami o wypadkach, z reguły tylne siedzenia pojazdu są bezpieczniejsze niż przednie, dlatego też zaleca się instalować fotelik właśnie z tyłu. W szczególności, najbezpieczniejszym siedzeniem jest tylne, środkowe siedzenie pojazdu, o ile wyposażone jest w trzypunktowy pas bezpieczeństwa: w takim wypadku zaleca się umieścić fotelik na środkowym, tylnym siedzeniu.
- **OSTRZEŻENIE!** BARDZO NIEBEZPIECZNE! Nie instalować nigdy fotelika na

przednim siedzeniu samochodowym, jeżeli wyposażone jest ono w czołową poduszkę powietrzną. Fotelik może być zainstalowany na przednim siedzeniu, jeśli czołowa poduszka powietrzna została wyłączona: skontaktować się z producentem samochodu lub przeczytać w podręczniku pojazdu, aby sprawdzić czy można wyłączyć poduszkę powietrzną.

- Umieszczając fotelik na przednim siedzeniu (jeśli nie posiada ono czołowej poduszki powietrznej lub też jeśli została ona wyłączona), dla większego bezpieczeństwa zaleca się cofnąć jak najbardziej to siedzenie – o ile pozwoli na to obecność innych, siedzących z tyłu pasażerów.
- Nie używać nigdy tego fotelika na siedzeniach ustawionych w poprzek lub w kierunku przeciwnym do kierunku jazdy.
- Instalować fotelik tylko na siedzeniach prawidłowo zaczepionych o strukturę pojazdu i zwróconych w kierunku zgodnym z kierunkiem jazdy. Sprawdzić, czy składane lub obracane siedzenia samochodowe zostały dobrze zaczepione – w razie wypadku mogłyby stanowić zagrożenie.
- Instalując fotelik należy upewnić się, czy nie styka się z nim ruchome siedzenie samochodowe lub drzwi pojazdu.
- Nie instalować nigdy fotelika na siedzeniu samochodowym wyposażonym tylko w pas biodrowy (dwupunktowy).
- W razie wypadku żaden fotelik nie może zagwarantować dziecku całkowitego bezpieczeństwa, ale użycie tego produktu zmniejsza ryzyko poważnych obrażeń oraz śmierci dziecka.
- Ryzyko odniesienia poważnych obrażeń przez dziecko - nie tylko w razie wypadku, ale też w innych sytuacjach (np. przy gwałtownym hamowaniu, itp.) – wzrasta, jeśli nie przestrzega się dokładnie zaleceń przytoczonych w niniejszej instrukcji. Należy zawsze sprawdzić, czy fotelik został prawidłowo zainstalowany na siedzeniu.
- Jeśli fotelik jest uszkodzony, zdeformowany lub silnie zużyty, powinien być wymieniony: możliwe, że utracił on oryginalne cechy zapewniające jego bezpieczne użycie.
- Nie modyfikować produktu ani nie dokonywać w nim zmian bez uprzedniej zgody Producenta.

- Nie montować na foteliku akcesoriów, części zamiennych i elementów, które nie zostały dostarczone lub zatwierdzone przez Producenta.
- Nie pozostawiać nigdy dziecka w foteliku bez opieki!
- Aby dziecko nie wypadło z fotelika, należy zapinać je pasami fotelika również w trakcie przenoszenia go w foteliku.
- Stosując fotelik poza samochodem, nie należy umieszczać go na wysokich powierzchniach.
- Nie pozostawiać nigdy nie zapiętego pasami samochodowymi fotelika na siedzeniu samochodowym, ponieważ mógłby uderzyć i zranić pasażerów.
- Nie kłaść niczego, chyba, że są to akcesoria zatwierdzone dla produktu, między fotelikiem a siedzeniem oraz między fotelikiem a dzieckiem: w razie wypadku mogłyby to spowodować nieprawidłowe funkcjonowanie fotelika.
- Jeśli pojazd pozostawiany jest na słońcu, zaleca się przykryć fotelik.
- W wyniku nawet niegroźnego wypadku fotelik może ulec uszkodzeniom niewidocznym gołym okiem: dlatego też należy go wymienić.
- Przed przystąpieniem do przenoszenia fotelika w rękę należy upewnić się, czy dziecko ma zapięte pasy zabezpieczające oraz czy uchwyt został prawidłowo zablokowany w pionowej pozycji.
- Fotelik KeyFit może być mocowany do spacerówek Chicco posiadających specjalne systemy mocowania wchodzące w skład wyposażenia seryjnego lub nabywane oddzielnie.
- Należy zawsze sprawdzić w instrukcjach spacerówki, jaki system mocujący został przewidziany przez producenta oraz skontrolować zgodność fotelika
- Przed przystąpieniem do przewożenia dziecka w foteliku zamontowanym na spacerówce należy upewnić się, czy został on na niej prawidłowo zaczeponiony.
- Nie należy stosować fotelików używanych. Mogą posiadać niezwykle niebezpieczne uszkodzenia konstrukcyjne niewidoczne gołym okiem, uniemożliwiające bezpieczne użycie produktu.
- Spółka ARTSANA uchyla się od jakiegokolwiek odpowiedzialności w razie nieprawidłowego użycia produktu.
- Obicie może być wymieniane tylko i wyłącznie na zatwierdzone przez Producenta,

ponieważ stanowi ono integralną część fotelika. Fotelik nie powinien być nigdy używany bez obicia.

- Sprawdzić, czy pas bezpieczeństwa nie jest zaplątany, aby jego taśma albo inne elementy fotelika nie zostały przycięte przez drzwi lub też, aby nie ocierały się one o ostre punkty. Jeśli pas jest pocięty lub wystrzępiony, należy go wymienić.
- Upewnić się, czy nie są przewożone przedmioty lub bagaże nie umocowane lub położone w niebezpiecznej pozycji, przede wszystkim na tylnej półce, które w razie kolizji lub nagłego hamowania mogłyby zranić pasażerów.
- Upewnić się, czy wszyscy pasażerowie pojazdu używają swego pasa bezpieczeństwa, nie tylko dla ich bezpieczeństwa, ale także dlatego, że w trakcie podróży - w razie wypadku lub nagłego hamowania - mogliby zranić dziecko.
- W trakcie długich podróży należy często się zatrzymywać, ponieważ dziecko bardzo łatwo się męczy. Z żadnego powodu nie należy wyjmować dziecka z fotelika w trakcie jazdy. Jeśli dziecko Was potrzebuje, należy zatrzymać się w bezpiecznym miejscu.
- Noworodki urodzone przedwcześnie, przed upływem 37 tygodnia ciąży, mogą nie być bezpieczne w foteliku. Leżąc w foteliku noworodki te mogą mieć trudności w oddychaniu. Radzimy Wam zwrócić się do Waszego lekarza lub do personelu szpitalnego, który poradzi Wam fotelik samochodowy odpowiedni dla Waszego dziecka w chwili wypisu ze szpitala.

CHARAKTERYSTYKA PRODUKTU

Fotelik posiada homologację dla "Grupy 0+", to znaczy nadaje się on do przewozu w samochodzie dzieci od urodzenia do 13 Kg wagi.

Ważna informacja

1. Jest to „Uniwersalny” przyrząd zabezpieczający – przytrzymujący stosowany dla dzieci, posiadający homologację zgodnie z Przepisem Nr 44 oraz poprawkami z serii 04. Nadaje się on do ogólnego zastosowania w samochodach i przystosowany jest do większości – lecz nie wszystkich – siedzeń samochodowych.
2. Dokładne przystosowanie jest łatwo osiągalne wówczas, kiedy producent

samochodu oświadcza w podręczniku pojazdu, iż w samochodzie przewidziane jest instalowanie „Uniwersalnych” dziecięcych przyrządów zabezpieczających – przytrzymujących dla danej grupy wiekowej.

3. Niniejszy przyrząd zabezpieczający – przytrzymujący został zakwalifikowany jako „Uniwersalny” zgodnie z kryteriami homologacyjnymi znacznie bardziej wymagającymi w stosunku do kryteriów dla poprzednich modeli, które nie dotyczą niniejszej informacji.
4. Może on być stosowany tylko i wyłącznie w pojazdach wyposażonych w trzypunktowy pas bezpieczeństwa – statyczny lub bezwładnościowy – posiadający homologację zgodnie z Przepisem UN/ECE Nr 16 lub innymi równorzędnymi standardami.
5. W razie wątpliwości, należy skontaktować się z producentem niniejszego przyrządu zabezpieczającego – przytrzymującego lub z jego sprzedawcą.

OGRANICZENIA DOTYCZĄCE UŻYCIA PRODUKTU

OSTRZEŻENIE!

Należy dokładnie przestrzegać poniższych ograniczeń dotyczących użycia produktu: w przeciwnym wypadku nie gwarantuje się bezpieczeństwa.

1. Dziecko powinno ważyć nie więcej niż 13 Kg.
2. Nie używać nigdy fotelika na przednim siedzeniu samochodowym, jeżeli wyposażone jest ono w czołową poduszkę powietrzną, chyba, że została ona wyłączona. Skontaktować się z producentem samochodu lub przeczytać w podręczniku pojazdu, aby upewnić się czy można wyłączyć poduszkę powietrzną.
3. Nie używać nigdy minireduktora, jeśli dziecko waży ponad 6 kg.

Upewnić się, czy klamra trzypunktowego pasa bezpieczeństwa samochodu (rys. 15). Gdyby tak było, zamontować fotelik na innym siedzeniu samochodu.

WYMAGANIA DOTYCZĄCE SIEDZENIA SAMOCHODOWEGO ORAZ PASA BEZPIECZEŃSTWA

Fotelik może być instalowany na przednim siedzeniu po stronie pasażera lub na jakimkolwiek tylnym siedzeniu, zgodnie z poniższymi ograniczeniami:

- siedzenie powinno być ustawione w kierunku zgodnym z kierunkiem jazdy (Rys. 1)
 - siedzenie powinno być wyposażone w trzypunktowy pas bezpieczeństwa, statyczny lub bezwładnościowy (Rys. 2A)
- OSTRZEŻENIE!** Nie instalować nigdy fotelika na siedzeniu wyposażonym tylko w biodrowy pas bezpieczeństwa (Rys. 2B).

REGULACJA POZYCJI PASÓW

OSTRZEŻENIE! Pasy powinny być zawsze przystosowane do wzrostu dziecka.

Przed zainstalowaniem fotelika w samochodzie należy prawidłowo wyregulować wysokość pasów zabezpieczających dziecko.

Pasy wyregulowane są prawidłowo, jeśli znajdują się nieco poniżej poziomu ramion (Rys. 3). Pasy fotelika mogą być ustawione na trzech wysokościach (Rys. 4).

Fotelik wyposażony jest w minireduktor odpowiednio przytrzymujący dziecko i gwarantujący maksymalny komfort noworodkom już od urodzenia, do chwili kiedy osiągną wagę 6 kg (Rys. 5).

Przed umieszczeniem minireduktora należy sprawdzić, czy pasy zostały przeciągnięte przez najniższy otwór: jest to jedyna dozwolona pozycja stosując minireduktor.

OSTRZEŻENIE: Aby zapewnić dziecku maksymalne bezpieczeństwo, nie należy używać minireduktora jeśli waga dziecka przekracza 6 kg.

SPOSÓB UŻYCIA

Elementy składowe

- A. Obicie
- B. Minireduktor
- C. Budka przeciwsłoneczna
- D. Boczne prowadnice biodrowego pasa samochodowego
- E. Pas regulacyjny
- F. Przycisk do regulacji pasów
- G. Otwory przesuwowe pasów
- H. Uchwyt
- I. Przyciski do regulacji pozycji uchwytu
- J. Przycisk do zaczepiania/odczepiania na spacerówce
- K. Prowadnica piersiowego pasa samochodowego
- L. Zaczep kotwiczkowy
- M. Boczne przyciski blokujące/odblokowujące budkę
- N. Boczne gumki do mocowania obicia
- O. Pasy zabezpieczające

- P. Klipy pasów zabezpieczających
- Q. Klamra pasów zabezpieczających
- R. Przycisk do odpinania klamry

Spis treści

- Regulacja wysokości pasów zabezpieczających
- Mocowanie fotelika w samochodzie
- Umieszczanie dziecka
- Regulacja uchwytu
- Bujana lub nieruchoma pozycja fotelika
- Zdejmowanie obicia
- Mocowanie fotelika na spacerówce

REGULACJA WYSOKOŚCI PASÓW ZABEZPIECZAJĄCYCH

1. Odpiąć pasy zabezpieczające wciskając czerwony przycisk na klamrze (Rys. 6).
2. Wsunąć dwie końcówki pasów zabezpieczających z zaczepu kotwiczowego, jak pokazano na Rys. 7.
3. Wyjąć dwie części pasa z przodu fotelika i ponownie wsunąć je do otworu najbardziej przystosowanego do wzrostu dziecka (Rys. 8).
4. Wsunąć ponownie dwie końcówki pasów do zaczepu kotwiczowego (Rys. 9).

MOCOWANIE FOTELIKA W SAMOCHODZIE

5. Wciskając dwa boczne przyciski regulacyjne, ustawić uchwyt fotelika w pozycji pionowej (Rys. 10)
6. Umieścić fotelik na wybranym siedzeniu samochodowym (Rys. 11).
7. Pociągnąć samochodowy pas bezpieczeństwa i zaczepić go o stosowną sprzączkę, przeciągając pas biodrowy przez dwie specjalne, boczne prowadnice fotelika (Rys. 12).
8. Uchwycić pas piersiowy i pociągnąć go, naprężając w ten sposób pas biodrowy (Rys. 13). Po zakończeniu tej czynności należy sprawdzić, czy pas biodrowy znajduje się w stosownych prowadnicach.
9. Naprężając pas piersiowy, przeciągnąć go przez prowadnicę z tyłu oparcia (Rys. 14). Naprężyć jak najbardziej pas, nie pozostawiając nadmiaru taśmy i upewnić się, czy nie jest zaplątany.

OSTRZEŻENIE! Po zainstalowaniu fotelika należy zawsze upewnić się, czy pas samochodowy jest prawidłowo naprężony oraz czy klamra nie powoduje wysłzgnięcia się pasa z jego prawidłowej pozycji. Sprawdzić ponadto, czy sprzączka pasa samochodowego nie styka się z punktem przebiegu

pasa na foteliku. Sytuacje te mogłyby uniemożliwić prawidłowe funkcjonowanie fotelika w razie wypadku (Rys. 15A, Rys. 15B).

OSTRZEŻENIE! Nie przeciągać pasa samochodowego w pozycjach niezgodnych ze wskazanymi w instrukcji. Mogłoby to zagrożić bezpieczeństwo dziecka!

UMIESZCZANIE DZIECKA

10. Wcisnąć pomarańczowy przycisk znajdujący się z przodu fotelika; wciskając go, pociągnąć mocno dwa pasy fotelika (Rys. 16).
11. Wcisnąć czerwony przycisk, odpiąć klamrę pasów zabezpieczających (Rys. 17)
12. Umieścić dziecko w foteliku i zapiąć jego pasy (Rys. 18). Kształt klinów uniemożliwia wsunięcie w klamrę tylko jednego z nich.
13. Wyregulować stopień naprężenia pasów zabezpieczających dziecka pociągając za specjalny pas regulacyjny (Rys. 19), tak, aby nie uciskały zbytnio dziecka.

REGULACJA UCHWYTU

Uchwyt fotelika może być ustawiony w trzech pozycjach (Rys. 20):

- A Pozycja w samochodzie, w trakcie przenoszenia w rękę oraz na spacerówce,
- B Pozycja bujana,
- C Pozycja nieruchoma.

NIERUCHOMA LUB BUJANA POZYCJA FOTELIKA

(UŻYĆ JAKO LEŻACZEK)

Kiedy fotelik nie jest używany w samochodzie, może być używany jako fotelik bujany lub leżacek.

Aby fotelik znalazł się w pozycji bujanej należy ustawić uchwyt w pozycji "B".

Aby fotelik znalazł się w pozycji nieruchomej należy ustawić uchwyt w pozycji "C".

Ważne! Zachować niniejszą instrukcję na przyszłość.

OSTRZEŻENIE: Nigdy nie pozostawiaj dziecka bez opieki.

OSTRZEŻENIE: Zawsze używaj systemu zabezpieczeń.

OSTRZEŻENIE: Stawianie fotelika na podwyższeniu, np. na stole, jest niebezpieczne.

OSTRZEŻENIE: Ten fotelik nie jest przeznaczony na miejsce dłuższego snu dziecka.

OSTRZEŻENIE: Nie używaj tego leżaczka gdy

twoje dziecko może samodzielnie siedzieć.

Leżaczek nie zastępuje łóżeczka lub wózka. Jeśli dziecko musi odpocząć, zaleca się położyć je w stosownym łóżeczku lub wózku.

Nie używać leżaczka jeśli brak jest jakiegokolwiek elementu lub jest on uszkodzony.

“Nie używać akcesoriów ani części zamiennych, które nie zostały zatwierdzone przez Producenta.”

Prać ręcznie w zimnej wodzie; nie wybielać; nie suszyć mechanicznie; nie prasować; nie prać chemicznie.

Wiek: Od urodzenia do około 6 miesięcy (do 9 kg).

Umieszczać leżaczek tylko na płaskich i stabilnych powierzchniach.

OSTRZEŻENIE! przed przystąpieniem do przenoszenia fotelika należy ustawić i zablokować uchwyt w pionowej pozycji “A”.

ZDEJMOWANIE OBICIA

Aby uprać obicie fotelika należy odpiąć pasy i zdjąć je. Wykonując te czynności należy zwrócić szczególną uwagę na to, aby:

- przed zdjęciem obicia z korpusu zostały odczepione dwie boczne gumki do mocowania (Rys. 21);
- obicie zostało zsunięte w pobliżu przycisku do regulacji pasów, jak pokazano na Rys. 22.

Prać zgodnie z instrukcjami przytoczonymi na wszywcze obicia.

Pasy, klamra i plastikowe elementy powinny być czyszczone przy pomocy wilgotnej szmatki. Nie używać rozpuszczalników lub środków wybielających, które mogłyby je uszkodzić.



Perte v pračke pri 30°C



Nebielte



Nesušte v sušičke



Nežehlite



Nečistite chemicky

Aby zamocować / odczepić budkę przeciwsłoneczną należy wcisnąć dwa boczne przyciski blokujące / odblokowujące, jak pokaza-

no na Rys. 23.

MOCOWANIE FOTELIKA NA SPACERÓWCE

Fotelik KeyFit może być mocowany do spacerówek Chicco posiadających specjalne systemy mocowania wchodzące w skład wyposażenia seryjnego (rys. 24 A) lub nabywane oddzielnie. (rys. 24 B)

Należy zawsze sprawdzić w instrukcjach spacerówki, jaki system mocujący został przewidziany przez producenta oraz skontrolować zgodność fotelika

14. Rozłożyć spacerówkę zgodnie ze wskazówkami podanymi w instrukcjach
15. Podnieść budkę przeciwsłoneczną, jeśli jest użytkowana
16. Całkowicie odchylić oparcie spacerówki
17. Umieścić uchwyt fotelika w pionowej (rys. 20 A) i zamocować fotelik do spacerówki przestrzegając zaleceń podanych w odpowiednim paragrafie instrukcji
18. W celu odłączenia fotelika wystarczy nacisnąć na tylny, pomarańczowy przycisk (jak to widoczne na rysunku 25) i unieść fotelik, trzymając go za uchwyt

OSTRZEŻENIE! Fotelik może być zaczepiany i odczepiany również gdy siedzi w nim dziecko. Powyższe czynności mogą być utrudnione, jeśli dziecko znajduje się już w foteliku.

H Használati utasítás

KeyFit

FONTOS: HASZNÁLAT ELŐTT A MEGFELELŐ ALKALMAZÁS ÉRDEKÉBEN FIGYELMESEN OLVASSA EL A KÉZIKÖNYVET ÉS TEGYE EL KÉSŐBBRE IS. GYERMEKE BIZTONSÁGÁT SZÖLGÁLJA, HA GONDOSAN BETARTJA AZ ITT SZEREPLŐ ÚTMUTATÁSOKAT.

FIGYELEM! HASZNÁLAT ELŐTT TÁVOLÍTSA EL ÉS TEGYE BIZTONSÁGOS HELYRE A MŰANYAG TASAKOKAT ÉS A TERMÉK ÖSSZES CSOMAGOLÓANYAGÁT, AMELYEK GYERMEKEKTŐL TÁVOL TARTANDÓAK. A CSOMAGOLÓANYAGOKAT A HELYI HULLADÉKLERAKÁSI ELŐÍRÁSOK BETARTÁSÁVAL DOBJA KI

NAGYON FONTOS! AZONNAL OLVASSA EL

- A termék össze- és beszereléséhez figyelmesen olvassa el az útmutatást. Vigyázzon, nehogy valaki a használati utasítás ismerete nélkül alkalmazza a terméket.
- A kézikönyvet tegye el későbbi felhasználásra is.
- Az egyes országokban eltérő előírások szabályozzák a gyermekek kocsiban történő szállítását. Éppen ezért tanácsos a helyi előírások ismerete is.
- FIGYELEM! A baleseti statisztikai adatok szerint a koci hátsó ülése biztonságosabb az elsőnél: éppen ezért tanácsos a gyermekülést hátul elhelyezni. A legbiztonságosabb hely hátul, középen van, ha ez 3 pontos biztonsági övvel rendelkezik: ha van ilyen, akkor a gyermekülést rögzítse a hátsó ülésre, középre.
- FIGYELEM! NAGYON VESZÉLYES! Soha ne használja ezt a gyermekülést az első kocsiülésen, ha az frontális légzsákkal rendelkezik. Csak a frontális légzsák hatástalanítása után szabad felszerelni a gyermekülést; forduljon a járműgyártóhoz, vagy ellenőrizze a kézikönyvben, miként lehet a légzsákokat kikapcsolni.
- Ha a gyermekülést az első ülésre szerelte (mert ez nem rendelkezik frontális légzsákkal,

illetve ha igen, akkor már kikapcsolta), a nagyobb biztonság érdekében tanácsos a kocsiülést a lehető legjobban hátraállítani.

- Soha ne használja ezt a gyermekülést oldalirányba, illetve a menetiránynak háttal állított ülésen.
- A gyermekülést kizárólag a kocsivázhoz megfelelően rögzített és a menetiránnyal egyező állású ülésre szerelheti. Vigyázzon a lehajtható, illetve elfordítható kocsiülés helyes rögzítésére, mert ennek elmulasztása balesetkor nagyon veszélyes lehet.
- Figyelmesen szerelje be a gyermekülést a kocsiba, nehogy egy mozgó kocsiülés, vagy az ajtó hozzáérjen.
- Soha ne rögzítse a gyermekülést csak (2 pontos) hasi övvel rendelkező ülésre.
- Egy gyermekülés sem garantálja a baba teljes biztonságát balesetkor, de a termék alkalmazása csökkenti a súlyos sérülés, illetve a halál bekövetkezésének lehetőségét.
- A használati utasításban szereplő útmutatások be nem tartása nemcsak balesetkor, hanem más helyzetekben is (pl. hirtelen fékezésnél, stb.) növeli gyermeke sérülésének a lehetőségét: mindig ellenőrizze a gyermekülés helyes rögzítését a kocsiüléshez.
- Ha a gyermekülés bármilyen okból károsodott, deformálódott, nagyon elkopott, akkor CSERÉLJE KI, mert a termék elvesztette eredeti biztonsági jellemzőit
- A gyártó beleegyezése nélkül ne módosítsa a terméket, illetve ne szereljen rá semmit.
- A nem a gyártó által forgalmazott tartozékokat, pótalkatrészeket vagy komponenseket tilos felszerelni.
- A babát soha ne hagyja felügyelet nélkül a gyermekülésben.
- A gyermek nem fog kiesni, ha kézi szállítás előtt is beköti a gyermekülésbe.
- Ha nem a kocsiban használja a terméket, soha ne támassza magas felületre, mert ez veszélyes lehet.
- A gyermekülést mindig rögzítse a kocsiban, nehogy a bentülőket megüsse vagy megebesítse.
- A gyermekülés és a kocsiülés, illetve a baba és a gyermekülés közé csak a gyártó által javasolt tartozékokat teheti: ellenkező esetben balesetkor a gyermekülés nem tölténé be feladatát.

- Ha a kocsit közvetlenül a napon hagyja, akkor a gyermekülést tanácsos letakarni.
- Könnyebb baleset során a gyermekülésben szabad szemmel nem látható kár keletkezhet: éppen ezért tanácsos kicserélni.
- A gyermekülés kézi szállítása előtt győződjön meg arról, hogy a gyermekét bekapcsolta az övvel és hogy a fogó a függőleges fokozaton, helyesen lett-e rögzítve.
- A KeyFit ülés a gyári vagy külön megvásárolható beakasztó rendszerrel ellátott Chicco babakocsikra rögzíthető.
- Mindig ellenőrizze a babakocsi használati utasításában, hogy a gyártó milyen rögzítő rendszerrel látta el, és hogy ez használható-e ehhez az üléshez.
- Ha a gyermekülést a babakocsira szereli, akkor győződjön meg a helyes rögzítésről, mielőtt betenné a babát.
- Ne használjon másodkézből kapott gyermekülést: szabad szemmel nem észlelhető károk lehetnek a szerkezetében, ezért a termék biztonsága nem szavatolt.
- Az Artsana vállalat elhárít minden felelősséget a termék nem rendeltetésszerű használatából származó károkért.
- A huzatot kizárólag a gyártó által jóváhagyott típusúra cserélheti, mert ez is a gyermekülés részét képezi. A gyermekülést soha ne használja huzat nélkül.
- Ellenőrizze, hogy az öv nincs-e megcsavarodva és vigyázzon, nehogy az öv vagy a gyermekülés valamelyik része az ajtóba csípődjön, illetve vágó felülethez dörzsölődjön. Az övet ki kell cserélni, ha vágást vagy kiszálasodást észlel rajta.
- Ellenőrizze, hogy az autó belsejében, főleg a hátsó ablakban ne legyenek rögzítetlen, vagy helytelenül berakott tárgyak vagy csomagok: balesetkor vagy hirtelen fékezéskor a bentülőket megsérthetik.
- Ellenőrizze, hogy a kocsni minden utasa bekapcsolta-e a biztonsági övet a saját és a baba biztonsága érdekében, mert balesetkor vagy hirtelen fékezéskor sérülést okozhatnak a gyermekben.
- Hosszú út esetén gyakran tartson pihenőt. A gyermek könnyen kifárad. Soha ne próbálja a gyermeket kivenni az ülésből a kocsni haladása közben. Ha erre lenne szükség, akkor egy biztonságos helyen előbb állítsa le a kocsit.
- 37 hétnél előbb született koraszülötteket

veszélyes a gyermekülésben szállítani. Ezeknél a babáknál ülő helyzetben légzési problémák léphetnek fel. A kórház elhagyása előtt kérje ki orvosa, vagy a kórházi személyzet véleményét, hogy milyen típusú gyermekülés a legmegfelelőbb a kisbaba részére.

A TERMÉK JELLEMZŐI

Ez a gyermekülés "0 Csoport"-ként van hitelesítve 13 kg-nál nem nagyobb gyermekek autóban történő szállításához.

FONTOS FIGYELMEZTETÉS

1. A 44. sz. szabályzat 04. sorozat módosítása ezt a terméket "Univerzális" gyermekrögzítőként hitelesíti. Járművekben általános használatra alkalmas és ezek legtöbb, de nem mindegyik ülésével kompatibilis.
2. A tökéletes kompatibilitás ott áll fenn, ahol a járműgyártó a leírásban kijelenti, hogy a járműbe lehet szerelni "Univerzális" gyermekrögzítőt a megfelelő korosztályú gyerek számára.
3. Ez a gyermekrögzítő "Univerzális" besorolást kapott szigorúbb elbírálási szempontok alapján az előző modellekhez képest, amelyekhez nincs ilyen figyelmeztetés csatolva.
4. Csak a 16. sz. UN/ECE vagy ezzel egyenértékű előírás által egedélyezett 3 pontos statikus vagy feltekerkeselős biztonsági övvel rendelkező járműben használható.
5. Kétely esetén kérje ki a termék gyártójának vagy eladójának a véleményét.

A TERMÉKRE VONATKOZÓ HASZNÁLATI KORLÁTOZÁSOK

FIGYELEM! Gondosan tartsa be a termékre vonatkozó alábbi korlátozásokat: ellenkező esetben a biztonság nem garantált.

1. 13 kg-nál nehezebb gyerekek a terméket nem használhatják.
2. Soha ne használja ezt a gyermekülést az első kocsikulésben, ha az frontális légszákkal rendelkezik, illetve ha a légszák nem lett hatástalanítva; forduljon a járműgyártóhoz, vagy ellenőrizze a kézikönyvben, miként lehet a légszákot kikapcsolni.
3. 6 kg-nál nagyobb baba szállításához soha ne alkalmazza az ülészsűkítőt.

Ellenőrizze, hogy az autó három pontos biztonsági övének csatja nincs túl magasán (15. ábra). Ellenkező esetben próbálja a gyermekülést az autó egy másik ülésére szerelni.

A KOCSIÜLÉSRE ÉS A BIZTONSÁGI ÖVRE VONATKOZÓ FELTÉTELEK

A gyermekülést a kocsik első utasülésére, vagy bármelyik hátsó ülésére becsatlakoztathatja az alábbi feltételek mellett:

- az ülésnek mindig a menetirányba kell néznie (1. ábra)
- az ülés rendelkezzen 3 rögzítőpontos sztatikus, illetve feltekeréscsökkentő biztonsági övvel (2A. ábra)

FIGYELEM! A gyermekülést soha ne szerelje fel olyan ülésre, amely csak hasi biztonsági övvel rendelkezik (2B ábra).

AZ ÖVMAGASSÁG BEÁLLÍTÁSA

FIGYELEM! Az övek beállításánál mindig vegye figyelembe a gyermek növekedését.

A gyermekülés autóba szerelése előtt a gyermektartó öveget megfelelő magasságba helyezze el.

A helyes övmagasság kevéssel a baba válla alatt van (3. ábra). A gyermekülésen 3 magasságfokozat között választhat (4. ábra). A gyermekülés ülészűkítővel rendelkezik, ez teszi lehetővé gyermeke megfelelő tartását és komfortérzetét újszülött kortól egészen a 6 kg-os testsúly eléréséig (5. ábra).

Az ülészűkítő beiktatása előtt ellenőrizze, hogy az övek a legalacsonyabb lyukba lettek-e bújtatva: az ülészűkítőt kizárólag ekkor használhatja.

FIGYELEM: a gyermek maximális biztonsága érdekében ne alkalmazza az ülészűkítőt, ha a baba testsúlya meghaladja a 6 kg-ot.

HASZNÁLATI UTASÍTÁS

Komponensek

- A. Huzat
- B. Ülészűkítő
- C. Napellenző
- D. Hasi autóöv oldalsó vezetői
- E. Szabályzóöv
- F. Övszabályzó gomb
- G. Övvezető lyuk
- H. Fogó
- I. Fogószabályzó gombok
- J. Babakocsihoz rögzítő/kioldó nyomógomb

- K. Mellkasi autóöv vezető
- L. Rögzítőkapocs
- M. Napellenző rögzítő/kioldó oldalsó nyomógomb
- N. Huzatrögzítő oldalsó gumiszalag
- O. Biztonsági övek
- P. Biztonsági öv nyelve
- Q. Biztonsági öv csatja
- R. Csatnyitó nyomógomb

Tartalomjegyzék

- A biztonsági övek magasságbeállítása
- A gyermekülés kocsiba való rögzítése
- A gyermek elhelyezése
- A fogó beállítása
- A gyermekülés hinta- vagy rögzített fokozaton
- A gyermekülés huzatának levétele
- A gyermekülés rögzítése a babakocsihoz

A BIZTONSÁGI ÖVEK MAGASSÁGBEÁLLÍTÁSA

1. A csaton található piros gomb megnyomásával kapcsolja ki a biztonsági övet (6. ábra)
2. A biztonsági öv két végét húzza ki a rögzítőkapocsból a 7. ábra útmutatása szerint
3. Az öv két részét húzza ki a gyermekülés elülső részéből és bújttassa vissza a baba magasságának megfelelő lyukba (8. ábra)
4. Az övek két végét ismét bújttassa a rögzítőkapocsból (9. ábra)

A GYERMEKÜLÉS KOCSIBA VALÓ RÖGZÍTÉSE

5. A két oldalsó szabályzó gomb megnyomásával állítsa a gyermekülés fogóját függőlegesen (10. ábra)
6. A gyermekülést helyezze arra a kocsijelzésre, ahova rögzíteni kívánja (11. ábra)
7. Feszítse ki a kocsibiztonsági övét és kapcsolja a megfelelő csathoz úgy, hogy a hasi övet a gyermekülés megfelelő két oldalsó vezetőjén bújttassa át (12. ábra)
8. Ragadjon meg a mellkasi övet és feszítse ki, így a hasi öv is feszes lesz (13. ábra). A művelet elvégzése után azt is ellenőrizze, hogy a hasi öv mindig a megfelelő vezetőben haladjon.
9. A még mindig kifeszített mellkasi övet bújttassa a hátlap hátulján található vezetőbe (14. ábra). Az övet a lehető legjobban húzza ki, nehogy felesleges szalag maradjon és

ellenőrizze, hogy ne legyen megcsavarodva FIGYELEM! A beszerelés után mindig ellenőrizze a kocsiöv megfelelő feszítését valamint azt, hogy a csat ne tolja ki az övet a helyéről. Azt is ellenőrizze, hogy az övcsat ne érjen a gyermekülésen található övhaladási ponthoz. Ezeknek a feltételeknek a hiánya balesetkor a gyermekülés által nyújtott védelmet csökkenti (15A., 15B. ábra)

FIGYELEM! Kizárólag az ebben az útmutatásban leírt fokozaton vezesse át a kocsiövet, mert gyermeke biztonsága csak így szavatolt!

A GYERMEK ELHELYEZÉSE

FIGYELEM! Az útmutatásban szereplő

10. A gyermekülés elülső felén található narancssárga gombot nyomja meg és tartassa lenyomva, majd a gyermekülés két övét húzza ki teljesen (16. ábra).
11. A piros nyomógomb segítségével oldja ki a biztonsági övek zárócsatját (17. ábra)
12. A babát helyezze a gyermekülésbe, majd kapcsolja be ennek öveit (18. ábra). A nyelv úgy lett kialakítva, hogy nem lehet csak az egyiket bedugni a csatba.
13. A szabályzóöv meghúzásával állítsa be a gyermek biztonsági övének a feszítését (19. ábra), de vigyázzon, ne szorítsa túlságosan a gyermeket.

A FOGÓ BEÁLLÍTÁSA

A gyermekülés fogóját három különböző fokozatra lehet állítani (20. ábra):

- A Szállítás kocsiban, kézben és babakocsin
- B Hinta fokozat
- C Rögzített fokozat

BIZTONSÁGI AUTÓSÜLÉS RÖGZÍTETT VAGY DÖNTÖTT POZÍCIÓBAN (PIHENŐ SZÉKKÉNT)

Ha nem kocsiban használja, akkor a gyermekülést hintaszékként vagy nyugágyként is alkalmazhatja.

A fogó „B” fokozatra való állítása után a gyermekülés hinta lesz

A fogó „C” fokozatra való állítása után az ülés rögzítve lesz

Fontos! Ezt a használati utasítást őrizze meg, hogy a későbbiekben is tanulmányozhassa. FIGYELEM: Soha ne hagyja a gyermeket felügyelet nélkül.

FIGYELEM: Ha a kisgyermek már magától is képes ülve maradni, ne használja az ülést

döntött pozícióban.

FIGYELEM: Ez az ülés pihenőszékként a rendeltetésénél fogva a baba altatására nem alkalmas.

FIGYELEM – A pihenőszék emelt szintű felületeken (pl. asztal, szék stb.), való alkalmazása veszélyes.

FIGYELEM – Mindig használja a rögzítési rendszert.

A pihenőszék nem helyettesíti a kiságyat vagy a bölcsőt. Ha a baba aludni szeretne, fektessék őt egy megfelelő kiságyba, vagy bölcsőbe.

Ne használja a pihenőszéket, ha annak bármelyik része megrongálódott, vagy hiányos. Semmilyen a gyártó által nem jóváhagyott tartozékot vagy alkatrészt ne használjon.

Kézvel, hideg vízben kell mosni; ne használjon fehérítőt, ne szárítsa géppel; nem vasalható; szárazon nem tisztítható.

Életkor: Születéstől 6 hónapos korig (9 kg testsúlyig)

Csak stabil és vízszintes felületekre helyezze a pihenőszéket.

FIGYELEM! a gyermekülés szállítása előtt a fogót állítsa vissza és rögzítse a függőleges „A” fokozaton

A GYERMEKÜLÉS HUZATÁNAK A LEVÉTELE

A gyermekülés huzatának tisztításához kapcsolja ki az öveket és húzza le a huzatot. E műveletek alatt különösen vigyázzon az alábbiakra:

- a huzat vázról való eltávolítása előtt kapcsolja le a két oldalsó gumiszalagot (21. ábra)
- a 22. ábra útmutatása szerint az övszabályzó nyomógombnál húzza le a huzatot

A tisztításhoz kövesse a huzat gyártmánycímkéjén feltüntetett útmutatót. Az övek, a csat és a műanyag részek tisztítását benedvesített kendővel végezze. Ne használjon oldó- vagy fehérítőszeret, mert károsítanak az anyagot és ez a biztonságot csökkenti.



Gépi mosás 30°C



Nem fehéríthető



Szárítógépben nem szárítható



Nem vasalható



Szárazon nem
mosható moshatómosható

A napellenző rögzítését/levételét az oldalsó rögzítő/kioldó nyomógombok segítségével végezze, a 23. ábra útmutatása szerint.

A GYERMEKÜLÉS RÖGZÍTÉSE A BABAKOCSIHOZ

A KeyFit ülés a gyári (24. A ábra) vagy külön megvásárolható beakasztó rendszerrel ellátott Chicco babakocsikra rögzíthető. (24. B ábra). Mindig ellenőrizze a babakocsi használati utasításában, hogy a gyártó milyen rögzítő rendszerrel látta el, és hogy ez használható-e ehhez az üléshez.

14. A használati utasítás útmutatása szerint nyissa ki a babakocsit
15. Emelje fel a napvédő ernyőt, ha fel van szerelve
16. Döntse teljesen hátra a háttámlát
17. Állítsa az ülés fogóját függőleges állásba (20. A ábra), és rögzítse az ülést a babakocsira a kocsi használati utasítása idevágó bekezdésében foglalt útmutatás szerint
18. Az ülést a babakocsiról úgy veheti le, ha a hátul lévő piros gombot megnyomja (lásd a 25. ábrát), és az ülést a fogójánál fogva leemeli.

FIGYELEM! A gyermekülést akkor is fel-, illetve le tudja szerelni, ha a baba benne ül; a súly miatt természetesen nehezebb elvégezni a műveletet.

Instrucțiuni de folosință

KeyFit

IMPORTANT: ÎNAINTE DE FOLOSINȚĂ CITIȚI CU ATENȚIE ȘI ÎN ÎNTREGIME ACESTE INSTRUCȚIUNI PENTRU A EVITA PERICOLELE ÎN TIMPUL UTILIZĂRII ȘI PĂSTRAȚI-LE PENTRU A LE CONSULTA PE VIITOR. PENTRU A NU COMPROMITE SIGURANȚA COPILULUI EXECUTAȚI CU ATENȚIE ACESTE INSTRUCȚIUNI!

ATENȚIUNE! ÎNAINTE DE FOLOSINȚĂ DESFACETI ȘI ÎNDEPĂRTAȚI EVENTUALE PUNGI DE PLĂSTIC ȘI TOATE ELEMENTELE CARE FAC PARTE DIN AMBALAJUL PRODUSULUI, ORICUM ȚINEȚI-LE DEPARTE DE ÎNDEMÎNA COPILULUI. SĂ RECOMANDĂ EFECTUAREA RECLARII ACESTOR ELEMENTE ÎN CONFORMITATE CU LEGILE ÎN VIGOARE.

FOARTE IMPORTANT! CITITI IMEDIAT

- Pentru montarea și instalarea produsului executați cu atenție instrucțiunile. Evitați ca cineva să utilizeze produsul fără a fi citit instrucțiunile.
- Pastrați acest manual pentru a fi folosit pe viitor.
- Fiecare țară prevede legi și regulamente diverse în materie de siguranță pentru transportul copiilor în autovehicol. Din acest motiv se recomandă a se contacta autoritățile locale pentru a avea mai multe informații.
- **ATENȚIUNE!** Pe baza statisticii despre accidente, în general scaunele posteriore ale vehiculelor sînt mai sigure decît cele anterioare: se recomandă deci instalarea Scaunelului pe scaunele posteriore. În special, scaunul cel mai sigur este cel posterior central, dacă este dotat cu centură de siguranță în 3 puncte: în acest caz se recomandă poziționarea Scaunelului pe scaunul central posterior.
- **ATENȚIUNE! PERICOL GRAV!** Nu utilizați niciodată acest Scaunel pe un scaun anterior dotat cu airbag. Este posibilă instalarea Scaunelului pe scaunul anterior numai dacă airbagul frontal a fost dezactivat: verificați cu producătorii automobilului sau în manualul de instrucțiuni al autovehicolului posibilitatea de a dezactiva airbagul frontal.
- Dacă Scaunelul este poziționat pe scau-

nul anterior (numai dacă airbagul a fost dezactivat sau nu este prezent), pentru o mai mare siguranță se recomandă îndepărtarea înspre spate cît mai mult a scaunului mașinii, astfel încît să nu fie deranjată prezența altor pasageri de pe scaunele din spate.

- Nu utilizați niciodată acest Scaunel pe scaune orientate lateral sau opuse sensului de deplasare
- Instalați Scaunelul numai pe scaune corect fixate la structura autovehicolului și îndreptate în sensul de deplasare. Fiți atenți să nu lăsați scaunele auto pliante sau rotante necuplate bine, în caz de accident acestea pot constitui un pericol.
- Fiți atenți la cum se instalează Scaunelul în autovehicol pentru a evita ca un scaun mobil sau portiera să poată veni în contact cu acesta.
- Nu instalați niciodată Scaunelul pe un scaun auto dotat numai cu o centură abdominală (cu două puncte).
- Nici un Scaunel nu poate garanta totală siguranță a copilului în caz de accident, însă utilizarea acestui produs reduce riscul de răniri grave sau chiar deces!
- Riscul de daune serioase produse copilului, nu numai în caz de accident, însă și în alte situații (de exemplu frînări bruște, etc.) crește dacă aceste instrucțiuni nu sînt îndeplinite corespunzător: verificați întotdeauna ca Scaunelul să fie bine legat de scaun (cu centura).
- În cazul în care Scaunelul a fost deteriorat, s-a deformat sau este foarte uzat ACESTA trebuie să fie înlocuit, deoarece poate să isi fi pierdut din caracteristicile originale de siguranță.
- Nu efectuați modificări sau adăugări produsului fără aprobarea producătorului.
- Nu instalați accesorii, părți de schimb și componente care nu sînt furnizate de producător.
- Nu lăsați niciodată copilul nesupravegheat pe Scaunel.
- Pentru a evita riscul de cadere a copilului, legați copilul de scaunul chiar și în timpul transportului manual.
- Folosiți Scaunelul în afara automobilului, nu îl așezați pe o suprafață înaltă.
- Nu lăsați niciodată Scaunelul pe scaunul autovehicolului fara să fie legat cu centura, în caz contrar acesta poate lovi sau răni pasagerii.
- Nu puneți nimic, în afara accesoriului

aprobat pentru produs, între scaunul autovehicolului și scaunul, nici între scaunul și copil: în caz de accident Scaunul poate să nu funcționeze corect.

- În cazul în care autovehicolul este lăsat în soare, se recomandă acoperirea Scaunului.
- Ca urmare a unui accident, fie el chiar ușor, Scaunul poate suferi daune nu întotdeauna vizibile la prima vedere : este deci necesar sa il înlocuiti.
- Înainte de a transporta manual Scaunul, asigurați-vă ca copilul este legat cu centurile de umeri și ca mînerul este corect blocat în poziție verticală.
- Scaunul KeyFit poate fi atașat pe cărucioarele Chicco dotate cu sisteme de atașare prevăzute în acest sens sau care pot fi cumpărate separat.
- Verificați de fiecare dată în manualul de instrucțiuni al căruciorului dacă sistemul de atașare prevăzut de producător este compatibil cu scaunul de mașină.
- Înainte de a transporta copilul cu Scaunul cuplat cu căruciorul, asigurați-vă ca acesta este corect cuplat.
- Nu folosiți Scaunele de mîna a doua: acestea pot să fi suferit daune structurale invizibile cu ochiul liber, însă pot compromite siguranța produsului
- Societatea Artsana nu își asumă nici o responsabilitate pentru o folosință necorespunzătoare a produsului.
- Husa poate fi înlocuită exclusiv cu una aprobată de constructor, pentru că constituie parte integrantă a Scaunului auto. Scaunul auto nu trebuie să fie niciodată folosit fără husă.
- Controlați ca banda centurii autovehiculului să nu fie răsucită și evitați ca aceasta sau părți ale Scaunului să fie prinse între portieră sau să se frece de puncte tăietoare. Cind centura prezintă tăieturi sau destrămări, este necesar sa o înlocuiti.
- Verificați să nu fie transportate, în special în spate în interiorul vehiculului, obiecte sau bagaje care să nu fie fixate sau poziționate în mod sigur: în caz de accident sau frînare bruscă pot răni pasagerii
- Asigurați-vă ca toți pasagerii vehiculului să utilizeze propria centură de siguranță, atât pentru propria siguranță, cît și pentru faptul că în timpul voiajului, în caz de accident sau de frînare bruscă pot răni copilul
- În timpul deplasărilor lungi se recomandă efectuarea opririlor dese. Copilul oboseș-

te cu ușurință. Pentru nici un motiv nu extrageți copilul din Scaunul în timpul mersului. Dacă copilul are nevoie de atenție, este necesar sa găsiți un loc sigur și sa opriți autovehiculul.

- Nou-născuții prematur (cei cu mai puțin de 37 de săptămîni la nastere) pot fi în pericol în Scaunul. Acești nou-născuți pot avea dificultăți respiratorii în timp ce stau așezați în Scaunul auto. Vă sfătuim sa vă adresați medicului dumneavoastră sau personalului Spitalului pentru a aprecia starea copilului dumneavoastră și pentru a recomanda Scaunul auto corespunzător înainte de a parasii Spitalul.

CARACTERISTICILE PRODUSULUI

Scaunul este omologat "Grupei 0+" pentru transportul în autovehicol al copiilor de la naștere și pînă la 13 Kg în greutate.

AVIZ IMPORTANT

1. Acesta este un dispozitiv de reținere a copiilor "Universal", omologat în conformitate cu Regulamentul N°44, amendamentele serie 04. Adaptat pentru a fi folosit în general în vehicule și compatibil cu majoritatea acestora, însă nu cu toate scaunele vehiculelor
2. Compatibilitatea perfectă este mai ușor de obținut în cazul în care constructorul vehiculului declară în manualul vehiculului că acesta prevede instalarea de dispozitive de reținere a copiilor "Universale" pentru grupa de vîrstă respectivă
3. Acest dispozitiv de reținere a copiilor a fost clasificat "Universal" în baza criteriilor de omologare cele mai severe față de modelele precedente care nu dispun de acest aviz
4. Corespunzător numai pentru folosință în vehiculele dotate cu centură de siguranță în 3 puncte, statică sau cu rotor, omologată în baza Regulamentului UN/ECE N° 16 sau alte standarde echivalente
5. În cazul în care aveți dubii, contactați producătorul dispozitivului de reținere sau vînzătorul

RESTRICTII DE FOLOSINȚĂ

ATENȚIUNE! Respectați cu atenție următoarele restricții și condiții de folosință legate de produs și de scaunele autovehiculelor: în caz contrar nu este garantată siguranța copilului!

1. Greutatea copilului nu trebuie să fie mai

- mare de 13 Kg.
- Nu utilizați niciodată acest Scaunul pe un scaun anterior dotat cu airbag frontal, ci numai dacă airbagul a fost dezactivat: verificați cu producatorul autovehiculului sau în manualul de instrucțiuni al autovehiculului dumneavoastră posibilitatea de a dezactiva airbagul.
 - Nu utilizați niciodată minireductorul dacă copilul are o greutate mai mare de 6 Kg

Asigurați-vă că centura de siguranță cu trei puncte de prindere nu are catarama poziționată prea sus (fig. 15). În caz contrar, se recomandă instalarea scaunului copilului pe un al loc din automobil.

CONDIȚII NECESARE ALE SCAUNULUI AUTOVEHICULUI ȘI ALE CENTURII DE SIGURANȚĂ

Scaunul poate fi instalat pe un scaun anterior din partea pasagerului sau oricare scaun posterior, însă cu următoarele restricții : Scaunul autovehiculului trebuie să fie:

- îndreptat în sensul de deplasare (Fig.1)
- dotat cu centură de siguranță cu 3 puncte de ancorare statică sau cu rotor (Fig.2A)

ATENȚIUNE! Nu instalați niciodată scaunul pe un scaun dotat numai cu centură abdominală (fig. 2B)

REGLAREA POZIȚIEI CENTURILOR

ATENȚIUNE! Centurile de retenere ale copilului trebuie să fie întotdeauna adaptate la mărimea acestuia.

Înainte de instalarea Scaunului în autovehicol centurile de reținere a copilului trebuie poziționate la înălțimea corespunzătoare .

Poziția corectă a înălțimii centurilor este puțin sub nivelul umerilor (Fig. 3). Scaunul este dotat cu 3 poziții de reglare a înălțimii centurilor (Fig. 4).

Scaunul este dotat cu minireductor pentru a garanta o mai bună reținere și un confort sporit al copiilor de la naștere și pînă la 6 Kg de greutate (Fig. 5)

Înainte de a instala minireductorul verificați ca centurile să fie bătute în fanta cea mai joasă: acesta este de fapt unica poziție permisă pentru folosirea acestui accesoriu.

ATENȚIUNE: pentru a garanta maxima siguranță a copilului, nu utilizați minireductorul dacă greutatea copilului depășește 6 Kg.

INSTRUCȚIUNI DE FOLOSINȚĂ

Componente

- Husa
- Minireductor
- Aparătoare pentru soare
- Orificii laterale pentru centura orizontală a autovehiculului
- Centura de reglare
- Buton de reglare a centurilor
- Fante pentru introducerea centurilor
- Mîner
- Butoane pentru reglarea mînerului
- Buton de cuplare/decuplare a scaunului
- Orificiul centurii diagonale a autovehiculului
- Cîrlig ancoră
- Butoane de blocaj/deblocaj a aparătorilor
- Elastice de fixare laterală a husei
- Centuri de siguranță
- Limbile centurilor de siguranță
- Catarama centurilor de siguranță
- Buton de deschidere al cataramii

Indice

- Reglarea înălțimii centurilor de siguranță
- Fixarea scaunului în autovehicol
- Așezarea copilului
- Reglarea mînerului
- Poziția balansoar / fixă a Scaunului
- Desfacerea husei Scaunului
- Fixarea Scaunului pe cărucior

REGLAREA ÎNĂLȚIMII CENTURILOR DE SIGURANȚĂ

- Desfaceți centurile de siguranță apăsînd pe butonul roșu de pe cataramă (Fig.6)
- Desfaceți cele două extremități ale centurii de siguranță de pe cîrligul ancoră așa cum este aratat în Fig. 7
- Extrageți cele două părți ale centurii din fața Scaunului și re-poziționați-le în fanta corespunzătoare înălțimii copilului (Fig.8)
- Reintroduceți cele două extremități ale centurii în cîrligul ancoră (Fig. 9)

FIXAJUL SCAUNULUI ÎN AUTOVEHICOL

- Poziționați mînerul Scaunului vertical apăsînd cele două butoane de reglare laterale (Fig. 10)
- Puneți Scaunul pe scaunul autovehiculului unde vreți să-l instalați (Fig. 11)
- Trageți centura de siguranță a autovehi-

colului și cuplați-o la catarama corespunzătoare petrecând centura abdominală prin cele două orificii laterale ale Scăunelului (fig. 12)

- Prindeți centura toracică și trageți de ea, creind astfel tensiune în centura abdominală (Fig. 13). La terminarea acestei operațiuni, verificați ca centura abdominală să se afle în respectivele orificii.
- Ținând în continuare centura toracică tensionată, petreceți-o prin orificiul din spatele spătarului (Fig. 14). Întindeți centura cât mai mult fără a lăsa resturi de bandă și asigurați-vă ca nu e răsucită

ATENȚIUNE! După instalare verificați întotdeauna ca centura autovehicolului să fie corect întinsă și ca catarama acesteia să nu forțeze centura astfel încât aceasta să iasă din respectivul locaș. Verificați deasemenea ca, catarama centurii autoheicolului să nu fie în contact cu punctul de trecere al centurii pe scăunel. Aceste situații pot compromite eficacitatea scăunelului în caz de accident (Fig. 15A, Fig. 15B)

ATENȚIUNE! Nu petreceți centura autovehicolului prin alte poziții decât cele indicate în acest Manual de Instrucțiuni, deoarece acest fapt ar compromite siguranța copilului!

POZIȚIONAREA COPILULUI

- Apăsăți butonul portocaliu aflat pe partea frontală a scăunelului și ținându-l apăsat, trageți complet cele două centuri ale Scăunelului (Fig. 16)
- Desfaceți catarama de cuplare a centurilor de siguranță apăsând pe butonul roșu (Fig. 17)
- Așezați copilul în Scăunelul auto și cuplați centurile Scăunelului (Fig. 18). Forma limbilor este astfel încât nu permite introducerea uneia singure în cataramă.
- Reglați întinderea centurilor de siguranță ale copilului trăgând respectiva centură de reglare (Fig. 19) fiind atenți să nu strângeți prea tare copilul.

REGLAREA MÎNERULUI

Mînerul Scăunelului se poate regla în 3 poziții (Fig. 20):

- Poziția de transport în autovehicul, manuală și pe cărucior
- Poziția de balansoar
- Poziția fixă

POZIȚIE FIXĂ SAU BASCULANTĂ A SCĂUNELULUI (TIP COȘULEȚ-SEZLONG)

Cînd nu este utilizat în autovehicul Scăunelul poate fi folosit ca balansoar sau ca scaunel.

Pentru a-l face să se balanseze, poziționați mînerul în poziția "B"

Pentru a-l face să fie fix, poziționați mînerul în poziția "C"

Important! Păstrați aceste instrucțiuni pentru referiri ulterioare

ATENȚIONARE: Nu lăsați copilul nesupravegheat

ATENȚIONARE: Nu utilizați coșulețul cînd copilul poate să stea șezut de unul singur

ATENȚIONARE: Acest coșuleț nu se recomandă pentru perioade îndelugate de somn

ATENȚIONARE – Este periculos să utilizați coșulețul pe o suprafață la înălțime, ca mese, scaune, etc.

ATENȚIONARE – Utilizați întotdeauna sistemul de prindere

Coșulețul nu înlocuiește un pat sau un leagăn. Dacă trebuie să doarmă, copilul va trebui să fie pus într-un pat sau într-un leagăn corespunzător

Nu utilizați coșulețul atunci cînd are o parte ruptă sau lipsă

Nu utilizați accesorii sau piese de schimb care nu au fost aprobate de constructor

Spălați de mîna, în apă rece; nu înălbiți; nu uscați mecanic; nu călcați; nu curățați chimic.

Vîrstă: De la naștere pînă la circa 6 luni (pînă la 9 kg)

Poziționați coșulețul numai pe suprafețe stabile și orizontale.

ATENȚIUNE! înainte de a transporta Scăunelul remontați și blocați (întotdeauna) mînerul în poziția verticală "A"

DETASAREA HUSEI SCĂUNELULUI

Pentru a spăla husa Scăunelului, desfaceți centurile și extrageți husa. În timpul acestor operațiuni fiți atenți la următoarele operațiuni:

- desfaceți cele două elastice laterale înainte de a detasa husa de pe structura (Fig. 21)
- extrageți husa în dreptul butonului de reglare a centurilor așa cum este arătat în Fig. 22

Pentru spălare îndepliniți cu atenție instrucțiunile indicate pe eticheta de pe husă.

Centurile, catarama și părțile din plastic trebuie să fie curățite numai cu o cârpă ume-

zită. Nu folosiți solvenți sau decoloranți care pot le pot deteriora și face nesigure.



Çamaşır makinesinde 30°C yıkama



Çaaşır suyu kullanmayınız



Kurutma makinesinde kurutmayınız



Ütülemeyiniz



Kuru temizleme yapmayınız

Pentru fixarea și îndepartarea aparatorilor împotriva soarelui este necesar acționare asupra celor două butoane de blocaj / deblocaj laterale, așa cum este arătat în Fig. 23

FIXAJUL SCĂUNELULUI PE CĂRUCIOR

Scaunul KeyFit poate fi atașat pe cărucioarele Chicco dotate cu sisteme de atașare prevăzute în acest sens (fig. 24 A) sau care pot fi cumpărate separat. (fig. 24 B).

Verificați de fiecare dată în manualul de instrucțiuni al căruciorului dacă sistemul de atașare prevăzut de producător este compatibil cu scaunul de mașină.

14. Deschideți căruciorul respectând instrucțiunile din manualul respectiv
15. Ridicați copertina pentru protecția solară dacă este în folosință
16. Lăsați spătarul complet pe spate
17. Puneți mânerul scaunului de mașină în poziție verticală (fig. 20 A) și fixați-l pe cărucior respectând indicațiile prevăzute în manualul de instrucțiuni al căruciorului
18. Pentru a detașa scaunul de pe cărucior este suficient să apăsați butonul portocaliu posterior (ca în figura 25) și să trageți scaunul de mașină în sus apucându-l de mâner.

ATENȚIUNE! Cuplarea și decuplarea Scaunului se poate efectua chiar și cu copilul în Scaunel însă datorita greutatii suplimentare ale copilului aceste acțiune poate fi îngreunată!

Инструкция

По эксплуатации

KeyFit

ВНИМАНИЕ: ЧТОБЫ ОБЕСПЕЧИТЬ БЕЗОПАСНОСТЬ ПРИ ЭКСПЛУАТАЦИИ ИЗДЕЛИЯ, ПЕРЕД ИСПОЛЬЗОВАНИЕМ ВНИМАТЕЛЬНО ПРОЧТИТЕ ЭТУ ИНСТРУКЦИЮ ОТ НАЧАЛА И ДО КОНЦА И СОХРАНИТЕ ЕЁ ДЛЯ ПОСЛЕДУЮЩИХ КОНСУЛЬТАЦИЙ. СТРОГО ПРИДЕРЖИВАЙТЕСЬ ДАННОЙ ИНСТРУКЦИИ, ЧТОБЫ НЕ ПОДВЕРГНУТЬ ОПАСНОСТИ ВАШЕГО РЕБЁНКА.

ВНИМАНИЕ! ПЕРЕД ИСПОЛЬЗОВАНИЕМ СНИМИТЕ С ИЗДЕЛИЯ ВСЕ ВОЗМОЖНЫЕ ПЛАСТИКОВЫЕ ПАКЕТЫ И ЭЛЕМЕНТЫ УПАКОВКИ И ДЕРЖИТЕ ИХ ВДАЛИ ОТ ДЕТЕЙ. РЕКОМЕНДУЕТСЯ ВЫБРАСЫВАТЬ ПРЕДМЕТЫ УПАКОВКИ В СООТВЕТСТВУЮЩИЕ КОНТЕЙНЕРЫ ДЛЯ ДИФФЕРЕНЦИРОВАННОГО СБОРА ОТХОДОВ В СООТВЕТСТВИИ С ДЕЙСТВУЮЩИМИ ЗАКОНОДАТЕЛЬСТВАМИ.

ОЧЕНЬ ВАЖНО! НЕМЕДЛЕННО ПРОЧИТАЙТЕ

- Строго придерживайтесь данной инструкции при монтаже и установке изделия. Не допускайте, чтобы кто бы то ни было пользовался изделием, предварительно не ознакомившись с инструкцией.
- Сохраните настоящую инструкцию для использования в будущем.
- В каждой отдельной стране существуют свои законы и правила безопасности при перевозке детей в автомобиле. За более подробной информацией касательного этих аргументов рекомендуется обратиться в местные компетентные органы.
- **ВНИМАНИЕ!** По статистическим данным дорожно-транспортных происшествий задние сиденья автомобиля более безопасны по сравнению с передним, поэтому предпочтительно устанавливать детское кресло на задних сиденьях автомобиля. В частности самым безопасным является заднее центральное сиденье, если оно оснащено трёхточечным ремнём безопасности: в этом случае рекомендуется устанавливать детское кресло на заднем центральном сиденье автомобиля.
- **ВНИМАНИЕ! ОЧЕНЬ ОПАСНО!** Не уста-

навливать это кресло на переднем сиденье, оснащённом фронтальной подушкой безопасности. Это детское кресло можно установить на переднем сиденье только тогда, когда фронтальная подушка безопасности обездействована: проконсультируйтесь с производителем автомобиля или ознакомьтесь с инструкцией по эксплуатации Вашего автомобиля, возможно ли обездействовать подушку безопасности.

- Если кресло установлено на переднем сиденье автомобиля (только в тех случаях, когда отсутствует подушка безопасности или она обездействована), рекомендуется отодвинуть сиденье как можно больше назад насколько это возможно, но чтобы не стеснять пассажиров, находящихся на заднем сиденье.
- Не устанавливайте это детское кресло на автомобильные сиденья, которые повернуты боком относительно движения или в направлении, противоположном движению.
- Устанавливать кресло только на автомобильных сиденьях, надёжно прикреплённых к структуре авто и обращённых по ходу автомобиля. Проверять, чтобы складные или вращающиеся автомобильные сиденья были хорошо зафиксированы, так как в случае аварии они могут подвергнуться опасности пассажиров.
- При креплении кресла не допускать, чтобы мобильные сиденья или дверца автомобиля соприкасались с детским креслом.
- Ни в коем случае не пристёгивайте детское кресло к автомобильному сиденью, оснащённому только поясным (двухточечным) ремнём безопасности.
- Ни одно автомобильное кресло не может гарантировать полнейшую безопасность ребёнка в случае аварии, но применение данного изделия уменьшает риск серьёзных травм и может предотвратить смерть ребёнка.
- Неточное выполнение указаний, изложенных в настоящей инструкции, увеличивает риск серьёзных травм у ребёнка не только в случае аварии, но и в любых иных ситуациях (например, при резком торможении и т. п.): всегда проверяйте, правильно ли укреплено детское кресло к сиденью.
- Если детское кресло имеет повреждения, деформации или сильно изношено, замените его, так как ОНО может уже не

- обладать первоначальными характеристиками безопасности.
- Не модифицировать изделие и ничего к нему не добавлять без одобрения производителя.
- Не устанавливать аксессуары, запасные части и компоненты других производителей.
- Никогда ни по каким причинам не оставлять ребёнка одного в кресле без присмотра.
- Во избежание падений ребёнка всегда пристёгивайте его, даже при переноске кресла в руках.
- Вне автомобиля опасно оставлять кресло на приподнятых поверхностях.
- Никогда не оставляйте детское кресло непристёгнутым к автомобильному сиденью: оно может ударить пассажиров и травмировать их.
- Ничего не подкладывать под детское кресло на сиденье автомобиля и не класть в кресло под ребёнка, за исключением аксессуаров, одобренных для данного изделия: в случае аварии это может компрометировать надёжное функционирование кресла.
- Рекомендуется накрыть чем-либо детское кресло, если автомобиль должен находиться в течение длительного времени под солнцем.
- Вследствие аварии, даже небольшой, детское кресло могло получить повреждения, незаметные невооружённому глазу: в любом случае необходимо заменить его.
- При переноске кресла в руках убедиться, что ребёнок пристёгнут ремнями, и ручка кресла правильно зафиксирована в вертикальном положении.
- Автокресло KeyFit может крепиться к прогулочным коляскам Chicco, оснащённым специальной системой крепления стандартно или приобретаемой отдельно.
- Обязательно проверьте, обратившись к инструкции прогулочной коляски, совместима ли с автокреслом система крепления, имеющаяся на коляске, которую установил производитель.
- При комбинированной перевозке ребёнка в кресле и прогулочной коляске убедитесь, что кресло правильно закреплено на коляске.
- Не пользуйтесь детским креслом, бывшим в употреблении: оно может иметь повреждения структуры, незаметные невооружённому глазу, но компромети-

- рующие безопасность изделия.
- Фирма “Артсана” снимает с себя любую ответственность при неправильном использовании изделия.
- Чехол кресла может быть заменен только чехлом, одобренным производителем, так как является неотъемлемой частью кресла. Никогда не использовать детское кресло без чехла.
- Проверьте, чтобы ремень не был перекручен. Следить, чтобы ремень и части кресла не были зажаты дверцей автомобиля или находились в контакте с режущими поверхностями. Замените ремень при появлении явных признаков повреждения или износа.
- Не перевозите в салоне автомобиля незакрепленные предметы или багаж, особенно в углублении у заднего стекла, так как это может привести к травмированию пассажиров в случае аварии или при резком торможении.
- Следить, чтобы все пассажиры автомобиля были пристёгнуты ремнями безопасности для собственной безопасности, а также чтобы в случае аварии или при резком торможении не упал на ребёнка и не травмировать его.
- В длительных поездках рекомендуется часто останавливаться, так как ребёнок очень быстро устаёт. Во время движения автомобиля ни в коем случае не берите из кресла ребёнка на руки. Если ребёнок нуждается в вашем внимании, остановите автомобиль в безопасном месте.
- Недоношенные дети, родившиеся до истечения нормального срока беременности (менее 37 недель), находясь в кресле, могут испытывать расстройство дыхательной деятельности. Перед выпиской из роддома мы советуем Вам обратиться за консультацией к лечащему врачу или медперсоналу, которые дадут оценку состояния здоровья Вашего малыша и порекомендуют подходящий для него тип автомобильного кресла.

ХАРАКТЕРИСТИКИ ИЗДЕЛИЯ

Детское кресло сертифицировано для “Группы 0+” для перевозки в автомобиле детей от рождения и весом до 13 кг.

ВАЖНОЕ ПРИМЕЧАНИЕ

1. Данное приспособление для безопасности ребёнка “универсального” типа сертифицировано в соответствии

- с Нормой No 44, поправка серии 04. Предназначено для использования в транспортных средствах и совместимо с большинством автомобильных сидений, но не со всеми.
- Идеальная совместимость с автомобильным сиденьем возможна в том случае, если производитель в инструкции к автомобилю указывает, что на данное транспортное средство предусмотрена установка приспособления для безопасности ребёнка “универсального” типа соответствующей возрастной группы.
 - Данное приспособление для безопасности классифицировано как “универсальное” в соответствии с более строгими критериями сертификации по сравнению с предыдущими моделями, не имеющими данного примечания.
 - Предназначено только для использования в транспортных средствах, оснащённых ремнём безопасности с креплением в трёх точках, статическим или инерционным, сертифицированным на основании положения UNI/ECE No 16 или на другом ему равнозначном.
 - По всем интересующим Вас вопросам обращайтесь к производителю или к продавцу.

ОГРАНИЧЕНИЯ ПРИ ЭКСПЛУАТАЦИИ

ВНИМАНИЕ! Строго придерживайтесь следующих ограничений при использовании изделия: в противном случае не гарантируется безопасность.

- Вес ребёнка не должен превышать 13 кг.
- Никогда не устанавливайте это кресло на переднем сиденье, оснащённом фронтальной подушкой безопасности; его можно установить на переднем сиденье только тогда, когда обездействована фронтальная подушка безопасности: проконсультируйтесь с производителем автомобиля или ознакомьтесь с инструкцией по эксплуатации, возможно ли обездействовать подушку безопасности.
- Не пользоваться мини-адаптером, если вес ребёнка более 6 кг.

Убедитесь в том, что пряжка трехточечного ремня безопасности автомобиля не расположена слишком высоко (рис. 15). В противном случае попробуйте установить детское автокресло на другое место для сидения в автомобиле.

ТРЕБОВАНИЯ К АВТОМОБИЛЬНОМУ СИДЕНЬЮ И К РЕМНЮ БЕЗОПАСНОСТИ

Кресло может быть установлено на переднем пассажирском сиденье или на одном из задних сидений, но со следующими ограничениями: автомобильное сиденье должно быть

- обращено по ходу движения (Рис. 1)
- оснащено ремнём безопасности с креплением в 3-х точках, статическим или инерционным (Рис. 2А).

ВНИМАНИЕ! Не устанавливать детское кресло на сиденье, оснащённом только поясным ремнём (Рис. 2В).

РЕГУЛИРОВКА РЕМНЕЙ

ВНИМАНИЕ! По мере роста ребёнка необходимо всегда регулировать положение ремней.

Прежде чем расположить кресло в автомобиле, необходимо установить ремни кресла в положении, соответствующем росту ребёнка.

Правильное положение высоты ремней: когда они находятся чуть ниже уровня плеч ребёнка (рис. 3). Детское кресло имеет 3 позиции для регулирования ремней по высоте. (рис. 4).

Кресло оснащено мини-адаптером, который обеспечивает правильное размещение в кресле и комфорт для новорождённых детей весом до 6 кг (рис. 5).

При установке мини-адаптера убедитесь, что ремни проведены в самую нижнюю петлю: это единственное допустимое положение ремней, когда можно использовать этот аксессуар.

ВНИМАНИЕ: чтобы гарантировать максимальную надёжность изделия, убрать мини-адаптер, когда вес ребёнка превысит 6 кг.

ИНСТРУКЦИЯ ПО ЭКСПЛУАТАЦИИ

Составные части

- Чехол
- Мини-адаптер
- Солнцезащитный капюшон
- Боковые направляющие для поясного автомобильного ремня безопасности
- Ремень регуляции
- Кнопка регулирования ремней
- Петли для проведения ремней
- Ручка
- Кнопки для регулирования наклона ручки
- Кнопка сцепки/отцепления от прогулочной коляски

- K. Направляющая для диагонального автомобильного ремня безопасности
- L. Анкерный крюк
- M. Боковые кнопки блокирования/разблокирования капюшона
- N. Боковые резинки чехла
- O. Ремни безопасности
- P. Язычки ремней безопасности
- Q. Замок ремней безопасности
- R. Кнопка, открывающая замок

Содержание

- Регулировка ремней безопасности по высоте.
- Крепление кресла в автомобиле.
- Размещение ребёнка.
- Регулировка наклона ручки.
- Кресло-качалка или стационарное положение кресла.
- Как снять чехол.
- Крепление кресла на прогулочной коляске.

РЕГУЛИРОВКА РЕМНЕЙ БЕЗОПАСНОСТИ ПО ВЫСОТЕ

1. Расстегнуть ремни безопасности, нажав на красную кнопку на замке (рис. 6).
2. Вывести оба конца ремня безопасности из анкерного крюка, как изображено на рис. 7.
3. Вынуть обе части ремня с передней стороны кресла и снова вставить их в отверстие, наиболее соответствующее росту Вашего ребенка (рис. 8).
4. Снова ввести оба конца ремней безопасности в анкерный крюк (рис. 9).

КРЕПЛЕНИЕ КРЕСЛА В АВТОМОБИЛЕ

5. Установить ручку кресла в вертикальном положении: для этого нажмите на две боковые кнопки регулирования наклона ручки (рис. 10).
6. Расположить кресло на выбранном сиденье автомобиля (рис. 11).
7. Потянуть ремень безопасности автомобиля и закрепить его в специальном замке, проведя поясную лямку в две боковые направляющие детского кресла (рис. 12).
8. Натянуть поясную лямку ремня безопасности: для этого необходимо взять в руку диагональную лямку ремня безопасности и тянуть её (рис. 13). По окончании операции проверить, чтобы поясной ремень находился в соответствующих направляющих.
9. Продолжая натягивать диагональную лямку ремня безопасности, провести её в направляющую, расположенную на

тыльной стороне спинки (рис. 14). Как можно туже натяните ремень безопасности, чтобы он не провисал, и следите, чтобы он не был перекручен.

ВНИМАНИЕ! Укрепив кресло, всегда контролируйте, чтобы ремень безопасности автомобиля был правильно натянут, и чтобы его замок не создавал давления на ремень и тем самым не вытеснял его из направляющих. Следите также за тем, чтобы замок автомобильного ремня безопасности не касался кресла в том месте, где проходит ремень безопасности. Подобные ситуации могут компрометировать надёжность кресла в случае аварии (рис. 15А, рис. 15В).

ВНИМАНИЕ! Чтобы не подвергать ребёнка опасности, не проводите автомобильный ремень в иных позициях, отличных от указанных в данной инструкции!

РАЗМЕЩЕНИЕ РЕБЁНКА

10. Держать нажатой оранжевую кнопку, находящуюся на передней стороне кресла, и потянуть полностью два ремня кресла (рис. 16).
11. Расстегнуть замок ремней безопасности, нажав на красную кнопку (рис. 17).
12. Разместить ребёнка в детском автомобильном кресле и пристегнуть его ремнями кресла (рис. 18). Форма двух язычков такова, что невозможно вставить только один из них в замок.
13. Отрегулируйте натяжение ремней безопасности детского кресла с помощью специального ремня регуляции (рис. 19), следя за тем, чтобы ремни слишком не стесняли ребёнка.

РЕГУЛИРОВКА НАКЛОНА РУЧКИ

Ручка кресла может принять 3 положения (рис. 20):

- A. Положение при перевозке в автомобиле, переноске в руке и на прогулочной коляске.
- B. Положение при использовании кресла в качестве кресла-качалки.
- C. Положение при использовании кресла в стационарном положении.

ПОЛОЖЕНИЕ ДЕТСКОГО АВТОКРЕСЛА В ЗАФИКСИРОВАННОМ ВИДЕ ИЛИ В ПОЛОЖЕНИИ КАЧАЛКИ (ИСПОЛЬЗОВАНИЕ В КАЧЕСТВЕ КРЕСЛА)

Детское кресло вне автомобиля может быть использовано в качестве кресла-ка-

чалки или стационарного шезлонга.

Чтобы придать ему качающееся положение, установите ручку в положение "В".

Чтобы привести кресло в стационарное положение, установите ручку в положении "С".

Важно! Сохраните настоящую инструкцию для последующих консультаций

МЕРЫ ПРЕДОСТОРОЖНОСТИ: Не оставляйте ребенка без присмотра

МЕРЫ ПРЕДОСТОРОЖНОСТИ: Не используйте кресло, если ребенок научился сидеть самостоятельно

МЕРЫ ПРЕДОСТОРОЖНОСТИ: Данное кресло не предназначено для длительных периодов сна

МЕРЫ ПРЕДОСТОРОЖНОСТИ – Опасно использовать кресло на возвышенных поверхностях, таких как столы, стулья и т.д.

МЕРЫ ПРЕДОСТОРОЖНОСТИ – Всегда используйте систему удерживания

Кресло не заменяет кровать или люльку.

Если ребенку требуется сон, его необходимо уложить в подходящую кровать или люльку

Не используйте кресло, если какая-либо его часть сломана или недостаёт

Используйте только одобренные производителем аксессуары или запасные детали.

Стирать вручную в холодной воде; не отбеливать; не сушить механическим способом; не гладить; не подвергать химической чистке.

Возраст: С рождения до приблизительно 6 месяцев (до 9 кг)

Помещайте кресло только на устойчивые и горизонтальные поверхности.

ВНИМАНИЕ! При переноске кресла всегда устанавливать и фиксировать ручку в вертикальном положении "А".

КАК СНЯТЬ ЧЕХОЛ

Чтобы постирать чехол кресла, отстегните ремни и снимите чехол. Выполняя эти действия, уделите особое внимание на следующее:

- прежде чем снять чехол со структуры, отстегните две боковые крепёжные резинки (рис. 21);
- снимите чехол в соответствии с кнопкой регулирования ремней, как изображено на рис. 22.

При стирке строго придерживайтесь инструкций на этикетке чехла.

Ремень, замок и пластмассовые детали чистить только влажной тканью. Не применять растворители или отбеливатели, которые могут повредить их и сделать ненадёжными.

 Стирать вручную в холодной воде

 Не отбеливать

 Не сушить в центрифуге

 Не гладить

 Сухая чистка запрещена

Чтобы укрепить / снять солнцезащитный капюшон, необходимо воздействовать на две боковые кнопки блокирования / разблокирования капюшона, как изображено на рис. 23.

КРЕПЛЕНИЕ КРЕСЛА НА ПРОГУЛОЧНОЙ КОЛЯСКЕ

Автокресло KeyFit может крепиться к прогулочным коляскам Chicco, оснащённым специальной системой крепления стандартно (рис. 24 А) или приобретаемой отдельно (рис. 24 В).

Обязательно проверьте, обратившись к инструкции прогулочной коляски, совместима ли с автокреслом система крепления, имеющаяся на коляске, которую установил производитель.

14. Раскройте коляску, следуя соответствующим инструкциям.
15. Приподнимите солнцезащитный капюшон коляски в случае его использования.
16. Полностью откиньте спинку.
17. Установите ручку автокресла вертикально (рис. 20 А) и закрепите автокресло на коляске, следуя инструкциям к самой коляске.
18. Чтобы снять автокресло с коляски, нажмите на заднюю оранжевую кнопку (как показано на рисунке 25), и приподнимите автокресло за ручку.

ВНИМАНИЕ! Укрепить и снять кресло с прогулочной коляски можно непосредственно вместе с ребенком, находящимся в кресле; в связи с этим выполнение вышеописанных операций может оказаться несколько затруднённым.

SA تعليمات الإستعمال

KeyFit

هام: يجب قبل الإستعمال قراءة هذا الكتيب بكل إنتباه وجيدا وذلك لتفادي مخاطر الاستخدام وحفظه لمراجعته في المستقبل. ننصح لأمان طفلك بإتباع هذه الإرشادات بكل حرص.

تحذير: يجب قبل الاستعمال القيام بإزالة الأكياس البلاستيكية وجميع الأجزاء المتكون منها تغليف المنتج وعلي كل حال يجب إبعادها عن متناول الأطفال. ننصح بالتخلص من أجزاء التغليف بإتباع نظم رمي النفايات

وفقا للقوانين السارية المفعول.

هام جدا قراءته حالاً:

- يجب إجراء جميع هذا المنتج بإتباع التعليمات بكل حرص. تفادي إستعمال المقعد بدون الإطلاع علي التعليمات.
- حفظ هذا الكتيب لمراجعته عند الضرورة بالمستقبل.
- كل دول العالم تملك قوانين وأنظمة مختلفة بشأن أمان نقل الأطفال في السيارات، ولهذا ننصح بمراجعة الدوائر المحلية المختصة للحصول علي مزيد من المعلومات.
- تحذير: حسب إحصائيات الحوادث يتضح أن الكراسي الخلفية تعتبر أكثر أمانا من تلك الأمامية: ننصح لذلك بتثبيت المقعد علي الكراسي الخلفية، وبشكل خاص يعتبر الكراسي الخلفي أكثر أمانا من الكراسي الأخرى عندما يكون مزود بحزام ذو 3 نقاط تثبيت: في هذه الحالة ننصح بوضع المقعد علي الكراسي الوسطي الخلفي.
- في حالة يكون كراسي السيارة الأمامي مزودة بحقيبة تجاة هوائية (أبرياغ) واجهي فإننا ننصح بتثبيت المقعد علي هذا الكراسي. في حالة التثبيت علي أي كراسي محمي بحقيبة تجاة فإننا ننصح باللجوء لدار السيارة أو بمراجعة كتيب التعليمات الخاص بالسيارة للتأكد من إمكانية فصل تشغيل حقيبة النجاة.

- في حالة وضع مقعد التجول علي كراسي السيارة الأمامي (فقط في حالة عدم وجود حقيبة النجاة بالواجهة أو عندما تكون مفصولة) وللحصول علي أكبر أمان فإننا ننصح بإرجاع الكراسي للوراء بدون مضايقة الراكب الجالس بالكراسي الخلفي.
- عدم تركيب المقعد علي الكراسي الموجهة جانبيا أو موجهة بعكس إجه حركة السيارة).
- تركيب المقعد فقط علي كراسي السيارات المثبتة جيدا بهيكل السيارة وموجهة تجاه حركة السيارة. الحرص بعدم ترك كراسي السيارة القابلة للثني أو للتدوير بدون تثبيتها جيدا في حالة وقوع الحوادث قد تسبب إصابات خطيرة.
- الحرص بتركيب المقعد بالشكل السليم بحيث يتم تفادي إعاقته من قبل باب السيارة أو من أي كراسي متحرك.
- بشكل مطلق عدم ربط المقعد علي كراسي سيارة مزود فقط بحزام بطني (بنقطتين تثبيت).
- في حالة وقوع الحوادث فإن جميع المقاعد لا تضمن الأمان الكلي للطفل. وبالرغم من ذلك فإن هذا المنتج سيقوم بتخفيض نسبة خطر الإصابات الشديدة أو تفادي الموت.
- سيزداد خطر تضرر الأطفال - ليس فقط نتيجة وقوع الحوادث بل حتى نتيجة لأسباب أخرى مثل توقف السيارة فجأة وغير ذلك - في حالة عدم مراعاة التعليمات الموضحة بهذا الكتيب بكل عناية.
- عدم استعمال أي مقعد يتضح أنه متضرر أو عاطب أو مستهلك جدا أو ناقص في أجزائه: من الممكن أن يكون قد فقد بعض خواص الأمان الأصلية.
- يجب عدم إجراء أي تغييرات أو إضافات علي المنتج بدون موافقة المصنع. عدم تركيب الأجزاء التكميلية أو قطع غيار أو أجزاء أخرى غير مودة من مصنع المقعد.
- يجب عدم ترك الأطفال الآخرين يلعبون بقطع أو أجزاء المقعد.
- لتفادي مخاطر وقوع الطفل يجب القيام بربط الطفل علي المقعد حتى عند النقل يدويا.

- عند الإستعمال خارج السيارة يجب تفادي الحاطر الناجمة عن إنساده علي الأسطح العالية.
- عدم ترك المقعد علي كرسي السيارة بدون تثبيته قد يسبب ذلك إصابات أو جرح الركاب.
- عدم وضع أية أشياء (إلا في حالة تكون أجزاء تكميلية للمقعد معتمدة) بين مقعد الطفل وكرسي السيارة وبين المقعد والطفل: في حالة وقوع الحوادث قد يسبب ذلك عدم تأدية المقعد لوظائفه بالشكل السليم.
- في حالة توقف السيارة تحت الشمس ننصح بالقيام بتغطيته.
- في حالة وقوع أي حادث ولو كان بسيطاً فإنه من الممكن أن يصاب المقعد بأضرار غير واضحة للرؤية: ولذلك ننصح بالقيام بإستبداله.
- قبل نقل المقعد يدويا يجب التأكد من أن الطفل مربوط بالأحزمة ومن ثبات المقبض بالوضع العمودي.
- يمكن تركيب كرسي السيارة للطفل نوع KeyFit على عربات الأطفال Chicco التي تحتوي على أليات خاصة للربط من التي تكون مزودة أصلاً بالعربة أو التي يمكن شراؤها على حدة.
- يرجى الرجوع دائماً إلى دليل تعليمات العربة للتأكد من آلية الربط المزودة من قِبَل الشركة المصنّعة ومن تماشيا مع كرسي السيارة للطفل.
- قبل نقل الطفل بالمقعد المثبت علي مقعد التجول يجب التأكد من تثبيت هذا بالشكل السليم.
- عدم إعادة استعمال المقاعد التي تم استعمالها من قبل آخرين فمن الممكن أن تكون متضررة هيكليا بدون أن يكون الضرر واضح للرؤية. قد يسبب ذلك خطر لأمان المنتج.
- تعتبر شركة أرتسانا غير مسؤولة عن الإستعمالات الغير سليمة للمنتج أو عن أي استخدام مخالف لهذه التعليمات.
- بالإمكان إستبدال الغلاف فقط بإستعمال أجزاء غيار معتمدة من المصنع لإعتبارها كجزء تكميلي للمقعد هام جدا لأمان المقعد.
- التأكد من أن شريط الحزام غير ملتوي
- وتفادي إنضغاط هذا الأخير أو أجزاء المقعد من قبل الأبواب أو من أجزاء حادة. عند ملاحظة عطب أو تقطع الحزام يجب القيام بإستبداله.
- يجب التأكد من عدم نقل أشياء أو أغراض بدون أن يتم تثبيتها أو وضعها بشكل آمن وخاصة علي المسند الخلفي داخل السيارة: في حالة وقوع الحوادث أو التوقف فجأة بالإمكان أن تسبب إصابات خطيرة للركاب.
- يجب التأكد من استعمال أحزمة الأمان من قبل ركاب السيارة وذلك سواء للحرص علي أمانهم الشخصي أو لتفادي إصابة الطفل من قبلهم في حالة وقوع أي حادث.
- عند إجراء الرحلات الطويلة يجب التوقف أكثر من مرة للراحة: إن جلوس الطفل علي المقعد لفترات زمنية طويلة يتعبه بكل سهولة نظرا لإحتياجه للحركة بإستمرار. ننصح بمساعدة الطفل في الصعود والنزول من السيارة من جهة الرصيف.
- الأطفال المولودين قبل وأنهم بعد مدة حمل تبلغ أقل من 37 اسبوع قد يتعرضوا لحاطر عند استخدامهم للمقعد. بالإمكان أن يكون لديهم صعوبة في التنفس عند إجلاسهم علي المقعد. يجب مراجعة طبيب الأطفال أو مراجعة مستخدمي المستشفى لكي يتم تقدير حالة طفلكم ونصحكم بنوعية المقعد المناسب وذلك قبل مغادرة المستشفى.

مواصفات المنتج

هذا المقعد معتمد تحت "مجموعة + 0" لنقل الأطفال البالغة أوزانهم لغاية 13 كغ .

تحذير هام

1) يعتبر هذا المنتج مقعد لنقل الأطفال "عالي" مختبر طبقا للنظام رقم 44 والقوانين وتعديلات السلسلة 04 وهو مناسب للإستعمال العام بالسيارات وملائم للتركيب بأغلب وليس بكل أنواع كراسي السيارات.

(2) بالإمكان الحصول علي أفضل ملائمة تركيب في حالة يقوم مُصنع السيارة بالتصريح بكتيب السيارة بأن الكراسي المركبة بالسيارة مزودة بتجهيزات عالية لتثبيت

مقاعد الأطفال للأعمار المصرح بها.

(3) تم تصنيف هذا المنتج كمنتج "عالي" وفقا لنظم إختبارية في غاية الشدة بالمقارنة بالموديلات السابقة الغير محتوية علي هذا التحذير.

(4) مناسب للإستعمال فقط بالسيارات المزودة بأحزمة أمان بثلاث نقاط تثبيت أو بأحزمة ثابتة "استاتية" أو المزودة بلفافة حزام. تم إختباره بمراجعة النظام N°16 UN/ECE أو بمراجعة معايير ستاندارد أخرى ماثلة.

(5) في حالة الشك ننصح بالإتصال بمُصنع جهاز التثبيت أو الإتصال بالبائع.

شروط الاستخدام

تحذير: يجب بكل حرص مراعاة شروط ومواصفات الاستعمال الخاصة بالمنتج وبكراسي السيارة كما يلي: عند مخالفة ذلك فإنه لن يتم ضمان الأمان:

(1) يجب أن لا يزيد وزن الطفل عن 13 كغ.
(2) عدم استعمال هذا المقعد علي كرسي أمامي مزود بحقيبة جُاة (أيرباغ) أو فقط عندما يتم فصل تشغيل حقيبة النجاة الأمامية: ننصح باللجوء لدار السيارة أو بمراجعة كتيب التعليمات الخاص بالسيارة للتأكد من إمكانية فصل تشغيل حقيبة النجاة.

(3) عدم استعمال الخفضات الصغيرة في حالة عربي - تاكد من أن إبرم حزام السيارة ذو الثلاث مراكز غير مرتفع (الشكل 15). في خلاف ذلك. حاول تركيب مقعد الطفل على أحد المقاعد الأخرى للسيارة.

يكون وزن الطفل أكثر من 6 كغ.
الخواص الواجب توفرها بمقعد السيارة وبحزام الأمان

بالإمكان تركيب المقعد علي الكرسي الخلفي من ناحية الراكب الأمامي أو علي أي كرسي أمامي علي شرط أن يتم مراعاة كل ما يلي:
- أن يتم توجيه المقعد بإجّاه حركة السيارة

(صورة 1).

- أن يكون المقعد مزود بحزام ذو 3 نقاط تثبيت ستاتية (ثابتة) أو بلفافة حزام (صورة 2A).
- تحذير! عدم تركيب مقعد التجول علي كرسي سيارة مزود فقط بحزام بطني (صورة 2B).

تعديل وضع الأحزمة

يجب دوريا القيام بتطويل الأحزمة حسب نمو جسم الطفل.

قبل إجراء تركيب مقعد التجول بالسيارة يجب تعديل إرتفاع أحزمة ربط الطفل بالشكل المناسب لطول الطفل.

الوضع المناسب لإرتفاع الأحزمة يعتبر أقل قليلا من مستوي الأكتاف (صورة 3). تم تهيئة مقعد التجول بثلاث 3 نقاط تعديل الإرتفاع (صورة 4). تم تزويد مقعد التجول بمخفض صغير لضمان إحتواء الطفل بشكل جيد ومريح منذ الولادة ولغاية بلوغ وزن 6 كغ (صورة 5).

يجب قبل تركيب الخفض الصغير القيام بالتأكد من أن الأحزمة قد تم إدراجها بأسفل فتحة: بالفعل هذا الوضع يعتبر الوضع الوحيد المسموح به عند استعمال الخفض.

تحذير: لضمان أفضل أمان للطفل يجب عدم استعمال الخفض عندما يكون وزن الطفل أقصى من 6 كغ.

الأجزاء

(A) الغلاف

(B) مخفض صغير

(C) مظلات شمسية

(D) مرشحات جانبية لحزام السيارة الأفقي

(E) حزام التعديل

(F) زر تعديل الأحزمة

(G) فتحات تمرير الأحزمة

(H) مقبض

(I) زر تعديل المقبض

(L) زر التثبيت والإعتاق بمقعد التجول

(K) مرشد حزام السيارة المائل

(L) مثبت بشكل مرسة

9) الإستمرار بشد حزام الصدر والقيام بتمريره بالمرشد المهيأ علي خلفية ساند الظهر (صورة 14). شد الحزام بأقصى الإمكان بدون ترك إفراط شريطي مع التأكد من عدم إتوائه.

تحذير ! بعد إجراء التركيب يجب التأكد دائما من إنشداد حزام السيارة بالشكل السليم ومن أن الإبزيم التابع له لا يجبر الحزام بالخروج من الموضع المخصص له. التأكد كذلك من أن إبزيم حزام السيارة غير ملتصق بنقطة مرور الحزام المهيأة علي المقعد. إن هذه الأوضاع قد تسبب خلل لخواص المقعد في حالة وقوع الحوادث (صورة 15A صورة 15B).

تحذير ! عدم تمرير أحزمة السيارة بأوضاع مختلفة عن تلك الموضحة بهذا الكتيب لتفادي إخلال الأمان للطفل !

إجلاس الطفل

10) ضغط الزر البرتقالي اللون المهيأ علي واجهة المقعد وبالإستمرار في ضغطه القيام بسحب حزامين المقعد بالكامل (صورة 16).

11) فك إبزيم التثبيت التابع لأحزمة الأمان بضغط الزر الأحمر (صورة 17).

12) إجلاس الطفل بمقعد السيارة وربطه بعد ذلك بأحزمة المقعد (صورة 18). تم تصميم الألسنة بشكل لا يسمح بإدراجها إنفراديا داخل الإبزيم.

13) تعديل شد أحزمة أمان الطفل وذلك بشد حزام التعديل (صورة 19) مع الحرص بعدم شد الطفل بشدة.

تعديل المقبض

بالإمكان تعديل مقبض المقعد بأحد الأوضاع الثلاثة التالية (صورة 20):

(A) وضع النقل بالسيارة والنقل اليدوي أو النقل علي مقعد التجول.

(B) وضع متأرجح.

(C) وضع ثابت.

- (M) أزرار جانبية لتثبيت وإعتاق المظلات
(N) أشرطة جانبية مرنة لتثبيت الغلاف
(O) أحزمة الأمان
(P) ألسنة أحزمة الأمان
(Q) إبزيم أحزمة الأمان
(R) أزرار فتح الإبزيم

تعليمات الإستعمال

فهرس

- تعديل إرتفاع أحزمة الأمان
- تثبيت المقعد بالسيارة
- إجلاس الطفل
- تعديل المقبض
- وضع المقعد المتأرجح والثابت
- إزالة غلاف المقعد
- تثبيت المقعد علي مقعد التجول

تعديل إرتفاع أحزمة الأمان:

- 1) تفكيك أحزمة الأمان بضغط الزر الأحمر المهيأ علي الإبزيم (صورة 6).
- 2) سحب طرفي أحزمة الأمان من نبيطة التثبيت بشكل المرعاة مثلما هو موضع بالصورة 7.
- 3) سحب الحزامين من أمام المقعد وإعادة وضعها بالفتحة المناسبة لطول الطفل (صورة 8).
- 4) إعادة إدراج طرفي الحزامين بنبيطة التثبيت بشكل المرعاة (صورة 9).

تثبيت المقعد بالسيارة

- 5) وضع مقبض المقعد عموديا بضغط زررين التعديل الجانبيين (صورة 10).
- 6) وضع المقعد علي كرسي السيارة حيث ترغبون تركيبه (صورة 11).
- 7) شد حزام الأمان التابع للسيارة وتثبيته بالإبزيم المخصص له بتمرير حزام البطن بالمرشدين الجانبيين المهيأة له علي المقعد (صورة 12).
- 8) مسك الحزام الصدري وشده بحيث يتم شد حزام البطن (صورة 13). عند الإنتهاء من إجراء هذه العملية التأكد بعدها من أن حزام البطن لا يزال موجود بالمرشادات المخصصة له.

الوضع الثابت أو المتحرك للكرسي (كرسي استلقاء)
عندما يكون المقعد غير مستعمل بالسيارة
بالإمكان استخدامه كمقعد هزاز أو كمقعد
إسترخاء.

لجعل المقعد متأرجح يجب وضع المقبض
بالوضع "B".

لتثبيت المقعد القيام بتعديلته بالوضع "C".

مهم! يجب الاحتفاظ بتعليمات الاستعمال هذه للاطلاع عليها وقت
الحاجة في المستقبل.

"تحذير: لا تترك الطفل بمفرده دون ملاحظة".

"تحذير: لا تستعمل كرسي الاستلقاء عندما يصبح الطفل قادراً على
الجلوس بمفرده".

"تحذير: كرسي الاستلقاء هذا غير مصمم للاستعمال لنوم الطفل
لفترات طويلة".

"تحذير: من الخطر استعمال كرسي الاستلقاء فوق أسطح مرتفعة
كالطاولات أو المقاعد وغيرها".

"تحذير: يجب دائماً استخدام نظام تثبيت الطفل في الكرسي".

"لا يعتبر كرسي الاستلقاء بديلاً عن سرير أو مهد الطفل. فعند حاجة

تحذير! قبل نقل المقعد يجب القيام بتثبيت
المقبض بالوضع القائم "A".

إزالة غلاف المقعد

لغسل غلاف المقعد القيام بتفكيك الأحزمة

وإزالة الغلاف. عند إجراء هذه العمليات يجب

اتباع كل ما يلي:

• تفكيك أشرطة التغليف المرنة الجانبية قبل
إزالة غلاف الهيكل (صورة 21).

• سحب الغلاف من موضع زر تعديل الأحزمة
مثلما هو موضح بالصورة 22.

اتباع تعليمات الغسيل المدونة علي البطاقة
المثبتة بالغلاف.

يجب تنظيف الأحزمة والإبزيم والأجزاء
البلاستيكية فقط باستخدام قطعة قماشية
مبللة. عدم استعمال مواد مذوبة أو مبيضة
وذلك لتفادي عطب الأجزاء وفقد خواصها
الأمانية.

الغسل 

عدم استعمال المبيض 

عدم التشنيف بالمجففة الكهربائية 

لا تكوي 

عدم التنظيف بالغسيل الجاف 

لتثبيت/إزالة أغطية الحماية من الشمس يجب
العمل علي أزرار التثبيت/الإعتاق مثلما هو
موضح بالصورة 23.

تثبيت كرسي السيارة للطفل على العربية
يمكن تركيب كرسي السيارة للطفل نوع KeyFit على عربات
الأطفال Chicco التي تحتوي على آليات خاصة للربط من
التي تكون مزودة أصلاً بالعربية (الصورة 24A) أو التي يمكن
شراؤها على حدة (الصورة 24B).
يرجى الرجوع دائماً إلى دليل تعليمات العربية للتأكد من آلية
الربط المزودة من قِبَل الشركة المصنّعة ومن مآشيتها مع
كرسي السيارة للطفل.

14- افتح العربية بالطريقة المذكورة في دليل التعليمات.

15- ارفع السقفية الواقية من الشمس في العربية إن كانت
قيد الاستعمال.

16- قم بإمالة مسند الظهر إمالة كاملة

17- اضع مقبض كرسي السيارة للطفل بشكل عمودي
(الصورة 20A) و قم بتثبيت الكرسي على العربية متبعا
التعليمات المذكورة في الفقرة المخصصة لهذا في دليل
العربية.

18- لفصل كرسي السيارة للطفل عن العربية. يجب الضغط
على الزر البرتقالي الخلفي (كما هو مبين في الصورة 25)
ثم يجب رفع الكرسي بمسكه من المقبض.

تحذير! بالإمكان إجراء عملية التثبيت والتفكيك
حتى عندما يكون الطفل جالس علي المقعد.
إن ثقل الطفل قد يسبب صعوبة في إجراء هذه
العمليات.



Інструкція з використання

KeyFit

ВАЖЛИВО: ПЕРЕД ВИКОРИСТАННЯМ УВАЖНО ОЗНАЙОМТЕСЯ З ЦИМ ПОСІБНИКОМ КОРИСТУВАЧА, ЩОБ УНИКНУТИ НЕБЕЗПЕКИ ПІД ЧАС ВИКОРИСТАННЯ ВИРОБУ. ЗБЕРЕЖІТЬ ПОСІБНИК ДЛЯ МАЙБУТНІХ КОНСУЛЬТАЦІЙ. РЕТЕЛЬНО ДОТРИМУЙТЕСЯ ЦЬОЇ ІНСТРУКЦІЇ, ЩОБ НЕ ПІДДАВАТИ НЕБЕЗПЕЦІ ВЛАСНУ ДИТИНУ!

УВАГА! ПЕРЕД ВИКОРИСТАННЯМ ЗНИМІТЬ І ВИКИНЬТЕ ВСІ НАЯВНІ ПЛАСТИКОВІ ПАКЕТИ І РЕШТУ КОМПОНЕНТІВ УПАКОВКИ. В БУДЬ-ЯКОМУ РАЗІ, ЗБЕРІГАЙТЕ ЇХ В НЕДОСТУПНОМУ ДЛЯ ДІТЕЙ МІСЦІ. РЕКОМЕНДУЄТЬСЯ ВИКИДАТИ ПРЕДМЕТІ УПАКОВКИ В ВІДПОВІДНІ КОНТЕЙНЕРИ ДЛЯ ДИФЕРЕНЦІЙНОГО ЗБОРУ ВІДХОДІВ ВІДПОВІДНО ДО ЧИННОГО ЗАКОНОДАВСТВА НАДЗВИЧАЙНО ВАЖЛИВО! НЕГАЙНО ПРОЧИТАЙТЕ!

- Для монтажу і встановлення виробу ретельно дотримуйтеся наведених інструкцій. Не дозволяйте користування виробом, якщо інструкції не прочитані.
- Збережіть інструкцію на майбутнє.
- У кожній окремій країні існують свої закони і правила безпеки при перевезенні дітей в автомобілі. Тому рекомендується звернутися за детальною інформацією до місцевих органів влади.
- **УВАГА!** Згідно статистичних даних з дорожньо-транспортних пригод, як правило, задні сидіння автомобілю є надійнішими за передні: тому рекомендується встановлювати дитяче автокрісло на одному з задніх сидінь. Зокрема, найбезпечнішим місцем визнано заднє центральне сидіння автомобілю, якщо воно оснащено 3-точковим ременем безпеки: рекомендується встановити дитяче крісло саме на ньому.
- **УВАГА!** **СЕРІОЗНА НЕБЕЗПЕКА!** Не в якому разі не використовуйте це автокрісло на передньому сидінні, оснащеному фронтальною повітряною подушкою безпеки. Встановлення дитячого автокрісла на передньому сидінні можливе тільки при відключеній фронтальній повітряній подушці безпеки: уточніть у автомобільного дилера або в інструкції з використання, чи можна відключити повітряну

подушку безпеки.

- В разі встановлення автокрісла на передньому сидінні (тільки якщо повітряна подушка безпеки відсутня або відключена), задля більшої надійності рекомендується відвести максимально назад сидіння, враховуючи присутніх пасажирів на задньому сидінні.
- Ні в якому разі не використовуйте це автокрісло на сидіннях, повернутих боком або у протилежно до напрямку автомобільного руху.
- Встановлюйте автокрісло тільки на сидіння, правильно закріплені до конструкції автомобілю, в напрямку руху. Будьте обережні і не залишайте складні або поворотні сидіння погано закріпленими: в разі ДТП вони можуть стати небезпечними.
- Під час встановлення автокрісла в автомобілі будьте обережні, щоб уникнути його зіткнення з пересувним сидінням або дверцятами автомобілю.
- Ні в якому разі не пристібайте дитяче автокрісло до сидіння в автомобілі, яке оснащено лише поясним ременем безпеки (2-точковим).
- Жодне автокрісло не може гарантувати повну безпеку дитини в разі дорожньо-транспортної пригоди, але використання цього виробу зменшує ризик серйозних травм або смерті.
- Недотримання заходів безпеки, викладених у цій інструкції, підвищує ймовірність серйозних травм у дитини не тільки у випадку аварії, а й в будь-яких інших ситуаціях (наприклад, при різкому гальмуванні, тощо). Завжди перевіряйте, щоб автокрісло було правильно пристебнуто до сидіння.
- Пошкоджене, деформоване або сильно зношене автокрісло підлягає заміні, так як воно більше не відповідає вихідним характеристикам безпеки.
- Забороняються модифікації або доповнення виробу іншими аксесуарами, якщо вони не затверджені виробником.
- Забороняється використання не поставлених виробником компонентів, запасних частин або аксесуарів.
- Ні в якому разі не залишайте дитину саму в автомобілі - це небезпечно.
- Щоб запобігти ризику падіння дитини, пристібайте її в автокріслі навіть при перенесенні вручну.
- Під час використання поза автомобілем

небезпечно ставити автокрісло на підняті поверхні.

- Ніколи не залишайте автокрісло не закріпленим до сидіння автомобіля, це може призвести до травмування пасажирів.

- Не вставляйте нічого, окрім затверджених виробником аксесуарів, між сидінням автомобіля і автокрісла або між автокріслом і дитиною: у разі дорожньо-транспортної пригоди автокрісло може виконувати свої функції неправильно.

- При запланованому довгому перебуванні автомобіля на сонці рекомендується прикріпити автокрісло.

- Дорожньо-транспортна пригода, в тому числі легка, може викликати пошкодження автокрісла, не завжди помітні: тому вони підлягають обов'язковій заміні.

- Перш ніж переносити уручну автокрісло, переконайтеся, що дитина пристебнута ремнями безпеки і що рукоятка заблокована у вертикальному положенні.

- Автокрісло KeyFit може кріпитися до прогулянкового візка Chicco, оснащеного спеціальною системою кріплення стандартно або факультативно, шляхом окремого придбання.

- Обов'язково перевірте в інструкції до візка, якими типами кріпильних механізмів він оснащений, а також його сумісність з автокріслом.

- Перед перевезенням дитини в автокріслі, встановленому на прогулянковому візку, необхідно перевірити його надійне закріплення.

- Не використовуйте вживані автокрісла: вони можуть мати конструктивні ушкодження, які не помітні неозброєним оком, але негативно впливають на безпеку виробу.

- Компанія Artsana не несе ніякої відповідальності в разі неправильного використання виробу.

- Чохол може бути замінений тільки за погодженням з виробником, так як становить невід'ємну частину автокрісла. Автокрісло не повинно ні в якому разі використовуватися без чохла.

- Перевіряйте, щоб ремінь безпеки автомобілю не був перекручений і слідкуйте, щоб ремінь або будь-які частини автокрісла не опинилися між дверцятами і не терлися об гострі пруги.

У разі зносу або розриву ременів безпеки слід замінити їх новими.

- Перевіряйте, щоб не перевозилися,

особливо на задній полиці усередині автомобіля, речі або багаж, які не надійно прикріплені або не встановлені безпечним чином: у разі аварії або різкого гальмування вони можуть завдати травми пасажиром.

- Переконайтеся в тому, що всі пасажирів автомобіля використовують власні реміні безпеки. Це необхідно для їх власної безпеки, а також щоб уникнути травмування дитини в разі дорожньо-транспортної пригоди або різкого гальмування.

- Під час тривалих поїздок рекомендується часто зупинятися. В автокріслі дитина швидко стомлюється. Ні в якому разі не виймайте дитину з автокрісла під час руху автомобіля. Якщо дитина потребує уваги, слід знайти безпечне місце і зупинитися.

- Використання автокрісла може бути небезпечним для недоношених дітей, що народилися до настання 37 тижня вагітності. При знаходженні їх в автокріслі можливі складнощі з диханням. Тому, перед випискою з лікарні зверніться до свого педіатра або до персоналу з лікарні для оцінки стану вашої дитини і рекомендації з того чи іншого автокрісла.

ХАРАКТЕРИСТИКИ ВИРОБУ

Це автокрісло сертифіковане як «Група 0+» для перевезення в автомобілі дітей від народження до досягнення ваги в 13 кг.

ВАЖЛИВЕ ЗАУВАЖЕННЯ

1. Цей пристрій для утримування дітей «універсального» типу сертифікований відповідно до вимог Регламенту № 44, включаючи поправки для серії 04. Він є сумісним з більшою частиною, але не зі всіма автомобільними сидіннями.

2. Оптимальна сумісність краще досягається у випадках, коли виробник автомобіля заявляє в керівництві з експлуатації автомобіля, що автомобіль передбачає установку дитячих утримуючих пристроїв «універсального» типу розглянутої вікової категорії.

3. Цей пристрій для утримування дитини класифікований як «універсальний», згідно з критеріями сертифікації, більш суворими порівняно з попередніми моделями, в яких дане зауваження відсутнє.

4. Пристрій призначений тільки для використання в транспортних засобах, оснащених статичним або інерційним

ременем безпеки з кріпленням в трьох точках, сертифікованим на підставі Стандарту UN/ECE № 16 або інших рівнозначних стандартів.

5. У разі сумніву зв'яжіться з виробником утримуючих пристроїв або з постачальником.

ОБМЕЖЕННЯ У ВИКОРИСТАННІ

УВАГА! Суворо дотримуйтесь наведених обмежень у використанні виробу, інакше безпека не гарантується.

1. Вага дитини не повинна перебільшувати 13 кг.

2. Ні в якому разі не використовуйте автокрісло на передньому сидінні, оснащеному повітряною подушкою безпеки. Використання можливе тільки за умови відключеної фронтальної подушки безпеки: уточніть у автомобільного дилера або в інструкції з використання вашого автомобіля, чи можна відключити повітряну подушку безпеки.

3. Ні в якому разі не використовуйте маленку ергономічну подушку, якщо вага дитини перевищує 6 кг.

Переконайтеся в тому, що пряжка трьохточкового ременя безпеки автомобіля не розташована занадто високо (мал. 15). В іншому випадку спробуйте встановити дитяче автокрісло на інше автомобільне сидіння.

ВИМОГИ ДО АВТОМОБІЛЬНОГО СІДІННЯ І ДО РЕМЕНІВ БЕЗПЕКИ

Дитяче автокрісло може встановлюватися на передньому або на будь-якому задньому пасажирському сидінні автомобіля, але маючи на увазі наведені обмеження. Сидіння втомобіля має бути:

- повернене у напрямку руху (Мал.1).
- Оснащене статичним або інерційним ременем безпеки з кріпленням у 3 точках (Мал.2А)

УВАГА! Ні в якому разі не встановлюйте автокрісло на автомобільному сидінні, оснащеному тільки поясным ременем безпеки, тобто із кріпленням у двох точках (Мал. 2В)

РЕГУЛЮВАННЯ РЕМЕНІВ

УВАГА! У міру зростання дитини ремені необхідно регулювати.

Перш ніж закріпити автокрісло в автомобілі, необхідно налаштувати правильну висоту ременів для утримування дитини.

Правильна висота ременів - злегка нижче рівня плечей (Мал. 3).

Автокрісло може займати 3 положення за висотою (Мал. 4).

Автокрісло оснащено м'якою ергономічною подушкою, щоб гарантувати добре утримання і більший комфорт дитини від народження і до досягнення ваги у 6 кг (Мал.5).

Перш ніж встановити м'яку ергономічну подушку, перевірте, що ремені проходять через самий нижній проріз: це єдине положення, дозволене для використання з цим виробом.

УВАГА! З метою забезпечення максимальної безпеки дитини ні в якому разі не використовуйте м'яку ергономічну подушку, якщо вага дитини перевищує 6 кг.

ІНСТРУКЦІЯ З ВИКОРИСТАННЯ

Компонент

- A. Чохол
- B. М'яка ергономічна подушка
- C. Капюшон від сонця
- D. Бічні напрямні для горизонтального автомобільного ременя безпеки
- E. Регулювальний ремінь
- F. Стрічка для регулювання ременів
- G. Отвори для ременів
- H. Ручка
- I. Кнопки для регулювання ручки
- J. Кнопка для закріплення/від'єднання від візка
- K. Напрямна автомобільного діагонального ременя безпеки
- L. Анкерний гачок
- M. Бічні кнопки блокування/розблокування капюшону
- N. Еластичні елементи для фіксування чохлу
- O. Ремені безпеки
- P. Лапки ременів безпеки
- Q. Пряжка ременів безпеки
- R. Кнопка розстібання пряжки

Зміст

- Регулювання висоти ременів безпеки
- Закріплення автокрісла в автомобілі
- Розміщення дитини
- Регулювання ручки
- Положення гойдалки або шезлонга для автокрісла
- Знімна оббивка автокрісла
- Закріплення автокрісла до прогулянкового візка

РЕГУЛЮВАННЯ ВИСОТИ

РЕМЕНІВ БЕЗПЕКИ

1. Відстебніть ремені безпеки, натиснувши на червону кнопку на пряжці (Мал. 6).
2. Відстебніть дві крайні частини ременів безпеки від анкерного гачка, як показано на Мал. 7
3. Витягніть дві частини ременю спереду автокрісла і розташуйте їх в отворі відповідно до зросту дитини (Мал. 8).
4. Знову вставте дві крайні частини ременів в анкерний гачок (Мал. 9).

КРИПЛЕННЯ АВТОКРІСЛА В АВТОМОБІЛІ!

5. Переведіть ручку автокрісла у вертикальне положення, натиснувши на дві бічні кнопки з регулювання (Мал. 10).
 6. Помістіть автокрісло на обране для встановлення сидіння автомобіля (Мал. 11).
 7. Потягніть за автомобільний ремінь безпеки і пристебніть його до пряжки, пропустивши поясну частину ременя у дві відповідні бічні напрямні автокрісла (Мал. 12).
 8. Візьміться за діагональний ремінь і потягніть за нього, забезпечивши тим самим натяг поясного ременя (Мал. 13). По завершенні операції перевірте, що поясний ремінь проходить через відповідні напрямні
 9. Утримуючи в натягнутому стані діагональний ремінь, пропустіть його крізь напрямну, яка розташована позаду спинки (Мал. 14). Максимально натягніть ремінь, не залишаючи зайвої тасьми і перевіряючи, що він не перекручений.
- УВАГА! Після встановлення перевірте, що автомобільний ремінь безпеки правильним натягнутий і його пряжка не зіштовхує ремінь з відповідного гнізда.
- Крім того, перевірте, що пряжка ременю не торкається місця проходу ременя по автокріслу. Такі ситуації можуть негативно вплинути на ефективність автокрісла в разі аварії (Мал. 15А, Мал. 15В).
- УВАГА! Не розташовуйте автомобільний ремінь безпеки у місцях, відмінних від вказаних у цій інструкції, тому що це небезпечно для дитини!

РОЗМІЩЕННЯ ДИТИНИ

10. Натисніть на помаранчеву кнопку в передній частині автокрісла і, утримуючи її, одночасно потягніть за два ремені автокрісла (Мал. 16).

11. Відстебніть пряжку ременів безпеки, натиснувши на червону кнопку (Мал. 17).
12. Помістіть дитину в автокрісло і пристебніть ременями автокрісла (Мал. 18). Форма лапок не дозволяє введення у пряжку тільки однієї з них.
13. Відрегулюйте натяг ременів безпеки за допомогою відповідної регулювальної стрічки (Мал. 19), будьте обережні, щоб не стиснути надмірно дитину.

РЕГУЛЮВАННЯ РУЧКИ

Ручка автокрісла може регулюватися у 3 положеннях (Мал. 20):

А Положення для транспортування в автомобілі, уручну і на прогулянковому візку

В Положення гойдалки

С Фіксоване положення

ФІКСОВАНЕ АБО РУХОМЕ ПОЛОЖЕННЯ КРІСЛА (ШЕЗЛОНГ АБО ГОЙДАЛКА)

Коли автокрісло не використовується в автомобілі, воно може виконувати роль гойдалки або шезлонгу.

Для гойдалки переведіть ручку в положення «В».

Для фіксованого положення (шезлонгу) переведіть ручку в положення «С».

Важливо! Збережіть ці інструкції на майбутнє

УВАГА! Ніколи не залишайте дитину без нагляду.

УВАГА! Не використовуйте крісло в якості гойдалки або шезлонга, якщо дитина може вже сидіти самостійно.

УВАГА! Шезлонг не призначений для тривалого сну дитини.

УВАГА! Безпечно встановлювати його на підняті поверхні, такі як столи, стільці, тощо.

УВАГА! Завжди використовуйте систему утримання дитини. Шезлонг не замінить ні ліжка, ані коліски. Для сну покладіть дитину в ліжечко або в придатну полизку. Не використовуйте шезлонг з поламаними або відсутніми частинами.

Забороняється використання не поставлених виробником запасних частин або аксесуарів.

Ручне прання у холодній воді; не відбілювати; не сушити механічним способом; не прасувати; не піддавати хімічній чистці.

Вік: Від народження до 6 місяців (вагою до 9 кг)

Встановлюйте шезлонг тільки на горизонт

тальних стійких поверхнях.

УВАГА! Перш ніж переносити шезлонг, заблокуйте ручку в вертикальному положенні «А».

ЗНІМНІ ЧАСТИНИ АВТОКРІСЛА

Щоб випрати чохол, зніміть його, відстебнувши ремені. Під час цих операцій будьте особливо уважні:

- відстебніть два бічних еластичних елемента, перш ніж знімати чохол з каркасу (Мал. 21)

- зніміть чохол біля кнопки регулювання ременів, як показано на малюнку 22

Виконуючи прання, дотримуйтеся інструкцій з етикетки на самому чохлаі.

Ремень, пряжку і пластикові частини можна лише протирати вологою ганчіркою. Не використовуйте розчинники або вибілювачі, тому що вони можуть ушкодити ці частини або порушити їх властивості з безпеки.



Прати вручну в холодній воді.



Не відбілювати.



Не сушити механічним способом.



Не прасувати.



Не піддавати хімічній чистці.

Щоб зафіксувати, зняти сонцезахисний капюшон, необхідно натиснути на дві бічні кнопки блокування/розблокування, як показано на Мал. 23.

КРІПЛЕННЯ АВТОКРІСЛА НА ПРОГУЛЯНКОВИЙ ВІЗОК

Автокрісло KeyFit може кріпитися до прогулянкового візка Chicco, оснащеного спеціальною системою кріплення стандартно (мал. 24) або факультативно, шляхом окремого придбання (мал. 24 В).

Обов'язково перевірте в інструкції до візка, якими типами кріпильних механізмів він оснащений, а також його сумісність з автокріслом.

14. Розкладіть візок, дотримуючись інструкцій з відповідної інструкції.

15. Підніміть сонцезахисний капюшон візка, якщо він використовується.

16. Повністю відкиньте спинку.

17. Встановіть ручку автокрісла вертикально (мал. 20) і закріпіть автокрісло на візку, слідуючи інструкціям до самого візка.

18. Щоб від'єднати автокрісло з прогулянкового візка, достатньо натиснути на помаранчеву задню кнопку (як показано на мал. 25), і підняти автокрісло, утримуючи за ручку.

УВАГА! Зчеплення і розчеплення автокрісла виконуються також з дитиною, однак вони можуть бути укладнені.



Instruções de utilização

Importante: Siga todas as instruções deste manual para que a criança tenha a maior proteção possível em caso de acidente.

KeyFit

IMPORTANTE: ANTES DE UTILIZAR ESTA CADEIRINHA, LEIA ATENTA E INTEGRALMENTE ESTE MANUAL DE INSTRUÇÕES PARA EVITAR PERIGOS DURANTE A UTILIZAÇÃO. E GUARDE-O PARA CONSULTAS FUTURAS. PARA NÃO COMPROMETER A SEGURANÇA DO SEU FILHO SIGA RIGOROSAMENTE ESTAS INSTRUÇÕES.

ATENÇÃO! ANTES DA UTILIZAÇÃO, REMOVA EVENTUAIS SACOS DE PLÁSTICO E TODOS OS ELEMENTOS QUE FAZEM PARTE DA EMBALAGEM DO PRODUTO E MANTENHA OS FORA DO ALCANCE DAS CRIANÇAS. QUANDO OS DESCARTAR, COLOQUE-OS NOS CONTENTORES ADEQUADOS PARA A RECOLHA DIFERENCIADA, EM CONFORMIDADE COM AS LEIS EM VIGOR.

IMPORTANTÍSSIMO! **LEIA IMEDIATAMENTE.**

- Siga rigorosamente as instruções para a montagem e a instalação do produto. Não permita que alguém possa utilizar o produto sem ter lido as instruções.
- Guardar este manual de instruções para eventuais consultas.
- Cada país prevê leis e normas diferentes em matéria de segurança para o transporte de crianças no automóvel. Por isso, é aconselhável contactar as autoridades locais para obter mais informações.
- **ATENÇÃO!** Com base nas estatísticas sobre os acidentes, geralmente os bancos de trás do veículo são mais seguros do que o banco da frente. Portanto é aconselhável instalar a cadeirinha em um dos bancos de trás. O banco do meio que é considerado o mais seguro, por isso, se este estiver equipado com um cinto de segurança com 3 pontos de fixação, é neste banco que é aconselhável instalar a cadeira auto.
- **ATENÇÃO!** GRAVE PERIGO! Nunca instale esta cadeirinha no banco da frente se este estiver equipado com airbag frontal
- A cadeirinha pode ser instalada no banco da

frente excepcionalmente, nos veículos dotados exclusivamente de banco dianteiro e se o airbag frontal estiver devidamente desativado ou em qualquer um dos bancos traseiros. Em todo o caso, o banco do carro deve estar virado para frente.

- Se a cadeirinha for instalada no banco da frente (apenas em veículos com o airbag desativado), para maior segurança, é aconselhável recuar o banco o máximo possível
- Nunca instale esta cadeirinha em bancos virados lateralmente ou voltados para trás.
- Este equipamento é projetado para ser utilizado apenas em bancos veiculares voltados para frente.
- Este produto é apropriado para crianças com peso de até 13 kg.
- Instale a cadeirinha exclusivamente num banco do automóvel corretamente fixado à estrutura do veículo e voltado para frente. Certifique-se de que os bancos do automóvel (rebatíveis ou giratórios) estão fixados corretamente. Em caso de acidente, poderão oferecer perigo.
- Instale a cadeirinha de modo a evitar que um banco móvel do automóvel ou a porta possam vir a tocar na mesma.
- Esta cadeirinha nunca deverá ser instalada num banco do automóvel equipado com um cinto de segurança de apenas dois pontos de fixação.
- Nenhuma cadeira auto cadeirinha pode garantir a segurança total da criança em caso de acidente, mas a utilização deste produto reduz o risco de ferimentos e morte da criança.
- Este dispositivo de retenção para crianças foi projetado para absorver parte da energia de um impacto do veículo, de forma a reduzir o risco do usuário, em casos de colisão ou de desaceleração repentina do veículo, limitando o deslocamento do corpo da criança.
- Um dos grandes objetivos dos dispositivos de retenção é evitar ao máximo que o corpo da criança sofra movimento. Desta forma, antes de sair com o veículo, certifique-se de que o dispositivo de retenção esteja bem firme no banco do veículo, e que o sistema de retenção do mesmo esteja devidamente afivelado à criança.
- Se as indicações contidas neste manual não forem seguidas rigorosamente, aumenta o risco de lesões graves para a criança, não só em caso de acidente, mas também em outras situações: verifique sempre se a cadeirinha está fixada corretamente no banco do automóvel.

- Se a cadeirinha estiver danificada, deformada ou excessivamente desgastada, deve ser substituída: poderá ter perdido as características originais de segurança.
- Nunca efetue qualquer modificação ou acréscimo no dispositivo de retenção para crianças em veículos automotivos. O conjunto de componentes do dispositivo de retenção foi testado e aprovado para proteger a criança. Desta forma, o responsável por qualquer alteração no dispositivo de retenção, descaracterizando assim as condições da certificação, afetará a segurança da criança.
- Não utilize acessórios, peças de substituição e componentes não fornecidos pelo fabricante.
- Nunca deixar a criança no dispositivo de retenção para crianças em veículos automotivos, sem a devida supervisão de um adulto.
- Nunca deixe a criança sozinha no veículo.
- Para evitar o risco de queda da criança, coloque-lhe o cinto de segurança da cadeira, mesmo durante o transporte à mão.
- Ao utilizar a cadeirinha fora do automóvel, é perigoso colocá-la sobre superfícies elevadas.
- O equipamento desocupado (que não esteja sendo utilizado) deve ser mantido preso ao cinto de segurança ou no porta-malas do veículo.
- Não coloque objetos que não sejam acessórios aprovados pelo fabricante entre o banco do automóvel e a cadeirinha nem entre a cadeira e a criança: em caso de acidente, a cadeirinha poderá não funcionar corretamente.
- Se o veículo ficar parado ao sol, é aconselhável cobrir a cadeirinha.
- Após um acidente, ainda que ligeiro, a cadeira pode ter sofrido danos não visíveis a olho nu, por isso é necessário substituí-la.
- Antes de transportar a cadeirinha à mão, certifique-se de que o cinto de segurança da criança está devidamente apertado e que a alça está bloqueada corretamente na posição vertical.
- Esta cadeirinha pode ser montada em carrinhos de passeio Chicco equipados com encaixes compatíveis para esse feito.
- Verifique sempre no manual de instruções se o tipo de encaixe de que dispõe o carrinho de passeio é compatível com o da cadeirinha.
- Antes de transportar a criança na cadeirinha montada no carrinho de passeio, certifique-se de que está fixada corretamente.
- Por se tratar de um item de segurança, nunca adquira um produto usado, principalmente por não serem conhecidos os esforços a que

produto foi submetido anteriormente.

- Não utilize este equipamento se o mesmo passar por acidente.
- Não use este dispositivo de retenção para crianças em assentos equipados com airbag.
- A ARTSANA declina qualquer responsabilidade pelo uso impróprio do produto.
- O forro pode ser substituído exclusivamente por outro aprovado pelo fabricante, pois constitui parte integrante da cadeirinha. A cadeirinha nunca deve ser utilizada sem o forro.
- Verifique se o cinto de segurança do automóvel não está torcido e evite que este último ou qualquer componente da cadeirinha fiquem presos nas portas do automóvel ou em contato com pontos cortantes.
- Certifique-se sempre de que os cintos subabdominais sejam usados na região pélvica.
- Certifique-se de que os objetos transportados dentro do automóvel estejam presos e posicionados corretamente de modo a evitar que em caso de acidente ou frenagem brusca, possam ferir os passageiros.
- Nunca deixe bagagens ou outros objetos passíveis de causar ferimentos próximos da criança.
- Certifique-se de que todos os passageiros do automóvel utilizam o cinto de segurança, não só para a sua própria segurança, mas também porque durante a viagem, em caso de acidente ou frenagem brusca, podem ferir a criança.
- Certifique-se de que os itens rígidos e as partes de plástico do dispositivo de retenção para crianças devem ser corretamente posicionados e instalados para, durante o uso cotidiano do veículo, não ficarem presos por um assento móvel ou uma porta do veículo.
- Durante as viagens longas, pare frequentemente. A criança cansa-se facilmente. Não retire a criança da cadeirinha enquanto o automóvel estiver em movimento, por nenhum motivo. Se a criança necessitar de atenção, pare num local seguro.
- Os recém-nascidos prematuros, nascidos com menos de 37 semanas de gestação, correm risco se forem transportados na cadeirinha. Estes recém-nascidos podem ter problemas respiratórios ao estarem sentados na cadeirinha. É aconselhável contatar o seu médico ou pessoal hospitalar habilitado, para que possam avaliar as condições específicas do seu filho e recomendar-lhe a cadeirinha ou o moisés mais adequado, antes de sair da maternidade.
- É importante destacar que a utilização de almofadas de adaptação para bebês deve

contornar a cabeça, e não apoiar, para não prejudicar o pescoço da criança. E ainda, o fabricante deve deixar claro até quando (idade ou altura do bebê) este adaptador deve ser utilizado. Quando não existe esse adaptador de cabeça, mas a cadeira parece ser grande para o bebê (no caso das conversíveis quando o bebê é recém-nascido), recomendado o uso de rolinhos de toalha de algodão para dar sustentação ao corpo e cabeça do bebê.

• Nunca transporte a criança sem um equipamento de retenção ou num equipamento que não seja adequado a sua idade, peso e altura, pois, desta forma, ela estará em maior risco de sofrer lesão em caso de um acidente.

CARACTERÍSTICAS DO PRODUTO

Este produto é apropriado para o "Grupo 0+", ou seja, para o transporte no automóvel de crianças desde o nascimento até 13 kg de peso.

AVISO IMPORTANTE

1. Este é um dispositivo de retenção para crianças da categoria "universal". Ele é aprovado para uso geral em veículos e se adapta na maioria, mas não em todos os assentos de carros.
2. A correta adaptação é apropriada se o fabricante do veículo declarar no manual que o veículo aceita um dispositivo de retenção para crianças "universal" para este grupo de idade
3. Em caso de dúvidas, consulte o fabricante do dispositivo de retenção para crianças ou o vendedor
4. Apropriado se o veículo estiver equipado com cinto de segurança, três pontos, estático ou com retrator.

REGRAS DE UTILIZAÇÃO DA CADEIRINHA

ATENÇÃO! Respeite rigorosamente as seguintes regras de utilização do produto: caso contrário, comprometerá as condições de segurança.

1. O peso da criança não deve ser superior a 13 Kg.
2. Nunca utilize esta cadeirinha em um banco da frente do automóvel, equipado com airbag frontal. É possível instalar a cadeirinha banco da frente, somente se a legislação local permitir e se o airbag estiver devidamente desativado. Contate o fabricante ou consulte o manual de instruções do seu automóvel para verificar a possibilidade de desativar o airbag.
3. Nunca utilize a cadeirinha com a almofada

reductora se a criança tiver um peso superior a 6 kg.

Verificar se a fivela do cinto do carro, com três pontos, não está muito alta (fig. 15). Em caso contrário, tentar instalar a cadeira em um outro assento do carro.

REQUISITOS NECESSÁRIOS DO BANCO E DO CINTO DE SEGURANÇA DO AUTOMÓVEL

• A cadeirinha pode ser instalada no banco da frente excepcionalmente, nos veículos dotados exclusivamente de banco dianteiro e se o airbag frontal estiver devidamente desativado ou em qualquer um dos bancos traseiros. Em todo o caso, o banco do carro deve estar:

- voltado para a frente (Fig.1)
- equipado com cinto de segurança de 3 pontos de fixação, estático ou com retrator (Fig.2A).

ATENÇÃO! Nunca instale esta cadeirinha em um banco equipado apenas com um cinto de segurança horizontal – cinto só com 2 pontos de fixação (Fig. 2B).

REGULAGEM DA POSIÇÃO DO CINTO

ATENÇÃO! As correias dos ombros devem acompanhar o crescimento da criança.

Antes de instalar a cadeirinha no automóvel é necessário regular a altura das correias dos ombros da criança.

A altura correta das correias é ligeiramente abaixo dos ombros da criança (Fig. 3). Esta cadeirinha permite 3 posições de altura das correias dos ombros (Fig. 4).

Esta cadeirinha dispõe de uma almofada reductora, adequada para crianças desde o nascimento até 6 kg de peso (Fig. 5).

Para instalar a almofada reductora, verifique se as correias estão introduzidas na ranhura mais baixa: esta é a única posição permitida para a utilização da cadeirinha com a almofada reductora.

ATENÇÃO: para garantir a máxima segurança do produto, retire a almofada reductora logo que a criança atingir os 6 kg de peso.

INSTRUÇÕES PARA A UTILIZAÇÃO

Componentes

- A. Forro
- B. Almofada reductora
- C. Capota para-sol
- D. Guias de passagem da correia horizontal do cinto do automóvel
- E. Correia de regulagem central de tensão
- F. Botão para regulagem do cinto

- G. Ranhuras de passagem dos cintos
- H. Alça
- I. Botões para a regulação da alça.
- J. Manipulo de encaixe / desencaixe do carrinho de passeio
- K. Guia de passagem da correia diagonal do cinto do automóvel
- L. Gancho de fixação
- M. Botões laterais de bloqueio/desbloqueio da capota
- N. Elásticos laterais de fixação do forro
- O. Cinto de segurança
- P. Linguetas do cinto de segurança
- Q. Fecho do cinto de segurança
- R. Botão de abertura do fecho do cinto.

Índice

- Regulação da altura das correias dos ombros
- Instalação da cadeirinha no automóvel
- Colocação da criança na cadeirinha
- Regulação da alça
- Posição como cadeira de balanço ou espreguiçadeira
- Remoção do forro
- Montagem da cadeirinha sobre o carrinho de passeio.

Conservação do produto

Quando a cadeirinha não estiver instalada no automóvel, recomenda-se que a guarde num local seco, longe de fontes de calor e ao abrigo de pó, umidade e luz solar direta.

REGULAGEM DA ALTURA DAS CORREIAS DOS OMBROS

1. Desaperte o cinto, pressionando o botão vermelho, existente no fecho (Fig. 6)
2. Retire as duas extremidades das correias dos ombros do gancho de fixação, conforme indicado na Fig. 7.
3. Retire as duas correias dos ombros pela parte da frente da cadeirinha e introduza-as nas ranhuras mais adequadas à altura dos ombros da criança (Fig. 8).
4. Volte a introduzir as duas extremidades das correias no gancho de fixação (Fig. 9).

INSTALAÇÃO DA CADEIRINHA NO AUTOMÓVEL

5. Coloque a alça da cadeirinha na posição vertical, pressionando os dois botões de regulação laterais (Fig. 10).
6. Posicione a cadeirinha sobre o banco do automóvel onde pretende instalá-la (Fig. 11).
7. Estique o cinto de segurança do automóvel e aperte-o no respectivo fecho, fazendo pas-

sar a correia horizontal nas duas específicas guias laterais da cadeirinha (Fig. 12).

8. Estique a correia horizontal do cinto de segurança do automóvel, puxando pela correia diagonal (Fig. 13). No final desta operação, verifique se a correia horizontal continua posicionada nas guias específicas.

9. Mantendo esticada a correia diagonal, faça-a passar na guia, existente na parte de trás do encosto (Fig. 14). Estique ao máximo o cinto de segurança, de modo que as correias fiquem bem aderentes e certificando-se de que não ficam torcidas.

ATENÇÃO! Após a instalação da cadeirinha, verifique sempre se o cinto de segurança do automóvel está devidamente esticado e se o respectivo fecho não força as correias a saírem das guias específicas. Certifique-se também de que o fecho do cinto de segurança do automóvel não está em contato com um ponto de passagem do cinto na cadeirinha. Estas situações poderão comprometer a segurança da cadeirinha, em caso de acidente (Fig. 15A, Fig. 15B)

ATENÇÃO! Nunca passe o cinto de segurança do automóvel em posições diferentes das indicadas neste Manual de Instruções, pois poderá comprometer a segurança do seu filho!

COLOCAÇÃO DA CRIANÇA NA CADEIRINHA

10. Pressione o botão cor-de-laranja, existente na parte da frente da cadeirinha e, mantendo-o pressionado, puxe completamente as duas correias dos ombros da cadeirinha (Fig. 16).
11. Abra o fecho do cinto, pressionando o botão vermelho (Fig. 17).
12. Coloque a criança na cadeirinha e, em seguida, feche o cinto da cadeirinha (Fig. 18). A forma das duas linguetas foi estudada de modo a não permitir a introdução no fecho de apenas uma delas.
13. Estique o cinto, puxando pela específica correia de regulação (Fig. 19), tendo o cuidado de não apertar excessivamente a criança.

REGULAGEM DA ALÇA DA CADEIRINHA

A alça da cadeirinha pode ser regulada em 3 posições (Fig. 20):

- A Posição de transporte no automóvel, à mão e sobre o carrinho de passeio
- B Posição como cadeira de balanço
- C Posição como cadeira estática

CADEIRINHA NA POSIÇÃO FIXA OU DE BALANÇO (UTILIZAÇÃO COMO ESPREGUIÇADEIRA)

Quando não estiver instalada no automóvel, esta cadeirinha pode ser utilizada como cadeira de balanço ou estática.

Para ser utilizada como cadeira de balanço, coloque a alça na posição "B".

Para ser utilizada como cadeira estática, coloque a alça na posição "C".

Importante! Conserve estas instruções para consultas futuras.

ATENÇÃO: Nunca deixe a criança sem vigilância.

ATENÇÃO: Não utilize mais a cadeira como espreguiçadeira quando a criança já conseguir se sentar sozinha.

ATENÇÃO: Esta cadeirinha não é adequada para a criança dormir durante longos períodos.

ATENÇÃO: É perigoso utilizar a cadeirinha sobre superfícies elevadas, tais como mesas, cadeiras, etc.

ATENÇÃO: Utilize sempre o cinto de segurança.

A cadeirinha não substitui uma cama ou um berço. Se a criança precisar dormir, deve ser colocada em uma cama ou em um berço adequados.

Não utilize a cadeirinha se algum dos seus componentes estiver danificado ou em falta.

Não utilize acessórios e peças de substituição que não estejam aprovados pelo fabricante.

Lave à mão com água fria. Não utilize alvejante ou água sanitária. Não seque na máquina.

Não passe a ferro. Não limpe a seco.

Coloque a cadeirinha exclusivamente sobre superfícies estáveis e horizontais.

ATENÇÃO: antes de transportar a cadeirinha à mão, coloque e bloqueie sempre a alça na posição "A".

REMOÇÃO DO FORRO DA CADEIRINHA

Se pretender lavar o forro da cadeirinha, abra o cinto e remova o forro. Para isso, efetue as seguintes operações cuidadosamente:

- desaperte os dois elásticos de fixação laterais antes de remover o forro da estrutura (Fig. 21)

- remova o forro na posição correspondente ao botão de regulagem dos cintos, conforme indicado na Fig. 22.

Para a lavagem siga atentamente as indicações da etiqueta têxtil, existente no forro.

O cinto, o fecho e as partes de plástico devem ser limpos apenas com um pano úmido. Não

utilize solventes ou branqueadores pois podem danificar estes componentes, comprometendo as condições de segurança.



Lavagem na máquina a 30°C



Não usar alvejante ou água sanitária



Não secar na máquina



Não passar a ferro



Não limpar a seco

Para fixar / remover a capota para-sol é necessário acionar os dois botões laterais de bloqueio / desbloqueio, conforme indicado na Fig. 23.

MONTAGEM DA CADEIRINHA SOBRE O CARRINHO DE PASSEIO

A cadeirinha pode ser fixada em carrinhos de passeio Chicco equipados com os sistemas de engate específicos, de série (fig. 24 A) ou comprados separadamente. (fig. 24 B)

Verifique sempre, no manual de instruções do carrinho de passeio, o sistema de engate previsto pelo fabricante e a compatibilidade com a cadeirinha.

14. Abra o carrinho de passeio, seguindo as instruções do respectivo manual

15. Levante a capota para-sol do carrinho de passeio, se estiver sendo usada.

16. Recline completamente o encosto.

17. Coloque a alça da cadeirinha na posição vertical (fig. 20A) e fixe a cadeirinha no carrinho de passeio seguindo as instruções do manual do carrinho, no parágrafo específico.

18. Para soltar a cadeirinha do carrinho de passeio Basta pressionar o botão laranja situado atrás (como mostra a fig. 25) e levantar a cadeira, segurando-a pela alça.

ATENÇÃO! A instalação da cadeirinha no carrinho de passeio e a sua remoção podem ser efetuadas com a criança na cadeirinha, no entanto, com o peso da criança estas operações poderão tornar-se mais difíceis de executar.

- I** ARTSANA S. P.A.
Via Saldarini Catelli, 1
22070 Grandate – Como – Italia
800-188 898
www.chicco.com
- F** ARTSANA FRANCE S.A.S.
17/19 Avenue De La Metallurgie
93210 Saint Denis La Plaine - France
0820 87 00 41 (0.12€Ttc/Mn)
www.chicco.fr
- D** ARTSANA GERMANY GMBH
Borsigstrasse 1-3
D-63128 Dietzenbach-Deutschland
+49 6074 4950
www.chicco.de
- GB** ARTSANA UK Ltd.
Prospect Close - Lowmoor Road Business Park Kirkby
In Ashfield
Nottinghamshire - Ng17 7Lf
England U.K.
01623 750870 (office hours)
www.chicco.co.uk
- E** ARTSANA SPAIN S.A.U.
C/Industria 10
Pol. Industrial Urtinsa
Apartado De Correos 212 - E
28923 Alcorcon (Madrid)-Spain
902 117 093
www.chicco.es
- P** ARTSANA PORTUGAL S.A.
Rua Humberto Madeira, 9
2730-097 Queluz De Baixo Barcarena Portugal
21 434 78 00
800 20 19 77
www.chicco.pt
- NL** ARTSANA BELGIUM N.V.
Temselaan 5 B-1853 Strombeek - Bever
Belgium
+32 23008240
www.chicco.be
- TR** Artsana Turkey Bebek ve Sağlık Ürünleri A.Ş.
İçerenköy Mah. Erkut Sk. No:12 Üner Plaza K:12
Ataşehir/İstanbul 0216 5703030
www.chicco.com
- PL** ARTSANA POLAND Sp.zo.o.
Aquarius, Ul. Polczyńska 31 A
01-377 Warszawa
+48 22 290 59 90
www.chiccopolska.pl
- RUS** Артсана С.п.А.
Виа Салдарини Кателли, 1
22070 Грандата (СО) - Италия
тел. (+39) 031 382 111
факс (+39) 031 382 400
www.chicco.com
часы работы: 8.30-17.30 (европейское время)
ООО "Артсана Рус"
Россия 107150 Москва
4-й проезд Подбельского, дом 3, стр. 22
тел/факс (+7 495) 661 78 69
www.chicco.ru
часы работы: 9.30-18.00 (время московское)
- CH** ARTSANA SUISSE S.A
Stabile la Punta Via Cantonale 2/b
6928 Manno (TI)-Svizzera
+41 (0)91 935 50 80
www.chicco.ch
- BR** ARTSANA BRASIL LTDA.
Rua Major Paladino, N° 128,
Galpão 18
São Paulo / Sp - Brasil
CEP 05307-000
+55 11 2246-2100
+55 11 2246-2129 (SAC)
www.chicco.com.br
- MX** ARTSANA MEXICO S.A
Dec V. Ruben Dario 1015
Colonia Lomas De Providencia 44647
Guadalajara, Jalisco-Mexico
01800 702 8983
www.chicco.com.mx
- AR** ARTSANA ARGENTINA S.A.
Uruguay 4501
Victoria Cp(1644)
San Fernando- Buenos Aires-Argentina
0810-888-2442
www.chicco.com.ar
- IN** ARTSANA INDIA PRIVATE LIMITED,
7Th Floor, Tower B, Paras Twin Towers,
Golf Course Road, Sector 54
Gurgaon – 122002
Haryana, India
(+91)(124)(4964500)
www.chicco.in
-  ARTSANA S.p.A.
Via Saldarini Catelli, 1
22070 Grandate (CO) - Italy
Tel. (+39) 031 382 111
Fax (+39) 031 382 400
www.chicco.com



102774.L.1

46 079064 000 000

ARTSANA S.p.A. - Via Saldarini Catelli, 1 - 22070 Grandate (CO) - Italy
Tel. (+39) 031 382 111 - Fax (+39) 031 382 400 - www.chicco.com

