

 **cybex**  
PLATINUM

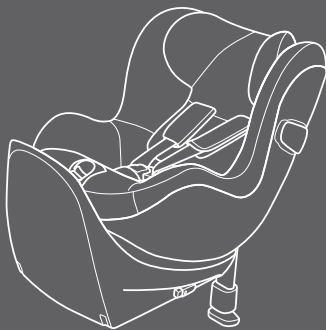

## SIRONA Z i-Size R

UN R129, 45 - 105 cm, max. 18 kg (Birth - ca. 4 Y)

User guide

DE

EN

IT

FR

NL

PL

HU

CZ

SK

ES

PT

**DE - WARNUNG!** Die folgende Kurzanleitung dient nur der Übersicht. Um maximale Sicherheit und maximalen Komfort für Ihr Kind zu erreichen, ist es unbedingt notwendig, die gesamte Gebrauchsanleitung aufmerksam zu lesen.

**EN - WARNING!** The following short instruction is intended to provide only an overview. In order to achieve maximum security and comfort for your child it is absolutely imperative that you read the whole instruction manual carefully.

**IT - AVVERTIMENTO!** Le brevi istruzioni seguenti rappresentano solo un riassunto. Per una garanzia di sicurezza e comfort massimi per il vostro bambino è assolutamente necessario leggere con attenzione l'intero manuale di istruzioni.

**FR - ATTENTION!** La brève instruction suivante n'est donnée qu'à titre d'aperçu. Pour garantir la sécurité et le confort maximum pour votre enfant, vous devez impérativement lire avec attention le manuel d'instruction dans son intégralité.

**NL - WAARSCHUWING!** De volgende korte instructie is slechts als inleiding bedoeld. Voor maximale veiligheid en optimaal comfort voor uw kind dient u de volledige handleiding zorgvuldig door te lezen.

**PL - OSTRZEŻENIE!** Poniższa skrócona instrukcja służy jedynie celom poglądowym. Dla zapewnienia maksymalnego bezpieczeństwa i komfortu Twojemu dziecku bezwzględnie konieczne jest staranne przeczytanie całej instrukcji obsługi.

**HU - FIGYELMEZTETÉS!** A következő rövid útmutató csupán áttekintést nyújt a termékről. Gyermeke maximális biztonsága és kényelme érdekében feltétlenül olvassa el figyelmesen a teljes útmutatót.

**CZ - VÝSTRAHA!** Následující návod je určen k tomu, aby podal pouze stručný přehled. Pro dosažení maximální bezpečnosti a pohodlí pro vaše dítě je naprosto nezbytné, abyste si pozorně přečetli celý návod.

**SK - UPOZORNENIE!** Účelom nasledujúceho krátkeho pokynu je výlučne poskytnutie prehľadu. Ak chcete zaistiť maximálnu bezpečnosť a pohodlie vášho dieťaťa musíte si bezpodmienečne prečítať celý návod.

**ES - ¡ADVERTENCIA!** El siguiente manual básico está destinado a proporcionar únicamente una visión general. Para garantizar la máxima seguridad y comodidad del niño, es imprescindible que lea detenidamente el manual de instrucciones completo.

**PT - ATENCAO!** A instrução curta a seguir destina-se a fornecer apenas uma visão geral. A fim de alcançar um máximo de segurança e conforto para o seu filho, é absolutamente necessário que leia, atentamente, todo o manual de instruções.

**DE: rückwärtsgerichtet** (45 - 105 cm, max. 18 kg) **EN: rearward-facing** (45 - 105 cm, max. 18 kg)  
**IT: contro il senso di marcia** (45 - 105 cm, max. 18 kg) **FR: dos à la route** (45 - 105 cm, max. 18 kg)  
**NL: achterwaarts gericht** (45 - 105 cm, max. 18 kg) **PL: tyłem do kierunku jazdy** (45-105 cm, maks. 18 kg)  
**HU: hátra néző** (45 - 105 cm, max. 18 kg) **CZ: směrující dozadu** (45 - 105 cm, max. 18 kg)  
**SK: v protismere jazdy** (45 - 105 cm, max. 18 kg) **ES: sentido contrario al de la marcha** (45 - 105 cm, máx. 18 kg)  
**PT: virado para trás** (45 - 105 cm, máx. 18 kg)

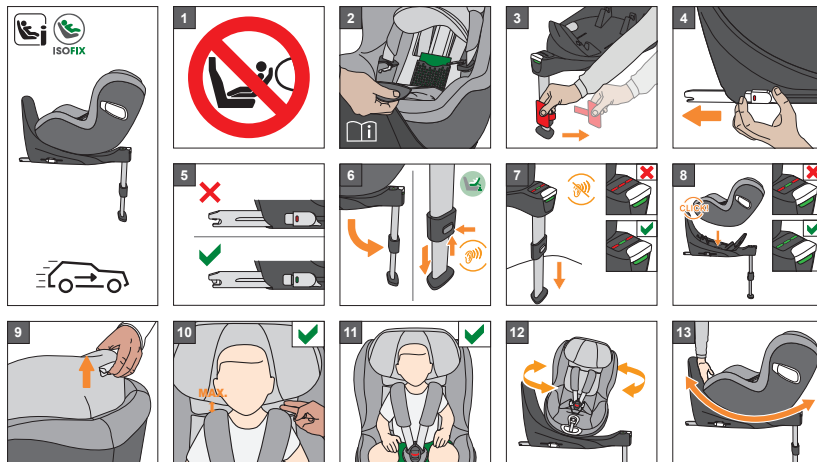

6 | INHALT

7 | CONTENT

7 | ARGOMENTI

76 | CONTENU

77 | INHOUD

77 | SPIS TREŤCI

146 | TARTALOM

147 | OBSAH

147 | OBSAH

216 | CONTENIDO

217 | CONTEÚDO

- DE
- EN
- IT
- FR
- NL
- PL
- HU
- CZ
- SK
- ES
- PT

## SIRONA Z i-SIZE R



## ZULASSUNG

SIRONA Z i-Size R – Kindersitz

UN R129

Größe: 45-105 cm

Gewicht: bis 18 kg

## HOMOLOGATION

SIRONA Z i-Size R – car seat

UN R129

Size: 45-105 cm

Weight: up to 18 kg

## OMOLOGAZIONE

SIRONA Z i-Size R – seggiolino

UN R129

Misure: 45-105 cm

Peso: fino a 18 kg

Module Sirona Z i-Size R  
45cm – 105cm / ≤ 18kg



CYBEX Base Z  
R129-020018

CYBEX GmbH  
Riedingerstr. 18, 95448 Bayreuth  
Germany

## SEHR GEEHRTE KUNDIN, SEHR GEEHRTER KUNDE!

Vielen Dank, dass Sie sich entschieden haben, den SIRONA Z i-Size R zu erwerben. Wir versichern Ihnen, dass bei der Entwicklung des Kindersitzes Sicherheit, Komfort und Bedienungsfreundlichkeit im Vordergrund gestanden haben. Das Produkt wird unter besonderer Qualitätsüberwachung hergestellt und erfüllt strengste Sicherheitsanforderungen.

**! WARNUNG!** Damit Ihr Kind richtig geschützt werden kann, ist es unbedingt notwendig, den Kindersitz so zu verwenden, wie es in dieser Anleitung beschrieben wird. Veränderungen am Sitz dürfen nicht vorgenommen werden.

**HINWEIS!** Bewahren Sie diese Anleitung immer griffbereit im dafür vorgesehenen Fach am Kindersitz auf.

**HINWEIS!** Die Neugeboreneneinlage dient dem Schutz Ihres Kindes und muss bis zu einer Körpergröße von 60 cm verwendet werden.

**HINWEIS!** Durch länderspezifische Anforderungen (z.B. Farbkennzeichnungen am Kindersitz) können Produktmerkmale in ihrer äußeren Erscheinung variieren. Die korrekte Funktionsweise des Produktes wird davon jedoch nicht beeinflusst.

Sollten Sie sich für einen Kindersitz mit SensorSafe Clip entschieden haben, beachten Sie bitte das separate Kapitel „ANSCHNALLEN MITTELS GURTSYSTEM UND CLIP“. Weitere Informationen zur Funktionsweise von SensorSafe finden Sie in der beiliegenden Bedienungsanleitung.

## DEAR CUSTOMER

Thank you very much for purchasing the SIRONA Z i-Size R. We assure you that in the development process of the car seat we focused on safety, comfort and user friendliness. The product is manufactured under special quality surveillance and complies with the strictest safety requirements.

**!** **WARNING!** For proper protection of your child, it is essential to use and install the car seat according to the instructions given in this manual. Any modifications on the seat are prohibited.

**NOTE!** Please always have the instruction manual at hand and store it in the dedicated slot on the car seat.

**NOTE!** The newborn inlay protects your child. It needs to be used up to size of 60 cm.

**NOTE!** Due to country-specific requirements (e.g. colour labelling on the car seat), the product features may vary in their external appearance. This, however, does not affect the correct functioning of the product.

If you choose an car seat with SensorSafe clip please note the separate chapter "STRAPPING WITH HARNESS SYSTEM AND CLIP". For more information about the function of SensorSafe please see the manual enclosed.

## GENTILE CLIENTE

Grazie di avere acquistato SIRONA Z i-Size R. Le assicuriamo che nel progettare questo seggiolino auto i nostri principali obiettivi sono stati la sicurezza, il comfort e la facilità di utilizzo. Il prodotto è stato prodotto sotto uno stretto controllo qualitativo e risponde ai più severi standard di sicurezza.

**!** **ATTENZIONE!** Per la massima sicurezza del Suo bambino è essenziale installare il seggiolino auto seguendo scrupolosamente le istruzioni fornite in questo manuale. Non apportare alcuna modifica al prodotto.

**NOTA BENE!** Tenere sempre queste istruzioni a portata di mano e conservarle nell'apposito scomparto del seggiolino.

**NOTA BENE!** Il riduttore per neonati protegge il bambino. Da utilizzare fino a un'altezza di almeno 60 cm.

**NOTA BENE!** In base alle diverse normative nazionali l'aspetto di alcune caratteristiche del prodotto potrebbe differire (es. colori delle etichette sul seggiolino). Ciò tuttavia non influisce sul corretto funzionamento del prodotto.

Se si sceglie un seggiolino per bambini con la clip SensorSafe, notare il capitolo a parte "LEGARE CON IL SISTEMA DI IMBRACATURA E CLIP". Per ulteriori informazioni sul funzionamento di SensorSafe, guardare il manuale allegato.

ZULASSUNG.....	4
ZUM SCHUTZ DES FAHRZEUGS .....	8
DER RICHTIGE PLATZ IM FAHRZEUG.....	10
SICHERHEIT IM FAHRZEUG .....	14
VOR DER ERSTEN VERWENDUNG .....	16
EINBAU DER BASIS .....	18
EINSTELLEN DES STÜTZFUSSES.....	22
BATTERIEWECHSEL .....	24
AUSBAU DER BASIS AUS DEM FAHRZEUG .....	26
BEFESTIGUNG DES SITZES AUF DER BASIS .....	28
AUSBAU .....	30
EINSTELLEN DER SEITENPROTEKTOREN.....	32
SITZ- UND LIEGEVERSTELLUNG.....	34
DREHFUNKTION .....	36
ANPASSEN AN DIE KÖRPERGRÖSSE .....	40
ENTFERNEN DER NEUGEBORENENEINLAGE.....	42
ANSCHNALLN MITTELS Gurtsystem .....	44
ANSCHNALLN MITTELS Gurtsystem und Clip .....	46
SO IST IHR KIND RICHTIG GESICHERT .....	50
ENTFERNEN DES BEZUGES .....	52
REINIGUNG.....	54
PFLEGE.....	56
VERHALTEN NACH EINEM UNFALL.....	58
PRODUKTINFORMATION.....	58
PRODUKTLEBENSDAUER .....	60
ENTSORGUNG .....	62
GARANTIEBESTIMMUNGEN.....	64

HOMOLOGATION .....	4
PROTECTING THE VEHICLE .....	9
CORRECT POSITION IN THE VEHICLE .....	11
SAFETY IN THE VEHICLE .....	15
BEFORE FIRST USE .....	17
INSTALLATION OF THE BASE .....	19
ADJUSTING THE LOAD LEG .....	23
HOW TO CHANGE BATTERY .....	25
REMOVING THE BASE FROM THE VEHICLE .....	27
INSTALLING THE CAR SEAT ON THE BASE .....	29
REMOVAL .....	31
ADJUSTING THE SIDE PROTECTORS .....	33
ADJUSTMENT FOR SITTING AND RECLINING .....	35
ROTATION FUNCTION .....	37
ADJUSTING TO THE BODY SIZE .....	41
REMOVING THE NEWBORN INLAY .....	43
STRAPPING WITH HARNESS SYSTEM .....	45
STRAPPING WITH HARNESS SYSTEM AND CLIP .....	47
CORRECT SECURING OF YOUR CHILD .....	51
REMOVING THE COVER .....	53
CLEANING .....	55
PRODUCT CARE .....	57
WHAT TO DO AFTER AN ACCIDENT .....	59
PRODUCT INFORMATION .....	59
PRODUCT LIFESPAN .....	61
DISPOSAL .....	63
WARRANTY .....	65

OMOLOGAZIONE .....	4
PROTEZIONE VEICOLO .....	9
LA POSIZIONE CORRETTA NELL'AUTO .....	11
SICUREZZA NELL'AUTO .....	15
PRIMA DEL PRIMO UTILIZZO .....	17
INSTALLAZIONE DELLA BASE .....	19
REGOLAZIONE DEL PIEDE DI SUPPORTO .....	23
COME SOSTITUIRE LA BATTERIA .....	25
Togliere la base dal veicolo .....	27
INSTALLARE IL SEGGIOLINO SULLA BASE .....	29
RIMOZIONE DEL SEGGIOLINO .....	31
REGOLARE LE PROTEZIONI LATERALI .....	33
REGOLAZIONE PER LA SEDUTA E LA RECLINAZIONE .....	35
FUNZIONE ROTAZIONE .....	37
REGOLAZIONE IN BASE ALLA CORPORATURA .....	41
RIMUOVERE GLI INSERTI .....	43
ALLACCIARE IL BAMBINO CON LE CINTURE .....	45
LEGARE CON IL SISTEMA DI IMBRACATURA E CLIP .....	47
ALLACCIARE CORRETTAMENTE IL BAMBINO .....	51
RIMOZIONE DEL RIVESTIMENTO .....	53
PULIZIA .....	55
CURA DEL PRODOTTO .....	57
COSA FARE A SEGUITO DI UN INCIDENTE .....	59
INFORMAZIONI SUL PRODOTTO .....	59
DUREVOLEZZA PRODOTTO .....	61
SMALTIMENTO .....	63
GARANZIA .....	65

## **ZUM SCHUTZ DES FAHRZEUGS**

An einigen Autositzen aus empfindlichem Material (z.B. Velours, Leder, etc.) können durch die Benutzung von Kindersitzen mögliche Gebrauchsspuren und/oder Abfärbungen auftreten. Um das zu vermeiden, können Sie z.B. eine Decke oder ein Handtuch unterlegen. Ferner weisen wir in diesem Zusammenhang auf unsere Reinigungshinweise hin, die vor der ersten Verwendung des Sitzes unbedingt beachtet werden sollten. Die Verwendung der mitgelieferten ISOFIX-Einführhilfen bietet dem Autositz weiteren Schutz. Zur Installation siehe Abschnitt: „EINBAU DER BASIS“.



## PROTECTING THE VEHICLE

Traces of use and/or discoloration can appear on some vehicle seats made from delicate materials (e.g. velour, leather, etc.) if car seats are used. You can avoid this by putting, e.g. a blanket or a towel underneath the car seat. In this context also see our cleaning directions. It is essential that these are followed before the first use of the car seat. Usage of the provided ISOFIX guides will further protect the vehicle seat. For installation see chapter: „INSTALLATION OF THE BASE“.

## PROTEZIONE VEICOLO

L'uso del seggiolino in auto con sedili realizzati in materiali delicati (come velluto, pelle, ecc.) può lasciare tracce e/o causare scoloriture. Questo è evitabile utilizzando ad esempio un telo o un asciugamano sotto al seggiolino. A riguardo, vedere anche le istruzioni per la pulizia: è essenziale seguire quanto in esse indicato prima dell'uso del seggiolino. L'uso delle guide ISOFIX fornite proteggerà ulteriormente il sedile del veicolo. Per maggiori dettagli vedere la sezione: „INSTALLAZIONE DELLA BASE“.

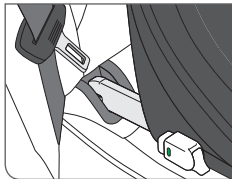
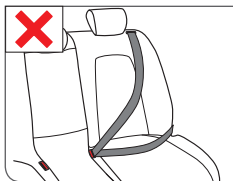
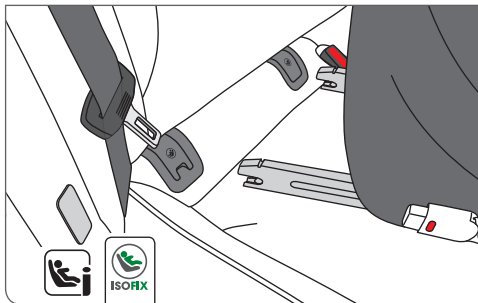

## DER RICHTIGE PLATZ IM FAHRZEUG

Dies ist ein verbessertes Kinderrückhaltesystem der Kategorie i-Size. Es ist nach der Regulierung UN R129/02 zur Verwendung auf Fahrzeugsitzen genehmigt worden, die gemäß den Angaben des Fahrzeugherstellers im Fahrzeughandbuch für i-Size-Rückhaltesysteme geeignet sind. Verfügt Ihr Fahrzeug über keinen i-Size Sitzplatz, überprüfen Sie bitte anhand der beigelegten bzw. auf der Homepage befindlichen Typenliste, ob der Einbau erlaubt ist.

Falls Ihr Auto nicht mit ISOFIX ausgestattet ist, wenden Sie sich an den Hersteller des Fahrzeugs.

In Ausnahmefällen kann der Kindersitz auch vorne auf dem Beifahrersitz verwendet werden. Beachten Sie dabei bitte die folgenden Punkte:

- Überprüfen Sie, ob der Beifahrersitz mit ISOFIX-Anbindungspunkten ausgestattet ist. Ohne ISOFIX ist eine Verwendung nicht möglich.
- Deaktivieren Sie den Beifahrerairbag! Sollte dies in Ihrem Fahrzeug nicht möglich sein, ist eine Verwendung auf der Beifahrerseite untersagt.
- Die Empfehlungen des Fahrzeugherstellers sind unbedingt zu befolgen!

**!** **WARNUNG!** Gepäckstücke oder andere Gegenstände im Fahrzeug, die bei einem Unfall Verletzungen verursachen können, müssen immer gut befestigt werden. Andernfalls können Sie sich zu tödlichen Geschossen im Fahrzeug verwandeln.

## CORRECT POSITION IN THE VEHICLE

This is an i-Size Enhanced Child Restraint System. It is approved to Regulation UN R129/02, for use in, i-Size compatible vehicle seating positions as indicated by vehicle manufacturers in the vehicle users' manual. If your vehicle does not have an i-Size seating position, please check the vehicle typelist that is included or for example on our homepage whether the installation is allowed. If your car is not equipped with ISOFIX, please contact the vehicle manufacturer. In exceptional cases, however, the car seat can be used on the front passenger seat. In this case, observe the following points:

- Check whether the passenger seat is fitted with ISOFIX. If ISOFIX is not fitted, the car seat may not be used.
- Deactivate the passenger airbag. If this is not possible in your vehicle, use of the car seat on the passenger side is prohibited.
- It is imperative that you comply with the car manufacturer's recommendations.

**!** **WARNING!** Items of luggage and other loose objects in the vehicle, which could cause injury in an accident, must always be safely secured. They can become deadly projectiles in the case of a car accident.

## LA POSIZIONE CORRETTA NELL'AUTO

Questo è un sistema di ritenuta per bambini i-Size. Omologato secondo la norma UN R129/02, per l'uso in veicoli con sedili passeggeri "i-Size compatibili", come indicato dalla casa costruttrice nel manuale d'uso del veicolo. Se la vettura non è dotata di una posizione di seduta i-Size, preghiamo verificare gli elenchi delle vetture inclusi o meglio quelle nel nostro sito per verificare se l'installazione è permessa. Se la vettura non è dotata di ISOFIX, preghiamo contattare il produttore della vettura.

In casi eccezionali, comunque, il seggiolino può essere utilizzato sul sedile passeggero anteriore. In questo caso tenere conto di quanto segue:

- Controllare se il sedile è dotato di ISOFIX. Se il sedile non è dotato di ISOFIX il seggiolino non può essere installato in questa posizione.
- Disattivare l'airbag passeggero frontale. Se ciò non fosse possibile, l'uso del seggiolino nel lato passeggero anteriore è vietato.
- E'comune fondamentale attenersi alle raccomandazioni del produttore della vettura.

**!** **ATTENZIONE!** Bagagli o altri oggetti presenti nell'abitacolo che possano causare lesioni in caso di incidente dovranno essere sempre fissati saldamente. In caso di incidente possono diventare proiettili letali se lasciati liberi.

**!** **WARNUNG!** Bitte lassen Sie Ihr Kind nie unbeaufsichtigt im Fahrzeug zurück.

**!** **WARNUNG!** Die Kunststoffteile des Kindersitzes heizen sich in der Sonne auf. Ihr Kind kann sich daran verbrennen. Schützen Sie Ihr Kind und den Kindersitz vor intensiver Sonneneinstrahlung (z.B. indem Sie ein helles Tuch über die Schale legen).

**!** **WARNUNG!** Dieser Sitz ist nicht für die Verwendung mit einem herkömmlichen Fahrzeuggurt geeignet. Wenn Sie versuchen, den Sitz mit dem Gurt zu sichern, kann es bei einem Unfall zu schweren oder gar tödlichen Verletzungen des Kindes sowie der übrigen Fahrzeuginsassen kommen.

**!** **WARNUNG!** Auf Fahrzeugplätzen, die quer zur Fahrtrichtung angeordnet sind, ist die Verwendung des Kindersitzes nicht zulässig. Auf rückwärtsgerichteten Fahrzeugsitzen, wie z.B. in einem Van oder Minibus, ist die Verwendung ebenfalls nicht erlaubt.

**!** **WARNING!** Never leave your child unattended in the vehicle.

**!** **WARNING!** The plastic parts in the child restraint system heat up in sun and the child may sustain burns. Protect your child and the car seat from direct sun exposure (e.g. by covering it with a light colored cloth).

**!** **WARNING!** The car seat is not suitable for use with a conventional vehicle seat belt. If the car seat is secured with a vehicle seat belt, in case of an accident the child and other occupants of the vehicle may be severely injured or killed.

**!** **WARNING!** The car seat is not allowed to be used on vehicle seats, which are installed at right angles to the direction of travel. The car seat should not be used on rearward-facing seats, for example in a van or minibus.

**!** **ATTENZIONE!** Non lasciare mai il bambino incustodito nell'auto.

**!** **ATTENZIONE!** Le parti in plastica del seggiolino tendono a riscaldarsi se esposte al sole diretto con pericolo di scottature per il bambino. Proteggere il bambino ed il seggiolino da un'eccessiva esposizione al sole diretto (per esempio stendendo un telo chiaro sopra il seggiolino).

**!** **ATTENZIONE!** Il seggiolino non può essere installato con la convenzionale cintura di sicurezza dell'auto. Se il seggiolino viene fissato con la cintura di sicurezza, in caso di incidente il bambino e gli altri occupanti della vettura possono subire lesioni gravi o letali.

**!** **ATTENZIONE!** Il seggiolino non è utilizzabile sui sedili rivolti lateralmente rispetto alla direzione di marcia. L'uso del seggiolino non è ammesso sui sedili rivolti all'indietro, ad esempio nei van o minibus.

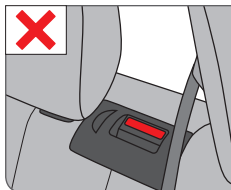
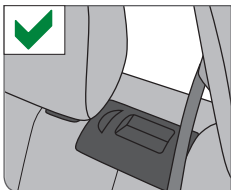

## SICHERHEIT IM FAHRZEUG

**!** **WARNUNG!** Verwenden Sie den Kindersitz nicht auf einem Sitz, auf dem ein Frontairbag aktiviert ist. Dies gilt nicht für so genannte Seitenairbags.

**HINWEIS!** Der großvolumige Frontairbag entfaltet sich explosionsartig und kann Ihr Kind schwer verletzen oder sogar töten.

**!** **WARNUNG!** Der Kindersitz sowie die Basis müssen auch dann, wenn sie nicht benutzt werden, immer korrekt im Fahrzeug befestigt sein. Bereits bei einer Notbremsung oder einem geringen Aufprall können unbefestigte Teile andere Mitfahrer und Sie selbst verletzen.

Achten Sie zum Schutz aller Fahrzeuginsassen stets darauf, dass...

- die umklappbaren Rückenlehnen der Fahrzeugsitze eingerastet sind und sich in einer aufrechten Position befinden.
- bei Einbau des Kindersitzes auf dem Beifahrersitz, dieser in der hintersten Position steht.
- im Fahrzeug alle beweglichen Gegenstände gesichert sind.
- alle Personen im Fahrzeug angeschnallt sind.

## SAFETY IN THE VEHICLE

**!** **WARNING!** Never use the car seat on a vehicle seat with an activated front airbag. This does not apply to so-called side airbags.

**NOTE!** The large-volume front airbag expands explosively and may cause your child serious injury or even death.

**!** **WARNING!** The car seat and the base must always be secured correctly in the vehicle even when not in use. In case of an emergency brake or accident, an unsecured car seat may injure other passengers or yourself.

In order to guarantee the best possible safety for all passengers make sure that...

- foldable backrests in the vehicle are locked in their upright position.
- when installing the car seat on the front passenger seat, adjust the vehicle seat in rearmost position.
- you properly secure all objects likely to cause injury in the case of an accident.
- all passengers in the vehicle are buckled up.

## SICUREZZA NELL'AUTO

**!** **ATTENZIONE!** Non utilizzare mai il seggiolino su sedili anteriori dotati di airbag frontale attivato. L'avvertenza non riguarda i cosiddetti airbag laterali.

**NOTA BENE!** Gli airbag anteriori sono di grandi dimensioni con apertura automatica esplosiva e possono provocare gravi ferite, anche letali, al bambino.

**!** **ATTENZIONE!** Il seggiolino e la base devono essere sempre fissati correttamente nell'auto anche quando non in uso. In caso di brusche frenate o di incidente, un seggiolino non fissato può ferire i passeggeri o il guidatore.

Per garantire la massima protezione di tutti i passeggeri è necessario osservare quanto segue:

- gli schienali reclinabili siano ben fissati e nella posizione eretta
- nel caso il seggiolino sia installato sul sedile passeggero anteriore, verificare che questo si trovi nella posizione più arretrata possibile.
- tutti gli oggetti che potrebbero costituire pericolo in caso di incidente siano fissati in modo adeguato
- tutti i passeggeri abbiano le cinture allacciate.

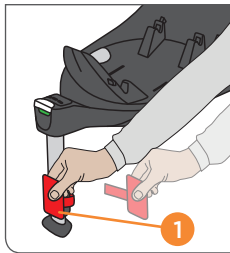

#### VOR DER ERSTEN VERWENDUNG

**!** **WARNUNG!** Vor der ersten Verwendung muss der Plastikstreifen **(1)** entfernt werden, damit der akustische Indikator funktioniert.

Es ist ein charakteristisches Warnsignal zu hören, bis die Basis korrekt installiert wurde (siehe Kapitel: „EINSTELLEN DES STÜTZFUßES“).

**HINWEIS!** Ist der Stützfuß ausgeklappt und es entsteht kein Ton, obwohl der Plastikstreifen entfernt wurde, muss die Batterie ausgetauscht werden (siehe Kapitel: „BATTERIEWECHSEL“).



## BEFORE FIRST USE

**!** **WARNING!** For the acoustic indicator to be working, it is mandatory to remove the plastic lock **(1)**.

There will be a characteristic warning signal audible till the base is installed correctly (see chapter: „ADJUSTING THE LOAD LEG“).

**NOTE!** If the load leg is folded out and the transportation lock is removed and there is no noise, you have to change the battery (see chapter: „HOW TO CHANGE BATTERY“).

## PRIMA DEL PRIMO UTILIZZO

**!** **ATTENZIONE!** Perché l'indicatore acustico funzioni, è obbligatorio rimuovere il blocco di plastica **(1)**.

Ci sarà un segnale di avviso caratteristico udibile fino a quando la base sarà installata correttamente (vedere il capitolo: "REGOLAZIONE DELLA GAMBA DEL CARICO").

**NOTA BENE!** Se la gamba del carico viene aperta e il blocco del trasporto viene rimosso e non c'è rumore, è necessario sostituire la batteria (vedere il capitolo: „COME CAMBIARE LA BATTERIA“).

DE

EN

IT

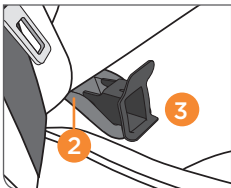

## EINBAU DER BASIS

Wählen Sie einen zulässigen Fahrzeugsitz.

**HINWEIS!** Verfügt Ihr Fahrzeug über keinen i-Size Sitzplatz, überprüfen Sie bitte anhand der beiliegenden Typenliste, ob der Einbau erlaubt ist.

**HINWEIS!** Die ISOFIX-Befestigungspunkte (2) sind zwei Metallaschen pro Sitzplatz und befinden sich zwischen Rückenlehne und Sitzfläche des Fahrzeugsitzes. Im Zweifelsfall nehmen Sie die Bedienungsanleitung Ihres Fahrzeugs zu Hilfe.

- Sind die ISOFIX-Befestigungspunkte (2) Ihres Fahrzeugs schwer zugänglich, so können Sie die mitgelieferten ISOFIX-Einführhilfen (3) in den beiden ISOFIX-Befestigungspunkten (2) dauerhaft einhängen.

**HINWEIS!** Stellen Sie keine Gegenstände in den Fußraum vor den Kindersitz.

## INSTALLATION OF THE BASE

Please select an appropriate seat in the vehicle.

**NOTE!** If your car is not equipped with an i-Size seating position, please check the typelist attached to the product.

**NOTE!** The ISOFIX anchorage points **(2)** are two metal lugs per seat and are located between the backrest and the seat of the car. If you are in any doubt, consult your car's instruction manual for assistance.

- If the ISOFIX anchorage points **(2)** of your vehicle are difficult to access, you should use the ISOFIX insert guides **(3)** that fix on the ISOFIX anchorage points **(2)** permanently.

**NOTE!** Do not put any objects in the foot area in front of the car seat.

## INSTALLAZIONE DELLA BASE

Scegliere il sedile corretto all'interno dell'auto.

**NOTA BENE!** Se la vettura non è dotata di una posizione i-Size, verificate nell'elenco allegato al prodotto.

**NOTA BENE!** I punti di ancoraggio ISOFIX **(2)** sono due clip metalliche per ogni sedile, posizionate tra lo schienale e la seduta del sedile del veicolo. Se in dubbio consultare il manuale istruzioni della vettura.

- Se i punti di ancoraggio ISOFIX **(2)** della vettura sono difficili da raggiungere, consigliamo di utilizzare le guide ISOFIX **(3)** fornite in dotazione, fissandole permanentemente ai punti di ancoraggio ISOFIX **(2)**.

**NOTA BENE!** Non lasciare nessun oggetto nell'area piedi di fronte al seggiolino.

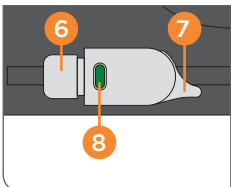
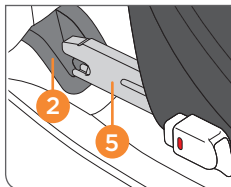
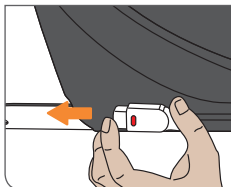
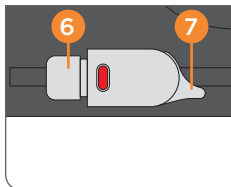

- Klappen Sie immer den Stützfuß (4) aus, bis er vorne einrastet.

**HINWEIS!** Es ist ein charakteristisches Warnsignal zu hören, bis die Basis korrekt installiert wurde (siehe Kapitel: „EINSTELLEN DES STÜTZFUßES“).

**HINWEIS!** Ist der Stützfuß ausgeklappt und es entsteht kein Ton, obwohl der Plastikstreifen entfernt wurde, muss die Batterie ausgetauscht werden (siehe Kapitel: „BATTERIEWECHSEL“).

- Lösen Sie die Arretierung der ISOFIX-Konnektoren (5). Beide Arretierungen lassen sich unabhängig voneinander verstellen. Betätigen Sie beide Tasten (6) und (7) gleichzeitig und ziehen die ISOFIX-Arretierung bis zum Anschlag aus der Basis.
- Die ISOFIX-Konnektoren (5) müssen hörbar an den beiden ISOFIX-Befestigungspunkten (2) einrasten.
- Vergewissern Sie sich, dass der Sitz gut hält, indem Sie versuchen, ihn aus den ISOFIX-Einführhilfen herauszuziehen.
- Der grüne Sicherheitsindikator (8) muss an den beiden ISOFIX-Entriegelungstasten gut sichtbar sein.
- Anschließend schieben Sie die Basis in Richtung Rückenlehne, bis diese fest und möglichst vollflächig anliegt.

**HINWEIS!** Wechselseitiges Hin- und Herbewegen der Basis verspannt diese zusätzlich mit der Rückenlehne des Fahrzeuges.

- Always fold out the load leg **(4)** until it locks.

**NOTE!** There will be a characteristic warning signal audible till the base is installed correctly (see chapter: „ADJUSTING THE LOAD LEG“).

**NOTE!** If the load leg is folded out and the transportation lock is removed and there is no noise, you have to change the battery (see chapter: „HOW TO CHANGE BATTERY“).

- Release the lock of the ISOFIX connectors **(5)**. Both locks can be adjusted independently. Push both buttons **(6)** and **(7)** simultaneously and pull the ISOFIX connectors out of the base to the endstopper.
- The ISOFIX connectors **(5)** have to lock into the ISOFIX anchorage points **(2)** with an audible click.
- Make sure that the seat stays firmly in place by trying to pull it out of the ISOFIX connect guides.
- The green safety indicator **(8)** must be clearly visible on both ISOFIX release buttons.
- Next, push the base in the direction to the backrest until it is fully aligned with the backrest.

**NOTE!** Moving the base sideways will further brace the base with the backrest.

- Portare in posizione il piede di supporto **(4)** fino a quando si blocca.

**NOTA BENE!** Ci sarà un segnale di avviso caratteristico udibile fino a quando la base non sarà installata correttamente (vedere il capitolo: „REGOLAZIONE PIEDE DI SUPPORTO“).

**NOTA BENE!** Se si apre il piede di supporto e si rimuove il blocco di trasporto e non si ode alcun suono, sarà necessario cambiare le batterie (vedere il capitolo: “COME SOSTITUIRE LE BATTERIE“).

- Sbloccare la chiusura dei connettori ISOFIX **(5)**. Entrambi i fermi si regolano indipendentemente. Premere entrambi i pulsanti **(6)** e **(7)** simultaneamente ed estrarre i connettori ISOFIX dalla base fino a fine corsa.
- I connettori ISOFIX **(5)** devono agganciarsi saldamente ai punti di ancoraggio ISOFIX **(2)** con un sonoro “click”.
- Verificate che il seggiolino sia fissato fermamente cercando di tirarlo verso la parte opposta alle guide di connessione ISOFIX.
- L'indicatore di sicurezza verde **(8)** deve essere ora chiaramente visibile su entrambi i pulsanti di rilascio.
- Quindi, spingere la base verso lo schienale fino a quando si trova perfettamente allineata con esso.

**NOTA BENE!** Spostando lateralmente la base si rinforza ulteriormente la base con lo schienale.

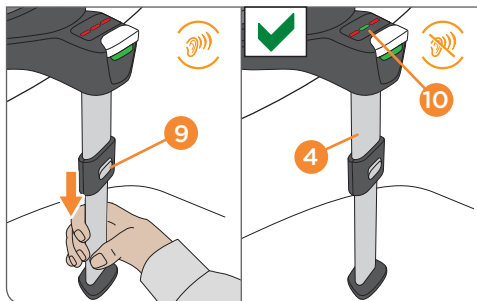
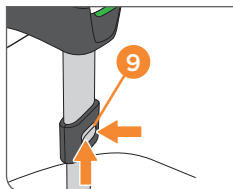

## EINSTELLEN DES STÜTZFUßES

Vergewissern Sie sich, dass der Stützfuß (4) in der vordersten Position eingerastet ist. Schieben Sie die Verstelltaste (9) am Stützfuß nach oben und halten Sie diese gedrückt, um den Stützfuß ausziehen. Ziehen Sie den Stützfuß (4) soweit heraus, bis dieser den Fahrzeugboden berührt. Ziehen Sie den Stützfuß zur nächsten Verrastung aus, um eine optimale Kraftaufnahme zu gewährleisten. Der Stützfußindikator (10) an der Basis schaltet dann auf GRÜN um. Dabei hört der charakteristische Ton auf.

**HINWEIS!** Achten Sie darauf, dass die Basis möglichst flächig auf dem Fahrzeugsitz aufliegt.

**!** **WARNUNG!** Der Stützfuß (4) muss immer direkten Bodenkontakt haben. Es dürfen keine Gegenstände oder Hohlräume zwischen Fahrzeugboden und dem Stützfuß sein. Besitzt Ihr Fahrzeug Staufächer im Fußraum, wenden Sie sich unbedingt an den Fahrzeughersteller.

## ADJUSTING THE LOAD LEG

Make sure that the load leg (4) is fixed in the forward position. Push the adjustment button (9) upwards on the load leg and press it to pull the load leg. Pull the load leg (4) out until it touches the vehicle floor. After this, pull the foot out to the next locking position to ensure optimal force transmission. The load leg indicator (10) on the base will show GREEN and the characteristic noise will stop.

**NOTE!** Make sure that the base rests as flat as possible on the car seat.

**!** **WARNING!** The load leg (4) must always be in direct contact with the vehicle floor. There must be no objects or spaces between the vehicle floor and the load leg. If there are storage compartments in the floor of the vehicle you must contact the vehicle manufacturer.

## REGOLAZIONE DEL PIEDE DI SUPPORTO

Verificare che il piede di supporto (4) sia fissato nella posizione davanti. Spingere verso l'alto il pulsante di regolazione (9) sul piede di supporto e premerlo per estrarre il piede di supporto. Estrarre il piede di supporto (4) fino a quando appoggia bene sul pavimento dell'auto. A questo punto allungare leggermente per fissare il piede di supporto nel foro di blocco immediatamente successivo, per garantire la trasmissione ottimale delle forze d'impatto. La spia del piede di supporto (10) sulla base mostrerà il colore VERDE e si potrà udire il caratteristico "Click".

**NOTA BENE!** Verificare che la base sia ben appoggiata sulla superficie del sedile dell'auto.

**!** **ATTENZIONE!** Il piede di supporto (4) dev'essere sempre a contatto diretto con il pavimento della vettura. Non ci devono essere oggetti o spazio tra il pavimento della vettura ed il piede di supporto. Se nel pavimento sono presenti scomparti portaoggetti è necessario contattare il produttore della vettura.

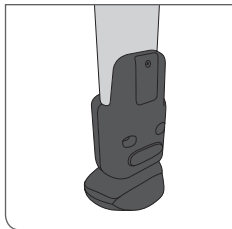

## BATTERIEWECHSEL

Achten Sie beim Wechsel der Batterie auf folgende Punkte:

- Bewahren Sie Batterien außer Reichweite von Kindern auf.
- Verwenden Sie ausschließlich die empfohlenen Batterien des Typs CR2032.
- Eine leere Batterie muss stets aus dem Produkt entfernt werden, um zu verhindern, dass eventuell austretende Flüssigkeit das Produkt beschädigen könnte.
- Setzen Sie das Produkt und die Batterie auf keinen Fall Feuer aus.
- Verwenden Sie keine alten Batterien oder Batterien, die undichte Stellen oder Risse aufweisen.
- Verwenden Sie ausschließlich neue und qualitativ hochwertige Batterien.
- Achten Sie auf die richtige Polung (+/-).

Um die Batterie zu wechseln, muss das Fach auf der Rückseite des Stützfußes mit einem Schraubenzieher geöffnet werden. Nach dem Austausch der Batterie muss dieses wieder sicher verschlossen werden und der charakteristische Ton hörbar sein, wenn der Stützfuß nicht richtig installiert ist.



## HOW TO CHANGE BATTERY

Consider the following points for changing the battery:

- Keep all batteries out of reach of children.
- Only use the recommended type CR2032 batteries.
- An empty battery always has to be removed in order to protect the product from escaping liquids.
- Never expose this product or the battery to fire.
- Do not use old batteries or batteries that show signs of leakage or cracks.
- Use only high-quality new batteries.
- Pay attention to the correct polarity (+/-).

To change the battery you have to open the compartment located at rear of the load leg with a screw driver. After changing the battery it is mandatory to close this compartment again and the characteristic warning signal is audible if the load leg isn't installed correctly.

## COME SOSTITUIRE LA BATTERIA

Considerare i seguenti punti per cambiare la batteria:

- Tenere le pile lontano dalla portata dei bambini.
- Raccomandiamo l'utilizzo delle sole batterie tipo CR2032.
- La batteria esaurita deve essere sempre rimossa per proteggere il prodotto dalla fuoriuscita di liquidi.
- Non esporre mai il prodotto o le batterie alle fiamme.
- Non utilizzare vecchie pile o pile che mostrino segni di usura o rottura.
- Utilizzare solo pile nuove e di alta qualità.
- Prestare attenzione a posizionare le pile con la giusta polarità (+/-).

Per cambiare la batteria dovete aprire con un cacciavite lo scomparto che si trova nella parte posteriore della gamba d'appoggio. Dopo aver sostituito la batteria è obbligatorio richiudere lo scomparto ed è necessario udire il caratteristico suono di avvenimento se la gamba non è stata installata in modo corretto.

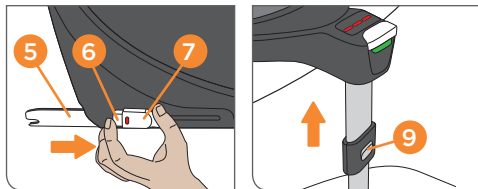

#### AUSBAU DER BASIS AUS DEM FAHRZEUG

- Entriegeln Sie nacheinander beide ISOFIX-Konnektoren **(5)** durch gleichzeitiges Betätigen der Tasten **(6)** und **(7)**, und ziehen diese aus den Einführhilfen.
- Ziehen Sie die Basis aus den ISOFIX-Befestigungspunkten heraus.
- Schieben Sie die Konnektoren **(5)** in die Ausgangsposition zurück.
- Durch Drücken der Verstelltaste **(9)** können Sie den Stützfuß wieder in seine Ausgangsposition schieben und danach platzsparend zurückklappen.

## REMOVING THE BASE FROM THE VEHICLE

- Unlock both ISOFIX connectors **(5)** through pushing the buttons **(6)** and **(7)** simultaneously and pull them out of the ISOFIX connect guides.
- Pull out the base from the ISOFIX anchorage points.
- Push the connectors **(5)** back into the original position.
- By pressing the adjustment button **(9)** you can push back the load leg into its original position and then fold it back to save space.

## TOGLIERE LA BASE DAL VEICOLO

- Sbloccare entrambi i connettori ISOFIX **(5)** premendo simultaneamente i pulsanti **(6)** e **(7)** ed estrarli dalle guide ISOFIX.
- Estrarre la Base dai punti di ancoraggio ISOFIX.
- Spingere i connettori **(5)** per farli rientrare nella posizione originaria.
- Premendo il pulsante di regolazione **(9)** è possibile fare rientrare il piede di supporto nella posizione originaria, quindi ripiegarlo per salvare spazio.

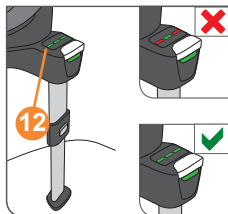
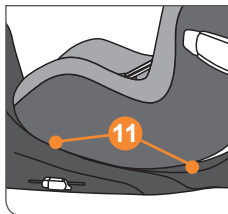

## BEFESTIGUNG DES SITZES AUF DER BASIS

**HINWEIS!** Stellen Sie sicher, dass die Oberfläche der Basis frei von Fremdkörpern ist.

**HINWEIS!** Achten Sie vor der Installation des Sitzes darauf, dass die Basis sich in der für die Fahrt zugelassenen Grundposition befindet (siehe Kapitel: „DREHFUNKTION“).

Positionieren Sie den Kindersitz auf der Basis. Stellen Sie sicher, dass beide Raststangen (**11**) mit einem hörbaren „KLICK“ verriegeln. Kontrollieren Sie anschließend, ob der Basisindikator (**12**) an der Basis GRÜN zeigt. Sollte der Indikator nicht GRÜN zeigen, ist der Sitz nicht ausreichend verriegelt. Wiederholen Sie ggf. den Vorgang.

Aktivieren Sie nun den Seitenprotektor (**14**) (siehe Kapitel: „EINSTELLEN DER SEITENPROTEKTOREN“).

**HINWEIS!** Neugeborene und Kleinkinder, die noch nicht selbstständig sitzen können (bis ca. 1 Jahr), sollten aus orthopädischen und sicherheitstechnischen Gründen immer in der flachsten Liegeposition rückwärtsgerichtet transportiert werden.

**HINWEIS!** Achten Sie darauf, dass das Kind außerhalb der Reichweite der beweglichen Teile ist, während Sie den Sitz verstellen. Halten Sie das Kind vom Sitz fern, wenn dieser aus dem Fahrzeug ausgebaut oder in das Fahrzeug eingebaut wird. Es besteht ansonsten die Gefahr, dass die Finger des Kindes eingeklemmt oder durch Scherwirkung verletzt werden.

## INSTALLING THE CAR SEAT ON THE BASE

**NOTE!** Make sure that the surface of the base is clear of free objects.

**NOTE!** Before installing the seat take care that the base is turned in the authorized position for driving (see chapter: "ROTATION FUNCTION").

Place the car seat on the base. Please ensure that both locking bars **(11)** lock with an audible "CLICK". Check whether the base indicator **(12)** on the base is GREEN. If the indicator is not GREEN, the car seat is not sufficiently locked. If necessary, repeat the procedure.

Activate the side protector **(14)** (see chapter: "ADJUSTING THE SIDE PROTECTORS").

**NOTE!** Newborns and infants who are not yet able to sit up by themselves (up to around 1 year) should, for orthopedic and safety reasons, always be transported in the flattest recline position rearwardfacing.

**NOTE!** The child should be clear of any loose parts while making adjustments with the car seat. Keep children away from the car seat during the installation and de-installation in the vehicle. There is a risk that child's fingers can be trapped and are injured by unavoidable scissoring actions.

## INSTALLARE IL SEGGIOLINO SULLA BASE

**NOTA BENE!** Assicuratevi che la superficie della base sia completamente libera da qualsiasi oggetto.

**NOTA BENE!** Prima di installare il seggiolino, accertarsi che la base sia girata nella posizione autorizzata per la guida o in posizione di imbarco (vedere il capitolo "FUNZIONE ROTAZIONE"). Piccoli triangoli sulla base aiuteranno a trovare la posizione corretta.

Posizionare il seggiolino sulla base. Verificare che entrambe le barre **(11)** siano ben fissate, dovrete udire un sonoro „CLICK“. L'indicatore **(12)** sulla base dovrà essere di colore VERDE. Se l'indicatore non è di colore VERDE, il seggiolino non è fissato correttamente. Se necessario, ripetere il procedimento.

Attivare le protezioni laterali **(14)** (vedi sezione "REGOLAZIONE DELLE PROTEZIONI LATERALI").

**NOTA BENE!** I neonati e i bambini piccoli non ancora in grado di stare seduti da soli (fino a un anno circa) dovrebbero, per ragioni di sicurezza e ortopediche, viaggiare sempre nella posizione reclinata più piana possibile contro il senso di marcia.

**NOTA BENE!** Il bambino non deve entrare in contatto con parti libere durante le regolazioni del seggiolino. Durante le operazioni di installazione e disinstallazione del seggiolino nell'auto, tenere i bambini a distanza. Pericolo per le dita del bambino che potrebbero restare intrappolate e ferite dall'inevitabile azione tagliente.

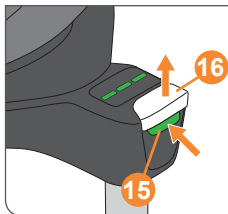

## AUSBAU

**HINWEIS!** Um Ihr Fahrzeug sowie den Kindersitz vor Beschädigungen zu schützen, muss der Seitenprotector vor der Entnahme wieder in den Sitz geklappt werden (siehe Kapitel: „EINSTELLEN DER SEITENPROTEKTOREN“).

Drücken Sie die grüne Entriegelungstaste **(15)** und ziehen Sie die obere Entriegelungstaste **(16)** nach oben, um den Sitz von der Basis zu entriegeln. Kippen Sie den Sitz etwas an. Der Basisindikator zeigt nun ROT. Nun können Sie die Entriegelungstasten **(15)** und **(16)** loslassen und den Kindersitz von der Basis abheben.

## REMOVAL

**NOTE!** To prevent damage to your car and the car seat, the side protector should be folded back before removing the car seat (see chapter: „ADJUSTING THE SIDE PROTECTORS“).

Press the green release button **(15)** and pull the upper release button **(16)** up to unlock the car seat from the base. Tilt the seat a little. The base indicator shows RED. Now you can release the unlocking buttons **(15)** and **(16)** to lift the car seat off the base.

## RIMOZIONE DEL SEGGILINO

**NOTA BENE!** Per proteggere sia il seggiolino che la vettura da eventuali danni fare sempre rientrare le protezioni laterali prima di togliere il seggiolino dall'auto (vedi sezione "REGOLAZIONE DELLE PROTEZIONI LATERALI").

Premere il pulsante verde **(15)** e tirare verso l'alto il pulsante di rilascio superiore **(16)** per sbloccare il seggiolino dalla base. Inclinare leggermente il seggiolino. L'indicatore sulla base ora è di colore ROSSO. A questo punto si possono rilasciare i pulsanti di sblocco **(15)** e **(16)** e sollevare il seggiolino dalla Base.

DE

EN

IT

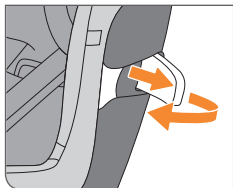
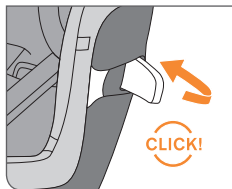

## EINSTELLEN DER SEITENPROTEKTOREN

Im Kindersitz ist das „Linear Side-Impact Protection“ System (L.S.P.) verbaut. Dieses System erhöht die Sicherheit Ihres Kindes im Falle eines seitlichen Aufpralls. Um die bestmögliche Schutzwirkung zu erzielen, aktivieren Sie das L.S.P. auf der zur nächsten Fahrzeurtür zeigenden Seite des Sitzes. Drücken Sie hierfür den markierten Bereich (17). Sollte das L.S.P. bei geschlossener Fahrzeurtür nicht vollständig ausgeklappt werden können, kann der Kindersitz auch mit eingeklapptem L.S.P. verwendet werden.

**HINWEIS!** Achten Sie darauf, dass das L.S.P. mit einem hörbaren „KLICK“ eingerastet ist.

Das L.S.P. lässt sich wieder komplett in den Sitz verstauen, indem Sie es leicht nach außen ziehen und anschließend einklappen, bis es mit einem hörbaren „KLICK“ einrastet.

**HINWEIS!** Beim Einbau des Kindersitzes auf einem mittleren Sitzplatz dürfen Sie den linearen Seitenaufprallschutz (L.S.P.) nicht ausklappen.

**!** **WARNUNG!** Der ausgeklappte Seitenaufprallschutz (L.S.P.) dient nicht als Tragegriff oder zur Befestigung des Kindersitzes.



## ADJUSTING THE SIDE PROTECTORS

The "Linear Side-impact Protection" (L.S.P.) is built into the car seat. This system enhances the safety of your child in the event of a side crash. In order to achieve the best possible protective effect, unfold the L.S.P. as far as possible towards the vehicle door closest to the car seat. To release the L.S.P. press the marked area **(17)** on the L.S.P. If it's not possible to completely unfold the L.S.P. with a closed vehicle door, you may as well use the car seat with a closed L.S.P.

**NOTE!** Ensure that the extendable part locks in place with an audible "CLICK".

In order to push back the L.S.P. into the seat, pull out the L.S.P. slightly and fold it, until it locks with an audible "CLICK".

**NOTE!** When using the car seat on a middle position in the vehicle, it's prohibited to fold out the (L.S.P.) device.

**!** **WARNING!** Using the (L.S.P.) device to carry or to fasten the car seat is prohibited.

## REGOLARE LE PROTEZIONI LATERALI

Il sistema "Linear Side.Impact Protection" (L.S.P.) è integrato nel seggiolino. Questo sistema migliora la sicurezza del vostro bambino in caso di incidente laterale. Per ottenere la migliore protezione possibile, estrarre al massimo la protezione L.S.P. sul lato del seggiolino più vicino alla portiera dell'auto. Per sbloccare la protezione premere nella zona contrassegnata **(17)** sull'L.S.P.

Nel caso l'L.S.P. superi lo spazio designato arrivando a toccare la portiera, il seggiolino può essere utilizzato con LSP non estratti.

**NOTA BENE!** Verificare che la parte estensibile sia bloccata in posizione con un sonoro "click".

E' ammesso l'uso in questa posizione. Per fare rientrare la protezione L.S.P. nel seggiolino, estrarla e piegarla, fino a quando si fissa con un sonoro „CLICK“.

**NOTA BENE!** Quando il seggiolino è installato nel sedile centrale del veicolo gli L.S.P. NON devono essere estratti.

**!** **ATTENZIONE!** E' assolutamente vietato utilizzare i braccetti (L.S.P.) per trasportare o fissare il seggiolino.

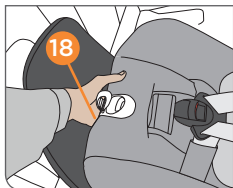

### SITZ- UND LIEGEVERSTELLUNG

Der CYBEX SIRONA Z i-Size R bietet bis zu 5 unterschiedliche Sitz- und Liegepositionen zum sicheren und komfortablen Transport Ihres Kindes im Fahrzeug. Falls gewünscht, betätigen Sie die Positionsverstelltaste **(18)** an der Vorderseite des Kindersitzes, um den CYBEX SIRONA Z i-Size R in eine der gewünschten Liegepositionen zu führen.

**!** **WARNUNG!** Eine Einstellung der Sitzposition durch den Fahrzeugführer ist während der Fahrt ausdrücklich untersagt!

**!** **WARNUNG!** Achten Sie immer darauf, dass die Sitzschale in Liege- sowie in Sitzposition hörbar einrastet.

## ADJUSTMENT FOR SITTING AND RECLINING

CYBEX SIRONA Z i-Size R offers up to 5 different sitting and reclining positions for the safe and comfortable transport of your child in the car. If wanted, activate the position adjustment handle **(18)** on the front of the child seat, to put the CYBEX SIRONA Z i-Size R in the required reclining position.

**!** **WARNING!** Reclining of the seat position by the driver is prohibited while travelling!

**!** **WARNING!** Always ensure that the seat shell gives an audible "CLICK" when locking into the lying or seated position.

## REGOLAZIONE PER LA SEDUTA E LA RECLINAZIONE

CYBEX SIRONA Z i-Size R offre ben 5 possibili regolazioni di seduta e reclinazione per il trasporto sicuro e confortevole del bambino in auto. Quando necessario, è sufficiente agire sulla maniglia di regolazione della posizione **(18)**, che si trova sulla parte frontale del seggiolino, per inclinare CYBEX SIRONA Z i-Size R nelle posizioni di reclinazione desiderate.

**!** **ATTENZIONE!** Al guidatore è vietata la regolazione della posizione sdraiata durante la guida!

**!** **ATTENZIONE!** Verificare sempre che la scocca si blocchi in posizione sdraiata o seduta con un sonoro "click".

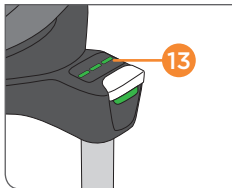
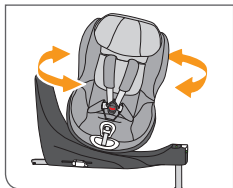
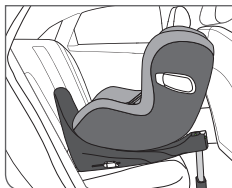
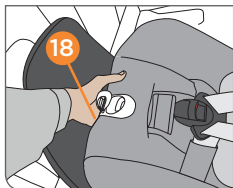

## DREHFUNKTION

Der Kindersitz verfügt über eine Drehfunktion, um das Ein- und Aussteigen Ihres Kindes zu erleichtern.

**HINWEIS!** Der Kindersitz kann nur gedreht werden, wenn er in aufrechter Position ist und der Indikator **(13)** ROT zeigt.

Um die Sitzschale in Einstiegsposition drehen zu können, gehen Sie bitte wie folgt vor:

- Ziehen Sie an der Positionsverstelltaste **(18)** und führen die Sitzschale bei gezogener Taste in eine ganz aufrechte Sitzposition.
- Nun können Sie die Sitzschale zur Tür drehen und Ihr Kind bequem anschnallen. Siehe Kapitel: „ANSCHNALLEN MITTELS GURTSYSTEM“.

**HINWEIS!** Vor Fahrtantritt müssen Sie die Sitzschale wieder in eine eingerastete Grundposition bringen.

- Drehen Sie die Sitzschale wieder zurück. Sobald die neutrale Position erreicht wurde, muss die Sitzschale wieder mindestens in die erste Sitzposition eingerastet werden. Dies geschieht mit einem hörbaren „KLICK“.
- Kontrollieren Sie anschließend, ob der Indikator **(13)** GRÜN zeigt. Sollte der Indikator ROT zeigen, ist der Sitz nicht ausreichend verriegelt. Wiederholen Sie ggf. den Vorgang.

**HINWEIS!** Vergewissern Sie sich, dass die Sitzschale ordnungsgemäß eingerastet ist, indem Sie versuchen, diese ohne Drücken der Positionsverstelltaste **(18)** zu drehen und zu kippen.

## ROTATION FUNCTION

The car seat can be rotated, in order to help to put your child into and take your child out of the vehicle.

**NOTE!** Only when the car seat is in most upright position and the indicator **(13)** shows RED, the car seat can be rotated.

In order to be able to rotate the seat shell into boarding position, please proceed as follows:

- Pull the position adjustment handle **(18)** and while keeping the handle pulled, bring the seat shell into a completely upright position.
- Now you can rotate the seat shell towards the door and strap the child in without difficulty. See chapter: "SECURING BY MEANS OF HARNESS SYSTEM".

**NOTE!** Before starting your journey you must return the seat shell to a basic position, locked in place.

- Rotate the seat shell back to its original position. As soon as the neutral position is reached, the seat must be locked at least into the first sitting position. This can be noticed by an audible "CLICK".
- Next control if the indicator **(13)** on the base is GREEN. If the indicator shows RED, the seat is not locked well. Repeat the process if necessary.

**NOTE!** Make sure that the seat shell is correctly locked into place by trying to rotate it, without pressing the adjustment handle **(18)**.

## FUNZIONE ROTAZIONE

Il seggiolino può essere ruotato per facilitare le operazioni di ingresso e di uscita del bambino.

**NOTA BENE!** Il seggiolino può essere ruotato solamente quando è nella posizione più verticale e l'indicatore **(13)** appare ROSSO.

In modo da poter ruotare il seggiolino nella posizione per salire, proseguire come segue:

- Tirare la manopola per la regolazione della posizione **(18)** e mentre si tiene la manopola tirata, portare il guscio del seggiolino in una posizione completamente verticale.
- Adesso si può ruotare il guscio del seggiolino verso la porta e allacciare la cintura al bambino senza difficoltà. Vedere il capitolo "ASSICURARE PER MEZZO DI UN SISTEMA DI IMBRACATURA".

**NOTA BENE!** Prima di iniziare il viaggio la scocca 16 la scocca deve essere ruotata e fissata in una delle due posizioni di viaggio.

- Riportare la scocca nella posizione originaria. Raggiunta la posizione neutra il seggiolino deve essere fissato almeno nella prima posizione di seduta. Un sonoro "CLICK" ne darà conferma.
- Quindi verificare che l'indicatore **(13)** sulla Base sia di colore VERDE. Se l'indicatore è di colore ROSSO significa che il seggiolino non è fissato correttamente. Se necessario ripetere l'operazione.

**NOTA BENE!** Verificare che la scocca del seggiolino sia ben fissata in posizione cercando di ruotarla, senza premere la maniglia di regolazione **(18)**.

**HINWEIS!** Wir empfehlen Ihnen, das L.S.P. zu deaktivieren, bevor Sie den Sitz drehen. Siehe Kapitel: „EINSTELLEN DER SEITENPROTEKTOREN“.

**HINWEIS!** Achten Sie darauf, dass kein Schmutz in den Spalt zwischen Sitz und Basis gelangt. Dies kann auf Dauer die Leichtgängigkeit der Dreh- und Schwenkfunktion negativ beeinflussen. Sollte dies dennoch vorkommen, sollte der Schmutz entfernt werden, bevor eine weitere Betätigung des Dreh- und Schwenkmechanismus den Sitz unter Umständen dauerhaft beschädigen könnte.

**!** **WARNUNG!** Während der Fahrt muss der Kindersitz stets in einer Grundposition eingerastet sein. Benutzen Sie den Sitz niemals in Einstiegsposition oder in einer nicht eingerasteten Position während Sie fahren.

**NOTE!** We suggest to kindly deactivate the L.S.P. before rotating the seat. For details see chapter: „ADJUSTING THE SIDE PROTECTORS“.

**NOTE!** Avoid getting any dirt or sand in between the upper seat shell and the base. This can have a negative impact on the performance of the rotation and recline function. Should this happen the dirt should be removed before rotating and reclining the seat any further to avoid any permanent damage of the seat.

**!** **WARNING!** While travelling the car seat must always be locked in a basic position. Never use the seat in the boarding position or in any unlocked intermediate position while travelling.

**NOTA BENE!** Consigliamo di disattivare gli L.S.P. prima di ruotare il seggiolino. Per maggiori dettagli vedere la sezione “REGOLAZIONE DELLE PROTEZIONI LATERALI”.

**NOTA BENE!** Evitare assolutamente che sporco o sabbia penetrino tra la scocca della seduta e la base. Ciò potrebbe compromettere le funzioni di rotazione e di inclinazione. Nel caso dovesse accadere, raccomandiamo di non forzare la rotazione o la inclinazione, ma di rimuovere prima lo sporco, per evitare danni permanenti al seggiolino.

**!** **ATTENZIONE!** Durante la marcia il seggiolino deve sempre essere bloccato in una posizione base. Non lasciare mai il seggiolino in posizioni intermedie o laterali durante il viaggio.

DE

EN

IT

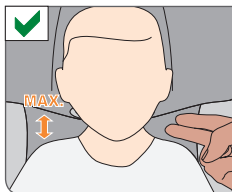
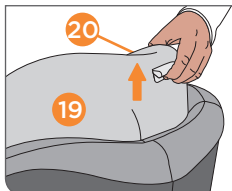

## ANPASSEN AN DIE KÖRPERGRÖSSE

### Anpassen der Kopfstütze

**HINWEIS!** Die Neugeboreneneinlage dient dem Schutz Ihres Kindes und muss bis zu einer Körpergröße von 60 cm verwendet werden.

**HINWEIS!** Nur eine in optimaler Höhe eingestellte Kopfstütze **(19)** gewährt Ihrem Kind größtmöglichen Schutz und Komfort. Die Höhenverstellung kann in 12 Positionen erfolgen.

- Die Kopfstütze muss so eingestellt werden, dass der Abstand zwischen den Schultern des Kindes und der Kopfstütze 2 cm (ca. 2 Finger) nicht überschreitet.
- Ziehen Sie den Verstellgriff **(20)** nach oben, um die Kopfstütze **(19)** zu entriegeln. Nun können Sie die Einstellung vornehmen.

**HINWEIS!** Die Schultergurte sind mit der Kopfstütze fest verbunden und müssen nicht separat eingestellt werden.



## ADJUSTING TO THE BODY SIZE

### Adjusting the Headrest

**NOTE!** The newborn inlay protects your child. It needs to be used up to size of 60 cm.

**NOTE!** The headrest **(20)** ensures the best possible protection for your child only if it is adjusted to the optimum height. There are 12 height positions that can be set.

- The headrest must be adjusted so that max. 2 cm (ca. 2 finger's width) remains free between the child's shoulder and the headrest.
- Pull the adjustment handle **(20)** upwards to unlock the headrest **(19)**. Now you can adjust the headrest.

**NOTE!** The shoulder belts are firmly connected to the headrest and do not have to be adjusted separately.

## REGOLAZIONE IN BASE ALLA CORPORATURA

### Regolazione del poggiatesta

**NOTA BENE!** Il riduttore per neonati protegge il bambino. Dev'essere utilizzato fino a quando il bambino raggiunge un'altezza di almeno 60 cm.

**ATTENZIONE!** Il poggiatesta **(19)** garantisce la protezione ottimale per il bambino soltanto se regolato all'altezza corretta. Il poggiatesta può essere regolato in 12 diverse posizioni.

- Il poggiatesta deve essere regolato in modo che ci siano 2 cm (ca. due dita) liberi tra le spalle del bambino e il poggiatesta.
- A tale fine tirare in alto la leva di regolazione **(20)** per sbloccare il poggiatesta **(19)**. A questo punto è possibile regolare il poggiatesta.

**NOTA BENE!** Le cinture per le spalle sono fissate al poggiatesta e non devono essere regolate separatamente.

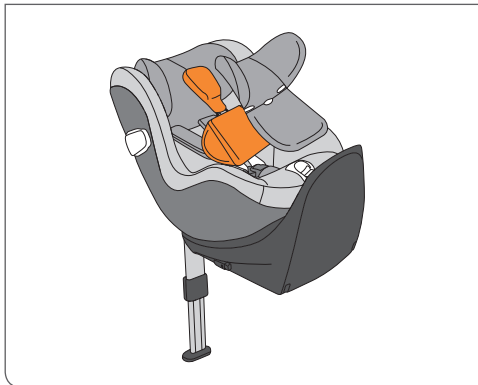

### **ENTFERNEN DER NEUGEBORENEEINLAGE**

Die bereits bei Auslieferung in der Schale integrierte Neugeboreneneinlage gibt Ihrem noch kleinen Baby die notwendige Unterstützung, mehr Liegekomfort und Halt.

Ab 61 cm (ca. 3 Monaten) sollte die Neugeboreneneinlage entfernt werden, um ausreichend Platz für ihr Kind zu schaffen.

Zum Entfernen der Neugeboreneneinlage öffnen Sie die Druckknöpfe am Kopfstützenbezug. Anschließend können Sie den Kopfstützenbezug abziehen und die Neugeboreneneinlage entfernen. Bringen Sie anschließend erneut den Kopfstützenbezug an, bringen die Schultergurte in Position, und schließen erneut die Druckknöpfe.

Bevor Sie die Neugeboreneneinlage waschen, entfernen Sie bitte den Schaumstoff durch die dafür vorgesehenen Öffnungen aus der Neugeboreneneinlage. Nachdem die Neugeboreneneinlage gewaschen und getrocknet ist, können Sie den Schaumstoff wieder durch die vorgesehenen Öffnungen zurück stecken.

## REMOVING THE NEWBORN INLAY

The preinstalled newborn inlay helps to support lying comfort and fit for the smallest babies.

The newborn inlay may be removed after the baby is 61 cm (approx. 3 months) to provide more space for the child.

To remove the newborn inlay open the snap buttons of the headrest cover. Now first pull off the headrest cover and then remove the newborn insert. After that put the headrest cover back in place, reposition the shoulder belts and finally close the snap buttons again.

Before washing the newborn inlay, please remove the foam in the newborn inlay via dedicated slots. You can put the foam back through the slot after the newborn inlay is washed and dried.

## RIMUOVERE GLI INSERTI

L'inserto neonato preinstallato favorisce una posizione sdraiata più confortevole e le dimensioni più adatte per i bambini più piccoli.

L'inserto neonato può essere rimosso dopo che il bambino ha superato un'altezza di 61 cm (3 mesi circa), per fornire maggiore spazio.

Per togliere l'inserto neonato aprire i bottoni a pressione del rivestimento poggiatesta. A questo punto prima rimuovere il rivestimento del poggiatesta e quindi estrarre l'inserto neonato. Quindi rimettere in posizione il rivestimento del poggiatesta, riposizionare le cinture per le spalle ed infine richiudere i bottoni a pressione.

Prima di lavare il riduttore neonato preghiamo togliere la schiuma attraverso le apposite aperture. Dopo che il riduttore è stato lavato ed è bene asciutto, riinserire la schiuma attraverso le apposite aperture.

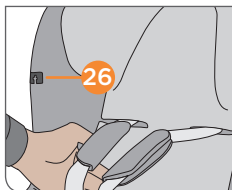
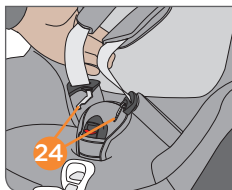
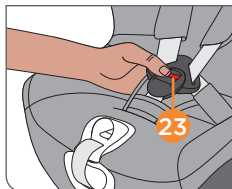
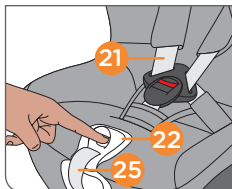

## ANSCHNALLEN MITTELS GURTSYSTEM

**HINWEIS!** Achten Sie darauf, dass die Kopfstütze ordnungsgemäß eingerastet ist, bevor Sie den Kindersitz verwenden.

**HINWEIS!** Sorgen Sie dafür, dass der Kindersitz frei von Spielsachen und harten Objekten ist.

- Lockern Sie die Schultergurte (21), indem Sie die Verstelltaste am Zentralversteller (22) betätigen und gleichzeitig beide Schultergurte nach oben ziehen.

**HINWEIS!** Bitte ziehen Sie immer am Schultergurt (21) und nicht an den Gurtpolstern.

- Öffnen Sie das Gurtschloss (23) durch kräftiges Drücken der roten Taste. Die Schloßzungen (24) können seitlich am Bezug, auf dem dafür gekennzeichneten Bereich (26), fixiert werden. Dieser Bereich ist magnetisch.

**HINWEIS!** Achten Sie darauf, dass die Schultergurte (21) nicht verdreht sind.

- Setzen Sie Ihr Kind in den Kindersitz.
- Führen Sie die Schultergurte (21) gerade über die Schultern Ihres Kindes.
- Führen Sie die beiden Schloßzungen (24) zusammen und rasten Sie diese im Gurtschloss (23) mit einem hörbaren „CLICK“ ein.
- Ziehen Sie behutsam am Zentralverstellgurt (25), um die Schultergurte (21) soweit zu straffen, bis diese am Körper Ihres Kindes anliegen.

**HINWEIS!** Für den optimalen Schutz durch den Kindersitz sollten die Schultergurte (21) so nahe wie möglich am Körper und die Beckengurte möglichst tief verlaufen, so dass sie eng am Becken anliegen.

## STRAPPING WITH HARNESS SYSTEM

**NOTE!** Ensure that the headrest is correctly locked in place before using the car seat.

**NOTE!** Ensure that the car seat is free from toys and hard objects.

- Loosen shoulder belts **(21)** by pressing the adjustment button on central adjuster **(22)** and simultaneously pulling both shoulder belts up.

**NOTE!** Please always pull on shoulder belt **(21)** and not on belt pads.

- Undo the belt buckle **(23)** by pressing the red button firmly. The belt tongues **(24)** can be fixed sideward on the cover **(26)**. This area is magnetic.

**NOTE!** Ensure that shoulder belts **(21)** are not twisted.

- Put your child into the car seat.
- Place shoulder belts **(21)** directly over your child's shoulders.
- Place both buckle tongues **(24)** together and lock them in place in belt buckle **(23)** with an audible "CLICK".
- Pull cautiously on central adjustment belt **(25)** in order to tighten shoulder belts **(21)** until they fit your child's body.

**NOTE!** For the car seat to offer optimum protection, shoulder belts should fit the body as closely as possible **(21)** and the hip belts should run as low as possible so they are tight against the pelvis.

## ALLACCIARE IL BAMBINO CON LE CINTURE

**NOTA BENE!** Verificare che il poggiatesta sia bloccato correttamente in posizione prima di utilizzare il seggiolino.

**NOTA BENE!** Verificare che il seggiolino sia libero da giocattoli o altri oggetti rigidi.

- Allentare le cinture **(21)** premendo il pulsante di regolazione centrale **(22)** e tirare simultaneamente entrambe le cinture verso l'alto.

**NOTA BENE!** Tirare sempre agendo sulle cinture **(21)** non sui cuscinetti.

- Allentare la fibbia della cintura **(23)** premendo con decisione il pulsante rosso. Le linguette della cintura **(24)** possono essere fissate lateralmente sulla scocca **(26)**. Questa zona è dotata di magneti.

**NOTA BENE!** Le cinture **(21)** non devono mai essere attorcigliate.

- Collocare il bambino nel seggiolino.
- Appoggiare le cinture **(21)** sulle spalle del bambino.
- Unire tra loro le due linguette **(24)** ed inserirle insieme nella fibbia centrale **(23)** dove si fissano con un sonoro "CLICK".
- Tirare delicatamente la cintura di regolazione centrale **(25)** per stringere le cinture **(21)** fino a farle aderire perfettamente alle spalle del bambino.

**NOTA BENE!** Affinché il seggiolino dell'auto offra una protezione ottimale, le cinture per le spalle dovrebbero adattarsi il più possibile al corpo **(21)** e le cinghie del bacino dovrebbero correre il più in basso possibile in modo che siano ben dirette contro il bacino.

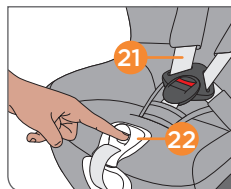
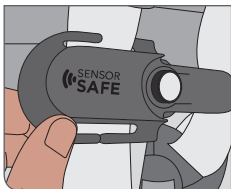

## ANSCHNALLEN MITTELS GURTSYSTEM UND CLIP

Dieses Kapitel bezieht sich nur auf Kindersitze, welche bereits beim Kauf mit einem SensorSafe Clip ausgestattet sind bzw. im Nachhinein mit einem separaten SensorSafe Clip nachgerüstet wurden.

Der SensorSafe Clip ist am Gurtsystem des Kindersitzes befestigt. Die beiden Teile des Clips haben Schlitzte zum Einfädeln in das Gurtsystem.

Gehen Sie für die Installation beider Teile wie folgt vor:

- Greifen Sie den Gurt unterhalb der Schulterpolster und führen ihn von vorn nach hinten in den oberen Schlitz des Clips.
- Führen Sie den Gurt hinter dem Clip entlang und fädeln Sie ihn nun von hinten nach vorn durch den unteren Schlitz.

Um den Clip zu entfernen, führen Sie die Schritte bitte in umgekehrter Reihenfolge durch.

**HINWEIS!** Achten Sie darauf, dass die Kopfstütze ordnungsgemäß eingerastet ist, bevor Sie den Kindersitz verwenden.

**HINWEIS!** Sorgen Sie dafür, dass der Kindersitz frei von Spielsachen und harten Objekten ist.

- Lockern Sie die Schultergurte (**21**), indem Sie die Verstellaste am Zentralversteller (**22**) betätigen und gleichzeitig beide Schultergurte nach oben ziehen.

**HINWEIS!** Bitte ziehen Sie immer am Schultergurt (**21**) und nicht an den Gurtpolstern.

## STRAPPING WITH HARNESS SYSTEM AND CLIP

This chapter only applies for car seats that are equipped with the SensorSafe Clip at point of sales or are retrofitted with a separate SensorSafe Clip.

The SensorSafe Clip is attached to the harness system of the seat. Both parts of the clip have slots for connecting it to the harness system. For installation of both parts please proceed as follows:

- Grasp the harness under the shoulder pads and guide it from back to front through the upper slot of the clip.
- Guide the harness behind the clip and insert it from back to front in the lower slot.

To uninstall the clip, follow the steps in opposite order.

**NOTE!** Ensure that the headrest is correctly locked in place before using the car seat.

**NOTE!** Ensure that the car seat is free from toys and hard objects.

- Loosen shoulder belts **(21)** by pressing the adjustment button on central adjuster **(22)** and simultaneously pulling both shoulder belts up.

**NOTE!** Please always pull on shoulder belt **(21)** and not on belt pads.

## LEGARE CON IL SISTEMA DI IMBRACATURA E CLIP

Questo capitolo riguarda solo i seggiolini auto che sono forniti di Clip SensorSafe presso i punti vendita o che sono retrofit con una Clip SensorSafe separata.

La Clip SensorSafe è attaccata al sistema di imbracatura del seggiolino. Entrambe le parti della clip hanno fessure per connetterla al sistema di imbracatura.

Per l'installazione di entrambe le parti, proseguire come segue:

- Afferrare l'imbracatura sotto le imbottiture delle spalle e accompagnarla dal dietro al davanti attraverso la fessura superiore della clip.
  - Accompagnare l'imbracatura dietro la clip e inserirla dal dietro al davanti nella fessura inferiore.
- Per disinstallare la clip, seguire le fasi nell'ordine opposto.

**NOTA BENE!** Assicurarsi che il poggiatesta sia bloccato correttamente al proprio posto prima di usare il seggiolino.

**NOTA BENE!** Assicurarsi che il seggiolino sia libero da giochi e oggetti duri.

- Allentare le cinture delle spalle **(21)** premendo il pulsante per la regolazione sul regolatore centrale **(22)** e tirando su simultaneamente entrambe le cinture delle spalle.

**NOTA BENE!** Please always pull on shoulder belt **(21)** and not on belt pads.

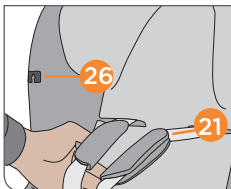
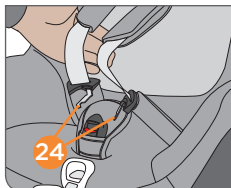
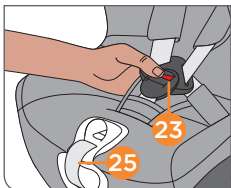

- Öffnen Sie das Gurtschloss (23) durch kräftiges Drücken der roten Taste.
  - Öffnen Sie den Clip, in dem Sie den Knopf in der Mitte des Clips drücken und die beiden Teile auseinanderziehen.
- Die Schlossungen (24) können nun seitlich am Bezug, auf dem dafür gekennzeichneten Bereich (26), fixiert werden. Dieser Bereich ist magnetisch.

**HINWEIS!** Achten Sie darauf, dass die Schultergurte (21) nicht verdreht sind.

- Setzen Sie Ihr Kind in den Kindersitz.
- Führen Sie die Schultergurte (21) gerade über die Schultern Ihres Kindes.
- Führen Sie die beiden Schlossungen (24) zusammen und rasten Sie diese im Gurtschloss (23) mit einem hörbaren „KLICK“ ein.
- Schließen Sie den Clip mit einem hörbaren „KLICK“.
- Schieben Sie den geschlossenen Clip nach unten in Richtung des Gurtschlusses.
- Ziehen Sie behutsam am Zentralverstellgurt (25), um die Schultergurte (21) soweit zu straffen, bis diese am Körper Ihres Kindes anliegen.
- Positionieren Sie den Clip direkt unterhalb der Schulterpolster.

**HINWEIS!** Für den optimalen Schutz durch den Kindersitz sollten die Schultergurte (21) so nahe wie möglich am Körper und die Beckengurte möglichst tief verlaufen, so dass sie eng am Becken anliegen.



- Undo the belt buckle **(23)** by pressing the red button firmly.
- Open the clip by pressing the release button and pulling both parts apart.

The belt tongues **(24)** can now be fixed sideward on the cover **(26)**. This area is magnetic.

**NOTE!** Ensure that shoulder belts **(21)** are not twisted.

- Put your child into the car seat.
- Place shoulder belts **(21)** directly over your child's shoulders.
- Place both buckle tongues **(24)** together and lock them in place in belt buckle **(23)** with an audible "CLICK".
- Fasten the clip with an audible "CLICK".
- Push the closed clip down toward belt buckle.
- Pull cautiously on central adjustment belt **(25)** in order to tighten shoulder belts **(21)** until they fit your child's body.
- Position the Clip right under the shoulder pads.

**NOTE!** For the car seat to offer optimum protection, shoulder belts should fit the body as closely as possible **(21)** and the hip belts should should run as low as possible so they are thigh against the pelvis.

- Slacciare la fibbia della cintura **(23)** premendo fermamente il pulsante rosso.
- Aprire la clip premendo il pulsante di rilascio e smontando entrambe le parti.

Le linguette della cintura **(24)** ora possono essere fissate lateralmente sulla copertura **(26)**. Quest'area è magnetica.

**NOTA BENE!** Assicurarsi che le cinture delle spalle **(21)** non siano attorcigliate.

- Porre il bambino nel seggiolino.
- Porre le cinture delle spalle **(21)** direttamente sulle spalle del bambino.
- Porre entrambe le linguette della fibbia **(24)** insieme e bloccarle al proprio posto nella fibbia della cintura **(23)** con un "CLIC" udibile.
- Assicurare la clip in modo che si senta un "CLIC".
- Spingere giù la clip chiusa verso la fibbia della cintura.
- Tirare attentamente la cintura di regolazione centrale **(25)** in modo da stringere le cinture delle spalle **(21)** fino a che non si adattino al corpo del bambino.
- Posizionare la clip esattamente sotto le imbottiture delle spalle.

**NOTA BENE!** Le cinture delle spalle devono adattarsi al corpo il più strettamente possibile **(21)**, in modo che il seggiolino offra una protezione ottimale e le cinture dei fianchi devono essere il più in basso possibile in modo da essere strette contro il bacino.

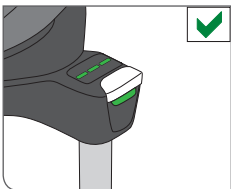
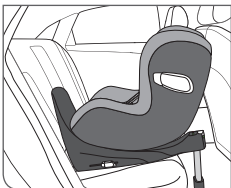
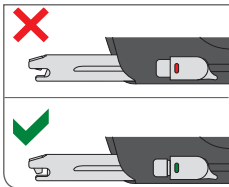
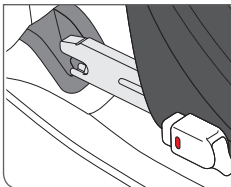

## SO IST IHR KIND RICHTIG GESICHERT

Um die bestmögliche Sicherheit Ihres Kindes zu gewährleisten, prüfen Sie bitte vor Beginn der Fahrt, ob...

- die Basis fest und möglichst vollflächig an der Rückenlehne des Fahrzeugsitzes anliegt.
- die ISOFIX- Konnektoren ordnungsgemäß mit dem Fahrzeug verbunden sind und der Stützfuß korrekt installiert wurde (Indikatoren müssen GRÜN zeigen).
- der Sitz in einer Grundposition eingerastet ist.
- das 5-Punkt-Gurtsystem an die Körpergröße Ihres Kindes angepasst wurde, die Schultergurte nicht verdreht sind und das Gurtsystem geschlossen ist.

Neugeborene und Kleinkinder, die noch nicht selbstständig sitzen können (bis ca. 1 Jahr), sollten aus orthopädischen und sicherheitstechnischen Gründen immer in der flachsten Liegeposition rückwärtsgerichtet transportiert werden.

## CORRECT SECURING OF YOUR CHILD

To ensure optimum safety for your child, please always check before commencing travel that...

- the base sits tight and is fully aligned with the backrest of the vehicle seat.
- The ISOFIX connectors are correctly fastened to the vehicle and the load leg has been correctly installed (indicators need to show GREEN).
- the seat is locked in a basic position.
- the 5-point belt system has been correctly adjusted to the size of the child, the shoulder belts have not been twisted and the belt system has been locked.

Newborns and infants who are not yet able to sit up by themselves (up to around 1 year) should, for orthopedic and safety reasons, always be transported in the flattest recline position rearward-facing.

## ALLACCIARE CORRETTAMENTE IL BAMBINO

Per garantire la massima sicurezza del bambino, prima di iniziare il viaggio è necessario verificare che:

- Accertare sempre che l'intera superficie dello schienale del seggiolino appoggi completamente contro lo schienale del sedile dell'auto.
- I connettori ISOFIX siano agganciati saldamente al veicolo e che il piede di supporto sia installato correttamente (gli indicatori devono mostrare VERDE).
- il sedile è bloccato in una posizione base
- Che le cinture a 5 punti siano regolate correttamente secondo la corporatura del bambino, che le cinture per le spalle non siano attorcigliate e che il sistema di cinture sia bene allacciato.

I neonati e i bambini piccoli non ancora in grado di stare seduti da soli (fino a un anno circa) dovrebbero, per ragioni di sicurezza e ortopediche, viaggiare sempre nella posizione reclinata più piana possibile contro il senso di marcia.

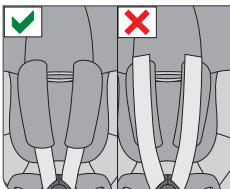
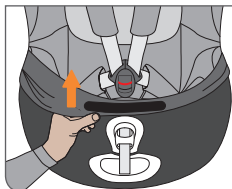
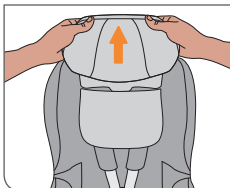
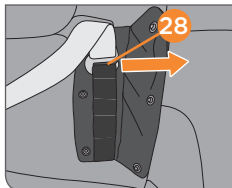
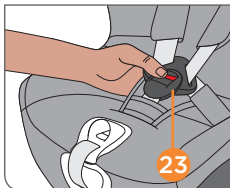
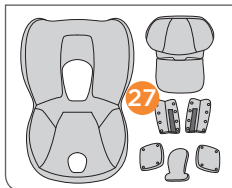

## ENTFERNEN DES BEZUGES

### Entfernen

Der Bezug besteht aus 7 Teilen, die mittels Gummiband, Druckknöpfen und Reißverschluss am Sitzgestell befestigt sind. Sobald Sie alle Befestigungen lösen, können die Einzelteile abgenommen werden.

**HINWEIS!** Achten Sie bitte vor dem Abziehen aller Einzelteile des Bezuges darauf, dass dieser oberhalb der silbernen Dekorteile liegt.

Gehen Sie wie folgt vor:

- Öffnen Sie das Gurtschloss (**23**) des 5-Punkt-Gurtsystems.
- Öffnen Sie die Druckknöpfe aller Gurtpolster und Bezugsteile (**27**).
- Haken Sie die Schulterpolster von ihrer Aufhängung (**28**) aus.
- Entfernen Sie alle Gurtpolster.
- Fädeln Sie nun die Schultergurte aus dem Kopfstützenbezug.
- Sie können nun den Bezug der Kopfstütze und den Sitzbezug nach vorne hin abziehen.
- Um die Bezüge wieder zu befestigen, verfahren Sie in umgekehrter Reihenfolge.

**HINWEIS!** Achten Sie bei der Wiederanbringung der Schulterpolster unbedingt darauf, dass ...

- die geschlossene Seite zum Hals hin zeigt.
- die Schulterpolster vollständig in ihrer Aufhängung (**28**) eingehakt sind.
- die Schultergurte im Schulterpolster geführt sind.

**!** **WARNUNG!** Der Bezug ist integraler Bestandteil des Kindersitz-Sicherheitskonzeptes. Der Kindersitz darf aus diesem Grund keinesfalls ohne Bezug verwendet werden.

## REMOVING THE COVER

### Removal

The cover consists of 7 components fastened to the seat shell by elastic pipings, snap buttons and zipper. Once you have released all the fastenings, you can remove the individual components for washing.

**NOTE!** Before detaching the cover please pull out the elastics under silver decorative parts to avoid damage.

Proceed as follows:

- Open the harness buckle **(23)** of the 5-point harness system.
- Open all snap buttons of the pads and cover parts **(27)**.
- Unhook the shoulder pads from the brackets **(28)**.
- Remove all belt pads.
- Thread the shoulder belts out of the cover.
- Remove the cover by pulling it forwards.
- To fix the cover again on the seat carry out the steps in reverse order.

**NOTE!** When remounting the shoulder pads, it is essential to ensure that ...

- the closed side faces towards the child's neck.
- the shoulder pads are perfectly mounted on the brackets **(28)**.
- the shoulder belts are guided inside the shoulder pads.

**!** **WARNING!** The cover is an integral component of the car seat's safety design. The car seat must therefore never be used without the cover.

## RIMOZIONE DEL RIVESTIMENTO

### Rimozione

Il rivestimento è composto da 7 parti fissate alla scocca con collegamenti elastici, bottoni a pressione e staffe. Una volta sganciati tutti i punti di fissaggio è possibile rimuovere ciascuna delle parti per il lavaggio.

**ATTENZIONE!** Prima di staccare il rivestimento estrarre gli elastici da sotto le decorazioni argentate per evitare danneggiamenti.

Procedere come di seguito descritto:

- Aprire la fibbia **(23)** del sistema di cinture a 5 punti.
- Slacciare tutti i bottoni a pressione dei cuscinetti e del rivestimento **(27)**.
- Sganciare i cuscinetti per le spalle dalle staffe **(28)**.
- Togliere tutti i cuscinetti delle cinture.
- Sfilare le cinture per le spalle dal rivestimento.
- Togliere il rivestimento tirandolo in avanti.
- Per riposizionare il rivestimento sul seggiolino, ripetere i passaggi nell'ordine inverso.

**ATTENZIONE!** Per riposizionare i cuscinetti per le spalle è indispensabile verificare che...

- la parte chiusa sia rivolta verso il collo del bambino.
- i cuscinetti per le spalle siano perfettamente installati sulle staffe **(28)**.
- le cinture per le spalle siano infilate correttamente nei cuscinetti per le spalle.

**!** **ATTENZIONE!** La fodera è parte integrante e un componente essenziale per il design di sicurezza del seggiolino auto. Il seggiolino non deve mai essere usato senza il rivestimento.

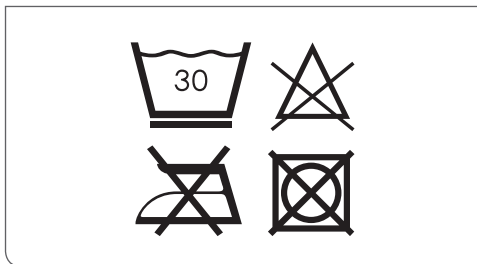

## REINIGUNG

Es ist darauf zu achten, dass nur ein originaler Sitzbezug verwendet wird, da auch der Bezug ein wesentlicher Bestandteil der Funktion ist. Ersatzbezüge erhalten Sie im Fachhandel.

**HINWEIS!** Bitte den Bezug vor der ersten Verwendung waschen. Der Bezug darf bei 30°C im Schonwaschgang gewaschen werden. Sollten Sie mit mehr als 30°C waschen, kann es zu Ausfärbungen kommen. Bitte den Bezug gesondert von anderer Wäsche waschen und keinesfalls maschinell trocknen! Den Bezug keinesfalls in der prallen Sonne trocknen! Die Kunststoffteile können mit einem milden Reinigungsmittel und warmem Wasser gewaschen werden.

**!** **WARNUNG!** Bitte auf keinen Fall chemische Reinigungs- oder Bleichmittel verwenden!

**!** **WARNUNG!** Das Gurtsystem kann nicht ausgebaut werden! Entfernen Sie niemals einzelne Bestandteile des Gurtsystems!

## CLEANING

It is important to use an original seat cover only since the cover is an essential part of the function. You may obtain spare covers at your retailer.

**NOTE!** Please wash the cover before you use it the first time. Seat covers are machine washable at max. 30°C on delicate cycle. If you wash it at higher temperature, the cover fabric may lose colour. Please wash the cover separately and never dry it mechanically! Do not dry the cover in direct sunlight! You can clean the plastic parts with a mild detergent and warm water.

**!** **WARNING!** Please do not use chemical detergents or bleaching agents under any circumstances!

**!** **WARNING!** The integrated harness system cannot be removed from the baby seat. Do not remove parts of the harness system.

## PULIZIA

Il rivestimento è una parte importante per la funzionalità del seggiolino ed è indispensabile utilizzare solo rivestimenti originali. Rivestimenti di ricambio originali sono disponibili su ordinazione presso i nostri rivenditori.

**ATTENZIONE!** Consigliamo sempre un lavaggio dei rivestimenti prima del primo utilizzo. I rivestimenti sono lavabili in lavatrice con ciclo delicato a max 30°. L'uso di temperature più elevate può scolorire i tessuti. Lavare separatamente e non asciugare mai a macchina. Non fare asciugare il rivestimento alla luce solare diretta. Le parti in plastica possono essere pulite con un detergente neutro e acqua tiepida.

**!** **ATTENZIONE!** Raccogliamo di non usare detergenti chimici o agenti sbiancanti.

**!** **ATTENZIONE!** Il sistema di cinture integrato non può e non deve essere rimosso. Non rimuovere alcuna parte del sistema di cinture dal seggiolino.

## PFLEGE

Um die größtmögliche Schutzwirkung Ihres Kindersitzes zu gewährleisten, ist es unbedingt notwendig, dass Sie Folgendes beachten:

- Alle wichtigen Teile des Kindersitzes sollten regelmäßig auf Beschädigungen kontrolliert werden. Die mechanischen Bauteile müssen einwandfrei funktionieren.
- Es ist unbedingt notwendig, darauf zu achten, dass der Kindersitz nicht zwischen harten Teilen wie Fahrzeugsitz, Sitzschiene usw. eingeklemmt wird und dadurch beschädigt werden könnte.
- Achten Sie darauf, dass kein Schmutz in den Spalt zwischen Sitz und Basis gelangt. Dies kann die Funktionalität des Arretierungsmechanismus negativ beeinflussen. Sollte dies dennoch vorkommen, sollte der Schmutz entfernt werden. Entfernen Sie dafür den Sitz von der Basis.
- Der Kindersitz muss nach einem Sturz, Unfall oder einer anderen Form der direkten Beeinträchtigung unbedingt vom Hersteller überprüft werden.

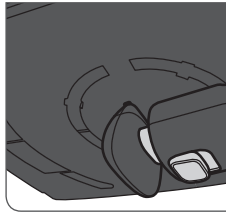
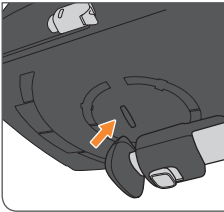

Wird die Basis gelagert, ist es wichtig, den Stützfuß so einzuklappen, dass der charakteristische Ton aufhört. Hierfür gibt es einen kleinen Spalt auf der Unterseite der Basis. Somit wird die Batterie geschont.

Wird die Basis für längere Zeit nicht genutzt, muss die Batterie aus der Basis entfernt werden, um diese vor etwaigen Schäden durch austretende Flüssigkeiten zu schützen (siehe Kapitel: „BATTERIEWECHSEL“).



## PRODUCT CARE

To guarantee that your car seat provides the maximum protection, it is essential to comply with the following points:

- All major components of the car seat must be regularly checked for damage. The mechanical parts must work without problems.
- Make sure that the car seat is not jammed between hard parts such as the car door, seat rails etc., which can damage it.
- Avoid getting any dirt or sand in between the upper seat shell and the base. This can have a negative impact on the performance of the rotation and recline function. Should this happen the dirt should be removed before rotating and reclining the seat any further to avoid any permanent damage of the seat. To do that remove the seat from the base.
- If e.g. the car seat is dropped, it must be tested by the manufacturer before being used again.

If the base stored away it is crucial to fold the load leg in a way so the characteristic noise will stop. Therefore a small slot at the bottom of the base is provided. This will protect the battery.

If the base not in use for a long time it is important to remove the battery so it can't harm the base through escaping liquids (see chapter: „HOW TO CHANGE BATTERY“).

## CURA DEL PRODOTTO

Perchè il seggiolino continui ad offrire la massima protezione è necessario tenere presente quanto segue:

- Tutte le parti principali del seggiolino devono essere sottoposte ad un regolare controllo per verificare eventuali danni. I componenti meccanici devono funzionare correttamente.
- E' essenziale che il seggiolino non venga mai schiacciato tra oggetti rigidi, come le portiere dell'auto, i binari del sedile, ecc. perchè ne sarebbe danneggiato.
- Evitare assolutamente che sporco o sabbia penetrino tra la scocca della seduta e la base. Ciò potrebbe compromettere le funzioni di rotazione e di reclinazione. Nel caso dovesse accadere, raccomandiamo di non forzare la rotazione o la reclinazione, ma di rimuovere prima lo sporco, per evitare danni permanenti al seggiolino. A questo punto è possibile sollevare il seggiolino dalla base.
- Nel caso il seggiolino dovesse cadere, dovrà essere controllato dal produttore prima di poter essere riutilizzato.

Se la base è riposta, è fondamentale piegare la gamba del carico in modo che il rumore caratteristico si fermi. Pertanto viene fornita una piccola fessura nella parte inferiore della base. Questo protegge la batteria.

Se la base non viene utilizzata per un lungo periodo, è importante rimuovere la batteria in modo che non possa danneggiare la base con liquidi in uscita (vedere il capitolo "COME SOSTITUIRE LE BATTERIE").

## VERHALTEN NACH EINEM UNFALL

**!** **WARNUNG!** Aufgrund eines Unfalls können am Kindersitz Beschädigungen auftreten, die mit bloßem Auge nicht erkennbar sind. Bitte tauschen Sie nach einem Unfall unbedingt den Sitz aus. Im Zweifelsfall wenden Sie sich an den Händler oder Hersteller.

## PRODUKTINFORMATION

Bei Fragen wenden Sie sich zuerst an Ihren Händler. Folgende Angaben sollten Ihnen vorliegen:

- Seriennummer (siehe Aufkleber)
- Marke und Typ des Autos und die Position des Sitzes, auf dem der Kindersitz benutzt wird
- Gewicht, Alter und Größe des Kindes

Weitere Informationen zu unseren Produkten finden Sie auch unter [www.cybex-online.com](http://www.cybex-online.com).

## WHAT TO DO AFTER AN ACCIDENT

**!** **WARNING!** An accident may cause damage to the car seat that is not visible to the naked eye. Please exchange the seat without fail after an accident. In case of doubt contact the retailer or manufacturer.

## COSA FARE A SEGUITO DI UN INCIDENTE

**!** **ATTENZIONE!** Un incidente può causare danni al seggiolino non identificabili a occhio nudo. Dopo un incidente il seggiolino dev'essere subito sostituito. Se in dubbio contattare il rivenditore o il produttore.

DE

EN

IT

## PRODUCT INFORMATION

If you have any questions contact your retailer first. You should have the following details ready:

- Serial number (see sticker)
- Make and model of the vehicle and the position of the vehicle seat on which the car seat is used
- Weight, age and height of the child

Further information about our products can be found at [www.cybex-online.com](http://www.cybex-online.com).

## INFORMAZIONI SUL PRODOTTO

Per qualsiasi dubbio o informazione rivolgersi prima al rivenditore. Accertandovi di avere questi dati a portata di mano:

- Numero di serie (vedi etichetta adesiva).
- Marca e modello dell'auto e posizione in cui viene normalmente installato.
- Peso, età e altezza del bambino.

Maggiori informazioni sui prodotti nel sito [www.cybex-online.com](http://www.cybex-online.com)

## **PRODUKTLEBENSDAUER**

Dieser Kindersitz ist so ausgelegt, dass er bei gewöhnlicher Nutzung für die gesamte Produktlebensdauer von ca. 8 Jahren seine Eigenschaften erfüllt.

Durch den langsamen Verschleiß des Kunststoffes, beispielsweise durch Sonneneinstrahlung (UV), können sich die Eigenschaften des Produkts geringfügig verschlechtern.

Da in Fahrzeugen sehr große Temperaturschwankungen herrschen und andere unvorhersehbare Belastungen auftreten können, ist es notwendig, folgende Punkte zu beachten:

- Wenn das Fahrzeug längere Zeit der prallen Sonne ausgesetzt ist, muss der Kindersitz aus dem Fahrzeug entfernt oder mit einem hellen Tuch abgedeckt werden.
- Prüfen Sie regelmäßig alle Kunststoff- und Metallteile des Kindersitzes auf Beschädigung oder Veränderung der Form oder Farbe. Stellen Sie eine Veränderung fest, ist der Kindersitz zu entsorgen oder muss vom Hersteller geprüft und gegebenenfalls ausgetauscht werden.
- Veränderungen des Stoffes, insbesondere das Ausbleichen, sind normal und stellen keine Beeinträchtigung dar.

## PRODUCT LIFESPAN

This child seat has been designed to be able to fulfill its intended functions by ordinary use for a product life span of approx. 8 years. Gradual wear of the plastic, for example caused by exposure to sunlight (UV), can cause slight deterioration of the product's properties.

Since very high temperature fluctuations and other unforeseeable stresses are common in vehicles, it is necessary to observe the following points:

- If the vehicle is directly exposed to strong sunlight for long periods, the child seat must be removed from the vehicle or covered with a light cloth.
- Check all plastic and metal parts of the seat regularly for damage or change of shape or colour. If you notice any change in the child seat, the seat must be disposed or checked and possibly replaced by the manufacturer.
- Changes to the fabric, especially fading, are normal when used in a vehicle and do not impair the seat's function.

## DUREVOLEZZA PRODOTTO

Questo seggiolino è progettato per soddisfare le proprie specifiche per l'intera vita utile, pari a circa 8 anni.

Nel tempo le parti in plastica tendono ad usurarsi, es. per l'esposizione al sole (UV) e le caratteristiche del prodotto possono subire leggere variazioni.

Alla luce delle possibili fluttuazioni massicce di temperatura e degli sforzi imprevedibili nei veicoli, devono essere tenuti in considerazione i punti seguenti:

- Se il veicolo viene lasciato al sole per un periodo di tempo prolungato, il seggiolino deve essere rimosso dall'abitacolo o coperto con un panno chiaro.
- Controllare regolarmente tutte le parti di plastica e metallo del seggiolino alla ricerca di eventuali danni, deformazioni o cambiamenti di colore. Qualora si riscontri qualsiasi cambiamento, il seggiolino dovrà essere smaltito o controllato dal produttore e, se necessario, sostituito.
- Modifiche del tessuto, in particolare la scoloritura, sono perfettamente normali in caso di uso in un veicolo e non influiscono sul funzionamento del seggiolino.

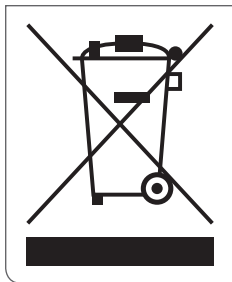

## ENTSORGUNG

Aus Umweltschutzgründen bitten wir den Benutzer zu Beginn (Verpackung) und am Ende (Produkteile) der Lebensdauer des Kindersitzes, den anfallenden Abfall zu trennen und zu entsorgen. Die Abfallentsorgung kann kommunal unterschiedlich geregelt sein. Um eine vorschriftsmäßige Entsorgung des Kindersitzes zu gewährleisten, setzen Sie sich mit Ihrer kommunalen Abfallentsorgung bzw. Verwaltung Ihres Wohnortes in Verbindung. Beachten Sie auf jeden Fall die Entsorgungsbestimmungen Ihres Landes.

**!** **WARNUNG!** Bewahren Sie Verpackungsmaterial aus Kunststoff außer Reichweite Ihres Kindes auf, da Erstickungsgefahr besteht!

Wenn Sie die Basis nicht mehr verwenden wollen, geben Sie diese bei einer öffentlichen Sammelstelle für Elektroaltgeräte kostenlos ab.

**!** **WARNUNG!** Elektroaltgeräte dürfen in keinem Fall in die Restabfalltonne gegeben werden.

**!** **WARNUNG!** Batterien sind Sondermüll und gehören nicht in den Hausmüll!

## DISPOSAL

To protect the environment we ask the user to separate and dispose the waste arising at the start (packaging) and the end (product parts) of the car seat's lifespan. Waste removal is arranged differently depending on the local authorities. In order to ensure that the car seat is disposed off in accordance with regulations, contact your area's waste removal agency or local authority. Always observe your country's waste disposal regulations.

**!** **WARNING!** Keep plastic packaging material out of your child's reach due to danger of suffocation!

If you do not want to use the base any longer, return it free of charge to a recycling depot for used electric appliances.

**!** **WARNING!** Used electric devices do not belong in the household garbage.

**!** **WARNING!** Batteries are special waste and aren't allowed to be disposed in the household waste!

## SMALTIMENTO

Per ragioni di natura ambientale chiediamo agli utilizzatori di provvedere allo smaltimento separato e corretto di ogni parte dall'inizio (imballo) alla fine (seggolino ed ogni sua parte) alla fine della durata di utilizzo del seggolino. Le norme per lo smaltimento variano localmente. Per garantire lo smaltimento corretto secondo le normative vigenti vi preghiamo di contattare l'ufficio di competenza della vostra città. In ogni caso, seguire sempre le normative vigenti nella zona di residenza.

**!** **ATTENZIONE!** Tenere tutte le parti in plastica dell'imballo lontane dalla portata dei bambini per evitare il rischio di soffocamento!

Se non si desidera più utilizzare la base, restituirla gratuitamente a un deposito di riciclaggio per apparecchi elettrici usati.

**!** **ATTENZIONE!** I dispositivi elettrici usati non appartengono ai rifiuti domestici.

**!** **ATTENZIONE!** Le batterie sono rifiuti speciali e non possono essere smaltite nei rifiuti domestici!

## **GARANTIEBESTIMMUNGEN**

Die nachfolgenden Garantiebestimmungen gelten nur in dem Land, in dem dieses Produkt erstmalig über den Einzelhandel an einen Verbraucher verkauft wurde.

1. Die Garantie deckt sämtliche Herstellungs- und Materialfehler ab, die im Zeitpunkt des Kaufs bestanden haben oder die innerhalb von drei (3) Jahren nach dem Erstverkauf dieses Produkts über den Einzelhandel an einen Verbraucher in Erscheinung getreten sind (Herstellergarantie). Bitte überprüfen Sie das Produkt nach dem Kauf oder wenn es im Versandhandel gekauft wurde nach Erhalt umgehend auf Vollständigkeit, Herstellungs- und Materialfehler.
2. Falls Schäden vorhanden sind, darf das Produkt nicht mehr benutzt werden. Um Leistungen im Rahmen dieser Garantie in Anspruch nehmen zu können, muss das Produkt in einem vollständigen und sauberen Zustand an den Einzelhändler zurückgegeben werden, der es erstmalig verkauft hat und ein Nachweis über den Kauf (Kaufbeleg oder Rechnung) im Original vorgelegt werden. Bitte bringen oder schicken sie das Produkt nicht direkt zum Hersteller!
3. Die Garantie deckt keine Schäden ab, die durch Fehlgebrauch, äußere Einflüsse (Wasser, Feuer, Unfälle o.ä.), normalen Verschleiß oder durch Behandlung und Benutzung entstanden sind, die im Gegensatz zu den Instruktionen dieser Gebrauchsanweisung stehen. Die Garantie wird nur gewährt, wenn Reparaturen oder Veränderungen ausschließlich durch Personen vorgenommen wurden, die hierzu befugt waren und stets nur originale Bau- und Zubehörteile verwendet wurden.
4. Durch diese Garantie werden weder bestehende Verbraucherrechte noch Rechte gegen den Verkäufer wegen Vertragswidrigkeit des Produkts beeinflusst.



## WARRANTY

The following warranty applies solely in the country where this product was initially sold by a retailer to a customer.

1. The warranty covers all manufacturing and material defects, existing and appearing, at the date of purchase or appearing within a term of three (3) years from the date of purchase from the retailer who initially sold the product to a consumer (manufacturer's warranty). Please check the product with respect to completeness and manufacturing or material defects immediately at the date of purchase or immediately after receipt. Please always keep your dated proof of purchase.
2. In case of a defect, stop using the product immediately. To obtain the warranty please take or ship the product to the original retailer, who initially sold this product to you in a clean and complete condition and submit an original proof of purchase (sales receipt or invoice). Please do not take or ship the product to the manufacturer directly.
3. This warranty does not cover any damages which result from misuse, environmental influence (water, fire, accidents etc.), normal wear and tear or failure to comply with the instructions provided in this user manual. The warranty does not apply if modifications and services were performed by unauthorized persons or if non-original components and accessories were used.
4. This warranty does not affect any statutory consumer rights, including claims in tort and claims with respect to a breach of contract, which the buyer may have against the seller or the manufacturer of the product.

## GARANZIA

La garanzia vale unicamente nella nazione in cui il prodotto è stato inizialmente venduto da un rivenditore al consumatore.

1. La garanzia copre eventuali difetti di fabbricazione e di materiali riscontrati all'acquisto o entro un periodo di tre (3) anni dalla data di acquisto presso il rivenditore che ha inizialmente venduto il prodotto al consumatore (garanzia del produttore). Si prega di verificare il prodotto per quanto riguarda la completezza e difetti di produzione o materiale immediatamente alla data di acquisto o immediatamente dopo la ricezione. Conservare accuratamente la prova di acquisto con la data.
2. In caso si riscontrino difetti è necessario smettere di utilizzare il prodotto immediatamente. Per avere diritto alla garanzia è necessario riportare o spedire il prodotto pulito e completo al rivenditore presso il quale è stato acquistato ed è indispensabile fornire la prova di acquisto (scontrino fiscale, fattura, ecc.) in originale. Preghiamo di non riportare o spedire il prodotto direttamente al produttore.
3. La garanzia non copre danni provocati da utilizzo improprio o cause ambientali (acqua, fuoco, incidenti, ecc.), dal normale deperimento d'uso o dall'inosservanza delle indicazioni fornite in questo manuale d'utilizzo. La garanzia decade in caso di modifiche o riparazioni effettuate da personale non autorizzato e se non sono state utilizzate parti ed accessori originali.
4. Questa garanzia non esclude, limita o comunque pregiudica eventuali diritti legali dei consumatori, comprese istanze in caso di torto e in caso di una violazione del contratto che l'acquirente può avere nei confronti del rivenditore o del produttore.

## SIRONA Z i-SIZE R



## HOMOLOGATION

SIRONA Z i-Size R – siège auto

UN R129

Taille : 45-105 cm

Poids : jusque 18 kg

Module Sirona Z i-Size R  
45cm – 105cm / ≤ 18kg



CYBEX Base Z  
R129-020018

CYBEX GmbH  
Riedingerstr. 18, 95448 Bayreuth  
Germany

## GOEDKEURING

SIRONA Z i-Size R – autostoeltje

UN R129

Lengte: 45-105 cm

Gewicht: tot 18 kg

## HOMOLOGACJA

Fotelik samochodowy SIRONA Z i-Size R

UN R129

Wzrost: 45-105 cm

Waga: do 18 kg

## CHER CLIENT

Nous vous remercions d'avoir acheté le SIRONA Z i-Size R. Nous vous assurons qu'au cours du processus de développement du siège auto, nous avons accordé la priorité à la sécurité, au confort et la simplicité d'utilisation pour les utilisateurs. Pour une protection adéquate de votre enfant, il est essentiel d'utiliser et d'installer le siège auto en suivant les instructions fournies dans ce manuel.

**!** **ATTENTION !** Pour une protection adéquate de votre enfant, il est essentiel d'utiliser et d'installer le siège auto en suivant les instructions fournies dans ce manuel. Toute modification apportée au siège est interdite.

**NOTE !** Veuillez à toujours conserver le mode d'emploi à portée de main en le rangeant dans la fente réservée à cet effet sur le siège auto.

**NOTE !** Le réducteur nouveau-né protège votre enfant. Il doit être utilisé tant que la taille du bébé ne dépasse pas 60 cm.

**NOTE !** En raison des législations locales (ex. coloris de l'étiquette sur le siège auto), l'apparence du produit peut varier. Cependant, cela n'affecte pas le bon fonctionnement du produit.

Si vous choisissez un siège auto pour bébé avec le clip SensorSafe, veuillez prendre note du chapitre séparé « SANGLAGE AVEC SYSTÈME DE HARNAIS ET DE CLIP ». Pour plus d'informations à propos de la fonction de SensorSafe, veuillez consulter le manuel ci-joint.

## BESTE KLANT,

Het verheugt ons dat u de SIRONA Z i-Size R hebt gekocht. U kunt erop vertrouwen dat we bij de ontwikkeling van het autostoeltje ons volledig hebben gericht op veiligheid, comfort en gebruiksvriendelijkheid. Dit product is aan een bijzondere kwaliteitscontrole onderworpen en voldoet aan de strengste veiligheidseisen.

**!** **BELANGRIJK!** Voor de goede bescherming van uw kind is het noodzakelijk het autostoeltje te gebruiken en te installeren volgens de instructies in deze handleiding. Aanpassingen aan het stoeltje zijn verboden.

**LET OP!** Zorg er a.u.b. voor dat u de handleiding altijd bij de hand hebt. Bewaar de handleiding in de daarvoor bedoelde sleuf onder het autostoeltje.

**LET OP!** De inleg voor pasgeboren baby's beschermt uw kind. Hij dient gebruikt te worden tot een lengte van 60 cm.

**LET OP!** Vanwege nationale regelgeving (bijvoorbeeld betreffende kleurlabels op het autostoeltje) kunnen de productkenmerken er anders uitzien. Dit is echter niet van invloed op het correct functioneren van het product.

Als u een babyautostoeltje kiest met een SensorSafe-clip, raadpleeg dan het aparte hoofdstuk "VASTGESPING MET HARNASSYSTEEM EN CLIP" Voor meer informatie over de functie van SensorSafe.

## DROGI KLIENTE

Dziękujemy za zakup fotelika samochodowego SIRONA Z i-Size R. Pragniemy zapewnić, iż bezpieczeństwo, wygoda i łatwa obsługa to wartości nadrzędne, przyświecające nam podczas projektowania naszych produktów. Ten produkt powstaje pod najwyższą kontrolą jakości i spełnia najbardziej rygorystyczne normy bezpieczeństwa.

**!** **OSTRZEŻENIE!** Korzystaj z fotelika samochodowego zgodnie z instrukcją obsługi, aby zapewnić najwyższy poziom bezpieczeństwa Twojemu dziecku. Wszelkie modyfikacje fotelika są zabronione.

**UWAGA!** Zachowaj instrukcję zawsze pod ręką. Radzimy, aby przechowywać ją w przeznaczonym do tego schowku znajdującym się pod fotelikiem samochodowym.

**UWAGA!** Wkładka niemowlęca chroni dziecko. Musi być używana do 60 cm wzrostu dziecka.

**UWAGA!** Ze względu na wymagania poszczególnych krajów (np. oznakowanie kolorystyczne na foteliku) cechy produktów mogą różnić się pod względem wyglądu zewnętrznego. Nie wpływa to na poprawne funkcjonowanie fotelika.

Jeśli wybiorą Państwo fotelik samochodowy dla dzieci z klipsem SensorSafe, należy zwrócić uwagę na oddzielny rozdział „PRZYPIANIE ZA POMOCĄ SYSTEMU UPRZEŻY I KLIPSA”. Więcej informacji na temat funkcji SensorSafe można znaleźć w załączonej instrukcji.

FR

NL

PL

HOMOLOGATION .....	66
PROTECTION DU VÉHICULE .....	70
POSITION CORRECTE DANS LE VÉHICULE .....	72
SÉCURITÉ DANS LE VÉHICULE .....	76
AVANT LA PREMIÈRE UTILISATION .....	78
INSTALLATION DE LA BASE .....	80
AJUSTER LA JAMBE DE CHARGE .....	84
COMMENT CHANGER LA PILE .....	86
RETIRER LA BASE DU VÉHICULE .....	88
INSTALLATION DU SIÈGE AUTO SUR LA BASE .....	90
RETRAIT .....	92
RÉGLAGE DES PROTECTIONS LATÉRALES .....	94
RÉGLAGE DE L'ASSISE ET DE L'INCLINAISON .....	96
FONCTION DE ROTATION .....	98
RÉGLAGE DU SIÈGE .....	102
RETIRER LES INSERTS .....	104
SANGLER AVEC LE SYSTÈME DE HARNAIS .....	106
SANGLAGE AVEC SYSTÈME DE HARNAIS ET DE CLIP .....	108
ASSURER CORRECTEMENT LA PROTECTION DE VOTRE ENFANT	112
RETRAIT DE LA HOUSSE .....	114
NETTOYAGE .....	116
ENTRETIEN DU PRODUIT .....	118
EN CAS D'INCIDENT .....	120
INFORMATION PRODUIT .....	120
DURÉE DE VIE DU PRODUIT .....	122
ELIMINATION .....	124
GARANTIE .....	126

## NL

GOEDKEURING .....	66
HET VOERTUIG BESCHERMEN .....	71
JUISTE PLAATS IN HET VOERTUIG .....	73
VEILIGHEID IN DE AUTO .....	77
VÓÓR HET EERSTE GEBRUIK .....	79
INSTALLATIE VAN DE BASIS .....	81
AANPASSEN VAN DE STEUNVOET .....	85
HET VERVANGEN VAN DE BATTERIJ .....	87
DE BASIS UIT HET VOERTUIG VERWIJDEREN .....	89
HET AUTOSTOELTJE OP DE BASIS PLAATSEN .....	91
VERWIJDEREN .....	93
AANPASSEN VAN DE ZIJBESCHERMERS .....	95
ZIT- EN KANTELVERSTELLING .....	97
DRAAIFUNCTIE .....	99
AANPASSEN AAN DE LICHAAMSOMVANG .....	103
DE INLEG VOOR PASGEBOREN BABY'S VERWIJDEREN .....	105
VASTMAKEN MET HET GORDELSYSTEEM .....	107
VASTGESPING MET HARNASSYSTEEM EN CLIP .....	109
HET KIND OP DE JUISTE WIJZE VASTMAKEN .....	113
DE BEKLEDING VERWIJDEREN .....	115
REINIGING .....	117
ONDERHOUD .....	119
NA EEN ONGEVAL .....	121
PRODUCTINFORMATIE .....	121
LEVENSDUUR VAN HET PRODUCT .....	123
VERWIJDERING .....	125
GARANTIE .....	127

## INHOUD PL

HOMOLOGACJA .....	66
OCHRONA TAPICERKI SAMOCHODOWEJ .....	71
POPRAWNY MONTAŻ W POJEJŹDZIE .....	73
BEZPIECZEŃSTWO W SAMOCHODZIE .....	77
PRZED PIERWSZYM UŻYCIEM .....	79
MONTAŻ BAZY .....	81
REGULACJA NOGI STABILIZUJĄCEJ .....	85
JAK WYMIENIĆ BATERIĘ .....	87
WYJMOWANIE BAZY Z SAMOCHODU .....	89
MONTAŻ FOTELIKA NA BAZIE .....	91
WYJMOWANIE .....	93
REGULACJA OSŁON BOCZNYCH .....	95
REGULACJA POZYCJI SIEDZĄCEJ I ODCHYLENIE .....	97
OBACANIE FOTELIKA .....	99
DOPASOWANIE DO WZROSTU DZIECKA .....	103
WYJMOWANIE WKŁADKI DLA NOWORODKA .....	105
ZAPINANIE DZIECKA PASAMI .....	107
PRZYPIANIE ZA POMOCĄ SYSTEMU UPRZEŻY I KLIPSA .....	109
ZAPINANIE DZIECKA .....	113
ZDEJMOWANIE TAPICERKI FOTELIKA .....	115
CZYSZCZENIE .....	117
PIELĘGNACJA PRODUKTU .....	119
POSTĘPOWANIE POWYPADKOWE .....	121
INFORMACJA O PRODUKCIE .....	121
TRWAŁOŚĆ PRODUKTU .....	123
UTYLIZACJA .....	125
GWARANCJA .....	127

FR

NL

PL

## **PROTECTION DU VÉHICULE**

Suite à l'utilisation de sièges auto, des traces ou une légère décoloration peuvent apparaître sur certains sièges de voiture fabriqués dans des matériaux délicats (par exemple velours, cuir, etc.). Vous pouvez éviter ces traces en plaçant une couverture ou une serviette sous le siège auto. À ce sujet, veuillez aussi consulter nos instructions d'entretien. Il est essentiel qu'elles soient suivies avant la première utilisation du siège auto. L'utilisation des guides ISOFIX fournis protégera encore davantage le siège du véhicule. Pour procéder à l'installation, consultez le chapitre : « INSTALLATION DE LA BASE ».

## HET VOERTUIG BESCHERMEN

Het gebruik van autostoeltjes kan op sommige autozittingen met een kwetsbare bekleding (zoals velours of leer) sporen nalaten en/of deze doen verkleuren. U kunt dit voorkomen door bijvoorbeeld een deken of een handdoek onder het autostoeltje op de stoel te leggen. Raadpleeg in dit verband ook onze reinigingsinstructies. Het is van groot belang dat u die opvolgt voordat u het autostoeltje voor het eerst gebruikt. Ook met de meegeleverde ISOFIX-geleidehulzen beschermt u de autostoel. Zie voor installatie het hoofdstuk: "INSTALLATIE VAN DE BASIS".

## OCHRONA TAPICERKI SAMOCHODOWEJ

Ślady użytkownika i/lub blaknięcie może wystąpić na niektórych fotelach/kanapach samochodowych wykonanych z delikatnego materiału (np. welur, skóra itp.), na których używany jest fotelik samochodowy. Aby tego uniknąć można zabezpieczyć tapicerkę przez podłożenie koca lub ręcznika pod fotelik. Zachęcamy do zapoznania się z zaleceniami dotyczącymi czyszczenia fotelika oraz jego tapicerki. Należy ich bezwzględnie przestrzegać przed pierwszym skorzystaniem z fotelika. Użytkowanie łączników ISOFIX ochroni fotelik samochodowy. W celu uzyskania instrukcji montażu patrz rozdział: „MONTAŻ BAZY W SAMOCHODZIE”.

FR

NL

PL

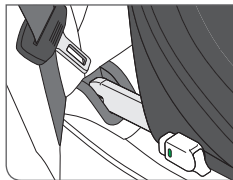
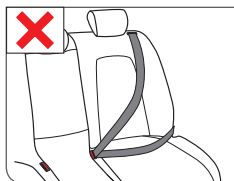
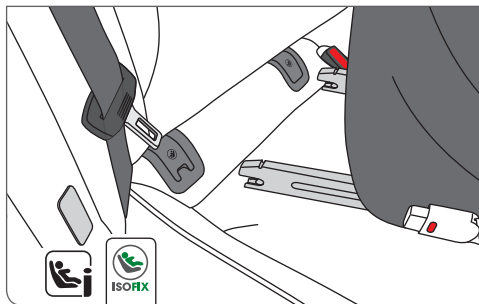

## POSITION CORRECTE DANS LE VÉHICULE

Ce produit est un siège auto i-Size. Le siège est homologué conformément à la réglementation UN R129/02, et destiné à une utilisation dans les places assises de véhicules compatibles i-Size comme indiqué par les constructeurs automobiles dans le manuel d'utilisation du véhicule. Si votre véhicule n'est pas équipé d'une position i-Size, merci de vérifier la liste sur notre site web afin de savoir si l'installation est autorisée. Si votre véhicule n'est pas équipé du système ISOFIX, contactez votre constructeur.

Toutefois dans des cas exceptionnels, le siège auto peut être utilisé sur la place passager avant. Dans ce cas, respectez les points suivants :

- Vérifiez que le siège passager est équipé du système ISOFIX. Si votre véhicule ne possède pas de connecteurs ISOFIX vous ne pouvez pas utiliser le siège.
- désactivez l'airbag passager. Si cela n'est pas possible dans votre véhicule, l'utilisation du siège auto côté passager est interdite.
- Il est impératif que vous vous conformiez aux recommandations du constructeur du véhicule.

**!** **ATTENTION !** Les bagages et autres objets mobiles placés dans le véhicule, qui pourraient causer des blessures en cas d'accident, doivent toujours être fixés de manière appropriée. Ils peuvent devenir des projectiles mortels en cas d'accident.



## JUISTE PLAATS IN HET VOERTUIG

Dit is het verbeterde autostoeltje i-Size. Het is goedgekeurd conform ECE R129/02 voor gebruik op voor i-Size geschikte autostoelen, zoals door de autofabrikant aangegeven in de handleiding van het voertuig. Als uw voertuig geen i-Size-stoelpositie heeft, controleer dan op het overzicht van voertuigtypes dat is meegeleverd of bijvoorbeeld op onze homepage of de installatie is toegestaan. Als uw auto geen ISOFIX heeft, neem dan contact op met de autofabrikant. In uitzonderlijke gevallen mag het autostoeltje ook op de passagiersstoel voorin worden gebruikt. Let daarbij op het volgende:

- Controleer of de passagiersstoel ISOFIX heeft. Als die geen ISOFIX heeft, mag het autostoeltje niet worden gebruikt.
- Deactiveer de airbag van de passagiersstoel. Als dat niet mogelijk is in uw voertuig, is gebruik van het autostoeltje aan de passagierskant verboden.
- Het is van essentieel belang dat u de aanbevelingen van de autofabrikant opvolgt.

**!** **BELANGRIJK!** Bagage en andere losse voorwerpen in de auto, die letsel kunnen veroorzaken tijdens een ongeval, moeten altijd veilig zijn vastgemaakt. Ze kunnen tijdens een auto-ongeval veranderen in dodelijke projectielen.

## POPRAWNY MONTAŻ W POJEŹDZIE

Baza posiada homologację i-Size. Homologacja zgodna z regulacją UN R129/02, do użytku w samochodach zgodnych z normą „i-Size” jak wskazano w instrukcji obsługi samochodu. Jeśli Twój samochód nie posiada pozycji zgodnej z normą i-Size, należy sprawdzić na dołączonej liście marek samochodów czy dozwolony jest montaż fotelika w samochodzie. Jeśli Twój samochód nie jest wyposażony w ISOFIX, skontaktuj się z producentem samochodu. W wyjątkowych przypadkach fotelik można zamontować na przednim siedzeniu pasażera. W tym przypadku zwróć uwagę na następujące punkty:

- Sprawdź czy fotel wyposażony jest w ISOFIX. Jeśli nie, to w tym samochodzie nie będziesz mógł korzystać z tego modelu fotelika.
- Pamiętaj aby wyłączyć poduszkę powietrzną pasażera. W przypadku braku możliwości dezaktywowania poduszki powietrznej, nie ma możliwości montażu fotelika samochodowego na miejscu pasażera.
- Konieczne jest, aby stosować się do zaleceń producenta pojazdu.

**!** **OSTRZEŻENIE!** Zabezpiecz wszystkie rzeczy znajdujące się w samochodzie jak np. bagaże lub inne obiekty, które mogłyby spowodować uszkodzenie w razie kolizji/wypadku. Mogą one spowodować uszkodzenia ciała, a nawet śmierć w razie wypadku/ostrego hamowania.

FR

NL

PL

**!** **ATTENTION !** Ne laissez jamais votre enfant sans surveillance dans le véhicule.

**!** **ATTENTION !** Les pièces en plastique du siège auto se réchauffent en plein soleil et l'enfant peut subir des brûlures. Protégez votre enfant et son siège contre l'exposition directe du soleil (par exemple en le couvrant avec un linge de couleur claire).

**!** **ATTENTION !** Le siège auto ne convient pas à une utilisation avec une ceinture de sécurité conventionnel. Si le siège auto est fixé avec la ceinture de sécurité du véhicule, en cas d'accident, l'enfant et les autres occupants du véhicule peuvent être gravement blessés ou tués.

**!** **ATTENTION !** Il est interdit d'utiliser le siège auto sur des sièges de véhicule installés perpendiculairement au sens du déplacement. Le siège enfant ne doit pas être utilisé sur les sièges orientés vers l'arrière, comme par exemple dans une camionnette ou un minibus.

**!** **BELANGRIJK!** Laat uw kind nooit alleen in de auto achter.

**!** **BELANGRIJK!** De kunststof onderdelen van het kinderbeveiligingssysteem kunnen warm worden in de zon en het kind brandwonden bezorgen. Bescherm uw kind en het autostoeltje tegen directe blootstelling aan de zon (bijvoorbeeld door er een lichte doek overheen te leggen).

**!** **BELANGRIJK!** Het autostoeltje is niet geschikt voor gebruik met een conventioneel autogordel. Als het stoeltje met de autogordel wordt vastgemaakt, kunnen het kind en andere inzittenden tijdens een ongeval ernstig of dodelijk letsel oplopen.

**!** **BELANGRIJK!** Dit autostoeltje mag niet worden gebruikt op autostoelen die haaks op de rijrichting staan. Het autostoeltje mag niet worden gebruikt op achterwaarts gerichte stoelen, zoals in een bestelwagen of (mini)busje.

**!** **OSTRZEŻENIE!** Nigdy nie zostawiaj dziecka w samochodzie bez opieki.

**!** **OSTRZEŻENIE!** Plastikowe elementy fotelika nagrzewają się pozostawione w nasłonecznionym miejscu. Uważaj, gdyż mogą oparzyć dziecko. Chroni swoje dziecko oraz fotelik przed bezpośrednią ekspozycją na słońce (np. przykrywając fotelik tkaniną).

**!** **OSTRZEŻENIE!** Fotelika nie można przypinać samochodowym pasem bezpieczeństwa. W razie wypadku, gdy fotelik jest przypięty pasem bezpieczeństwa, dziecko oraz inni pasażerowie mogą doznać poważnych a nawet śmiertelnych obrażeń ciała.

**!** **OSTRZEŻENIE!** Fotelika nie można używać w samochodach, w których fotel/kanapa samochodowa znajduje się bokiem do kierunku jazdy. Fotelika nie należy używać w samochodach, gdzie fotel/kanapa samochodowa jest zamontowana tyłem do kierunku jazdy, np. w vanach lub minibusach.

FR

NL

PL

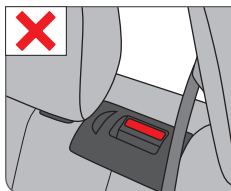
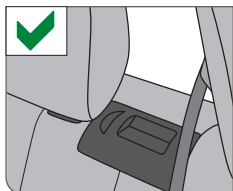

## SÉCURITÉ DANS LE VÉHICULE

**!** **ATTENTION !** Ne jamais utiliser le siège auto sur une place équipée d'un airbag frontal. Ceci ne s'applique pas aux airbags latéraux.

**NOTE !** L'airbag frontal de grand volume s'ouvre de façon explosive et peut causer des blessures graves ou même la mort de votre enfant.

**!** **ATTENTION !** Le siège auto et la base doivent toujours être fixés correctement dans le véhicule même lorsqu'ils ne sont pas utilisés. En cas de freinage d'urgence ou d'accident, un siège auto non attaché peut causer des blessures aux autres passagers et à vous même.

Afin de garantir la meilleure sécurité possible pour tous les passagers, assurez-vous que...

- Les dossiers inclinables des banquettes soient relevés dans leur position initiale droite
- En installant le siège auto sur le siège passager avant, celui-ci soit reculé au maximum.
- vous fixez correctement tous les objets susceptibles de causer des blessures en cas d'accident.
- tous les passagers du véhicule sont attachés.

## VEILIGHEID IN DE AUTO

**!** **BELANGRIJK!** Plaats het stoeltje nooit op een stoel met een geactiveerde voorairbag. Dit geldt niet voor zogeheten zij-airbags.

**LET OP!** De grote airbag aan de voorzijde wordt in zeer korte tijd explosief opgeblazen en kan daardoor ernstig letsel of zelfs overlijden van het kind tot gevolg hebben.

**!** **BELANGRIJK!** Het autostoeltje en de basis moeten altijd correct zijn geïnstalleerd in het voertuig, ook als ze niet worden gebruikt. Door plotseling remmen of tijdens een ongeval kan een niet vastgemaakt autostoeltje andere passagiers of uzelf verwonden.

Om de hoogst mogelijke veiligheid van alle passagiers te garanderen is het nodig dat...

- klapbare rugleuningen in het voertuig rechtop staan en zijn vergrendeld.
- de passagiersstoel zo ver mogelijk naar achteren staat als u het autostoeltje op deze stoel installeert.
- u alle voorwerpen die letsel kunnen veroorzaken tijdens een ongeval goed opbergt.
- alle passagiers in het voertuig hun gordel dragen.

## BEZPIECZEŃSTWO W SAMOCHODZIE

**!** **OSTRZEŻENIE!** Nie korzystaj z fotelika samochodowego na przednim fotelu pasażera z włączoną przednią poduszką powietrzną. Nie dotyczy to bocznych poduszek powietrznych tzw. kurtyn powietrznych.

**UWAGA!** Przednia poduszka powietrzna aktywowana jest eksplozywnie i może zranić Twoje dziecko lub doprowadzić do śmierci.

**!** **OSTRZEŻENIE!** Fotelik samochodowy i baza zawsze muszą być przypięte pasami bezpieczeństwa, nawet kiedy nie podróżuje w nim dziecko. W przypadku nagłego hamowania lub wypadku, niezabezpieczony fotelik może zranić pasażerów.

W celu zapewnienia możliwie najlepszego bezpieczeństwa wszystkim pasażerom upewnij się, że:

- składane oparcia w samochodzie są zablokowane w pozycji pionowej.
- montując fotelik na przednim siedzeniu pasażera, fotelik znajduje się w najbardziej odsuniętej do tyłu pozycji.
- wszystkie przedmioty znajdujące się w samochodzie zostały zabezpieczone i nie stworzą zagrożenia w przypadku nagłego hamowania/wypadku.
- wszyscy pasażerowie mają zapięte pasy.

FR

NL

PL

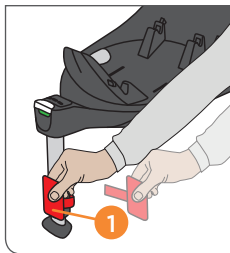

## AVANT LA PREMIÈRE UTILISATION

**!** **ATTENTION !** Pour que l'indicateur sonore fonctionne, il est obligatoire d'enlever le verrou en plastique **(1)**.

Un signal d'avertissement caractéristique sera audible jusqu'à ce que la base soit correctement installée (voir chapitre : « AJUSTER LE PIED DE SUPPORT »).

**NOTE !** Si le pied de support est déplié, que le verrou de transport est retiré et qu'il n'y a pas de bruit, vous devez changer la pile (voir chapitre : « COMMENT CHANGER LA PILE »).

## VÓÓR HET EERSTE GEBRUIK

**!** **BELANGRIJK!** Het geluidssignaal werkt alleen als de plastic vergrendeling is verwijderd **(1)**.

Er is een kenmerkend geluidssignaal hoorbaar totdat de basis juist is geïnstalleerd (zie hoofdstuk: "AANPASSING VAN DE STEUNVOET").

**LET OP!** Als de steunvoet uitgekapt is en de transportvergrendeling is verwijderd en er geen geluid hoorbaar is, moet u de batterij vervangen (zie hoofdstuk: "HET VERVANGEN VAN DE BATTERIJ").

## PRZED PIERWSZYM UŻYCIEM

**!** **OSTRZEŻENIE!** Aby ostrzeżenie dźwiękowe działało poprawnie należy koniecznie zdjąć plastikową osłonę **(1)**.

Dopóki baza nie zostanie poprawnie zamocowana, słyszalny będzie dźwięk ostrzegawczy (patrz rozdział: „REGULACJA NOGI FOTELIKA”).

**UWAGA!** Jeśli noga fotelika jest rozłożona, a blokada jest zdjęta i nie pojawił się dźwięk ostrzegawczy, należy wymienić baterię (patrz rozdział: „JAK WYMIENIĆ BATERIĘ”).

FR

NL

PL

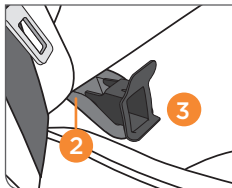

## INSTALLATION DE LA BASE

Veuillez sélectionner un siège approprié dans le véhicule.

**NOTE !** Si votre véhicule n'est pas équipé de sièges i-Size, merci de vérifier la liste de compatibilité du produit.

**NOTE !** Les points d'ancrage ISOFIX (2) se composent de deux pattes métalliques par siège et sont situés entre le dossier et le siège de la voiture. En cas de doute, consultez le manuel d'instructions de votre voiture pour obtenir de l'aide.

- Si les points d'ancrage ISOFIX (2) de votre véhicule sont difficiles d'accès, vous devez utiliser les guides d'insertion ISOFIX (3) qui fixent en permanence les points d'attache ISOFIX (2).

**NOTE !** N'entreposez aucun objet sur le plancher de la voiture au niveau du siège auto.



## INSTALLATIE VAN DE BASIS

Kies de juiste stoel in het voertuig.

**LET OP!** Als uw auto niet is uitgerust met een i-Size-autostoel, controleer dan de bij het product meegeleverde typelijst.

**LET OP!** De ISOFIX-ankerpunten **(2)** zijn twee metalen beugels per stoel, die geplaatst zijn tussen de rugleuning en zitting van de auto. Als u twijfelt, lees dan de handleiding van uw auto voor meer informatie.

- Als de ISOFIX-punten **(2)** van uw voertuig lastig toegankelijk zijn, gebruik dan de meegeleverde ISOFIX-montagehulpen **(3)** die permanent op de ISOFIX-ankerpunten **(2)** kunnen worden geplaatst.

**LET OP!** Leg geen voorwerpen in het voetgedeelte aan de voorkant van het autostoeltje.

## MONTAŻ BAZY

Wybierz odpowiednie miejsce w pojeździe.

**UWAGA!** Jeśli Twój samochód nie posiada pozycji siedzącej i-Size, sprawdź załączoną listę pojazdów.

**UWAGA!** Dwa punkty zaczepu ISOFIX **(2)** zlokalizowane są pomiędzy oparciem a siedziskiem fotela samochodowego. W razie jakiegokolwiek wątpliwości, należy skorzystać z samochodowej instrukcji obsługi.

- Jeśli punkty zaczepu ISOFIX **(2)** w Twoim samochodzie są ciężko dostępne, skorzystaj z nakładek **(3)** dołączonych do fotelika i umieść je w punktach zaczepu ISOFIX **(2)** na stałe.

**UWAGA!** W miejscu, gdzie rozstawiona będzie noga fotelika na podłodze samochodowej nie mogą znajdować się żadne elementy.

FR

NL

PL

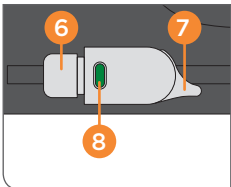
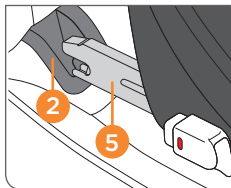
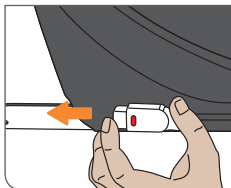
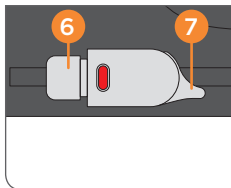
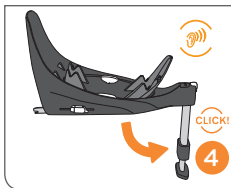

- Toujours déplier le pied de support **(4)** jusqu'à ce qu'il se verrouille.

**NOTE !** Un signal d'avertissement caractéristique sera audible jusqu'à ce que la base soit correctement installée (voir chapitre : « AJUSTER LE PIED DE SUPPORT »).

**NOTE !** Si le pied de support est déplié, que le verrou de transport est retiré et qu'il n'y a pas de bruit, vous devez changer la pile (voir chapitre : « COMMENT CHANGER LA PILE »).

- Libérez le système de blocage des connecteurs ISOFIX **(5)**. Les deux verrous peuvent être indépendamment réglés. Poussez les deux boutons **(6)** et **(7)** simultanément tout en tirant les connecteurs ISOFIX de la base jusqu'à la butée.
- Les connecteurs ISOFIX **(5)** doivent se fixer dans les points d'ancrage ISOFIX **(2)** en émettant un clic audible.
- Assurez-vous que le siège reste bien en place en essayant de l'extraire.
- L'indicateur de sécurité vert **(8)** doit être clairement visible au niveau des deux boutons de déverrouillage ISOFIX.
- Ensuite, poussez la base dans la direction du dossier jusqu'à ce qu'elle soit complètement alignée avec le dossier.

**NOTE !** En bougeant la base sur les côtés, elle s'ajustera mieux contre le dossier.

- Klap de steunvoet altijd **(4)** uit tot deze is vergrendeld.

**LET OP!** Er is een kenmerkend geluidssignaal hoorbaar totdat de basis juist is geïnstalleerd (zie hoofdstuk: "AANPASSING VAN DE STEUNVOET").

**LET OP!** Als de steunvoet uitgeklap is en de transportvergrendeling is verwijderd en er geen geluid hoorbaar is, moet u de batterij vervangen (zie hoofdstuk: "HET VERVANGEN VAN DE BATTERIJ").

- Ontgrendel de ISOFIX-connectoren **(5)**. Beide vergrendelingen kunnen afzonderlijk worden versteld. Druk beide knoppen **(6)** en **(7)** gelijktijdig in en trek de ISOFIX-connectoren uit de basis tot de eindstop.
- Duw de ISOFIX-connectoren **(5)** in de ISOFIX-ankerpunten **(2)** met een hoorbare klik.
- Controleer of de basis goed vastzit door aan de ISOFIX-montagehulpen te trekken.
- De groene veiligheidsindicator **(8)** moet nu goed zichtbaar zijn op beide ISOFIX-ontgrendelingsknoppen.
- Duw nu de basis naar de rugleuning toe tot deze volledig aansluit op die rugleuning.

**LET OP!** Als u de basis opzij duwt, wordt deze nog sterker verankerd met de rugleuning.

- Rozlóż nogę wpierającą **(4)** aż się zablokuje.

**UWAGA!** Charakterystyczny ostrzegawczy dźwięk będzie słyszalny do momentu aż baza nie zostanie poprawnie zamontowana (patrz rozdział: „REGULACJA NOGI FOTELIKA”).

**UWAGA!** Jeśli noga jest rozłożona, a blokada zdjęta i nie słychać dźwięku ostrzegawczego, należy wymienić baterię (patrz rozdział: „JAK WYMIENIĆ BATERIĘ”).

- Zwolnij blokadę uchwytów ISOFIX **(5)**. Obie blokady mogą być regulowane niezależnie od siebie. Wciśnij jednocześnie przyciski **(6)** i **(7)** i wyciągnij łączniki ISOFIX z bazy do samego końca.
- Prowadnice uchwytów ISOFIX **(5)** muszą zablokować się w zaczepach ISOFIX **(2)**. Usłyszysz wyraźne kliknięcie.
- Upewnij się, że fotelik trzyma się stabilnie w miejscu, próbując wyciągnąć go z ISOFIX.
- Zielony wskaźnik bezpieczeństwa **(8)** musi być wyraźnie widoczny po obu stronach przycisków zwalnających blokadę ISOFIX.
- Następnie popchnij fotelik w kierunku oparcia tak, by dokładnie dopasował się do oparcia siedzenia smochodowego.

**UWAGA!** Poruszanie bazą na boki spowoduje lepsze dopasowanie fotelika do oparcia siedzenia.

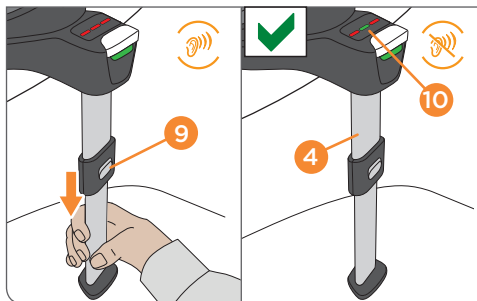
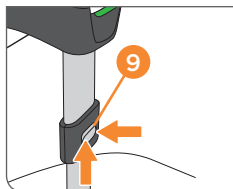

## AJUSTER LA JAMBE DE CHARGE

Vérifiez que le pied de support (4) est fixé vers l'avant. Poussez le bouton de réglage situé sur le pied de support (9) vers le haut et appuyez dessus pour tirer le pied de support (4) jusqu'à ce qu'il touche le plancher du véhicule. Ensuite, tirez le pied de support jusqu'à la position de verrouillage suivante pour assurer une transmission de force optimale. L'indicateur du pied de support (10) situé sur la base deviendra VERT et le bruit caractéristique s'arrêtera.

**NOTE !** Assurez-vous que la base repose aussi plat que possible sur le siège d'auto.

**! ATTENTION !** Le pied de support (4) doit toujours être en contact direct avec le plancher du véhicule. Il ne doit pas y avoir d'objets ou d'espaces entre le plancher du véhicule et le pied de support. Si des compartiments de stockage sont intégrés dans le plancher, vous devez contacter le constructeur du véhicule.

## AANPASSEN VAN DE STEUNVOET

Zorg dat de steunvoet (4) is vastgemaakt in de voorwaartse positie. Duw de instellingsknop (9) op de steunvoet omhoog en druk hem in om de steunvoet uit te trekken. Trek de steunvoet (4) uit tot deze op de bodem van de auto staat. Trek daarna de steunvoet naar het volgende vergrendelingsniveau voor optimale krachtengeleiding. De indicator op de steunvoet (10) op de basis wordt GROEN en het kenmerkende geluid stopt.

**LET OP!** Zorg dat de basis zo vlak mogelijk op de autozitting staat.

**!** **BELANGRIJK!** De steunvoet (4) moet altijd direct contact maken met de bodem van de auto. Er mogen geen voorwerpen of ruimte tussen de bodem en de steunvoet zijn. Als er opbergvakken op de vloer van het voertuig zijn, dient u contact op te nemen met de autofabrikant.

## REGULACJA NOGI STABILIZUJĄCEJ

Upewnij się, że noga (4) znajduje się przodem do kierunku jazdy. Naciśnij przycisk (9) i wyciągnij nogę. Wyciągnij nogę (4) do momentu aż bezpiecznie oprze się o podłogę samochodową. Następnie wyciągnij stopę tak, aby znalazła oparcie o podłogę. Upewnij się, że wskaźnik nogi fotelika (10) znajdujący się na bazie pokazuje kolor ZIELONY ze słyszalnym kliknięciem.

**UWAGA!** Upewnij się, że fotelik spoczywa płasko na fotelu samochodowym.

**!** **OSTRZEŻENIE!** Noga wspierająca fotelik (4) musi być zawsze oparta o podłogę w samochodzie. Nie wolno umieszczać żadnych przedmiotów pod nogą fotelika. Jeśli w podłodze jest schowek podłogowy, skontaktuj się z producentem samochodu.

FR

NL

PL

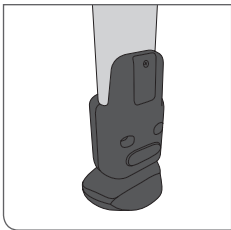

## COMMENT CHANGER LA PILE

Suivez la procédure suivante pour changer la pile :

- Tenez toutes les piles hors de portée des enfants.
- N'utilisez que des piles de type CR2032.
- Une pile vide doit toujours être retirée afin de protéger le produit des fuites de liquides.
- N'exposez jamais ce produit ou la pile au feu.
- N'utilisez pas de piles usagées ou présentant des signes de fuite ou de fissure.
- Utilisez uniquement des piles neuves de haute qualité.
- Faites attention à la polarité (+/-).

Pour changer la pile, vous devez ouvrir le compartiment situé à l'arrière du pied de support à l'aide d'un tournevis. Après avoir changé la pile, il est obligatoire de fermer à nouveau ce compartiment. Le signal d'avertissement caractéristique est audible si le pied de support n'est pas installé correctement.

## HET VERVANGEN VAN DE BATTERIJ

Neem het volgende in acht als u de batterij wilt vervangen:

- houd alle batterijen buiten het bereik van kinderen;
- gebruik uitsluitend batterijen van het aanbevolen type (CR2032);
- een lege batterij dient altijd te worden verwijderd om te voorkomen dat vloeistoffen op het stoeltje lekken;
- stel dit product of de batterij nooit bloot aan vuur;
- gebruik geen oude batterijen of batterijen die barsten of tekenen van lekkage vertonen;
- Gebruik alleen hoogwaardige, nieuwe batterijen;
- let op de juiste polariteit (+/-).

Om de batterij te verwisselen, opent u met een schroevendraaier het vakje aan de achterkant van de steunvoet. Na het verwisselen van de batterij is het absoluut noodzakelijk om dit vakje weer te sluiten. Het kenmerkende waarschuwingssignaal is hoorbaar als de steunvoet niet op de juiste wijze is geïnstalleerd.

## JAK WYMIENIĆ BATERIĘ

Weź pod uwagę wymienione poniżej wskazówki w celu wymiany baterii:

- Trzymaj baterie z dala od dzieci.
- Używaj wyłącznie rekomendowanych baterii typu CR2032.
- Zużyte baterie muszą zostać wyjęte aby zapobiec wyciekaniu cieczy.
- Unikaj kontaktu produktu oraz baterii z ogniem.
- Nie używaj starych baterii ani takich, które przeciekają lub są pęknięte.
- Używaj wyłącznie wysokiej jakości, nowych baterii.
- Zwróć uwagę na prawidłowe ułożenie baterii (+/-).

Aby wymienić baterię, należy otworzyć schowek umieszczony w tylnej części nogi stabilizującej przy pomocy śrubokręta. Po wymianie baterii należy koniecznie zamknąć schowek. Jeśli nie zostanie on zamknięty poprawnie, usłyszysz charakterystyczny dźwięk ostrzegawczy.

FR

NL

PL

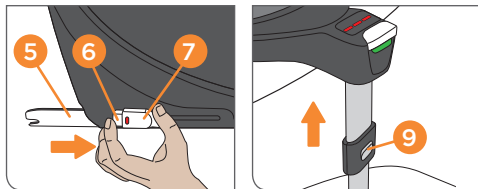

## RETIRER LA BASE DU VÉHICULE

- Déverrouillez les deux connecteurs ISOFIX (5) en appuyant sur les boutons (6) et (7) simultanément et retirez-les des guides de connexion ISOFIX.
- Retirez la base des points d'ancrage ISOFIX (2).
- Poussez les connecteurs (5) pour les remettre dans leur position d'origine.
- En appuyant sur le bouton de réglage (9), vous pouvez remettre le pied de support dans sa position d'origine, puis le replier pour économiser de l'espace.



## DE BASIS UIT HET VOERTUIG VERWIJDEREN

- Ontgrendel beide ISOFIX-grijparmen **(5)** door de knoppen **(6)** en **(7)** tegelijkertijd in te drukken en trek ze uit de ISOFIX-montagehulpen.
- Trek de basis uit de ISOFIX-ankerpunten. **(2)**.
- Duw de grijparmen **(5)** terug in hun uitgangspositie.
- Door op de instellingsknop te drukken **(9)** kunt u de steunvoet in de uitgangspositie terugbrengen en deze terugklappen om ruimte te besparen.

## WYJMOWANIE BAZY Z SAMOCHODU

- Odblokuj oba uchwyty ISOFIX **(5)** jednocześnie naciskając przyciski **(6)** i **(7)**, następnie wyciągnij je z prowadnic ISOFIX.
- Wyciągnij bazę z zaczepów ISOFIX **(2)**.
- Ustaw uchwyty **(5)** w pozycji początkowej.
- Naciskając przycisk regulacji **(9)** można odepchnąć nogę stabilizującą do pozycji wyjściowej. Następnie złóż ją z powrotem.

FR

NL

PL

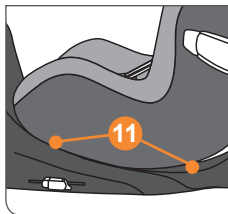

## INSTALLATION DU SIÈGE AUTO SUR LA BASE

**NOTE !** Assurez-vous que la surface de la base ne contient pas d'objets.

**NOTE !** Avant d'installer le siège, veillez à ce que la base soit tournée dans la position autorisée pour la position de conduite ou d'embarquement (voir chapitre : « FONCTION DE ROTATION »).

Placez le siège auto sur la base. Vérifiez que les deux barres de verrouillage (11) se verrouillent et font entendre un « CLIC » audible. Vérifiez si le voyant (12) situé sur la base est VERT. Si le voyant n'est pas VERT, le siège auto n'est pas correctement verrouillé. Si nécessaire, répétez la procédure.

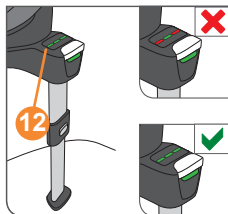

Activez le protecteur latéral (14) (voir chapitre « RÉGLAGE DES PROTECTIONS LATÉRALES »).

**NOTE !** Les nouveau-nés et les nourrissons qui ne sont pas encore capables de s'asseoir seuls (jusqu'à environ 1 an) doivent toujours, pour des raisons orthopédiques et de sécurité, être transportés dos à la route dans la position d'inclinaison la plus plane.

**NOTE !** Tenez l'enfant loin de toute pièce mobile lorsque vous réglez le siège auto. Tenez l'enfant loin du siège auto lorsque vous l'installez ou le retirez du véhicule. Il existe un risque que les doigts de l'enfant puissent être coincés et blessés par des actions de ciseaux inévitables.

## HET AUTOSTOELTJE OP DE BASIS PLAATSEN

**LET OP!** Zorg dat het oppervlak van de basis vrij van voorwerpen is.

**LET OP!** Voordat u het stoeltje installeert, moet u ervoor zorgen dat de basis ofwel in de toegestane positie voor rijden is gedraaid (zie hoofdstuk: "DRAAIFUNCTIE").

Plaats het autostoeltje op de basis. Zorg dat beide vergrendelingsknoppen **(11)** met een hoorbare KLIK vergrendeld zijn. Controleer of de basisindicator **(12)** op de basis GROEN is. Als de indicator niet GROEN is, is het autostoeltje niet goed vergrendeld. Herhaal zo nodig de procedure.

Activeer de zijbescherming **(14)** (zie hoofdstuk "AANPASSEN VAN DE ZUBESCHERMERS").

**LET OP!** Pasgeboren baby's en baby's die nog niet uit zichzelf rechtop kunnen zitten (tot ongeveer 1 jaar) dienen om orthopedische en veiligheidsredenen altijd in de vlakst mogelijke achterwaarts gerichte stand te worden vervoerd.

**LET OP!** Er mogen geen losse onderdelen tegen het kind aan liggen als u het autostoeltje verstelt. Houd kinderen uit de buurt als u het stoeltje in het voertuig installeert of eruit haalt. Door onvermijdelijke schaarbewegingen van onderdelen kunnen de vingers van het kind bekneld en verwond raken.

## MONTAŻ FOTELIKA NA BAZIE

**UWAGA!** Upewnij się, że pod bazą nie znajdują się żadne objekty.

**UWAGA!** Przed zamocowaniem fotelika, upewnij się, że baza zamocowana jest w kierunku autoryzowanym do jazdy (patrz rozdział: „OBRACANIE FOTELIKA”).

Umieść fotelik na bazie. Upewnij się, że w obydwu zaczepach **(11)** fotelik zablokował się słyszalnym „KLIKNIĘCIEM”. Sprawdź czy wskaźnik na bazie **(12)** jest ZIELONY. Jeżeli wskaźnik nie jest ZIELONY oznacza to, że fotelik nie został poprawnie wpięty. Jeśli zajdzie taka potrzeba, powtórz procedurę.

Aktywuj osłonę boczną **(14)** (patrz rozdział „REGULACJA OSŁON BOCZNYCH”).

**UWAGA!** Noworodki i dzieci, które jeszcze samodzielnie nie siedzą (do ok. 1 r.ż.) powinny być zawsze przewożone w możliwie najbardziej płaskiej pozycji tyłem do kierunku jazdy.

**UWAGA!** Podczas regulacji fotelika dziecko nie powinno mieć żadnych luźnych przedmiotów. Trzymaj dziecko z dala od fotelika samochodowego podczas jego montażu i demontażu w samochodzie. Istnieje ryzyko przycięcia i skaleczenia palców dziecka.

FR

NL

PL

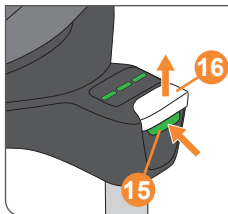

## RETRAIT

**NOTE !** Pour éviter d'endommager votre voiture et le siège auto, la protection latérale doit être repliée avant de retirer le siège auto (voir chapitre « RÉGLAGE DES PROTECTIONS LATÉRALES »).

Appuyez sur le bouton vert de déverrouillage **(15)** et tirez le bouton de déverrouillage supérieur **(16)** vers le haut pour dégager le siège auto de la base. Inclinez légèrement le siège. Le voyant de la base devient ROUGE. Vous pouvez maintenant relâcher les boutons de déverrouillage **(15)** et **(16)** pour soulever le siège de la base.

## VERWIJDEREN

**LET OP!** Om beschadiging van uw auto en het autostoeltje te voorkomen, dient de zijbeschermer teruggeduwd te worden voordat u het stoeltje verwijdert (zie hoofdstuk "AANPASSEN VAN DE ZIJBESCHERMERS").

Druk op de groene ontgrendelingspal **(15)** en trek aan de bovenste ontgrendelingspal **(16)** om het autostoeltje van de basis te ontgrendelen. Kantel de zitting iets. De indicator op de basis is nu ROOD. Nu kunt u de ontgrendelingsknoppen **(15)** en **(16)** loslaten om het autostoeltje van de basis te tillen.

## WYJMOWANIE

**UWAGA!** Aby zapobiec uszkodzeniu samochodu oraz fotelika, osłony boczne powinny zostać złożone przed wyjęciem fotelika z samochodu (patrz rozdział „REGULACJA OSŁON BOCZNYCH”).

Naciśnij zielony przycisk **(15)** i pociągnij wyżej położony przycisk zwalniający **(16)** aby wyjąć fotelik z bazy. Odchyl lekko fotelik do tyłu. Wskaźnik na bazie jest CZERWONY. Zwolnij przyciski **(15)** i **(16)** i wyjmij fotelik z bazy.

FR

NL

PL

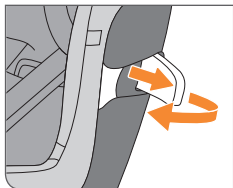
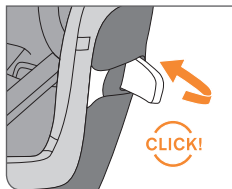

## RÉGLAGE DES PROTECTIONS LATÉRALES

La Protection Linéaire contre les Impacts Latéraux (L.S.P.) est intégrée au siège auto. Ce système améliore la sécurité de votre enfant en cas de collision latérale. Pour le meilleur effet protecteur possible, déplier le L.S.P. autant que possible du côtés de la portière du véhicule. Pour libérer le système de protection linéaire contre les impacts latéraux (ou L.S.P.), appuyez sur la zone marquée **(17)** sur le système L.S.P.

S'il n'est pas possible de déplier complètement le système L.S.P. avec une portière fermée, vous pouvez aussi utiliser le siège auto pour bébé avec un système L.S.P. fermé.

**NOTE !** Vérifiez que la partie extensible est bien en place à l'aide du « CLIC » audible.

Afin de repousser le L.S.P. sur le siège, tirez le légèrement et pliez le, jusqu'à ce qu'il se verrouille avec un « CLIC » audible.

**NOTE !** Lorsque vous utilisez le siège auto sur la position centrale arrière, il est interdit de déplier le dispositif (L.S.P.).



**ATTENTION !** Il est interdit d'utiliser le système L.S.P. pour porter ou attacher le siège auto.

## AANPASSEN VAN DE ZIJBESCHERMERS

De "Linear Side-impact Protection" (Linear Side-impact beschermingssysteem) is in het autostoeltje ingebouwd. Met dit systeem wordt de veiligheid van het kind bij een zijdelingse botsing vergroot. Voor het optimale beschermende effect moet u de L.S.P. zo ver mogelijk uitschuiven in de richting van het portier dat zich het dichtst bij het autostoeltje bevindt. Om de L.S.P. te ontgrendelen druk op het gemarkeerde gebied **(17)** van de L.S.P. Als het niet mogelijk is de L.S.P. helemaal uit te klappen met een gesloten portier, kunt u het autostoeltje ook met een gesloten L.S.P. gebruiken.

**LET OP!** Zorg dat het uitschuifbare gedeelte op zijn plaats is vergrendeld met een hoorbare KLIK.

U kunt de L.S.P. weer geheel in de zitting opbergen door het systeem iets uit te trekken en vervolgens weer in te klappen totdat het met een duidelijke KLIK vergrendelt.

**LET OP!** Als u het stoeltje op de middenstoel in het voertuig gebruikt, is het verboden om de L.S.P. uit te klappen.

**!** **BELANGRIJK!** De L.S.P. mag niet worden gebruikt om het autostoeltje te dragen of te installeren.

## REGULACJA OSŁON BOCZNYCH

Oslony boczne „Linear Side-impact Protection” (L.S.P.) są wbudowane w fotelik samochodowy. System ten zwiększa bezpieczeństwo dziecka w przypadku zderzenia bocznego. Dla zapewnienia najlepszej ochrony, wyciągnij osłonę L.S.P. najdalej jak się da w kierunku drzwi, które są najbliższej fotelika dziecka. Aby wyjąć osłonę L.S.P. naciśnij oznaczony przycisk **(17)** na osłonach. Jeśli nie ma możliwości całkowitego rozłożenia osłon bocznych przy zamkniętych drzwiach samochodowych, można używać fotelika ze złożonymi osłonami L.S.P.

**UWAGA!** Upewnij się, że osłony L.S.P. są zablokowane. Potwierdzi to słyszalne kliknięcie.

Aby złożyć osłony boczne L.S.P. pociągnij je delikatnie i zamknij. Usłyszysz charakterystyczne „KLIKNIĘCIE”.

**UWAGA!** Przy instalacji fotelika na środku kanapy/środkowym siedzeniu, nie wysuwamy osłon (L.S.P.).

**!** **OSTRZEŻENIE!** Korzystanie z osłony L.S.P. w celu przenoszenia lub przypięcia fotelika jest niedozwolone!

FR

NL

PL

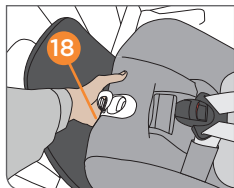

## RÉGLAGE DE L'ASSISE ET DE L'INCLINAISON

CYBEX SIRONA Z i-Size R offre jusqu'à 5 positions assises et inclinables différentes pour un transport sûr et confortable de votre enfant en voiture. Selon vos besoins, activez la poignée de réglage de position (18) à l'avant du siège pour enfant afin de placer le CYBEX SIRONA Z i-Size R dans la position d'inclinaison requise.

**!** **ATTENTION !** L'inclinaison de la position du siège par le conducteur pendant le voyage est interdite !

**!** **ATTENTION !** Assurez-vous toujours que la coque du siège émet un « CLIC » audible lors du verrouillage en position couchée ou assise.



## ZIT- EN KANTELVERSTELLING

De CYBEX SIRONA Z i-Size R biedt 5 verschillende zit- en kantelstanden voor veilig en comfortabel vervoer van uw kind in de auto. Trek, indien gewenst, aan de verstelgreep **(18)** aan de voorkant van het autostoeltje om de CYBEX SIRONA Z i-Size R in de gewenste kantelstand te brengen.

**!** **BELANGRIJK!** Aanpassing van de stand van het autostoeltje door de bestuurder tijdens het rijden is verboden!

**!** **BELANGRIJK!** Controleer altijd of de zittingschaal een duidelijke "KLIK" laat horen als het zitje in ligstand of rechtop wordt gezet.

## REGULACJA POZYCJI SIEDZĄCEJ I ODCHYLENIE

CYBEX SIRONA Z i-Size R oferuje 5 różnych pozycji siedzących oraz możliwości regulacji oparcia. Jeżeli jest taka potrzeba aktywuj rączkę do regulacji pozycji fotelika **(18)** znajdującą się z przodu fotelika. Umożliwia to ustawienie fotelika SIRONA Z i-Size R w wybranej pozycji.

**!** **OSTRZEŻENIE!** W trakcie jazdy nie wolno regulować oparcia fotelika!

**!** **OSTRZEŻENIE!** Zawsze upewnij się, że fotelik wyraźnie kliknie po ustawieniu w pozycji siedzącej lub odchylonej.

FR

NL

PL

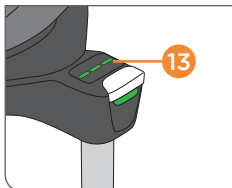
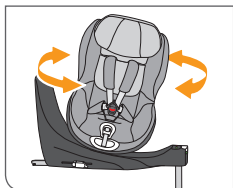
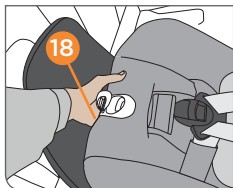

## FONCTION DE ROTATION

Le siège peut être pivoté, de façon à faciliter l'installation de votre enfant dans son siège et sa sortie.

**NOTE !** Ce n'est que lorsque le siège auto est dans la position la plus verticale et que l'indicateur (13) est ROUGE, que le siège auto peut être pivoté.

Pour pouvoir pivoter la coquille du siège en position d'embarquement, veuillez procéder comme suit :

- Tirez la poignée d'ajustement de position (18) et tout en maintenant la poignée tirée, placez la coquille du siège dans une position complètement verticale.
- À présent, vous pouvez pivoter la coquille du siège vers la porte et attacher l'enfant sans difficulté. Veuillez consulter le chapitre « SÉCURISER AU MOYEN DU SYSTÈME DE HARNAIS ».

**NOTE !** Avant de démarrer et prendre la route, vous devez remettre la coque du siège dans une position de base, et vérifier qu'elle est bien en place.

- Tournez la coque du siège dans sa position d'origine. Dès que cette position est atteinte, le siège doit être verrouillé au moins dans la première position assise. Vous entendrez alors un "CLICK" audible.
- Puis vérifiez si l'indicateur (13) situé sur la base est VERT. Si l'indicateur est ROUGE, le siège n'est pas verrouillé correctement. Si nécessaire, répétez la procédure.

## DRAAIFUNCTIE

Het autostoeltje kan worden gedraaid zodat u uw kind gemakkelijker in het voertuig plaatst of eruit haalt.

**LET OP!** Alleen als het autostoeltje volledig rechtop staat en de indicator **(13)** ROOD is, kan het autostoeltje worden gedraaid.

Om het zitje in de inzithouding te kunnen draaien, gaat u als volgt te werk:

- Trek aan de positie-instellingshendel **(18)** en breng de zitschaal volledig rechtop terwijl u de hendel vasthoudt.
- Nu kunt u de zittingschaal naar het portier draaien en het kind gemakkelijk vastmaken. Zie hoofdstuk "VASTMAKEN MET HET GORDELSYSTEEM".

**LET OP!** Voordat u op weg gaat, moet u de zittingschaal terugzetten in de basisstand en vergrendelen.

- Draai de zittingschaal terug in zijn uitgangspositie. Zodra de neutrale stand is bereikt, moet het stoeltje op zijn minst in de eerste zitstand worden vergrendeld. Dat merkt u door een hoorbare "KLIK".
- Controleer vervolgens of de indicator **(13)** op de basis GROEN is. Als de indicator ROOD is, is de zitting niet goed vergrendeld. Herhaal het proces zo nodig.

## OBACANIE FOTELIKA

Fotelik CYBEX SIRONA Z i-Size R można obracać o, co ułatwia wkładanie oraz wyciąganie dziecka z fotelika.

**UWAGA!** Tylko wtedy, gdy fotelik samochodowy znajduje się w najbardziej pionowej pozycji, a wskaźnik **(13)** pokazuje CZERWONY, fotelik można obrócić.

Aby móc obrócić obudowę fotelika w przód, należy wykonać następujące czynności:

- Pociągnąć uchwyt regulujący ustawienie **(18)** i trzymając go w takiej pozycji, ustawić obudowę fotelika w całkowicie pionowej pozycji.
- Teraz można obrócić obudowę fotelika w kierunku drzwi i bez trudu zapiąć dziecko. Patrz rozdział „ZABEZPIECZENIE ZA POMOCĄ SYSTEMU UPRZĘŻY”.

**UWAGA!** Zanim samochód ruszy, należy ustawić fotelik z powrotem w wybranej pozycji względem kierunku jazdy i zablokować go.

- Obróć fotelik do pozycji początkowej. Po ustawieniu fotelika w wybranej pozycji, zablokuj go przynajmniej w pierwszej pozycji odchylenia. Zostanie to potwierdzone wyraźnym „KLIKNIĘCIEM”.
- Następnie sprawdź czy wskaźnik na bazie **(13)** jest ZIELONY. Jeśli wskaźnik jest CZERWONY, fotelik nie został poprawnie zablokowany. Powtórz kroki jeśli zajdzie taka potrzeba.

FR

NL

PL

**NOTE !** Assurez-vous que la coque du siège est correctement verrouillée en essayant de la faire pivoter sans appuyer sur la poignée de réglage (18).

**NOTE !** Nous vous recommandons de désactiver les L.S.P. avant de faire pivoter le siège. Pour plus de détails voir le chapitre «REGLAGE DES PROTECTIONS LATERLES».

**NOTE !** Evitez que des saletés ou du sable ne pénètrent entre la coque supérieure du siège et la base. Ceci peut avoir un impact négatif sur les performances de la fonction de rotation et d'inclinaison. Dans ce cas, la saleté doit être enlevée avant de tourner et d'incliner davantage le siège afin d'éviter d'endommager le siège de manière permanente.

**!** **ATTENTION !** Pendant la conduite, le siège enfant doit toujours être verrouillé dans une position de base. N'utilisez jamais le siège dans une position d'installation ou dans tout autre position non verrouillée lorsque vous conduisez.

**LET OP!** Controleer of de zittingschaal juist is vergrendeld door te proberen deze te draaien zonder dat u de verstelgreep indrukt **(18)**.

**LET OP!** We adviseren u de L.S.P. te deactiveren voordat u het stoeltje draait. Zie voor meer informatie hoofdstuk: "AANPASSEN VAN DE ZUBESCHERMERS".

**LET OP!** Vermijd dat er vuil of zand tussen de bovenste schaal en de basis komt. Dat kan een negatieve invloed hebben op de draai- en kantelfunctie. Als dat toch gebeurt, dient u het vuil te verwijderen voordat u de zitting verder draait of kantelt om blijvende schade aan het stoeltje te vermijden.

**!** **BELANGRIJK!** Tijdens het rijden moet het autostoeltje altijd in een basispositie worden vergrendeld. Gebruik het stoeltje nooit in de instapstand of in een onvergrendelde tussenstand tijdens het rijden.

**UWAGA!** Upewnij się, że fotelik jest prawidłowo zablokowany, próbując go obrócić, bez naciskania dźwigni **(18)**.

**UWAGA!** Przed obrotem fotelika sugerujemy zamknąć L.S.P. Więcej szczegółów znajdziesz w rozdziale „REGULACJA OSŁON BOCZNYCH”.

**UWAGA!** Pomiedzy fotelem a bazą nie mogą znajdować się żadne elementy czy zanieczyszczenia np. okruchy, piasek. Może to mieć negatywny wpływ na sprawne funkcjonowanie np. rotację lub odchylenie fotelika. Jeśli jednak coś dostanie się pomiędzy bazą a fotelik, należy wypiąć fotel z bazy i wyczyścić powierzchnię. Niezastosowanie się do tego zalecenia, może skutkować poważnym uszkodzeniem fotelika.

**!** **OSTRZEŻENIE!** Podczas jazdy fotelik dziecięcy musi zawsze być zablokowany w pozycji podstawowej. Nigdy nie używaj fotelika w pozycji bocznej służącej wyłącznie do wkładania/wyjmowania dziecka ani w żadnym innym pośrednim ustawieniu.

FR

NL

PL

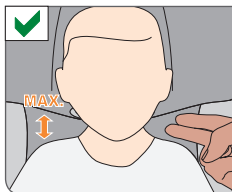
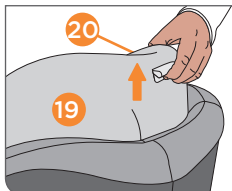

## RÉGLAGE DU SIÈGE

### Réglage de l'appui-tête

**NOTE !** Le réducteur nouveau-né protège votre enfant. Il doit être utilisé tant que la taille du bébé ne dépasse pas 60 cm.

**AVERTISSEMENT!** L'appui-tête (19) assure la meilleure protection possible pour votre enfant uniquement s'il est réglé à la hauteur optimale. La hauteur de l'appui-tête peut être réglée dans 12 positions différentes.

- L'appui-tête doit être réglé de telle sorte qu'il y ait un espace de 2 cm au maximum (la largeur d'environ 2 doigts) entre l'épaule de l'enfant et l'appui-tête.
- Tirez la poignée de réglage (20) vers le haut pour déverrouiller l'appui-tête (19). Maintenant vous pouvez ajuster l'appui-tête.

**NOTE !** Les bretelles sont fermement reliées à l'appui-tête et ne doivent pas être ajustées séparément.

## AANPASSEN AAN DE LICHAAMSOMVANG

### De hoofdsteen verstellen

**LET OP!** De inleg voor pasgeboren baby's beschermt uw kind. Hij dient gebruikt te worden tot een lengte van 60 cm.

**LET OP!** De hoofdsteen **(19)** biedt uw kind alleen optimale bescherming indien deze in de optimale hoogtestand is gezet. De hoofdsteen kan in 12 hoogtestanden worden gezet.

- De stand van de hoofdsteen moet zodanig zijn dat de ruimte tussen de schouder van het kind en de hoofdsteen maximaal 2 cm (ongeveer twee vingers breed) is.
- Trek de verstelgreep **(20)** omhoog om de hoofdsteen te ontgrendelen **(19)**. Nu kunt u de hoofdsteen verstellen.

**LET OP!** De schouderriemen zijn stevig aan de hoofdsteen bevestigd en hoeven niet afzonderlijk te worden versteld.

## DOPASOWANIE DO WZROSTU DZIECKA

### Regulacja zagłówek

**UWAGA!** Wkładka dla noworodka chroni Twoje dziecko. Używaj jej do momentu osiągnięcia przez dziecko 60 cm wzrostu.

**UWAGA!** Zagłówek **(19)** zapewnia maksimum bezpieczeństwa tylko wtedy, gdy dopasowany jest do wzrostu Twojego dziecka. Zagłówek posiada 12 pozycji regulacji.

- Zagłówek musi być ustawiony w taki sposób, by pozostawić max. 2 cm luzu pomiędzy ramionami dziecka a zagłówkiem.
- Pociągnij dźwignię regulacji **(20)** do góry aby odblokować zagłówek **(19)**. Teraz dokonaj regulacji zagłówek.

**UWAGA!** Pasy naramienne są połączone z zagłówkiem, dzięki czemu nie trzeba ich osobno regulować.

FR

NL

PL

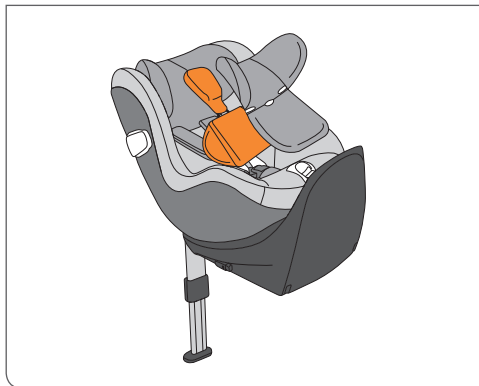

## RETIRER LES INSERTS

Le réducteur nouveau-né préinstallé aide à assurer le confort en position couchée et convient aux bébés les plus petits.

Le réducteur nouveau-né peut être retiré lorsque le bébé a atteint 61 cm (environ à l'âge de 3 mois) pour laisser plus d'espace à l'enfant.

Pour retirer le réducteur nouveau-né, détachez les boutons-pression de la housse de l'appui-tête. Tout d'abord retirez la housse d'appui-tête pour ensuite retirer l'insert nouveau-né. Après cela, remettez la housse d'appui-tête en place, repositionnez les bretelles et refermez les boutons.

Avant de laver le réducteur nouveau-né, veuillez enlever la mousse du réducteur au travers des fentes réservées à cet effet. Vous pouvez remettre la mousse à travers les fentes après avoir lavé et séché le réducteur nouveau-né.



## DE INLEG VOOR PASGEBOREN BABY'S VERWIJDEREN

Het vooraf aangebrachte inlegkussen draagt bij aan het ligcomfort en de pasvorm voor de kleinste baby's.

Het inlegkussen voor pasgeboren baby's kan worden verwijderd als de baby 61 cm lang is (ongeveer 3 maanden) om het kind meer ruimte te bieden.

Verwijder de inleg voor pasgeboren baby's door de drukknoppen van de hoofdsteunhoes los te maken. Trek nu eerst de hoofdsteunhoes los en verwijder dan het inlegkussen voor pasgeboren baby's. Daarna brengt u de hoofdsteunhoes weer aan, voert de schouderriemen weer door en maakt de drukknoppen weer dicht.

Voordat u de inleg voor pasgeboren baby's wast, dient u het schuim van de inleg via de daarvoor bestemde gleuven te verwijderen. Na het wassen en drogen van de inleg voor pasgeboren baby's kunt u het schuim weer in die gleuven schuiven.

## WYJMOWANIE WKŁADKI DLA NOWORODKA

Zamontowana w chwili dostawy wkładka dla noworodka zapewni Państwu niemowlęciu niezbędne wsparcie i większy komfort.

Aby zapewnić więcej miejsca w foteliku, wkładkę niemowlęcą można wyjąć po uzyskaniu przez dziecko 61 cm (ok. 3 miesiąc życia).

W celu usunięcia wkładki dla noworodka należy odpiąć znajdujące się na pokrowcu zagłówka zatrzaski. Teraz można zdjąć pokrowiec zagłówka i wyjąć wkładkę. Następnie proszę ponownie nałożyć pokrowiec zagłówka, umieścić pasy naramienne we właściwej pozycji i zapiąć zatrzaski.

Przed praniem wkładki należy wyjąć jej piankowe wypełnienie. Po wypraniu oraz wysuszeniu wkładki można włożyć piankowe wypełnienie.

FR

NL

PL

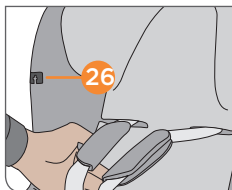
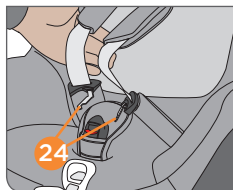
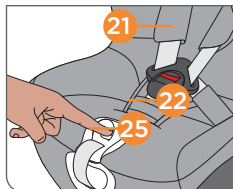

## SANGLER AVEC LE SYSTÈME DE HARNAIS

**NOTE !** Assurez-vous que l'appui-tête est correctement verrouillé sur une position avant d'utiliser le siège.

**NOTE !** Assurez-vous qu'il n'y a pas de jouets et d'objets durs dans le siège auto.

- Desserrez les bretelles (21) en appuyant sur le bouton de réglage du dispositif de réglage central (22) et en tirant simultanément les deux bretelles vers le haut.

**NOTE !** Veuillez toujours tirer les bretelles (21) et non les coussinets des bretelles.

- Desserrez la boucle de la ceinture (23) en appuyant fermement sur le bouton rouge. Les languettes de la ceinture (24) peuvent être fixées latéralement sur la housse (26). Cette zone est magnétique.

**NOTE !** Assurez-vous que les bretelles (21) ne sont pas entortillées.

- Mettez votre enfant dans le siège auto.
- Placez les bretelles (21) directement sur les épaules de votre enfant.
- Regroupez les deux languettes de la boucle (24) ensemble et placez-les dans la boucle de ceinture (23) jusqu'à entendre un « CLIC » audible.
- Tirez prudemment sur la ceinture de réglage centrale (25) afin de resserrer les bretelles (21) jusqu'à ce qu'elles soient bien ajustées sur le corps de votre enfant.

**NOTE !** Pour que le siège auto offre une protection optimale, les bretelles doivent s'ajuster au plus près du corps (21) et les ceintures de hanches doivent être aussi basses que possible afin de s'ajuster parfaitement au niveau du bassin.

## VASTMAKEN MET HET GORDELSYSTEEM

**LET OP!** De hoofdsteun moet in de juiste stand worden vergrendeld voordat het autostoeltje in gebruik wordt genomen.

**LET OP!** In het autostoeltje mogen geen speelgoed en harde voorwerpen aanwezig zijn.

- Maak de schouderriemen (21) losser door de instellingsknop op de centrale bediening (22) in te drukken en tegelijkertijd beide schouderriemen omhoog te trekken.

**LET OP!** Trek altijd aan de schouderriemen (21) en niet aan de riempads.

- Open het gordelslot (23) door stevig op de rode knop te drukken. De gordeltongen (24) kunnen aan de zijkant van de hoes worden vastgemaakt (26). Dit gebied is magnetisch.

**LET OP!** Zorg dat de schouderriemen (21) niet gedraaid zitten.

- Plaats het kind in het autostoeltje.
- Leg de schouderriemen (21) over de schouders van uw kind.
- Plaats de twee gordeltongen (24) tegen elkaar en vergrendel deze in het gordelslot (23) met een hoorbare KLIK.
- Trek rustig aan de centrale verstelriem (25) om de schouderriemen (21) aan te trekken tot ze tegen het lichaam van uw kind liggen.

**LET OP!** Het autostoeltje biedt alleen optimale bescherming als de schouderriemen zo nauw mogelijk op het lichaam aansluiten (21) en de heupriemen zo laag mogelijk zijn aangebracht, strak tegen het bekken.

## ZAPINANIE DZIECKA PASAMI

**UWAGA!** Przed rozpoczęciem korzystania z fotelika upewnij się, że zagłówki znajduje się w zablokowanej pozycji.

**UWAGA!** Upewnij się, że w foteliku nie znajdują się zabawki dziecka ani żadne twarde elementy.

- Poluzuj pasy naramienne (21) naciskając przycisk znajdujący się na centralnym regulatorze (22) równocześnie pociągnij oba pasy naramienne.

**UWAGA!** Zawsze pociągaj za pasy naramienne (21) nigdy za nakładki.

- Rozepnij pasy (23) poprzez mocne wciśnięcie czerwonego przycisku. Klamry obu pasów (24) można zaczepić po bokach fotelika (26). Zaczepy są magnetyczne.

**UWAGA!** Upewnij się, że pasy naramienne (21) nie są poskręcane.

- Umieść dziecko w foteliku.
- Umieść pasy naramienne (21) tuż nad ramionami dziecka.
- Złącz dwa zapięcia pasów (24) i wprowadź je w klamrę (23). Usłyszysz wyraźne „KLIKNIĘCIE”.
- Delikatnie i ostrożnie pociągnij za centralny pas (25) w celu ściągnięcia pasów naramiennych (21) jak najbliżej ciała dziecka.

**UWAGA!** Aby fotelik samochodowy oferował optymalną ochronę, pasy naramienne (21) powinny przylegać ciasno do ciała dziecka. Upewnij się, że pasy biodrowe przebiegają blisko bioder oraz że są odpowiednio mocno naciągnięte.

FR

NL

PL

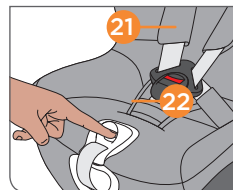
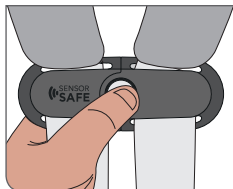
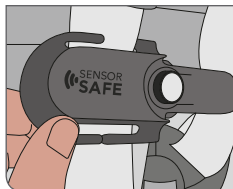

## SANGLAGE AVEC SYSTÈME DE HARNAIS ET DE CLIP

Ce chapitre concerne uniquement les sièges auto équipés du Clip SensorSafe dans les points de vente ou étant améliorés avec un Clip SensorSafe séparé.

Le Clip SensorSafe est attaché au système de harnais du siège. Chacune des parties du clip possède des fentes permettant de le connecter au système de harnais.

Pour l'installation des deux parties, veuillez procéder comme suit :

- Saisissez le harnais sous les coussinets d'épaule et guidez-le depuis l'arrière vers l'avant à travers la fente supérieure du clip.
- Guidez le harnais derrière le clip et insérez-le depuis l'arrière vers l'avant dans la fente inférieure.

Pour désinstaller le clip, veuillez suivre les étapes dans l'ordre inverse.

**NOTE !** Assurez-vous que l'appuie-tête est correctement fixé en place avant d'utiliser le siège auto.

**NOTE !** Assurez-vous que le siège auto est libre de tous jouets et objets rigides.

- Desserrez les bretelles (21) en pressant le bouton d'ajustement sur l'ajusteur central (22) et tirez simultanément les deux bretelles vers le haut.

**NOTE !** Veuillez toujours tirer sur la bretelle (21) et non sur les coussinets de bretelles.

## VASTGESPING MET HARNASSYSTEEM EN CLIP

Dit hoofdstuk is alleen van toepassing op autostoelen die, in het verkooppunt, uitgerust zijn met de SensorSafe Clip of die retrofit zijn met een aparte SensorSafe Clip.

De sensorSafe-clip is bevestigd aan het harnessysteem van de autostoel. Beide delen van de clip hebben sleuven voor de clipaansluiting op het harnessysteem.

Voor het monteren van beide delen gaat u als volgt te werk:

- Pak het harnas onder de schoudevullingen vast en leid het van achteren naar voren door de bovenste gleuf van de clip.
- Leid het harnas achter de clip en steek het van achteren naar voren in de onderste gleuf.

Volg de stappen in omgekeerde volgorde om de clip te verwijderen.

**LET OP!** Zorg ervoor dat de hoofdsteun goed op zijn plaats zit voordat u het autostoeltje gebruikt.

**LET OP!** Zorg ervoor dat het autostoeltje vrij van speelgoed en harde voorwerpen is.

- Schoudergordels **(21)** door indrukken van de instelknop op de centrale gordelspanner **(22)** losdraaien en tegelijkertijd beide schoudergordels omhoog trekken.

**LET OP!** Trek altijd aan de schoudergordel **(21)** en niet aan de gordelbeschermers.

## PRZYPINANIE ZA POMOCĄ SYSTEMU UPRZEŻY I KLIPSA

Niniejszy rozdział dotyczy wyłącznie fotelików samochodowych wyposażonych w klips SensorSafe w punkcie sprzedaży lub wyposażonych w oddzielny klips SensorSafe.

Klips SensorSafe jest przymocowany do systemu uprzeży fotelika. Obie części klipsa mają otwory do podłączenia do systemu uprzeży. Aby zainstalować obie części, należy wykonać następujące czynności:

- Chwycić uprzęż pod poduszkami naramiennymi i poprowadzić ją od tyłu do przodu przez górny otwór klipsa.
- Poprowadzić uprzęż za klipsem i włożyć ją od tyłu do przodu w dolny otwór.

Aby odinstalować klips, należy postępować zgodnie z instrukcjami w odwrotnej kolejności.

**UWAGA!** Przed użyciem fotelika należy upewnić się, że zagłówek jest prawidłowo zablokowany.

**UWAGA!** Należy upewnić się, że na foteliku nie znajdują się zabawki ani twarde przedmioty.

- Poluzować pasy naramienne **(21)**, naciskając przycisk regulacji na centralnym regulatorze **(22)** i jednocześnie pociągając oba pasy naramienne do góry.

**UWAGA!** Zawsze ciągnąć za pas naramienny **(21)**, a nie za poduszki pasa.

FR

NL

PL

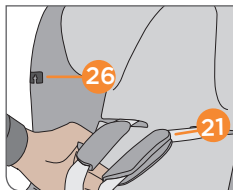
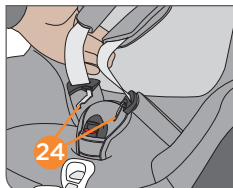
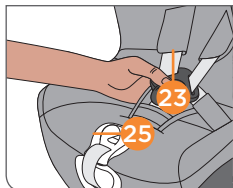

- Détachez la boucle de ceinture (23) en pressant sur le bouton rouge fermement.
- Ouvrez le clip en pressant sur le bouton de déblocage et séparez les deux parties.

Les languettes de ceinture (24) peuvent maintenant être fixées sur les côtés de la housse (26). Cette zone est magnétique.

**NOTE !** Assurez-vous que les bretelles (21) ne sont pas entortillées.

- Mettez votre enfant dans le siège auto.
- Placez les bretelles (21) directement sur les épaules de votre enfant.
- Placez les languettes de boucles (24) ensemble et maintenez-les fermées dans la boucle de la ceinture (23) jusqu'à entendre le son « CLICK ».
- Attachez le clip jusqu'à entendre le son « CLICK ».
- Tirez le clip fermé vers le bas en direction de la boucle de ceinture.
- Tirez prudemment sur la ceinture centrale d'ajustement (25) afin de serrer les bretelles (21) jusqu'à ce qu'elles soient bien ajustées sur le corps de votre enfant.
- Positionnez le Clip juste sous les coussinets d'épaule.

**NOTE !** Afin que le siège auto offre une protection optimale, les bretelles doivent s'ajuster au corps aussi étroitement que possible (21) et les ceintures de hanches doivent être placées aussi bas que possible afin de s'ajuster parfaitement au niveau du bassin.

- Maak het gordelslot **(23)** los door de rode knop stevig in te drukken.
- Open de clip door op de ontgrendelknop te drukken en beide delen uit elkaar te trekken.

De beltongen **(24)** kunnen nu zijdelings op het deksel **(26)** worden bevestigd. Dit gedeelte is magnetisch.

**LET OP!** Zorg ervoor dat de schoudergordels **(21)** niet gedraaid zijn.

- Plaats uw kind in het autostoeltje.
- Plaats de schoudergordels **(21)** direct over de schouders van uw kind.
- Plaats beide gespen **(24)** samen en vergrendel ze in de riemgesp **(23)** met een hoorbare "KLIK".
- Bevestig de clip met een hoorbare "KLIK".
- Duw de gesloten clip naar beneden in de richting van de riemgesp.
- Trek voorzichtig aan de centrale verstelriem **(25)** om de schouderriemen **(21)** aan te spannen tot ze in het lichaam van uw kind passen.
- Plaats de klem rechts onder de schoudevullingen.

**LET OP!** Om het autostoeltje optimaal te beschermen, moeten de schoudergordels zo dicht mogelijk bij het lichaam passen **(21)** en moeten de heupgordels zo laag mogelijk tegen het bekken lopen.

- Odkrèćci kłamrę pasa **(23)**, mocno naciskając czerwony przycisk.
- Otworzyć klips, naciskając przycisk zwalniający i rozsuwając obie części.

Języki pasa **(24)** można teraz przymocować do boku na obudowie **(26)**. Ten obszar jest magnetyczny.

**UWAGA!** Upewnić się, że pasy naramienne **(21)** nie są skręcone.

- Umieścić dziecko w foteliku samochodowym.
- Umieścić pasy naramienne **(21)** bezpośrednio nad ramionami dziecka.
- Umieścić oba języki kłamy **(24)** razem i zablokować je w kłamrze pasa **(23)** ze słyszalnym „KLIKNIĘCIEM”.
- Zapisać klips ze słyszalnym „KLIKNIĘCIEM”.
- Nacisnąć zamknięty klips w kierunku kłamy pasa.
- Ostrożnie pociągnąć za centralny pas regulujący **(25)**, aby zacisnąć pasy na ramieniu **(21)**, aż dopasują się do ciała dziecka.
- Umieścić klips pod poduszkami naramiennymi.

**UWAGA!** Aby fotelik samochodowy oferował optymalną ochronę, pasy naramienne powinny być jak najściślej dopasowane do ciała **(21)**, a pasy biodrowe powinny przebiegać tak nisko, jak to tylko możliwe, tak aby mocno przytrzymywały miednicę.

FR

NL

PL

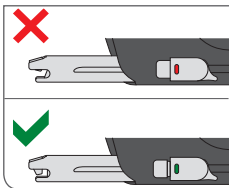
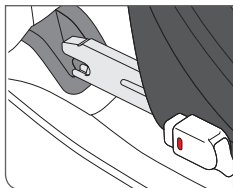

## ASSURER CORRECTEMENT LA PROTECTION DE VOTRE ENFANT

Pour garantir une sécurité optimale à votre enfant, veuillez toujours vérifier avant de voyager que...

- la base est bien fixée et est entièrement alignée avec le dossier du siège du véhicule.
- les connecteurs ISOFIX sont correctement fixés au véhicule et que le pied de support a été correctement installé (les indicateurs doivent montrer VERT).
- le siège est verrouillé dans une position de base.
- Le système de harnais à 5 points est correctement réglé en fonction de la taille de l'enfant, les sangles d'épaule épaulières ne sont pas vrillées et le système de ceinture est verrouillé.

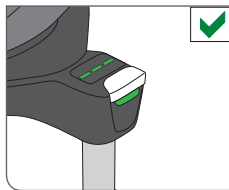

Les nouveau-nés et les nourrissons qui ne sont pas encore capables de s'asseoir seuls (jusqu'à environ 1 an) doivent toujours, pour des raisons orthopédiques et de sécurité, être transportés dos à la route dans la position d'inclinaison la plus plane.



## HET KIND OP DE JUISTE WIJZE VASTMAKEN

Controleer voordat u op weg gaat voor optimale veiligheid van uw kind of:

- de basis stevig vastzit en volledig aansluit op de rugleuning van de autostoel.
- de ISOFIX-connectoren correct verankerd zijn aan het voertuig en de steunvoet juist is geïnstalleerd (indicatoren moeten GROEN weergeven).
- de stoel is in een basispositie vergrendeld.
- het 5-punts gordelsysteem juist is afgesteld op de lengte van het kind en of de schouderriemen niet zijn gedraaid en het gordelsysteem is vergrendeld.

Pasgeboren baby's en baby's die nog niet uit zichzelf rechtop kunnen zitten (tot ongeveer 1 jaar) dienen om orthopedische en veiligheidsredenen altijd in de vlakst mogelijke achterwaarts gerichte stand te worden vervoerd.

## ZAPINANIE DZIECKA

Przez wzgląd na bezpieczeństwo dziecka, upewnij się czy:

- baza została poprawnie zamontowana i przylega do oparcia siedzenia samochodowego.
- Złącza ISOFIX zostały poprawnie wpięte, a noga stabilizująca poprawnie zainstalowana (wskaźniki muszą pokazywać ZIEŁONY).
- siedzenie jest zablokowane w pozycji podstawowej.
- 5-punktowe pasy bezpieczeństwa zostały poprawnie wyregulowane do wysokości dziecka, pasy naramienne nie są poskręcane i są poprawnie zapięte.

Ze względów bezpieczeństwa, dzieci, które jeszcze samodzielnie nie siedzą (do ok. 1 rok) należy przewozić tyłem do kierunku jazdy w możliwie najbardziej odchylonej do tyłu pozycji.

FR

NL

PL

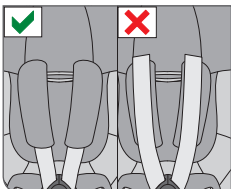
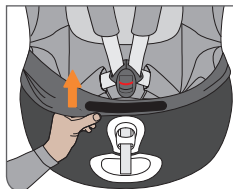
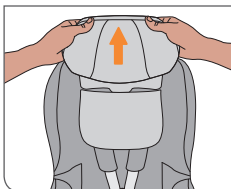
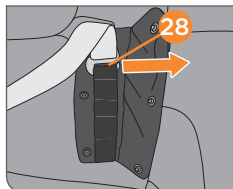
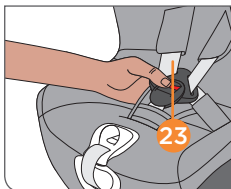
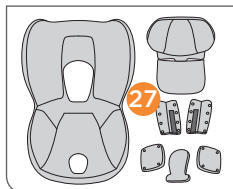

## RETRAIT DE LA HOUSSE

### Retrait

La housse se compose de 7 composants fixés à la coque du siège par des passepoils élastiques, des boutons-pression et une fermeture à glissière. Une fois que vous avez retiré toutes les fixations, vous pouvez retirer les composants individuels pour le nettoyage.

**AVERTISSEMENT!** Avant d'ôter tous les composants individuels de la housse, assurez-vous de retirer les élastiques sous les parties argentées pour éviter tout dommage.

Procédez comme suit :

- Ouvrez la boucle de ceinture (23) du système de ceinture à 5 points.
- Détachez tous les boutons-pression des coussinets et des parties de la housse (27).
- Décrochez les coussinets des bretelles des supports (28).
- Retirez tous les protèges ceinture.
- Otez les sangles d'épaule de la housse.
- Retirez la housse en la tirant vers vous.
- Pour remplacer la housse, effectuez ces étapes dans l'ordre inverse.

**AVERTISSEMENT!** Lors du remontage des coussinets des bretelles, il est essentiel de s'assurer que...

- Le côté fermé est tourné vers le cou de l'enfant.
- les coussinets des bretelles sont parfaitement placés sur les supports (28).
- les bretelles sont enfilées à l'intérieur des coussinets des bretelles.

## DE BEKLEDING VERWIJDEREN

### Verwijderen

De bekleding bestaat uit 7 onderdelen die met elastische biezen, drukknopen en rits aan de zittingschaal zijn vastgemaakt. Zodra u alle bevestigingspunten hebt losgemaakt, kunt u de afzonderlijke onderdelen verwijderen om te wassen.

**LET OP!** Verwijder het elastiek onder zilverkleurige sierelementen voordat u de hoes verwijdert om beschadiging te voorkomen.

Ga als volgt te werk:

- Open het gordelslot **(23)** van het 5-punts gordelsysteem.
- Open alle drukknopen van de pads en hoessonderdelen **(27)**.
- Haal de schouderpads van de haakjes **(28)**.
- Verwijder alle riempads.
- Haal de schouderriemen met de gesptongen uit de hoes.
- Verwijder de hoes door deze naar voren te trekken.
- Om de hoes weer aan te brengen op de zitting voert u de stappen in omgekeerde volgorde uit.

**LET OP!** Als u de schouderpads weer aanbrengt, let er dan op dat:

- de gesloten kant naar de nek van het kind wijst.
- de schouderpads precies aan de haakjes vastzitten **(28)**.
- de schouderriemen door de schouderpads zijn gevoerd.

## ZDEJMOWANIE TAPICERKI FOTELIKA

### Zdejmowanie

Pokrowiec składa się z 7 elementów przymocowanych do skorupy foteлика na gumkami, zatrzaskami i na zamek. Poszczególne elementy tapicerki można zdjąć do prania dopiero po rozpięciu zapieć.

**UWAGA!** Przed zdjęciem tapicerki proszę wyciągnąć gumki znajdujące się pod srebrnymi elementami dekoracyjnymi.

Postępuj w następujący sposób:

- Odepnij klamrę **(23)** 5-punktowych pasów.
- Rozepnij zatrzaski wszystkich nakładek **(27)**.
- Wypnij nakładki naramienne **(28)**.
- Zdejmij wszystkie nakładki z pasów.
- Przeciągnij pasy naramienne przez tapicerkę.
- Ściągnij tapicerkę pociągając ją do przodu.
- Aby założyć tapicerkę, ponów kroki opisane powyżej w odwrotnej kolejności.

**UWAGA!** Podczas montażu nakładek naramiennych ważne jest, żeby:

- nakładka została zamontowana zamknięciem w kierunku szyi dziecka.
- nakładki naramienne zostały poprawnie zapięte **(28)**.
- nakładki zostały nałożone na pasy naramienne.

FR

NL

PL

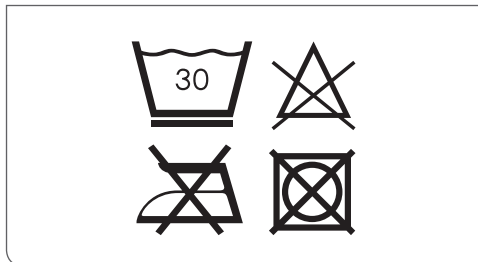

**!** **ATTENTION !** La housse est un composant à part entière du dispositif de sécurité du siège auto. Le siège auto ne doit donc jamais être utilisé sans la housse.

#### NETTOYAGE

Il est important d'utiliser uniquement une housse originale, partie intégrante du siège auto. Vous pouvez obtenir des housses supplémentaires auprès de votre revendeur.

**AVERTISSEMENT!** Veuillez laver la housse avant de l'utiliser pour la première fois. Les housses de siège se lavent à la machine à une température maximum de 30 °C en utilisant un cycle délicat. Si vous lavez à température plus élevée, le tissu peut être endommagé. Veuillez laver la housse séparément et ne jamais la passer au sèche-linge ! Ne pas sécher directement au soleil ! Vous pouvez nettoyer les parties en plastique avec un détergent doux et de l'eau chaude.

**!** **ATTENTION !** Veuillez ne pas utiliser de détergents chimiques ou d'agents de blanchiment en aucun cas !

**!** **ATTENTION !** Le système de harnais intégré ne peut pas être retiré du siège de bébé. Ne pas retirer les pièces du système de harnais.

**!** **BELANGRIJK!** De bekledinghoes maakt onlosmakelijk deel uit van het veiligheidsontwerp van het autostoeltje. Het autostoeltje mag daarom nooit worden gebruikt zonder bekleding.

## REINIGING

Het is van belang alleen een originele zittinghoes te gebruiken, omdat de hoes essentieel is voor het functioneren. U kunt losse hoezen bij uw verkooppunt kopen.

**LET OP!** Was de zittinghoes voordat u deze voor de eerste keer gaat gebruiken. De zittinghoezen zijn wasbaar op maximaal 30 °C met een fijnwasprogramma. Als u op een hogere temperatuur wast, kan de stof van de hoes zijn kleur verliezen. Was de hoes apart en droog deze nooit in de droger! Laat de hoes ook niet drogen in de zon! De kunststof onderdelen kunnen worden schoongemaakt met een zacht schoonmaakmiddel en warm water.

**!** **BELANGRIJK!** Gebruik nooit chemische schoonmaakmiddelen of bleekmiddel!

**!** **BELANGRIJK!** Het geïntegreerde gordelsysteem kan niet uit het babystoeltje worden verwijderd. Verwijder geen onderdelen van het gordelsysteem.

**!** **OSTRZEŻENIE!** Pokrowiec fotelika jest jego integralną częścią zapewniającą bezpieczeństwo oraz odpowiedni wygląd końcowy. Nie wolno korzystać z fotelika, który nie posiada założonej tapicerki.

## CZYSZCZENIE

Tapicerka jest istotną częścią fotelika samochodowego i ma istotny wpływ na bezpieczeństwo. Dlatego ważne jest, aby używać wyłącznie oryginalnej tapicerki przeznaczonej do tego modelu fotelika. Dodatkowy pokrowiec można zakupić w sklepie, w którym dokonano zakupu fotelika.

**UWAGA!** Pokrowiec należy uprać przed rozpoczęciem korzystania z fotelika. Pokrowiec można uprać w pralce, maksymalnie w temperaturze 30° C, w delikatnym cyklu prania. Piorąc pokrowiec w wyższej temperaturze, narażasz go na utratę koloru. Pokrowiec należy prać osobno. Nigdy nie susz pokrowca przy pomocy suszarki do ubrań. Nie susz pokrowca na bezpośrednim słońcu! Plastikowe elementy można czyścić przy użyciu delikatnego środka czyszczącego i ciepłej wody.

**!** **OSTRZEŻENIE!** Nie stosować chemicznych środków do czyszczenia ani wybielaczy!

**!** **OSTRZEŻENIE!** Zintegrowane z fotelikiem szelki bezpieczeństwa nie mogą być wyjmowane z fotelika. Nie wyjmuj części pasów fotelika.

## ENTRETIEN DU PRODUIT

Pour garantir que votre siège auto offre une protection maximale, il est essentiel de respecter les points suivants :

- Tous les principaux composants du siège auto doivent être régulièrement contrôlés pour vous assurer qu'ils ne sont pas endommagés. Les pièces mécaniques doivent fonctionner sans problème.
- Il est essentiel de vérifier que le siège auto n'est pas coincé contre des parties dures, comme la porte de la voiture, etc., qui risqueraient de l'endommager.
- Evitez que des saletés ou du sable ne pénètrent entre la coque supérieure du siège et la base. Ceci peut avoir un impact négatif sur les performances de la fonction de rotation et d'inclinaison. Dans ce cas, la saleté doit être enlevée avant de tourner et d'incliner davantage le siège afin d'éviter d'endommager le siège de manière permanente. Pour ce faire, retirez le siège de la base.
- Par exemple, si le siège auto est tombé, il doit être testé par le fabricant avant d'être utilisé à nouveau.

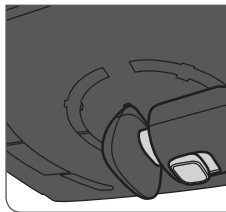
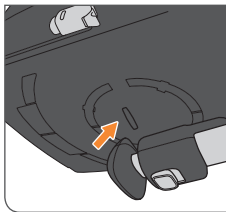

Si la base est entreposée, il est essentiel de plier le pied de support de manière à ce que le bruit caractéristique s'arrête. Pour ce faire, une petite fente se trouve au bas de la base. Ceci protège la pile.

Si la base n'est pas utilisée pendant une longue période, il est important d'enlever la pile afin qu'elle ne puisse pas endommager la base en raison de la fuite de liquide (voir chapitre : « COMMENT CHANGER LA PILE »).

## ONDERHOUD

Om te garanderen dat uw autostoeltje de maximale bescherming biedt, is het uiterst belangrijk dat u het volgende in acht neemt:

- Alle hoofdonderdelen van het autostoeltje moeten regelmatig worden gecontroleerd op schade. De mechanische onderdelen moeten probleemloos functioneren.
- Zorg dat het autostoeltje absoluut niet klem komt te zitten tussen harde onderdelen, zoals een portier of stoelrail, omdat het daardoor beschadigd kan raken.
- Vermijd dat er vuil of zand tussen de bovenste schaal en de basis komt. Dat kan een negatieve invloed hebben op de draai- en kantelfunctie. Als dat toch gebeurt, dient u het vuil te verwijderen voordat u de zitting verder draait of kantelt om blijvende schade aan het stoeltje te vermijden. Verwijder het stoeltje daarvoor van de basis.
- Als het stoeltje bijvoorbeeld is gevallen, dient het getest te worden door de fabrikant voordat het verder wordt gebruikt.

Als de basis wordt opgeborgen, is het essentieel om de steunvoet in te klappen zodat het kenmerkende geluid stopt. Om die reden is de onderzijde van de basis voorzien van een klein sleufje. Dit is bedoeld om de batterij te beschermen.

Als de basis lange tijd niet in gebruik is, is het belangrijk om de batterij te verwijderen, om te voorkomen dat de basis wordt beschadigd door lekkende vloeistoffen (zie hoofdstuk: "HET VERVANGEN VAN DE BATTERIJ").

## PIELĘGNACJA PRODUKTU

Aby zagwarantować jak najwyższy poziom bezpieczeństwa fotelika, należy stosować się do poniższych zaleceń:

- Wszystkie części fotelika powinny być regularnie sprawdzane. Części mechaniczne muszą działać bez zarzutu.
- Upewnij się, że fotelik nie został uszkodzony poprzez zaklinowanie się pomiędzy drzwiami i siedzeniem samochodowym lub innymi twardymi elementami.
- Staraj się, aby brud lub piasek nie dostawały się pomiędzy fotelik a jego bazę. Może mieć to negatywny wpływ na rotację fotelika oraz regulację odchylenia jego oparcia. Jeśli jednak coś dostanie się pomiędzy bazę a fotelik, należy wypiąć fotel z bazy i wyczyścić powierzchnię. Niezastosowanie się do tego zalecenia, może skutkować poważnym uszkodzeniem fotelika. Aby wyczyścić powierzchnię należy zdjąć fotelik z bazy.
- Jeżeli fotelik upadnie powinien zostać sprawdzony przez producenta.

Jeśli baza jest przechowywana należy złożyć nogę stabilizującą. Usłyszysz charakterystyczne kliknięcie. Miejsce na nogę znajduje się pod bazą fotelika. Ochroni to baterię.

Jeśli baza nie jest użytkowana przez dłuższy czas należy wyjąć baterię. Zapobiegnie to wyciekaniu cieczy (patrz rozdział: „JAK WYMIENIC BATERIĘ”).

FR

NL

PL

## EN CAS D'INCIDENT

**!** **ATTENTION !** Un accident peut causer des dommages au siège auto qui ne sont pas visibles à l'œil nu. Après un accident, il est impératif de changer le siège. En cas de doute, contactez le revendeur ou le fabricant.

## INFORMATION PRODUIT

Si vous avez la moindre question, contactez d'abord votre revendeur. Les informations suivantes sont nécessaires :

- Numéro de série (voir sticker).
- Marque et modèle du véhicule et position du siège du véhicule sur lequel le siège d'auto est utilisé.
- Poids, âge et taille de l'enfant.

Pour plus d'informations sur nos produits, consultez notre site web [www.cybex-online.com](http://www.cybex-online.com)



## NA EEN ONGEVAL

**!** **BELANGRIJK!** Een ongeval kan schade aan het autostoeltje veroorzaken die niet voor het blote oog zichtbaar is. Vervang het stoeltje onmiddellijk na een ongeval. Als u twijfelt, neem dan contact op met het verkooppunt of de fabrikant.

## PRODUCTINFORMATIE

Als u vragen hebt, neem dan eerst contact op met uw verkooppunt. Zorg daarbij dat u de volgende gegevens bij de hand hebt:

- Serienummer (zie sticker)
- Merk en model van het voertuig en de plaats in de auto waar het autostoeltje wordt gebruikt
- Gewicht, leeftijd en lengte van het kind

Nadere informatie over onze producten is te vinden op [www.cybex-online.com](http://www.cybex-online.com).

## POSTĘPOWANIE POWYPADKOWE

**!** **OSTRZEŻENIE!** Podczas wypadku fotelik może doznać uszkodzeń, które nie będą zauważalne gołym okiem. Należy wtedy niezwłocznie wymienić fotelik. W razie wątpliwości skontaktuj się ze sprzedawcą lub producentem.

## INFORMACJA O PRODUKCIE

W przypadku pytań, w pierwszej kolejności proszę kontaktować się ze sklepem. Prosimy o przygotowanie poniższych informacji:

- numer seryjny (patrz naklejka na foteliku)
- marka i model pojazdu oraz miejsce, na którym jest używany fotelik
- waga, wiek oraz wzrost dziecka

Szczegółowe informacje o naszych produktach znajdują się na stronie: [www.cybex-online.com](http://www.cybex-online.com).

FR

NL

PL

## DURÉE DE VIE DU PRODUIT

La conception de ce siège d'enfant lui assure une durée de vie d'environ 8 années, dans le cas d'une utilisation normale.

L'usure progressive de la matière plastique, causée par exemple par l'exposition au soleil (UV), peut provoquer une légère détérioration des propriétés du produit.

Le siège auto pouvant être exposé à des variations de température et autres désagréments, merci de suivre les instructions ci-dessous :

- Si le véhicule est exposé directement au soleil pendant de longues périodes, le siège auto doit être enlevé du véhicule ou recouvert d'un tissu léger.
- Vérifiez toutes les pièces en plastique et en métal du siège régulièrement pour identifier les dommages potentiels ou des changements de forme ou de couleur. Si vous remarquez un changement dans le siège enfant, le siège devra être retiré ou vérifié et éventuellement remplacé par le fabricant.
- Les modifications du tissu, en particulier sa décoloration, sont normales lorsque le siège est utilisé dans un véhicule. Elles n'altèrent pas la fonction du siège.

## LEVENSDUUR VAN HET PRODUCT

Dit autostoeltje is zo ontworpen dat het bij normaal gebruik de bedoelde functies gedurende een levensduur van ongeveer 8 jaar kan vervullen. Door geleidelijke slijtage van kunststof onderdelen, bijvoorbeeld door blootstelling aan zonlicht (UV), kunnen de producteigenschappen enigszins worden aangetast.

Omdat grote temperatuurverschillen en andere onvoorziene omstandigheden normaal zijn in voertuigen, dient u met de volgende aspecten rekening te houden:

- Als het voertuig gedurende langere tijd in direct zonlicht staat, moet het autostoeltje uit de auto worden verwijderd dan wel met een lichte doek worden afgedekt.
- Controleer regelmatig alle kunststof en metalen onderdelen van het stoeltje op schade, vervorming of verkleuring. Als u veranderingen opmerkt aan het autostoeltje, moet u het wegdoen of laten controleren en mogelijk laten vervangen door de fabrikant.
- Verkleuring van de bekledingsstof, met name verbleken, is normaal bij gebruik in een auto en vermindert het functioneren van het stoeltje niet.

## TRWAŁOŚĆ PRODUKTU

Fotelik zaprojektowano tak, aby spełniał swoją funkcję do ok. 8 lat. W związku z tym, że plastikowe części z czasem się zużywają, np. z powodu ekspozycji na słońce, cechy produktu mogą się nieznacznie zmieniać.

Z uwagi na możliwe duże różnice temperatur oraz inne nieprzewidziane okoliczności należy wziąć pod uwagę:

- Jeżeli pojazd jest wystawiony na silne działanie promieni słonecznych przez długi czas, fotelik powinien być wyciągnięty z samochodu lub przykryty lekką tkaniną.
- Regularnie sprawdzaj czy plastikowe i metalowe elementy fotelika nie są uszkodzone lub czy nie zmienił się ich kształt lub kolor. Przy stwierdzeniu jakichkolwiek zmian fotelik powinien zostać zutylizowany lub sprawdzony przez producenta i w razie potrzeby wymieniony.
- Zmiany wyglądu tapicerki, szczególnie blaknięcie kolorów, nie są wadą wyrobu, ale normalnym efektem wieloletniej eksploatacji fotelika.

FR

NL

PL

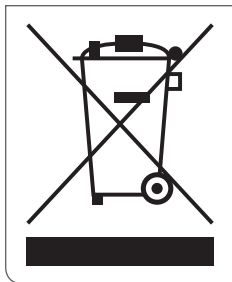

## ELIMINATION

Pour des raisons environnementales et écologiques, nous vous demandons d'évacuer emballages et pièces du siège en fin de vie, selon les normes en vigueur dans votre pays. L'élimination des déchets est différente selon les autorités locales. Afin d'assurer que le siège auto est mis au rebut conformément à la réglementation, vérifiez avec l'agence d'enlèvement des déchets de votre région ou les autorités locales. Toujours respecter les consignes d'élimination des déchets de votre pays.

**!** **ATTENTION !** Gardez les emballages en plastique hors de la portée de votre enfant en raison du risque d'étouffement !

Si vous ne souhaitez plus utiliser la base, retournez-la gratuitement à un centre de recyclage pour les appareils électriques usagés.

**!** **ATTENTION !** Les appareils électriques usagés ne font pas partie des ordures ménagères.

**!** **ATTENTION !** Les piles sont des déchets spéciaux et ne doivent pas être éliminées avec les ordures ménagères !

## VERWIJDERING

Ter bescherming van het milieu vragen wij de gebruiker afval te scheiden en aan het begin (verpakking) en einde (productonderdelen) van de levensduur van het autostoeltje te verwijderen. Afvalverwijdering vindt op verschillende manieren plaats, afhankelijk van de lokale verordeningen die op dat gebied gelden. Om te zorgen dat u het autostoeltje conform de geldende regelgeving verwijdert, kunt het best contact opnemen met uw lokale afvalverwerkingsbedrijf of de gemeente. Neem in elk geval de afvalregelgeving van uw land in acht.

**!** **BELANGRIJK!** Houd plastic verpakkingsmateriaal buiten het bereik van kinderen: bij dit materiaal bestaat het risico van verstikking!

Als u de basis niet langer wenst te gebruiken, kunt u deze gratis inleveren bij een recyclingverzamelpunt voor gebruikte elektrische apparaten.

**!** **WARNING!** Gebruikte elektrische apparaten horen niet thuis in het huishoudelijk afval.

**!** **WARNING!** Batterijen zijn speciaal afval en mogen niet als huishoudelijk afval worden afgevoerd!

## UTYLIZACJA

Chcąc chronić środowisko, prosimy aby zutilizowali Państwo opakowanie oraz fotelik i jego elementy po zakończeniu użytkowania produktu. Przepisy regulujące sposoby utylizacji mogą się różnić w zależności od kraju. Skontaktuj się z lokalną firmą zajmującą się gospodarką odpadami, aby we właściwy sposób zutilizować fotelik. Zawsze stosuj się do przepisów dotyczących postępowania z odpadami w swoim kraju.

**!** **OSTRZEŻENIE!** Plastikowe opakowanie trzymaj poza zasięgiem dziecka: występuje ryzyko uduszenia się!

Zużyte baterie możesz oddać w punkcie recyklingu.

**!** **OSTRZEŻENIE!** Zużytych elektrycznych części nie należy wyrzucać do odpadów gospodarstwa domowego.

**!** **OSTRZEŻENIE!** Baterie stanowią odpady specjalne i nie należy wyrzucać ich do odpadów gospodarstwa domowego.

FR

NL

PL

## GARANTIE

La garantie suivante s'applique uniquement dans le pays où ce produit a été initialement vendu par un détaillant à un client.

1. La garantie couvre tous les défauts de fabrication et de matériaux, qui existaient au moment de l'achat ou survenus dans les trois (3) ans suivant l'achat initial auprès d'un détaillant par un consommateur (la garantie du fabricant). Veuillez vérifier l'intégrité du produit et l'absence de défauts de fabrication ou matériels immédiatement à la date d'achat ou immédiatement après réception. Veuillez toujours conserver votre preuve d'achat datée.
2. En cas de défaut, arrêtez immédiatement d'utiliser le produit. Pour obtenir la garantie, veuillez amener ou expédier le produit au détaillant qui vous a vendu ce produit à l'origine. Le produit doit être rendu dans un état propre et complet et la preuve d'achat originale doit être présentée (reçu de vente ou facture). Veuillez ne pas amener ou expédier le produit directement au fabricant.
3. Cette garantie ne couvre pas les dommages résultant d'une mauvaise utilisation, de l'influence de l'environnement (eau, incendie, accidents, etc.), de l'usure normale ou du non-respect des instructions fournies dans ce mode d'emploi. La garantie ne s'applique pas si des modifications et des réparations ont été effectuées par des personnes non autorisées ou si des composants et accessoires non originaux ont été utilisés.
4. Cette garantie n'affecte pas les droits légaux du consommateur, y compris les réclamations de nature délictuelle et les réclamations en cas de rupture de contrat, que l'acheteur peut déposer contre le vendeur ou le fabricant du produit.

## GARANTIE

Deze garantie is uitsluitend van toepassing in het land waar dit product oorspronkelijk door een verkooppunt is verkocht aan een klant.

1. De garantie dekt alle fabricage- en materiaalfouten die bestaan of zichtbaar worden op de aankoopdatum of zichtbaar worden binnen een periode van drie (3) jaar na de datum van aankoop bij het verkooppunt dat het product oorspronkelijk aan een consument heeft verkocht (fabrieksgarantie). U dient het product onmiddellijk op de aankoopdatum of onmiddellijk na ontvangst te controleren op compleetheid en fabrieks- of materiaalfouten. Bewaar altijd uw gedateerde aankoopbewijs.
2. In geval van een defect dient u het gebruik van het product te staken. Om voor garantie in aanmerking te komen, dient u het product schoon en compleet terug te brengen of te sturen naar het verkooppunt dat het oorspronkelijk aan u heeft verkocht en een origineel aankoopbewijs (kassabon of factuur) te overleggen. Stuur of breng het product niet rechtstreeks naar de fabrikant.
3. Deze garantie dekt geen schade veroorzaakt door verkeerd gebruik, omgevingsfactoren (zoals water, brand, ongevallen) of normale slijtage of nalatigheid bij het opvolgen van de instructies in de handleiding. De garantie geldt niet als er aanpassingen of onderhoudswerkzaamheden zijn uitgevoerd door onbevoegde personen of als er niet-originele onderdelen en accessoires zijn gebruikt.
4. De wettelijke rechten van de consument, inclusief vorderingen uit onrechtmatige daad en vorderingen inzake contractbreuk die de koper kan hebben jegens de verkoper of fabrikant van het product worden niet beïnvloed door deze garantie.

## GWARANCJA

Niniejsza gwarancja obowiązuje wyłącznie w kraju, w którym produkt został po raz pierwszy sprzedany klientowi przez sklep detaliczny.

1. Gwarancja obejmuje wszelkie wady materiałowe i produkcyjne istniejące w momencie zakupu czy wykryte w ciągu trzech (3) lat od daty zakupu produktu w sklepie detalicznym przez pierwszego właściciela (gwarancja producenta). Prosimy o sprawdzenie produktu pod kątem jego kompletności lub jakichkolwiek wad w chwili jego zakupu. W przypadku sprzedaży wysyłkowej - natychmiast po jego otrzymaniu. Zachowaj dowód zakupu.
2. W przypadku stwierdzenia wady należy zaprzestać użytkowania produktu. Reklamowany w ramach gwarancji produkt należy dostarczyć osobiście lub odesłać go do sklepu, w którym został po raz pierwszy zakupiony. Produkt powinien zostać dostarczony czysty i kompletny wraz z oryginałem dowodu zakupu (paragon lub faktura). Prosimy nie wysyłać produktu bezpośrednio do producenta.
3. Gwarancja nie obejmuje uszkodzeń wynikających z niewłaściwego użytkowania, czynników zewnętrznych (woda, ogień, kolizje itp.) lub standardowego zużycia wynikającego z eksploatacji. Gwarancja nie obowiązuje również w przypadku, gdy produkt był użytkowany niezgodnie z instrukcją użytkowania, jeśli był naprawiany lub modyfikowany przez nieuprawnione osoby oraz gdy użyto w tym celu nieoryginalnych części i akcesoriów.
4. Niniejsza gwarancja nie wyłącza, nie ogranicza ani nie zawiesza uprawnień kupującego wynikających z niezgodności towaru z umową konsumencką.

FR

NL

PL

## SIRONA Z i-SIZE R



## EGYŐNTETŐSÍTÉS

SIRONA Z i-Size R – gyermekülés

UN R129

Méret: 45-105 cm

Súly: 18 kg-ig

Module Sirona Z i-Size R  
45cm – 105cm / ≤ 18kg



CYBEX Base Z  
R129-020018

CYBEX GmbH  
Riedingerstr. 18, 95448 Bayreuth  
Germany

## HOMOLOGACE

SIRONA Z i-Size R – dětská autosedačka

UN R129

Velikost: 45-105 cm

Váha: až do 18 kg

## HOMOLOGÁCIA

SIRONA Z i-Size R – detská autosedačka

UN R129

Velkosť: 45-105 cm

Váha: až do 18 kg

## KEDVES VÁSÁRLÓNK

Köszönjük, hogy a SIRONA Z i-Size R gyermekülést választotta. A gyermekülés fejlesztése során a elsősorban a biztonsági, a kényelmi szempontokat vettük figyelembe és arra törekedtünk, hogy termékünk felhasználóbarát legyen. A terméket különleges minőségellenőrzés mellett gyártják és a legszigorúbb biztonsági követelményeknek felel meg.

**FIGYELMEZETÉS!** Gyermek megfelelő védelme érdekében lényeges, hogy a jelen útmutatóban leírtak szerint szerelje be és használja az ülést. Az ülésben bármilyen módosítást végrehajtani tilos.

**JEGYZE MEG!** Kérjük, mindig tartsa kéznél az használati útmutatót és tárolja azt a gyermekülés arra kialakított rekeszében.

**JEGYZE MEG!** Az újszülött betét megvédi gyermekét. 60 cm-es testmagasságig szükséges használni.

**JEGYZE MEG!** Az országoként eltérő igények miatt (pl. színes címkézés az ülésen) a termék külső megjelenése eltérhet. Ez azonban nem érinti a termék hibátlan működését.

Ha SensorSafe csatlakozóval ellátott autós csecsemőülést választ, kérjük, vegye figyelembe a „BEKÖTÉS HEVEDERRENDSZERREL ÉS CSATLAKOZÓVAL” című különálló fejezetet. További információ a SensorSafe funkciójáról a mellékelt kézikönyvben található.



## VÁŽENÝ ZÁKAZNÍKU

Děkujeme, že jste si zvolili autosedačku SIRONA Z i-Size R. Ujišťujeme Vás, že jsme se během vývoje této autosedačky soustředili především na bezpečnost, pohodlí a snadnou obsluhu. Produkt se vyrábí pod zvláštním kvalitativním dohledem a splňuje nejprísnejší bezpečnostní požiadavky.

**! VAROVÁNÍ!** Pro řádnou ochranu vašeho dítěte je nezbytné instalovat a používat dětskou autosedačku podle pokynů v tomto návodu. Jakékoliv úpravy autosedačky jsou zakázané.

**UPOZORNĚNÍ!** Prosíme, mějte návod k použití autosedačky vždy po ruce a ukládejte jej do příslušné přihrádky.

**UPOZORNĚNÍ!** Novorozenecká vložka chrání vaše dítě. Je třeba ji používat do 60 cm velikosti dítěte.

**UPOZORNĚNÍ!** Z důvodu odlišných požiadavků v jednotlivých zemích (např. barevné značení na autosedačce) se části autosedačky mohou vizuálně lišit. Tyto rozdíly nemají žádný vliv na správnou funkčnost produktu.

Pokud se rozhodnete pro dětskou autosedačku se sponou SensorSafe, seznamte se prosím se samostatnou kapitolou „POUTÁNÍ BEZPEČNOSTNÍM PÁSEM A SPONOU“. Další informace o funkci SensorSafe naleznete v příloženém návodu.

## VÁŽENÝ ZÁKAZNÍK

Dakujeme, že ste si zvolili autosedačku SIRONA Z i-Size R. Uistujeme Vás, že sme sa počas vývoja tejto autosedačky sústredili predovšetkým na bezpečnosť, pohodlie a jednoduchú obsluhu. Produkt sa vyrába pod zvláštnou kvalitatívnu kontrolou a spĺňa najprísnejšie bezpečnostné požiadavky.

**! VAROVANIE!** Pre riadnu ochranu vášho dieťaťa je nevyhnutné inštalovať a používať detskú autosedačku podľa pokynov v tomto návode. Akékoľvek úpravy autosedačky sú zakázané.

**UPOZORNENIE!** Prosíme, majte návod na použitie autosedačky vždy po ruke a ukladajte ho do príslušnej priehradky.

**UPOZORNENIE!** Novorozenecká vložka chráni vaše dieťa. Je potrebné ju používať do 60 cm veľkosti dieťaťa.

**UPOZORNENIE!** Z dôvodu odlišných požiadaviek v jednotlivých krajinách (napr. farebné značenie na autosedačke) sa časti autosedačky môžu vizuálne líšiť. Tieto rozdiely nemajú žiadny vplyv na správnu funkčnosť produktu.

Ak vyberiete detskú autosedačku s klipom SensorSafe, vezmite na vedomie samostatnú kapitolu „PRIPÚTANIE POMOCOU SYSTÉMU POPRUHOV A KLIPU“. Viac informácií o funkcii SensorSafe nájdete v priloženej príručke.

HU

CZ

SK

EGYÖNTETŰSÍTÉS.....	128
A JÁRMŰ VÉDELME.....	132
A HELYES POZÍCIÓ A JÁRMŰBEN.....	134
BIZTONSÁG AZ AUTÓBAN.....	138
ELSŐ HASZNÁLAT ELŐTT .....	140
TALP BEKÖTÉSE.....	142
A TÁMASZTÓLÁB BEÁLLÍTÁSA.....	146
HOGYAN CSERÉLJÜNK ELEMET .....	148
A TALP ELTÁVOLÍTÁSA A JÁRMŰBŐL.....	150
A GYEREKÜLÉS BEHELYEZÉSE A TALPBA .....	152
ELTÁVOLÍTÁS.....	154
OLDALVÉDELMI RENDSZER BEÁLLÍTÁSA.....	156
AZ ÜLÉS BEÁLLÍTÁSA ÉS DÖNTÉSE .....	158
ELFORGATÁS FUNKCIÓ .....	160
MÉRETRE ÁLLÍTÁS .....	164
AZ ÚJSZÜLÖTT BETÉT ELTÁVOLÍTÁSA.....	166
BEKÖTÉS ÖVRENDSZERREL.....	168
BEKÖTÉS HEVEDERRENDSZERREL ÉS CSATLAKOZÓVAL .....	170
A GYERMEK HELYES BEKÖTÉSE .....	174
A HUZAT ELTÁVOLÍTÁSA.....	176
TISZTÍTÁS .....	178
A TERMÉK MEGÓVÁSA.....	180
MIT TEGYÜNK EGY BALESET UTÁN .....	182
TERMÉK INFORMÁCIÓK.....	182
A TERMÉK ÉLETTARTAMA.....	184
MEGSEMMISÍTÉS .....	186
JÓTÁLLÁS .....	188

# CZ

HOMOLOGACE.....	128
OCHRANA VOZIDLA .....	133
SPRÁVNÁ POZICE VE VOZIDLE .....	135
BEZPEČNOST VE VOZIDLE .....	139
PŘED PRVNÍM POUŽITÍM .....	141
INSTALACE ZÁKLADNY .....	143
NASTAVENÍ OPĚRNÉ NOHY .....	147
VÝMĚNA BATERIE .....	149
VYJMUTÍ ZÁKLADNY Z VOZIDLA .....	151
PŘIPEVNĚNÍ AUTOSEDAČKY NA ZÁKLADNU .....	153
SUNDÁNÍ .....	155
NASTAVENÍ BOČNÍCH PROTEKTORŮ .....	157
POLOHOVÁNÍ AUTOSEDAČKY .....	159
OTÁČENÍ .....	161
NASTAVENÍ DLE VELIKOSTI DÍTĚTE .....	165
VYJMUTÍ NOVOROZENECKÉ VLOŽKY .....	167
ZAJIŠTĚNÍ SYSTÉMEM PÁSŮ .....	169
POUTÁNÍ BEZPEČNOSTNÍM PÁSEM A SPONOU .....	171
SPRÁVNÉ ZABEZPEČENÍ VAŠEHO DÍTĚTE .....	175
SUNDÁNÍ POTAHU .....	177
ČIŠTĚNÍ .....	179
ÚDRŽBA PRODUKTU .....	181
CO DĚLAT PO NEHODĚ .....	183
PRODUKTOVÉ INFORMACE .....	183
ŽIVOTNOST PRODUKTU .....	185
LIKVIDACE .....	187
ZÁRUKA .....	189

# OBSAH SK

HOMOLOGÁCIA .....	128
OCHRANA VOZIDLA .....	133
SPRÁVNÁ POZÍCIE VO VOZIDLE .....	135
BEZPEČNOSŤ VO VOZIDLE .....	139
PRED PRVÝM POUŽITÍM .....	141
INŠTALÁCIA ZÁKLADNE .....	143
NASTAVENIE OPERNEJ NOHY .....	147
VÝMENA BATÉRIE .....	149
VYBRATIE ZÁKLADNE Z VOZIDLA .....	151
PRIPEVNENIE AUTOSEDAČKY NA ZÁKLADŇU .....	153
ODOBRANIE .....	155
NASTAVENIE BOČNÝCH PROTEKTOROV .....	157
POLOHOVANIE AUTOSEDAČKY .....	159
OTÁČANIE .....	161
NASTAVENIE PODĽA VEĽKOSTI DIEŤAŤA .....	165
VYBRATIE NOVORODENECKEJ VLOŽKY .....	167
ZAIŠTENIE SYSTÉMOM PÁSOV .....	169
PRIPÚTANIE POMOCOU SYSTÉMU POPRUHOV A KLIPU .....	171
SPRÁVNÉ ZABEZPEČENIE VÁŠHO DIEŤAŤA .....	175
ODOBRATIE POŤAHU .....	177
ČISTENIE .....	179
ÚDRŽBA PRODUKTU .....	181
ČO ROBIŤ PO NEHODE .....	183
PRODUKTOVÉ INFORMÁCIE .....	183
ŽIVOTNOSŤ PRODUKTU .....	185
LIKVIDÁCIA .....	187
ZÁRUKA .....	189

# OBSAH

HU

CZ

SK

## **A JÁRMŰ VÉDELME**

Gyermekülés használatakor a használat nyomai és/vagy az elszíneződések jelenhetnek meg néhány olyan autóülésen melyek különösen finom anyagból készülnek (mint például plüss, bőr, stb.). Ezt elkerülheti, ha pl. egy takarót vagy törölközőt tesz a gyermekülés alá. Ezzel kapcsolatban ld a tisztításra vonatkozó utasításokat. Fontos, hogy kövesse az utasításokat már az első használat előtt. A rendelkezésre álló ISOFIX vezetők használata szintén védi a jármű ülését. A bekötéshez lásd a következő fejezetet: „A TALP BEKÖTÉSE”.

## OCHRANA VOZIDLA

Na sedadlech vyrobených z jemných materiálů (např. velur, kůže apod.) se při používání dětské autosedačky mohou objevit stopy opotřebení nebo ztráta barvy. Tomu se lze vyvarovat vložením deky nebo ručníku pod dětskou autosedačku. Ve spojitosti s tím si prosíme přečtete také naše pokyny pro čištění. Je nezbytné podle nich postupovat ještě před prvním použitím dětské autosedačky. Vyšší ochranu sedadla ve vozidle zajistíte také použitím přiložených ISOFIX naváděcích plastů. Instrukce pro instalaci naleznete v kapitole: „INSTALACE ZÁKLADNY“.

## OCHRANA VOZIDLA

Na sedadlách vyrobených z jemných materiálov (napr. velúr, koža apod.) sa pri používaní detskej autosedačky môžu objaviť stopy opotrebovania alebo strata farby. Tomu sa dá vyvarovať vložením deky alebo uteráka pod detskú autosedačku. V spojitosti s tým si prosíme prečítajte tiež naše pokyny pre čistenie. Je nevyhnutné podľa nich postupovať ešte pred prvým použitím detskej autosedačky. Vyššiu ochranu sedadlá vo vozidle zaistíte tiež použitím priložených ISOFIX navádzacích plastov. Inštrukcie pre inštaláciu nájdete v kapitole: „INŠTALÁCIA ZÁKLADNY“.

HU

CZ

SK

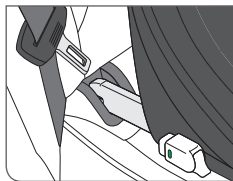
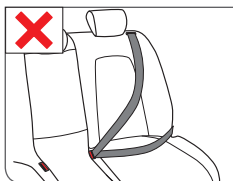
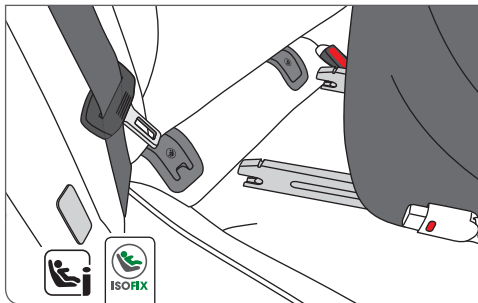

## A HELYES POZÍCIÓ A JÁRMŰBEN

Ez egy továbbfejlesztett i-Size gyermekbiztonsági rendszer. Az UN R129/02 szabvány szerint jóváhagyva, i-Size kompatibilis járművekben való használatra, amint azt a járműgyártók a jármű felhasználói kézikönyvében jelzik. Ha az Ön járművének nincs i-Size üléspozíciója, kérjük, ellenőrizze pl. a honlapunkon elérhető jármű típuslistát, melyből megtudhatja, hogy a beszerelhető-e az ülés. Ha járműve nincs Isofixszel felszerelve, érdeklődjön a jármű gyártójánál. Kivételes esetekben a gyermekülés használható az első utasülésen. Ebben az esetben vegye figyelembe az alábbiakat:

- Ellenőrizze, hogy az első utasülés fel van-e szerelve ISOFIX-szel. Ha ISOFIX nincs beszerelve, a gyermekülést nem lehet használni.
- Kapcsolja ki a légszákot. Ha ez nem lehetséges az Ön járművében, tilos a gyermekülést az első utasülésen használni.
- A jármű gyártójának ajánlásait kötelező betartani.

**!** **FIGYELMEZETÉS!** Csomagokat és más szabadon álló tárgyakat a járműben, melyek baleset esetén sérülést okozhatnak, biztonságosan rögzíteni kell. Ezek halálos veszélyt jelenthetnek baleset esetén.

## SPRÁVNÁ POZICE VE VOZIDLE

Toto je i-Size zdokonalený dětský zádržný systém. Dle normy UN R129/02 je schválený pro i-Size sedadla, která výrobce vozidla uvádí ve svém návodu k použití. Pokud není vaše vozidlo vybavené i-Size sedadlem, prosíme, nahlédněte do přiloženého seznamu vozidel nebo např. na naše internetové stránky a ověřte si, zda je instalace autosedačky možná. Pokud není vaše vozidlo vybaveno ISOFIXem, prosíme, kontaktujte výrobce vozidla.

Ve výjimečných případech lze autosedačku používat na předním sedadle. V takovém případě berte v potaz následující:

- Zkontrolujte, zda se na předním sedadle nachází systém ISOFIX. Pokud se na předním sedadle ISOFIX nenachází, nelze na něm dětskou autosedačku používat.
- Deaktivujte airbag spolujezdce. Pokud to není ve vašem vozidle možné, je používání autosedačky na tomto místě zakázané.
- Je třeba dbát doporučení výrobce vašeho vozidla.

**!** **VAROVÁNÍ!** Zavazadla a ostatní předměty, které by v případě nehody mohly způsobit zranění musí být vždy řádně zajištěny. Při autonehodě se mohou nezajištěné předměty proměnit ve smrtící projektily.

## SPRÁVNÁ POZÍČIE VO VOZIDLE

Toto je i-Size zdokonalený dětský zádržný systém. Podľa normy UN R129/02 je schválený pre i-Size sedadlá, ktoré výrobca vozidla uvádza vo svojom návode na použitie. Ak nie je vaše vozidlo vybavené i-Size sedadlom, prosíme, nahliadnite do priloženého zoznamu vozidiel alebo napr. na naše internetové stránky a overte si, či je inštalácia autosedačky možná. Ak nie je vaše vozidlo vybavené ISOFIXom, prosíme, kontaktujte výrobca vozidla.

Vo výnimočných prípadoch je možné autosedačku použiť na prednom sedadle. V takom prípade berte do úvahy nasledujúce:

- Skontrolujte, či sa na prednom sedadle nachádza systém ISOFIX. Ak sa na prednom sedadle ISOFIX nenachádza, nemôžete na ňom detskú autosedačku používať.
- Deaktivujte airbag spolujazdca. Ak to nie je vo vašom vozidle možné, je používanie autosedačky na tomto mieste zakázané.
- Je potrebné dbať na odporúčania výrobcu vášho vozidla.

**!** **VAROVANIE!** Batožiny a ostatné predmety, ktoré by v prípade nehody mohli spôsobiť zranenie musí byť vždy riadne zaistené. Pri autonehode sa môžu nezaistené predmety premeniť vo smrtiaci projektily.

HU

CZ

SK

**!** **FIGYELMEZTETÉS!** Soha ne hagyja felügyelet nélkül a gyermekét a járműben.

**!** **FIGYELMEZTETÉS!** A gyermekbiztonsági rendszer műanyag részei a napsugárzástól felmelegednek és a gyermeknek égési sérülést okozhatnak. Védje gyermekét és a gyermekülést a közvetlen napsütéstől (pl. takarja le az ülést világos színű ruhával).

**!** **FIGYELMEZTETÉS!** A gyermekülés nem használható a jármű hagyományos biztonsági övével. Ha a gyermekülés a jármű biztonsági övével van rögzítve, egy baleset esetén, a gyermek vagy más utas súlyosan megsérülhet vagy meg is halhat.

**!** **FIGYELMEZTETÉS!** A gyermekülés nem használható olyan járműüléseken, amelyek a menetirányra merőlegesen vannak elhelyezve. A gyermekülés nem használható menetiránnyal ellentétesen elhelyezett járműüléseken pl. teherautóban vagy minibuszban.



**!** **VAROVÁNÍ!** Nikdy nenechávejte dítě ve vozidle bez dozoru.

**!** **VAROVANIE!** Nikdy nenechávajte dieťa vo vozidle bez dozoru.

**!** **VAROVÁNÍ!** Plastové části dětské autosedačky se mohou na slunci zahřát a dítě se o ně může spálit. Chraňte vaše dítě a dětskou autosedačku před přímým slunečním světlem (např. zakrytím světlou látkou).

**!** **VAROVANIE!** Plastové časti detskej autosedačky sa môžu na slnku zahriať a dieťa sa o ne môže spáliť. Chráňte vaše dieťa a detskú autosedačku pred priamym slnečným svetlom (napr. zakrytím svetlou látkou).

**!** **VAROVÁNÍ!** Dětská autosedačka není vhodná pro použití s běžným bezpečnostním pásem vozidla. V případě nehody může dětská autosedačka zajištěná bezpečnostním pásem způsobit dítěti a ostatním spolucestujícím vážná či dokonce smrtelná zranění.

**!** **VAROVANIE!** Detská autosedačka nie je vhodná pre použitie s bežným bezpečnostným pásmom vozidla. V prípade nehody môže detská autosedačka zariadená bezpečnostným pásmom spôsobiť dieťaťu a ostatným spolucestujúcim vážna či dokonca smrteľné zranenia.

**!** **VAROVÁNÍ!** Autosedačka se nesmí používat na sedadlech, která jsou umístěná bokem ke směru jízdy. Autosedačka by se neměla používat na sedadlech v pozici proti směru jízdy, např. v dodávce nebo minibusu.

**!** **VAROVANIE!** Autosedačka sa nesmie používať na sedadlách, ktoré sú umiestnené bokom k smeru jazdy. Autosedačka by sa nemala používať na sedadlách v pozícii proti smeru jazdy, napr. v dodávke alebo minibusu.

HU

CZ

SK

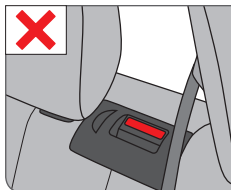
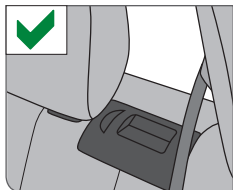

## BIZTONSÁG AZ AUTÓBAN

**!** **FIGYELMEZETÉS!** Soha ne használja a gyermekülést olyan jármű ülésen ahol az első légszák be van kapcsolva. Ez nem vonatkozik az ún. oldallégszákokra.

**JEGYZE MEG!** A nagy térfogatú első légszák robbanásszerűen felfújódik, és súlyos sérülést, akár halált okozhat.

**!** **FIGYELMEZETÉS!** A hordozót és a talpat mindig rögzíteni kell a járműben, akkor is, amikor épp nem használják őket. Vészfék vagy baleset esetén, a nem rögzített gyermekülés más utasnak vagy Önnek sérülést okozhat.

Annak érdekében, hogy a lehető legnagyobb biztonságot garantáljuk minden utas számára, győződjön meg arról, hogy ...

- a dönthető háttámla a járműben függőleges pozícióba legyen állítva.
- ha a gyermekülést az első utasülésre rögzíti, állítsa a jármű ülését a leghátsó pozícióba.
- megfelelően rögzíteni kell minden olyan tárgyat, ami egy baleset alkalmával sérülést okozhat.
- a jármű minden utasa legyen bekötve.

## BEZPEČNOST VE VOZIDLE

**!** **VAROVÁNÍ!** Autosedačku nikdy nepoužívejte na sedadle s aktivovaným předním airbagem. Tato podmínka se nevztahuje na tzv. boční airbagy.

**UPOZORNĚNÍ!** Při svém nafouknutí může objemný přední airbag způsobit dítěti vážná nebo dokonce smrtelná zranění.

**!** **VAROVÁNÍ!** Autosedačka i základna musí být ve vozidle vždy řádně upevněny a to i v případě, kdy se nepoužívají. Při prudkém zabrzdění nebo při nehodě může nezabezpečená autosedačka vážně zranit vás i ostatní cestující.

Pro zajištění nejlepší možné ochrany všech cestujících se prosíme ujistěte, že...

- sklápěcí opěrky zad ve vozidle jsou zajištěné ve vzpřímené pozici.
- při instalaci dětské autosedačky na přední sedadlo spolujezdce, je sedadlo v co nejzazší pozici.
- všechny předměty, které by při nehodě mohly způsobit zranění, jsou řádně upevněny.
- všichni pasažéři ve vozidle jsou připoutáni.

## BEZPEČNOSŤ VO VOZIDLE

**!** **VAROVANIE** Autosedačku nikdy nepoužívajte na sedadle s aktivovaným predným airbagom. Táto podmienka sa nevzťahuje na tzv. bočné airbagy.

**UPOZORNENIE!** Pri svojom nafúknutí môže objemný predný airbag spôsobiť dieťaťu vážna alebo dokonca smrteľná zranenia.

**!** **VAROVANIE!** Autosedačka aj základňa musí byť vo vozidle vždy riadne upevnené a to aj v prípade, keď sa nepoužívajú. Pri prudkom zabrzdení alebo pri nehode môže nezabezpečená autosedačka vážne zraniť vás aj ostatných cestujúcich.

Pre zaistenie najlepšej možnej ochrany všetkých cestujúcich sa prosíme uistite, že ...

- sklápacie opierky chrbta vo vozidle sú zaistené vo vzpriamenej polohe.
- pri inštalácii detskej autosedačky na predné sedadlo spolujazdca, je sedadlo v čo najneskorší pozícii.
- všetky predmety, ktoré by pri nehode mohli spôsobiť zranenie, sú riadne upevnené.
- všetci pasažieri vo vozidle sú pripútaní.

HU

CZ

SK

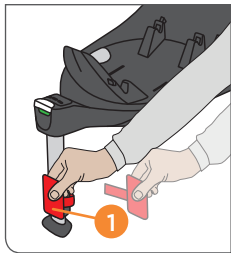

## ELSŐ HASZNÁLAT ELŐTT

**!** **FIGYELMEZTETÉS!** Ahhoz, hogy az akusztikus jelző működjön, kötelező a műanyag **(1)** zár eltávolítása.

Jellegzetes figyelmeztető hangjelzést fog hallani, míg a talp megfelelően be nem kapcsolódik (lásd a következő fejezetet: „TÁMASZTÓLÁB BEÁLLÍTÁSA”).

**JEGYZZE MEG!** Ha a támasztóláb ki van hajtva és hordozó zár el van távolítva illetve nincs hang, az elemet ki kell cserélni (lásd a következő fejezetet: „HOGYAN CSERÉLJÜNK ELEMET”).

## PŘED PRVNÍM POUŽITÍM

**!** **VAROVÁNÍ!** Pro správné fungování zvukového upozornění je nezbytné odstranit plastovou pojistku **(1)**.

Dokud se základna řádně nezajistí, uslyšíte zvukové upozornění (viz kapitola: „NASTAVENÍ OPĚRNÉ NOHY“).

**UPOZORNĚNÍ!** Pokud je opěrná noha vyklopená a plastová pojistka odstraněná a vy přesto neslyšíte zvukové upozornění, je třeba vyměnit baterii (viz kapitola: „VÝMĚNA BATERIE“).

## PRED PRVÝM POUŽITÍM

**!** **VAROVANIE!** Pre správne fungovanie zvukového upozornenia je nevyhnutné odstrániť plastovú poistku **(1)**.

Kým sa základňa riadne nezaistí, budete počuť zvukové upozornenie (viď kapitola: „NASTAVENIE OPERNEJ NOHY“).

**UPOZORNENIE!** Ak je operná noha vyklopená a plastová poistka odstránená a vy napriek tomu nepočujete zvukové upozornenie, treba vymeniť batérie (viď kapitola: „VÝMENA BATÉRIE“).

HU

CZ

SK

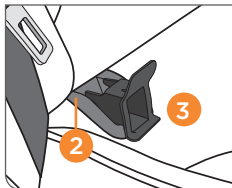

## TALP BEKÖTÉSE

Kérjük válassza ki a megfelelő ülést a járműben.

**JEGYZE MEG!** Ha az Ön autója nem rendelkezik i-Size üléspozícióval, kérjük, ellenőrizze a termékhez mellékelt típuslistát.

**JEGYZE MEG!** Az ISOFIX csatlakozópontok **(2)** – ülésenként két fém fül – az autóülés háttámlája és ülőfelülete között helyezkednek el. Ha bármilyen kétség merül fel, kérjük, tanulmányozza autója használati útmutatóját.

- Ha az ISOFIX csatlakozó pontok **(2)** a járműben nehezen hozzáférhetőek, használja az ISOFIX vezetőket **(3)** melyek fixen rögzülnek az ISOFIX csatlakozó pontokon.

**JEGYZE MEG!** Ne helyezzen semmilyen tárgyat a | gyermekülés előtti lábtérbe.

## INSTALACE ZÁKLADNY

Prosíme, vyberte vhodné sedadlo ve vozidle.

**UPOZORNĚNÍ!** Pokud vaše vozidlo není vybaveno i-Size sedadlem, prosíme, nahlédněte do příloženého seznamu vozidel.

**UPOZORNĚNÍ!** ISOFIX upevňovací body **(2)** jsou dvě kovová oka, umístěná mezi opěrkou zad a sedákem sedadla ve vozidle. V případě pochybností nahlédněte do uživatelského manuálu vašeho vozidla.

- Pokud jsou ISOFIX upevňovací body **(2)** ve vašem vozidle těžko přístupné, použijte ISOFIX zaváděcí plasty **(3)**, které na ně lze permanentně připevnit.

**UPOZORNĚNÍ!** Do prostoru nohou před dětskou autosedačkou nekládejte žádné předměty.

## INŠTALÁCIA ZÁKLADNE

Prosíme, vyberte vhodné sedadlo vo vozidle.

**UPOZORNENIE!** Ak vaše vozidlo nie je vybavené i-Size sedadlom, prosíme, nahliadnite do priloženého zoznamu vozidiel.

**UPOZORNENIE!** ISOFIX upevňovacie body **(2)** sú dve kovové oká, umiestnená medzi opierkou chrbta a sedákom sedadla vo vozidle. V prípade pochybností nazrite do uživatelského manuálu vášho vozidla.

- Ak sú ISOFIX upevňovacie body **(2)** vo vašom vozidle ťažko prístupné, použite ISOFIX zavádzacie plasty **(3)**, ktoré na nich možno permanentne pripevniť.

**UPOZORNENIE!** Do priestoru nôh pred detskou autosedačkou nekladajte žiadne predmety.

HU

CZ

SK

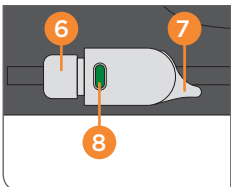
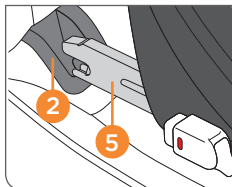
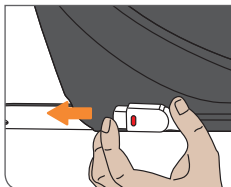
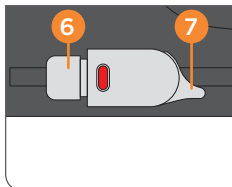

- Mindig hajtsa ki a támasztólábat (4) míg az nem rögzül.

**JEGYZE MEG!** Jellegzetes hangjelzés hallható, míg az alap helyesen be ne kapcsolódik (lásd a következő fejezetet: „A TÁMASZTÓLÁB BEÁLLÍTÁSA”).

**JEGYZE MEG!** Ha a támasztóláb ki van hajtva és a hordozó kar el van távolítva illetve nincs hangjelzés, az elemet ki kell cserélni (lásd a következő fejezetet: „HOGYAN CSERÉLJÜNK ELEMET”).

- Engedje ki az ISOFIX csatlakozó pontokat (5). A két csatlakozó egymástól függetlenül működtethető. Nyomja meg mindkét gombot (6) és (7) együttesen és húzza ki az ISOFIX csatlakozókat az alapból ameddig tudja.
- Az ISOFIX csatlakozóknak (5) egy hallható hanggal rögzülniük kell az ISOFIX hornyokba (2).
- Győződjön meg róla, hogy az ülés szilárdan a helyén marad úgy, hogy próbálja kihúzni az ISOFIX csatlakozókból.
- A zöld biztonsági jelzésnek (8) jól láthatónak kell lennie mindkét ISOFIX kioldógombon.
- Aztán, nyomja az alapot a háttámla irányába míg az teljesen rá nem simul.

**JEGYZE MEG!** A talp oldalirányú mozgatása tovább fogja a talpat a háttámlával.



- Vždy vyklepte opěrnou nohu **(4)** tak, aby se uzamkla.

**UPOZORNĚNÍ!** Dokud se základna řádně nezajistí, uslyšíte zvukové upozornění (viz kapitola: „NASTAVENÍ OPĚRNÉ NOHY“).

**UPOZORNĚNÍ!** Pokud je opěrná noha vyklopená a plastová pojistka odstráněná a vy přesto neslyšíte zvukové upozornění, je třeba vyměnit baterii (viz kapitola: „VÝMĚNA BATERIE“).

- Uvolněte pojistku ISOFIX konektorů **(5)**. Obě pojistky lze nastavit samostatně. Současně stiskněte obě tlačítka **(6)** a **(7)** a vytáhněte ISOFIX konektory co nejdále ze základny.
- ISOFIX konektory **(5)** se musí zajistit na ISOFIX upevňovacích bodech **(2)** se slyšitelným cvaknutím.
- Pokusem o vytážení základny z plastových zaváděčů ověřte, zda je řádně připevněná.
- Na obou uvolňovacích tlačítkách ISOFIX musí být jasně viditelné zelené bezpečnostní indikátory **(8)**.
- Poté zatlačte základnu směrem k opěrce zad sedadla ve vozidle tak, aby s ní byla zcela zarovnaná.

**UPOZORNĚNÍ!** Posouváním základny do strany ji ještě více zarovnáte s opěrkou zad sedadla ve vozidle.

- Vždy vyklepte opěrnou nohu **(4)** tak, aby sa uzamkla.

**UPOZORNENIE!** Kým sa základňa riadne nezaistí, budete počuť zvukové upozornenie (viď kapitola: „NASTAVENIE OPERNEJ NOHY“).

**UPOZORNENIE!** Ak je opěrná noha vyklopená a plastová poistka odstránená a vy napriek tomu nepočujete zvukové upozornenie, treba vymeniť batérie (viď kapitola: „VÝMENA BATÉRIE“).

- Uvolnite poistku ISOFIX konektorov **(5)**. Obe poistky je možné nastaviť samostatne. Súčasne stlačte obe tlačidlá **(6)** a **(7)** a vytiahnite ISOFIX konektory čo najďalej zo základne.
- ISOFIX konektory **(5)** sa musí zabezpečiť na ISOFIX upevňovacích bodoch **(2)** s počuteľným cvaknutím.
- Pokusom o vytiahnutie základne z plastových zavádzačov overte, či je riadne pripevnená.
- Na oboch uvolňovacích tlačidlách ISOFIX musí byť jasne viditeľné zelené bezpečnostné indikátory **(8)**.
- Potom zatlačte základňu smerom k opierke chrbta sedadla vo vozidle tak, aby s ňou bola úplne zarovnaná.

**UPOZORNENIE!** Posúvaním základne do strany ju môžete ešte viac zarovnať s opierkou chrbta sedadla vo vozidle.

HU

CZ

SK

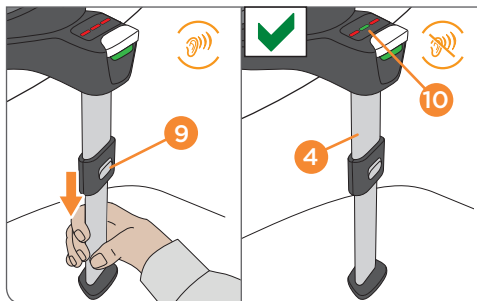
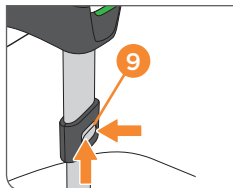

## A TÁMASZTÓLÁB BEÁLLÍTÁSA

Győződjön meg arról, hogy a támasztóláb (4) előre néző pozícióban van rögzítve. Nyomja a beállító gombot (9) felfelé a támasztólábon és addig nyomja, hogy a támasztólábat kihúzza. Húzza ki a támasztólábat (4) addig, míg az el nem éri a jármű padlóját. Ezután, húzza ki a lábat a legközelebbi rögzítési pontig, hogy biztosítsa az optimális erőátvitelt. A támasztóláb jelző (10) az alapon ZÖLD színt mutat és a jellegzetes hang megszűnik.

**JEGYEZZE MEG!** Győződjön meg róla, hogy a talp a lehető legsimábban fekszik az autó ülésén.

**! FIGYELMEZTETÉS!** A támasztólábnak (4) mindig közvetlen kapcsolatban kell lennie a jármű padlójával. Nem lehet semmilyen tárgy vagy hézag a jármű padlójata és a támasztóláb között. Ha a jármű padlójában tárolórekesz van, forduljon a jármű gyártójához.

## NASTAVENÍ OPĚRNÉ NOHY

Ujistěte se, že je vyklopená opěrná noha (4) zajištěná. Pro vytažení opěrné nohy zatlačte nastavovací tlačítko (9) na noze směrem nahoru a poté jej stiskněte. Vytáhněte opěrnou nohu (4) tak, aby se dotýkala podlahy vozidla. Pro zajištění optimálního přenosu síly následně vytáhněte opěrnou nohu ještě o jednu pozici níže. Ukazatel na opěrné noze (10) zobrazí ZELENOU barvu a přestane znit příslušné zvukové upozornění.

**UPOZORNĚNÍ!** Ujistěte se, že je základna co nejvíce položená na sedadle ve vozidle.

**!** **VAROVÁNÍ!** Opěrná noha (4) musí být vždy v přímém kontaktu s podlahou vozidla. Mezi podlahou vozidla a opěrnou nohou nesmí být žádná mezera ani jakékoliv předměty. Pokud je v podlaze vozidla úložný prostor, kontaktujte výrobce vašeho vozidla.

## NASTAVENIE OPERNEJ NOHY

Uistite sa, že je vyklopená opěrná noha (4) zaistená. Pre vytiahnutie opěrné nohy zatlačte nastavovacie tlačidlo (9) na nohe smerom nahor a potom ho stlačte. Vytiahnite opěrnú nohu (4) tak, aby sa dotýkala podlahy vozidla. Pre zaistenie optimálneho prenosu síly následne vytiahnite opěrnú nohu ešte o jednu pozíciu nižšie. Ukazovateľ na opěrné nohe (10) zobrazí ZELENÚ farbu a prestane znief príslušné zvukové upozornenie.

**UPOZORNENIE!** Uistite sa, že je základňa čo najviac položená na sedadle vo vozidle.

**!** **VAROVANIE!** Opěrná noha (4) musí byť vždy v priamom kontakte s podlahou vozidla. Medzi podlahou vozidla a opěrnou nohou nesmie byť žiadna medzera ani akékoľvek predmety. Pokiaľ je v podlahe vozidla úložný priestor, kontaktujte výrobca vášho vozidla.

HU

CZ

SK

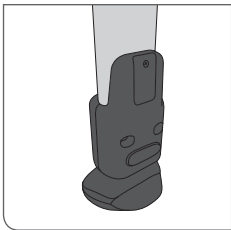

## HOGYAN CSERÉLJÜNK ELEMET

Vegye figyelembe az alábbi pontokat az elemcserénél:

- Tartson minden elemet távol a gyermekétől.
- Mindig az ajánlott típusú CR2032 elemet használja.
- Az üres elemet mindig távolítsa el, hogy a terméket megvédje a folyadék kiszivárgásától.
- Soha ne tegye ki a terméket vagy az elemet tűzveszélynek.
- Soha ne használjon régi elemet vagy olyan elemeket melyek a szivárgás vagy repedés jeleit mutatják.
- Kizárólag jó minőségű új elemeket használjon.
- Figyeljen a helyes polarításra (+/-).

Elemcseréhez csavarhúzóval nyissa ki a támasztóláb hátsó részén található fedelet. Elemcsere után kötelező újra lezárni a fedelet illetve jellegzetes figyelmeztető hangot fog hallani, ha a támasztóláb nincs megfelelően telepítve.

## VÝMĚNA BATERIE

Při výměně baterie berte v potaz následující:

- Všechny baterie udržujte mimo dosah dětí.
- Používejte pouze doporučený typ baterií (CR2032).
- Z důvodu ochrany produktu před únikem kapalin je třeba vybitou baterii pokaždé vyjmout.
- Tento produkt ani baterii nikdy nevystavujte ohni.
- Nepoužívejte staré, vyteklé nebo jinak poškozené baterie.
- Používejte pouze kvalitní nové baterie.
- Dbejte na správnou polaritu baterie (+/-).

Pro výměnu baterie je nejdříve potřeba otevřít pomocí šroubováku příslušnou příhrádku na zadní straně opěrné nohy. Po výměně baterie příhrádku zavřete. V případě nesprávné instalace opěrné nohy se rozezní zvukové upozornění.

## VÝMENA BATÉRIE

Pri výmene batérie berte do úvahy nasledujúce:

- Všetky batérie udržujte mimo dosahu detí.
- Používajte iba odporúčaný typ batérií (CR2032).
- Z dôvodu ochrany produktu pred únikom kvapalín je potrebné vybitú batériu vždy vybrať.
- Tento produkt ani batériu nikdy nevystavujte ohňu.
- Nepoužívajte staré, vytečené alebo inak poškodené batérie.
- Používajte iba kvalitné nové batérie.
- Dbajte na správnu polaritu batérie (+/-).

Pre výmenu batérie je najskôr potrebné pomocou skrutkovača otvoriť príslušnú priehradku na zadnej strane opernej nohy. Po výmene batérie priehradku zatvorte. V prípade nesprávnej inštalácie operej nohy sa rozoznie zvukové upozornenie.

HU

CZ

SK

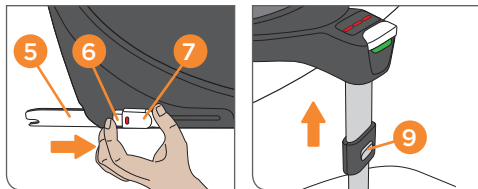

### A TALP ELTÁVOLÍTÁSA A JÁRMŰBŐL

- Oldja ki mindkét ISOFIX csatlakozót **(5)** a nyomógombok **(6)** és **(7)** együttes megnyomásával és húzza ki őket az ISOFIX vezetőkbe.
- Húzza le a talpat az ISOFIX hornyokról **(2)**.
- Nyomja vissza a csatlakozókat **(5)** eredeti helyükre.
- Az állítógomb megnyomásával **(9)** vissza tudja tolni a támasztólábat eredeti helyére és hátra tudja hajtani, hogy helyet takarítson meg.

## VYJMUTÍ ZÁKLADNY Z VOZIDLA

- Současným stisknutím tlačítek **(6)** a **(7)** uvolníte oba ISOFIX konektory **(5)** a vytáhněte je z ISOFIX zaváděcích plastů.
- Vytáhněte základnu z ISOFIX upevňovacích bodů **(2)**.
- Zatlačte konektory **(5)** zpět do původní pozice.
- Po stisknutí nastavovacího tlačítka **(9)** můžete opěrnou nohu zasunout zpět do původní pozice a následně složit k základně.

## VYBRATIE ZÁKLADNE Z VOZIDLA

- Súčasným stlačením tlačidiel **(6)** a **(7)** uvoľníte oba ISOFIX konektory **(5)** a vytiahnite ich z ISOFIX zavádzacích plastov.
- Vytiahnite základňu z ISOFIX upevňovacích bodov **(2)**.
- Zatlačte konektory **(5)** späť do pôvodnej pozície.
- Po stlačení nastavovacieho tlačidla **(9)** môžete opernú nohu zasunúť späť do pôvodnej pozície a následne zložiť k základni.

HU

CZ

SK

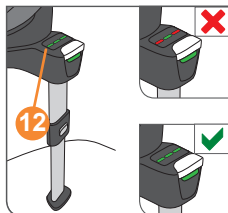
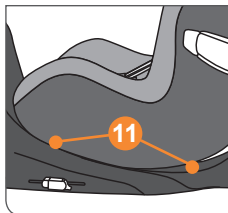

## A GYEREKÜLÉS BEHELYEZÉSE A TALPBA

**JEGYZE MEG!** Gondoskodjon róla, hogy a talp felületén ne legyenek szabadon álló tárgyak.

**JEGYZE MEG!** Az ülés rögzítése előtt ellenőrizze, hogy a talp utazás szerinti engedélyezett pozícióba van-e állítva vagy beszállási pozícióban van (lásd a következő fejezetet: „ELFORGATÁS FUNKCIÓ”).

Helyezze a gyermekülést a talpra. Kérjük győződjön meg arról, hogy mindkét csatlakozó kar (11) hallható „KLIKK” hanggal rögzül. Ellenőrizze, hogy a talpon a jelzés (12) ZÖLD színű. Ha a jelzés nem ZÖLD, a hordozó nem rögzült megfelelően. Ha szükséges, ismételje meg a folyamatot.

Aktiválja az oldalsóvédelmet (14) (lásd a következő fejezetet „AZ OLDALVÉDELMI RENDSZER BEÁLLÍTÁSA”).

**JEGYZE MEG!** Ujszülötteket és csecsemőket, akik meg nem képesek maguktól ulni (korulbelül 1 éves korig) ortopediai és biztonsági okokból mindig a legvízszintesebbre megdöntött és menetiránynak hatrafele bekötött pozícióban kell szállítani.

**JEGYZE MEG!** A gyermeket meg kell szabadítani minden szabadon álló alkatrészről, míg a gyermekülés beállítását végzi. Tartsa távol gyermeket a gyermeküléstől az ülés bekötése és eltávolítása közben. Fennáll annak a veszélye, hogy a gyermek ujjai beszorulnak és megsérülnek a bekötés következtében.



## PŘÍPEVNĚNÍ AUTOSEDAČKY NA ZÁKLADNU

**UPOZORNĚNÍ!** Ujistěte se, že se na základně nenacházejí žádné předměty.

**UPOZORNĚNÍ!** Před připravením autosedačky se ujistěte, že je základna otočená buď do schválené pozice pro cestování nebo do nástupní pozice (viz kapitola: „OTÁČENÍ“).

Umístěte autosedačky na základnu. Prosíme ujistěte se, že se slyšitelně zavazky obě zamykací tyče **(11)**. Zkontrolujte, zda je ukazatel základny **(12)** ZELENÝ. Pokud není ukazatel ZELENÝ, autosedačka se dostatečně nezajistila. V případě potřeby tento postup opakujte.

Použijte boční protektor **(14)** (viz kapitola „NASTAVENÍ BOČNÍCH PROTEKTORŮ“).

**UPOZORNĚNÍ!** Novorozence a děti, které ještě nedokážou samostatně sedět (až do cca 1 roka), doporučujeme, z ortopedických a bezpečnostních důvodů, převažet v čo najviac sklopenej autosedačke v pozicii proti smeru jazdy.

**UPOZORNĚNÍ!** Při nastavování autosedačky by dítě nemelo mít v dosahu žádné volné části. Počas montáže a demontáže autosedačky vo vozidle držte dieťa v dostatočnej vzdialenosti. Hrozi riziko prívretie prstov dieťaťa.

## PRIPEVNENIE AUTOSEDAČKY NA ZÁKLADŇU

**UPOZORNENIE!** Uistite sa, že sa na základni nenachádzajú žiadne predmety.

**UPOZORNENIE!** Pred prípravením autosedačky sa uistite, že je základňa otočená buď do schválenej pozície pre cestovanie alebo do nástupnej pozície (viď kapitola: „OTÁČANIE“).

Umiestnite autosedačky na základňu. Prosíme uistite sa, že sa počuteľne zavakli obe istiace tyče **(11)**. Skontrolujte, či je ukazovateľ základne **(12)** ZELENÝ. Pokiaľ nie je ukazovateľ ZELENÝ, autosedačka sa dostatočne nezabezpečila. V prípade potreby tento postup opakujte.

Použite bočný protektor **(14)** (viď kapitola „NASTAVENIE BOČNÝCH PROTEKTOROV“).

**UPOZORNĚNÍ!** Novorozence a děti, které ještě nedokážou samostatně sedět (až do cca 1 roku), doporučujeme, z ortopedických a bezpečnostních důvodů, převažet v čo nejvíce sklopene autosedačke v pozicii proti směru jazdy.

**UPOZORNĚNÍ!** Při nastavování autosedačky by dítě nemělo mít v dosahu žádné volné části. Během montáže a demontáže autosedačky ve vozidle držte dítě v dostatečné vzdálenosti. Hrozi riziko skřípnutí prstů dítěte.

HU

CZ

SK

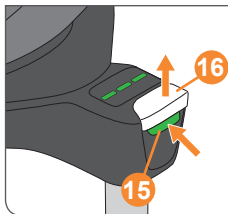

## ELTÁVOLÍTÁS

**JEGYZE MEG!** Hogy megvédje autóját és az autósülést a sérülésektől, az oldalsóvédelmet vissza kell hajtani mielőtt a gyerekülést eltávolítaná (lásd a következő fejezetet „OLDALVÉDELMI RENDSZER BEÁLLÍTÁSA”).

Nyomja meg a zöld kioldó gombot **(15)** és húzza felfelé a felső kioldó gombot **(16)**, hogy a gyerekülést a talpból eltávolítsa. Kissé billentse meg az ülést. A talp jelzés PIROS színű. Most engedje fel a kioldó gombokat **(15)** és **(16)**, hogy kiemelje a gyerekülést az alpból.

## SUNDÁNÍ

**UPOZORNĚNÍ!** Z důvodu ochrany vašeho vozidla i dětské autosedačky před poškozením prosíme mějte na paměti, že před sundáním autosedačky je třeba sklopit boční protektory (viz kapitola „NASTAVENÍ BOČNÍCH PROTEKTORŮ“).

Pro uvolnění autosedačky ze základny stiskněte zelené uvolňovací tlačítko **(15)** a zatáhněte za horní uvolňovací tlačítko **(16)**. Mírně autosedačku nakloňte. Ukazatel základny zobrazí ČERVENOU barvu. Poté můžete uvolnit odjíškovací tlačítka **(15)** a **(16)** a zdvihnout autosedačku ze základny.

## ODOBRANIE

**UPOZORNENIE!** Z dôvodu ochrany vášho vozidla aj detskej autosedačky pred poškodením prosíme majte na pamäti, že pred odobratím autosedačky je potrebné sklopiť bočné protektory (viď kapitola „NASTAVENIE BOČNÝCH protektorov“).

Pre uvoľnenie autosedačky zo základne stlačte zelené uvoľňovacie tlačidlo **(15)** a zatiahnite za vrchné uvoľňovacie tlačidlo **(16)**. Mierne autosedačku nakloňte. Ukazovateľ základne zobrazí ČERVENÚ farbu. Potom môžete uvoľniť odistovacie tlačidlá **(15)** a **(16)** a zdvihnúť autosedačku zo základne.

HU

CZ

SK

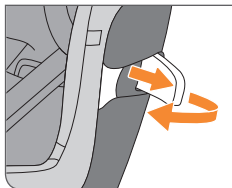
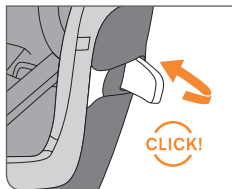

## OLDALVÉDELMI RENDSZER BEÁLLÍTÁSA

A „Lineáris oldalütközés elleni védelem” (L.S.P.) be van építve az ülésbe. Ez a rendszer fokozza a gyermek védelmét oldalirányú ütközés esetén. A leghatékonyabb védelem elérése érdekében hajtsa ki az L.S.P.-t az üléshez közelebb lévő járműajtó irányába amennyire csak lehet. Az L.S.P. kioldásához nyomja meg a jelzett pontot (17) az L.S.P.-n. Ha nem lehet teljesen kihajtani az L.S.P.-t a zárt járműajtók miatt, akkor zárt L.S.P.-vel is használhatja a gyerekülést.

**JEGYZE MEG!** Győződjön meg róla, hogy a kihajtható rész hallható kattánással a helyére rögzül.

Ahhoz, hogy az L.S.P.-t az ülésbe vissza tudja nyomni, kissé húzza ki az L.S.P.-t és hajtsa be, míg hallható „KLIKK” hanggal kapcsolódik.

**JEGYZE MEG!** Ha a gyermekülést az autó középső ülésén használja, tilos az L.S.P.-t használni.



**FIGYELMEZTETÉS!** Tilos az L.S.P.-t a gyermekülés hordozására vagy rögzítésére használni.

## NASTAVENÍ BOČNÍCH PROTEKTORŮ

Autosedačka je vybavena integrovanou lineární ochranou při bočním nárazu (L.S.P.). Tento bezpečnostní systém vylepšuje ochranu vašeho dítěte při nárazu z boku. Pro dosažení nejvyšší možné ochrany vyklopte L.S.P. protektor u dveří vozidla co nejvíce je to možné. Pro jeho vyklopení stiskněte na protektoru označenou část **(17)**.

Pokud po zavření dveří vozidla nelze L.S.P. protektor zcela vyklopit, můžete autosedačku používat i se sklopenými protektory.

**UPOZORNĚNÍ!** Ujistěte se, že se vyklopné části zajistí se slyšitelným cvaknutím.

Pro uvedení L.S.P. protektorů zpět do původní polohy nejdříve protektor mírně vytáhněte a poté jej složte tak, aby se zajistil se slyšitelným cvaknutím.

**UPOZORNĚNÍ!** Při používání autosedačky na prostředním sedadle ve vozidle je vyklápění L.S.P. protektorů zakázáno.

**!** **VAROVÁNÍ!** Nepoužívejte L.S.P. protektory pro přenášení nebo upevňování autosedačky.

## NASTAVENIE BOČNÝCH PROTEKTOROV

Autosedačka je vybavená integrovanou lineárnou ochranou pri bočnom náraze (L.S.P.). Tento systém vylepšuje ochranu vášho dieťaťa pri náraze z boku. Pre dosiahnutie najvyššej možnej ochrany vyklopte L.S.P. protektor u dverí vozidla čo najviac je to možné. Pre jeho vyklopenie stlačte na protektoru označenú časť **(17)**.

Pokiaľ po zatvorení dverí vozidla nemôžete L.S.P. protektor úplne vyklopiť, môžete autosedačku používať aj so sklopenými protektormi.

**UPOZORNENIE!** Uistite sa, že sa výklopné časti zaistia s počuteľným cvaknutím.

Pre uvedenie L.S.P. protektorov späť do pôvodnej polohy najskôr protektor mierne vytiahnite a potom ho zložte tak, aby sa zabezpečil s počuteľným cvaknutím.

**UPOZORNENIE!** Pri používaní autosedačky na prostrednom sedadle vo vozidle je vyklápanie L.S.P. protektorov zakázané.

**!** **VAROVANIE!** Nepoužíajte L.S.P. protektory pre prenášanie alebo upevňovanie autosedačky.

HU

CZ

SK

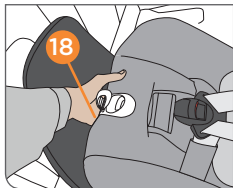

## AZ ÜLÉS BEÁLLÍTÁSA ÉS DÖNTÉSE

A CYBEX SIRONA Z i-Size R 5 különböző ülő- és fekvő pozíciót kínál gyermeke biztonságos és kényelmes szállítására az autóban. Ha szükséges, aktiválja a helyzetbeállító kart **(18)** a gyerekülés elülső részén, hogy CYBEX SIRONA Z i-Size R gyerekülést a kívánt döntési pozícióba állítsa.

**!** **FIGYELMEZTETÉS!** A vezetőnek menet közben tilos az gyerekülés háttámláját megdönteni!

**!** **FIGYELMEZTETÉS!** Mindig győződjön meg arról, hogy az ülés héjja hallható „KLIKK” hanggal kapcsolódik fekvő vagy ülő pozícióba.

## POLOHOVÁNÍ AUTOSEDAČKY

Pro bezpečné a pohodlné cestování vašeho dítěte nabízí CYBEX SIRONA Z i-Size R 5 různých možností polohování. Pro nastavení požadované polohy autosedačky CYBEX SIRONA Z i-Size R použijte nastavovací madlo **(18)** na přední straně autosedačky.

**!** **VAROVÁNÍ!** Polohování autosedačky řidičem vozidla za jízdy je zakázáno!

**!** **VAROVÁNÍ!** Při nastavení zvolené pozice se vždy ujistěte, že se autosedačka zajistila se slyšitelným cvaknutím.

## POLOHOVANIE AUTOSEDAČKY

Pre bezpečné a pohodlné cestovanie vášho dieťaťa ponúka CYBEX SIRONA Z i-Size R 5 rôznych možností polohovania. Pre nastavenie požadovanej polohy autosedačky CYBEX SIRONA Z i-Size R použite nastavovacie madlo **(18)** na prednej strane autosedačky.

**!** **VAROVANIE!** Polohovanie autosedačky vodičom vozidla za jazdy je zakázané!

**!** **VAROVANIE!** Pri nastavení zvolenej pozície sa vždy uistite, že sa autosedačka zaistila s počutelným cvaknutím.

HU

CZ

SK

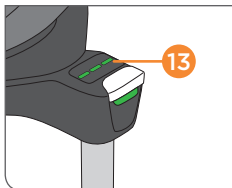
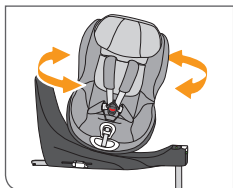
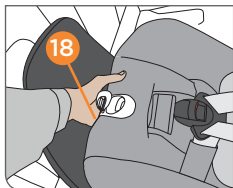

## ELFORGATÁS FUNKCIÓ

A gyermekülés elforgatható, így a gyermeket könnyű az autóba berakni és kivenni.

**JEGYZE MEG!** Csak akkor forgatható az autósülés, ha teljesen függőleges helyzetben van, és a jelzés **(13)** PIROS színű.

Annak érdekében, hogy az ülés a beszállási helyzetbe fordítható legyen, az alábbiak szerint járjon el:

- Húzza ki a beállítófogantyút **(18)**, és miközben kihúzva tartja a fogantyút, helyezze az ülést teljesen függőleges helyzetbe.
- Most elforgathatja az ülést az ajtó felé, és könnyedén belehelyezheti a gyermeket. Tekintse meg a „BIZTOSÍTÁS HEVEDERRENDSZERREL” című fejezetet.

**JEGYZE MEG!** Az utazás megkezdése előtt vissza kell állítani az üléshejat alaphelyzetbe, és be kell kapcsolni a helyére.

- Forgassa az üléshejat vissza az eredeti helyzetébe. Amint eléri a kívánt pozíciót, az ülést rögzíteni kell a megfelelő ülő pozícióban. Ezt hallható kattánás jelzi.
- Ezután ellenőrizze, hogy a jelzés **(13)** a talpon ZÖLD színű. Ha a jelzés PIROS, az ülés nem záródott megfelelően. Ha szükséges, ismétlje meg a fenti lépéseket.



## OTÁČENÍ

Pro snazší vkládání a vyndávání dítěte z vozidla lze autosedačku otočit.

**UPOZORNĚNÍ!** Autosedačkou lze otáčet jen tehdy, když je ve zcela vzpřímené poloze a ukazatel **(13)** je ČERVENÝ.

Chcete-li skořepinu sedačky otočit do polohy pro nastupování, postupujte následujícím způsobem:

- Zatáhněte za páku pro nastavení polohy **(18)** a současně zvedněte skořepinu sedačky do zcela vzpřímené polohy.
- Nyní můžete skořepinu sedačky otočit směrem ke dveřím a snadno dítě připoutat. Přečtěte si kapitolu „ZAJIŠTĚNÍ BEZPEČNOSTNÍM PÁSEM“.

**UPOZORNĚNÍ!** Před zahájením vaší cesty je nezbytné vrátit a zajistit autosedačku do základní polohy.

- Otočte autosedačku zpět do původní polohy. Jakmile uvedete autosedačku do původního směru, musí se zajistit alespoň v první pozici. To se vyznačuje slyšitelným cvaknutím.
- Poté zkontrolujte, zda se na ukazateli základny **(13)** zobrazuje ZELENÁ barva. Pokud je ukazatel ČERVENÝ, znamená to, že se autosedačka řádně nezajistila. Případně postup opakujte.

## OTÁČANIE

Pre ľahšie vkladanie a vyberanie dieťaťa z vozidla možno autosedačku otočiť.

**UPOZORNENIE!** Iba vtedy, keď je autosedačka zväčša vo vzpriamenej polohe a indikátor **(13)** je ČERVENÝ, sedačka sa dá otočiť.

Aby bolo možné otočiť škrupinku sedačky do miesta nastupovania, postupujte nasledovne:

- Vytiahnite rukoväť nastavenia polohy **(18)** a pri udržiavaní rukoväte vytiahnite škrupinku sedačky do úplne vzpriamenej polohy.
- Teraz môžete otočiť škrupinku sedačky smerom k dverám a dieťa bez námahy pripútať. Pozrite si kapitolu „ZABEZPEČENIE POMOCOU SYSTEMU POPRUHOV“.

**UPOZORNENIE!** Pred zahájením vašej cesty je nevyhnutné vrátiť a zabezpečiť autosedačku do základnej polohy.

- Otočte autosedačku späť do pôvodnej polohy. Akonáhle uvediete autosedačku do pôvodného smeru, musí sa zabezpečiť aspoň v prvej pozícii. To sa vyznačuje počutelným cvaknutím.
- Potom skontrolujte, či sa na ukazovateli základne **(13)** zobrazuje ZELENÁ farba. Ak je ukazovateľ ČERVENÝ, znamená to, že sa autosedačka riadne nezabezpečila. Prípadne postup opakujte.

HU

CZ

SK

**JEGYZE MEG!** Győződjön meg róla, hogy az üléshejját helyesen rögzítette a helyére, próbálja meg elfordítani anélkül, hogy megnyomná a beállító kart **(18)**.

**JEGYZE MEG!** Az ülés elfordítása előtt kérjük, hogy hajtsa be az L.S.P.-t. Részletekért olvassa el a következő fejezetet „OLDALVÉDELMI RENDSZER BEÁLLÍTÁSA”.

**JEGYZE MEG!** Figyeljen rá, hogy ne kerüljön szennyeződés vagy homok az ülésváz felső része és a talprész közé. Ez negatív hatással lehet az elfordító és döntő funkciók működésére. Ha ez megtörténik, elforgatás előtt a szennyeződést el kell távolítani, nehogy elakadjon az ülésben, és elkerülje az ülés tartós károsodását.

**!** **FIGYELMEZTETÉS!** Vezetés közben a gyermekülést mindig alaphelyzetben kell rögzíteni. Utazás közben soha ne használja az ülést a beültetésre szolgáló pozícióban vagy bármely más köztes, nem rögzített pozícióban!

**UPOZORNĚNÍ!** Pokusem o otočení autosedačky bez použití nastavovacího madla **(18)** zkontrolujte, zda je autosedačka řádně zajištěná.

**UPOZORNĚNÍ!** Před otáčením autosedačky doporučujeme složit L.S.P. protektory. Více informací viz kapitola „NASTAVENÍ BOČNÍCH PROTEKTORŮ“.

**UPOZORNĚNÍ!** Vyvarujte se jakémukoli zanesení nečistot nebo písku do prostoru mezi základnou a dětskou autosedačkou. Nečistoty v těchto místech mohou mít negativní vliv na otáčení a polohování autosedačky. V případě znečištění je třeba autosedačku před jakýmkoliv dalším otáčením a polohováním očistit. Zabráňte tak nevratnému poškození produktu.

**!** **VAROVÁNÍ!** Během jízdy musí být dětská sedačka vždy zajištěna v základní poloze. Během jízdy nikdy nepoužívejte autosedačku v jakékoliv nezajištěné přechodné pozici.

**UPOZORNENIE!** Pokusom o otočenie autosedačky bez použitia nastavovacieho madla **(18)** skontrolujte, či je autosedačka riadne zaistená.

**UPOZORNENIE!** Pred otáčaním autosedačky odporúčame zložiť L.S.P. protektory. Viac informácií viď kapitola „NASTAVENIE BOČNÝCH PROTEKTOROV“.

**UPOZORNENIE!** Vyvarujte sa akémukoľvek zaneseniu nečistôt alebo písku do priestoru medzi základňou a detskou autosedačkou. Nečistoty v týchto miestach môžu mať negatívny vplyv na otáčanie a polohovanie autosedačky. V prípade znečistenia je potrebné autosedačku pred akýmkoľvek ďalším otáčaním a polohovaním očistiť. Zabráňte tak nevratnému poškodeniu produktu.

**!** **VAROVANIE!** Počas jazdy musí byť detská sedačka vždy uzamknutá v základnej polohe. Počas jazdy nikdy nepoužíajte autosedačku v akejkoľvek nezabezpečenej prechodnej pozícii.

HU

CZ

SK

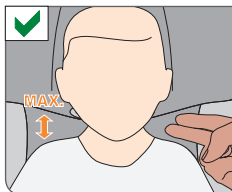
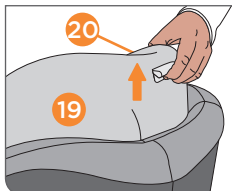

## MÉRETRE ÁLLÍTÁS

### A fejtámla beállítása

**JEGYZE MEG!** Az újszülött betét védi gyermekét. Az újszülött betétet 60 cm-es testmagasságig használni kell.

**FIGYELEM!** A fejtámla (19) csak akkor biztosítja a lehető legnagyobb védelmet gyermekének, ha az az optimális magasságra van beállítva. 12 magassági helyzetbe lehet beállítani.

- A fejtámlát úgy kell beállítani, hogy maximum 2 cm (kb. 2 ujjnyi szélesség) maradjon a gyermek válla és a fejtámla között.
- Húzza felfelé a beállító kart (20) a fejtámla beállításához (19). Most már beállíthatja a fejtámlát.

**JEGYZE MEG!** A vállövek a fejtámlához vannak erősítve és nem kell őket külön beállítani.

## NASTAVENÍ DLE VELIKOSTI DÍTĚTE

### Nastavení opěrky hlavy

**UPOZORNĚNÍ!** Novorozenecká vložka chrání vaše dítě. Používá se u dětí do velikosti 60 cm.

**UPOZORNĚNÍ!** Opěrka hlavy **(19)** poskytuje vašemu dítěti nejlepší možnou ochranu pouze, pokud je nastavená do správné výšky. Opěrku hlavy lze nastavit do 12 výškových pozic.

- Opěrka hlavy musí být nastavená tak, aby mezi její spodní hranou a ramenem dítěte zůstal prostor o velikost 2 cm (cca šířka 2 prstů).
- Pro uvolnění opěrky hlavy **(20)** zatáhněte za nastavovací madlo **(19)**. Nyní můžete nastavit pozici opěrky hlavy.

**UPOZORNĚNÍ!** Ramenní pásy jsou napevno připojené k opěrce hlavy a není nutné je nastavovat samostatně.

## NASTAVENIE PODLA VELKOSTI DIEŤAŤA

### Nastavenie opierky hlavy

**UPOZORNENIE!** Novorodenecká vložka chráni vaše dieťa. Používa sa u detí do veľkosti 60 cm.

**UPOZORNENIE!** Opierka hlavy **(19)** poskytuje vášmu dieťaťu najlepšiu možnú ochranu len, ak je nastavená do správnej výšky. Opierku hlavy možno nastaviť do 12 výškových pozícií.

- Opierka hlavy musí byť nastavená tak, aby medzi jej spodnou hranou a ramenom dieťaťa zostal priestor o veľkosti 2 cm (cca šírka 2 prstov).
- Pre uvoľnenie opierky hlavy **(20)** zatiahnite za nastavovacie madlo **(19)**. Teraz môžete nastaviť pozíciu opierky hlavy.

**UPOZORNENIE!** Ramenné pásy sú napevno pripojené k opierke hlavy a nie je nutné ich nastavovať samostatne.

HU

CZ

SK

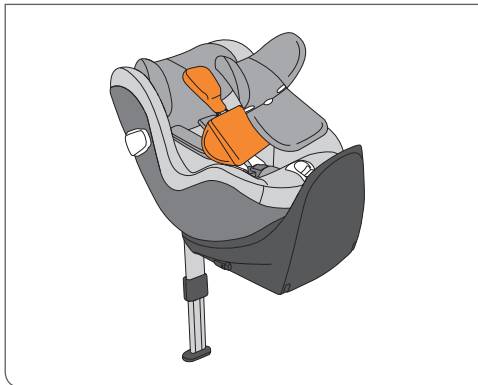

## AZ ÚJSZÜLÖTT BETÉT ELTÁVOLÍTÁSA

Az ülésbe behelyezett újszülöttbetét segíti a kényelmes fekvő pozíciót és lehetővé teszi a legkisebb babák szállítását is.

Az újszülött betétet eltávolíthatjuk, amint a gyermek eléri a 61 cm-es testmagasságot (körülbelül 3 hónapos korára) hogy nagyobb helyet biztosítsunk számára.

Az újszülött betét eltávolításához kapcsolja ki a patentokat a fejtámla huzatán. Most először húzza le a fejtámlahuzatot, majd vegye ki az újszülöttbetétet. Ezután tegye vissza a huzatot a helyére, állítsa a helyükre a vállöveket és végül zárja vissza a patentot.

Az újszülött betét mosása előtt, kérjük távolítsa el a benne lévő szivacs betétet az arra kialakított nyílásokon keresztül. A szivacs betétet visszahelyezheti a nyílásokon keresztül, miután az újszülött betétet kimosta és az megszáradt.

## VOJMUŤÍ NOVOROZENECKÉ VLOŽKY

Předem vložená novorozenecká vložka napomáhá k lepšímu pohodlí a uzpůsobení autosedačky pro nejmenší děti.

Pro poskytnutí více prostoru uvnitř autosedačky můžete novorozeneckou vložku vyjmout, jakmile dítě dosáhne výšky 61 cm (cca 3 měsíce).

Pro vyjmutí novorozenecké vložky rozeprňte patentky na opěrce hlavy. Poté stáhněte potah opěrky hlavy a vyjměte novorozeneckou vložku. Po vyjmutí vložky vraťte potah opěrky hlavy zpět na své místo, upravte pozici ramenních pásů a zapněte patentky.

Před praním novorozenecké vložky vyjměte z příslušných přihrádek pěnové výplně. Po vyprání a vysušení novorozenecké vložky můžete pěnové výplně vrátit zpět do příslušných přihrádek.

## VYBRATIE NOVORODENECKEJ VLOŽKY

Vopred vložená novorodenecká vložka napomáha k lepšiemu pohodliu a prispôsobeniu autosedačky pre najmenšie deti.

Pre poskytnutie viac priestoru vnútri autosedačky môžete novorodeneckú vložku vybrať, akonáhle dieťa dosiahne výšky 61 cm (cca 3 mesiace).

Pre vybratie novorodeneckej vložky rozopnite patentky na opierke hlavy. Potom stiahnite pofah opierky hlavy a vyberte novorodeneckú vložku. Po vybratí vložky vráťte pofah opierky hlavy späť na svoje miesto, upravte pozíciu ramenných pásov a zapnite patentky.

Pred praním novorodeneckej vložky vyberte z príslušných priehradiek penové výplne. Po vypraní a vysušenie novorodeneckej vložky môžete penové výplne vrátiť späť do príslušných priehradiek.

HU

CZ

SK

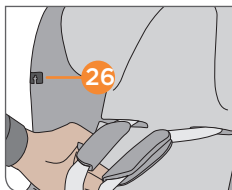
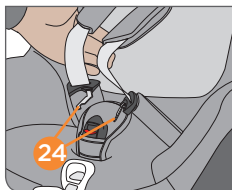
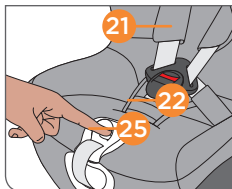

## BEKÖTÉS ÖVRENDSZERREL

**JEGYZE MEG!** Gondoskodjon róla, hogy a fejtámla megfelelően a helyére rögzüljön, mielőtt használni kezdi az ülést.

**JEGYZE MEG!** Gondoskodjon róla, hogy az ülésben ne legyenek játékok és kemény tárgyak.

- Lazítsa meg a vállszíjakat (21) a központi beállítón található állítógomb megnyomásával (22) és ezzel egyidőben húzza ki mindkét szíjat.

**JEGYZE MEG!** Kérjük mindig a vállszíjakat húzza és (21) és ne a vállpárnákat.

- Húzza ki az övcsatokat (23) a piros gomb erős megnyomásával. Az övnyelveket (24) oldalra rögzítheti a huzaton (26). Eza terület mágneses.

**JEGYZE MEG!** Győződjön meg arról, hogy a vállszíjak (21) nem csavarodtak el.

- Helyezze be a gyermeket az ülésbe.
- Helyezze a vállszíjakat (21) közvetlenül a gyermek vállára.
- Illesse össze a csat nyelveket (24) és csatolja be őket az övcsatba (23) hallható „KLIKK” hanggal.
- Óvatosan húzza meg a középső állító szíjat (25) hogy a vállpántokat addig feszítse (21) míg azok a gyermek testére simulnak.

**JEGYZE MEG!** Annak érdekében, hogy a gyerekülés az optimális védelmet nyújtsa, a vállszíjnak olyan szorosan kell simulniuk a testre amennyire lehetséges (21) és a csipőn futó öveknek a lehető legalacsonyabbnak kell lenniük, úgy, hogy a medence előtt fussanak.



## ZAJIŠTĚNÍ SYSTÉMEM PÁSŮ

**UPOZORNĚNÍ!** Před použitím autosedačky se ujistěte, že je opěrka hlavy řádně uzamčena.

**UPOZORNĚNÍ!** Ujistěte se, že se v autosedačce nenacházejí žádné hračky či jiné předměty.

- Ramenní pásy (21) povolíte současným stisknutím středového tlačítka (22) a zatažením za oba ramenní pásy směrem nahoru.

**UPOZORNĚNÍ!** Prosíme, vždy tahejte za ramenní pásy (21) a ne za pásové polstry.

- Stiskem červeného tlačítka uvolníte pásovou sponu (23). Jazyky pásů (24) můžete uchytit na stranách autosedačky (26). Tato oblast autosedačky je magnetická.

**UPOZORNĚNÍ!** Ujistěte se, že ramenní pásy (21) nejsou překroucené.

- Vložte dítě do dětské autosedačky.
- Položte ramenní pásy (21) přímo na ramena vašeho dítěte.
- Spojte k sobě oba jazyky pásů (24) a se slyšitelným cvaknutím je společně zasuňte do pásové spony (23).
- Opatrně zatáhněte za středový nastavovací pás (25) a utáhněte ramenní pásy (21) tak, aby přiléhaly k tělu vašeho dítěte.

**UPOZORNĚNÍ!** Pro zajištění optimální ochrany by měly ramenní pásy přiléhat co nejbližší k tělu vašeho dítěte a břišní pásy (21) by měly vést co nejnižší a nejtěsněji u pánve dítěte.

## ZAISTENIE SYSTÉMOM PÁSOV

**UPOZORNENIE!** Pred použitím autosedačky sa uistite, že je opierka hlavy riadne uzamknutá.

**UPOZORNENIE!** Uistite sa, že sa v autosedačke nenachádzajú žiadne hračky či iné predmety.

- Ramenné pásy (21) povolíte súčasným stlačením stredového tlačidla (22) a zatiahnutím za oba ramenné pásy smerom nahor.

**UPOZORNENIE!** Prosíme, vždy ťahajte za ramenné pásy (21) a nie za pásové polstre.

- Stlačením červeného tlačidla uvoľníte pásovú sponu (23). Jazyky pásov (24) môžete uchytiť na stranách autosedačky (26). Táto oblasť autosedačky je magnetická.

**UPOZORNENIE!** Uistite sa, že ramenné pásy (21) nie sú prekrútené.

- Vložte dieťa do detskej autosedačky.
- Položte ramenné pásy (21) priamo na plecia vášho dieťaťa.
- Spojte k sebe oba jazyky pásov (24) a s počuteľným cvaknutím ich spoločne zasuňte do pásovej spony (23).
- Opatrne potiahnite stredový nastavovací pás (25) a utiahnite ramenné pásy (21) tak, aby priliehali k telu vášho dieťaťa.

**UPOZORNENIE!** Pre zabezpečenie optimálnej ochrany by mali ramenné pásy priliehať čo najbližšie k telu vášho dieťaťa a brušné pásy (21) by mali viesť čo najnižšie a najtesnejšie u panvy dieťaťa.

HU

CZ

SK

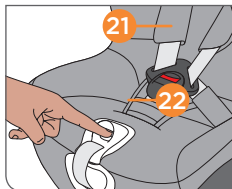
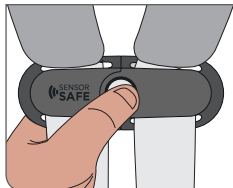
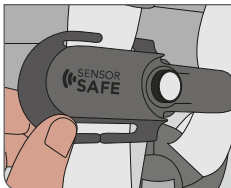

## BEKÖTÉS HEVEDERRENDSZERREL ÉS CSATLAKOZÓVAL

Ez a fejezet csak a SensorSafe csatlakozóval már az eladáskor felszerelt, vagy a SensorSafe csatlakozóval bővített autósülésekre vonatkozik.

A SensorSafe csatlakozó az ülés hevederrendszeréhez kerül rögzítésre. A csatlakozó mindkét része rendelkezik nyílással a hevederrendszerhez való csatlakoztatáshoz.

A két rész felszereléséhez az alábbiak szerint járjon el:

- Fogja meg a hevedert a vállpárnák alatt, és vezesse hátulról előre a csatlakozó felső nyílásán keresztül.
- Vezesse el a hevedert a csatlakozó mögé, és helyezze hátulról előre az alsó nyílásba.

A csatlakozó eltávolításához kövesse a lépéseket az ellenkező sorrendben.

**JEGYZE MEG!** Győződjön meg róla, hogy a fejtámla megfelelően van rögzítve, mielőtt használná az autósülést.

**JEGYZE MEG!** Ügyeljen arra, hogy az autósülés játékoktól és kemény tárgyaktól mentes legyen.

- Lazítsa meg a vállhevedereket **(21)** a központi beállítón található beállítógomb megnyomásával **(22)** és mindkét vállheveder egyidejű kihúzásával.

**JEGYZE MEG!** Mindig a vállhevedert húzza **(21)**, és ne az övpárnákat.

## POUTÁNÍ BEZPEČNOSTNÍM PÁSEM A SPONOU

Tato kapitola se týká pouze autosedaček, které jsou sponou SensorSafe vybaveny již při prodeji, případně k nim byla dokoupena samostatně.

Spona se připojí k bezpečnostnímu pásu sedadla. Na obou částech spony jsou otvory, které slouží k připojení na bezpečnostní pás.

Obě části nainstalujete následujícím způsobem:

- Uchopte pás pod ramenními opěrkami a horním otvorem spony jej protáhněte zezadu dopředu.
- Protáhněte pás za sponou a spodním otvorem jej protáhněte zezadu dopředu.

Opačným postupem můžete sponu odinstalovat.

**UPOZORNĚNÍ!** Před použitím autosedačky zkontrolujte, zda je opěrka hlavy uzamčena ve správné poloze.

**UPOZORNĚNÍ!** Ujistěte se, že na sedadle nejsou žádné hračky ani tvrdé předměty.

- K uvolnění ramenních popruhů **(21)** stiskněte tlačítko pro nastavení na středovém nastavovacím prvku **(22)** a současně zatáhněte za oba ramenní popruhy směrem vzhůru.

**UPOZORNĚNÍ!** Tahejte za ramenní popruhy **(21)**, nikdy za polstrování popruhů.

## PRÍPÚTANIE POMOCOU SYSTÉMU POPRUHOV A KLIPU

Táto kapitola sa vzťahuje len na sedadlá áut, ktoré sú vybavené klipom SensorSafe v mieste predaja alebo sú aktualizované pomocou samostatného klipu SensorSafe.

Klip SensorSafe je pripojený k systému popruhov sedadla. Obidve časti klipu majú otvory na jeho pripojenie k systému popruhov.

Pri inštalácii obidvoch častí postupujte takto:

- uchopte popruhy pod ramenné podložky a vedte ich zozadu dopredu cez horný otvor klipu;
- vedte popruhy poza klip a vložte ich zozadu dopredu do spodnejšieho otvoru.

Klip odinštalujete opačným postupom.

**UPOZORNENIE!** Zaistite, aby bola opierka hlavy správne zaistená na mieste, kým použijete autosedačku.

**UPOZORNENIE!** Zaistite, aby v autosedačke neboli hračky a tvrdé predmety.

- Uvoľnite ramenné popruhy **(21)** stlačením nastavovacieho tlačidla na centrálnom nastavovacom zariadení **(22)** a súčasne vytiahnutím oboch ramenných popruhov nahor.

**UPOZORNENIE!** Vždy fahajte za ramenný popruh **(21)**, a nie za podložky popruhu.

HU

CZ

SK

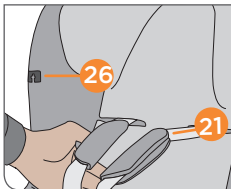
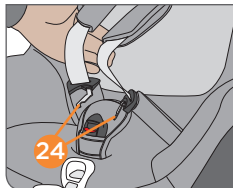
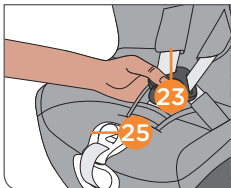

- A vörös gomb határozott megnyomásával nyissa ki az övcsatot (23).
- Nyissa ki a csatlakozót a kioldógomb megnyomásával és a két rész ellentétes irányú kihúzásával.

Az övcsatok (24) rögzíthetők a fedél oldalsó részén (26). Ez a rész mágneses.

**JEGYZE MEG!** Győződjön meg róla, hogy a vállhevederek (21) nincsenek megcsavarodva.

- Helyezze gyermekét az autósülésbe.
- Helyezze a vállhevedereket (21) közvetlenül a gyermek vállára.
- Tegye össze mindkét csatlakozót (24), és rögzítse őket az övcsattal (23) egy jól hallható „KATTINTÁSSAL”.
- Rögzítse a csatlakozót egy jól hallható „KATTINTÁSSAL”.
- Nyomja lefelé a zárt csatlakozót az övcsat irányában.
- Húzza óvatosan a központi beállítósíjat (25) a vállhevederek szorosabbá húzása érdekében (21), amíg a gyermek testéhez illeszkedik.
- Helyezze a csatlakozót közvetlenül a vállpárnák alá.

**JEGYZE MEG!** Ahhoz, hogy az autósülés optimális védelmet nyújtson, a vállhevedereknek a lehető legszorosabban kell illeszkedniük a testhez (21), és a csipőnél található öveknek a lehető legalacsonyabb helyzetben kell lenniük, úgy, hogy szorosan ráfeküdjének a medencecsontokra.

- Uvolněte přezku pásu **(23)** silným stisknutím červeného tlačítka.
  - K rozpojení spony stiskněte tlačítko pro její uvolnění a zatáhněte za obě části směrem od sebe.
- Zúžené části přezky **(24)** můžete nyní směrem do strany upevnit na krytu **(26)**. Tato část je magnetická.

**UPOZORNĚNÍ!** Zkontrolujte, zda ramenní popruhy **(21)** nejsou překroucené.

- Posadte dítě do autosedačky.
- Ramenní popruhy **(21)** umístěte přímo nad ramena dítěte.
- Obě zúžené části přezky **(24)** přiložte k sobě a uzamkněte je v této poloze v přezce pásu **(23)**. Uslyšíte hlasitě „CVAKNUTÍ“.
- Připevněte sponu. Opět uslyšíte hlasitě „CVAKNUTÍ“.
- Zatlačte na uzavřenou sponu směrem dolů k přezce pásu.
- Opatrně zatáhněte za středový nastavovací popruh **(25)**, kterým ramenní pásy **(21)** nastavíte tak, aby přiléhaly k tělu dítěte.
- Umístěte sponu přímo pod ramenní podpěrky.

**UPOZORNĚNÍ!** Autosedačka zajistí optimální ochranu, pokud ramenní popruhy přiléhají k tělu, co nejtěsněji je to možné **(21)**, a boční popruhy jsou co nejnižší, aby těsně přiléhaly ke kyčlím.

- Odopněte sponu na páse **(23)** pevným stlačením červeného tlačidla.
  - Otvorte klip stlačením uvoľňovacieho tlačidla a potiahnutím obidvoch častí od seba.
- Jazyčky pásu **(24)** môžu byť teraz upevnené na strane krytu **(26)**. Táto oblasť je magnetická.

**UPOZORNENIE!** Zaisťte, aby ramenné popruhy **(21)** neboli otočené.

- Posadte svoje dieťa do autosedačky.
- Umiestnite ramenné popruhy **(21)** priamo ponad ramená dieťaťa.
- Umiestnite obidva jazyčky spony **(24)** a zaisťte ich na mieste v páse **(23)**, kým nezačujete zacvaknutie.
- Uťahnite klip, kým nezačujete zacvaknutie.
- Potlačte uzavretý klip nadol do spony pásu.
- Opatrne potiahnite centrálny nastavovací pás **(25)**, aby ste mohli utiahnuť ramenné pásy **(21)**, kým nebudú obopínať telo vášho dieťaťa.
- Umiestnite klip priamo pod ramenné podložky.

HU

CZ

SK

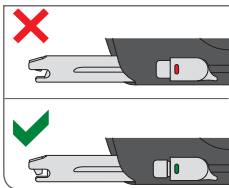
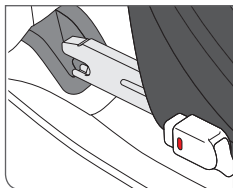

## A GYERMEK HELYES BEKÖTÉSE

Gyermeke optimális védelme érdekében az utazás megkezdése előtt mindig ellenőrizze, hogy ...

- a talp szorosan illeszkedik, és teljesen igazodik a jármű ülés háttámlájához
- az ISOFIX csatlakozók rendszeren rögzülnek a járműhöz és a támasztóláb helyesen lett telepítve (a mutatóknak zölden kell megjelenniük).
- az ülés alaphelyzetben van reteszelve.
- Az 5-pontos biztonsági övrendszert a gyermek méretének megfelelően állították-e be, a vállövek nincsenek megcsavarodva és az övrendszert megfelelően rögzítették.

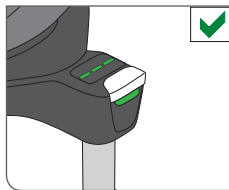

Az újszülötteknek és a csecsemőknek, akik még nem képesek önállóan ülni (kb. egy éves korig), ortopédiai és biztonsági okokból mindig a legvízszintesebb fekvő helyzetben kell utazniuk menetiránynak háttal.

## SPRÁVNÉ ZABEZPEČENÍ VAŠEHO DÍTĚTE

Pro zajištění optimálního bezpečí pro vaše dítě, prosíme před každou jízdou zkontrolujte, že...

- základna pevně sedí na sedadle a je zcela zarovnaná s opěrkou zad sedadla ve vozidle.
- ISOFIX konektory jsou správně připojeny k vozidlu a opěrná noha je řádně nastavena (indikátory musí zobrazovat ZELENÉ).
- sedadlo je zajištěno v základní poloze.
- je 5bodový systém pásů zajištěn a správně přizpůsoben velikosti dítěte a ramenní pásy nejsou překroucené

Novorozence a děti, které ještě nedokážou samostatně sedět (až do cca 1 roku), doporučujeme, z ortopedických a bezpečnostních důvodů, převážet v co nejvíce sklopené autosedačce v pozici proti směru jízdy.

## SPRÁVNÉ ZABEZPEČENIE VÁŠHO DIEŤAŤA

Pre zaistenie optimálneho bezpečie pre vaše dieťa, prosíme pred každou jazdou skontrolujte, že ...

- základňa pevne sedí na sedadle a je úplne zarovnaná s opierkou chrbta sedadla vo vozidle.
- ISOFIX konektory sú správne pripojené k vozidlu a oporná noha je riadne nastavená (indikátory musia zobrazovať ZELENÉ).
- sedadlo je zajištěno v základní poloze.
- je 5bodový systém pásov zaistený a správne prispôsobený veľkosti dieťaťa a ramenné pásy nie sú prekrútené

Novorodencov a deti, ktoré ešte nedokážu samostatne sedieť (až do cca 1 roka), odporúčame, z ortopedických a bezpečnostných dôvodov, prevážať v čo najviac sklopenej autosedačke v pozícii proti smeru jazdy.

HU

CZ

SK

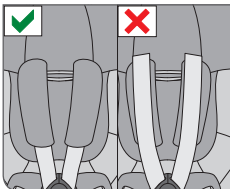
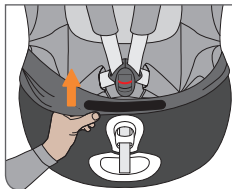
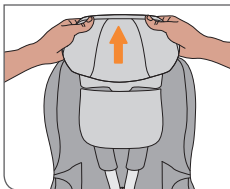
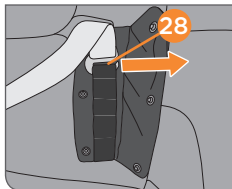
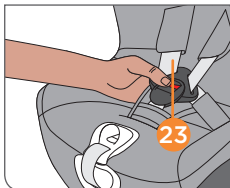
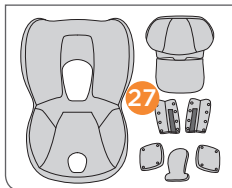

## A HUZAT ELTÁVOLÍTÁSA

### Eltávolítás

A huzat 7 részből áll, melyek az üléshejzhoz rugalmas gumipántokkal, patentokkal és zípzárral rögzülnek. Miután kioldotta a rögzítéseket, leveheti az egyes elemeket mosás céljára.

**FIGYELEM!** Mielőtt eltávolítja a huzatot, húzza ki a gumirozott szegélyeket az ezüst színű részek alól, hogy elkerülje a károsodást.

Az alábbi lépésekkel folytassa:

- Nyissa ki az övcsatot **(23)** az ötpontos biztonsági rendszeren.
- Kapcsoljon ki minden patentot a párnákon és huzat részeken **(27)**.
- Akassza ki a vállpárnákat **(28)**.
- Távolítsa el az összes övpárnát.
- Fűzze ki a vállöveket a huzatból.
- Előre húzva vegye le a huzatot.
- A huzat újbóli rögzítéséhez végezze el fenti műveleteket fordított sorrendben.

**FIGYELEM!** A vállpárnák visszahelyezéséhez, elengedhetetlenül fontos, hogy ...

- a zárt oldala nézzen a gyermek nyaka felé.
- a vállpárnák tökéletesen fel legyenek szerelve a vázra **(28)**.
- a vállszíjak a vállpárnákban legyenek elvezetve.



## SUNDÁNÍ POTAHU

### Sundání

Potah se skládá ze 7 částí, které jsou k autosedačce připevněny pomocí gumiček, patentek a zipu. Jakmile uvolníte všechna uchycení, můžete sundat jednotlivé části potahu.

**UPOZORNĚNÍ!** Před sundáním potahu, prosíme, nejdříve vytáhněte elastické části potahu, umístěné pod ozdobnými stříbrnými částmi autosedačky. Vyvarujete se tak poškození.

Postupujte následovně:

- Rozepněte pásovou sponu **(23)**.
- Rozepněte všechny patentky na polstrech a jednotlivých částech potahu **(27)**.
- Vytáhněte ramenní polstry z uchycení **(28)**.
- Sundejte všechny polstry z pásů.
- Vyvlékněte ramenní pásy z potahu.
- Zatažením směrem dopředu sundejte potah.
- Pro opětovné připevnění potahu opakujte předešlé kroky v opačném pořadí.

**UPOZORNĚNÍ!** Při nasazování ramenních polstrů se ujistěte, že...

- uzavřená strana směřuje ke krku dítěte.
- ramenní polstry jsou řádně vloženy do uchycení **(28)**.
- ramenní pásy vedou skrze ramenní polstry.

## ODOBRATIE POŤAHU

### Odobratie

Pofah sa skladá zo 7 častí, ktoré sú k autosedačke pripevnené pomocou gumičiek, patentiek a zipsu. Akonáhle uvoľníte všetky uchytenie, môžete zložiť jednotlivé časti pofahu.

**UPOZORNENIE!** Pred zložením pofahu, prosíme, najskôr vyťahnite elastické časti pofahu, umiestnené pod ozdobnými striebornými časťami autosedačky. Vyvarujete sa tak poškodeniu.

Postupujte nasledovne:

- Rozopnite pásovú sponu **(23)**.
- Rozopnite všetky patentky na polstroch a jednotlivých častiach pofahu **(27)**.
- Vytiahnite ramenné polstre z uchytenia **(28)**.
- Odstráňte všetky polstre z pásov.
- Vytiahnite ramenné pásy z pofahu.
- Zatahnutím smerom dopredu zložte pofah.
- Pre opätovné pripevnenie pofahu opakujte predchádzajúce kroky v opačnom poradí.

**UPOZORNENIE!** Pri nasadzovaní ramenných polstrov sa uistite, že ...

- zatvorená strana smeruje ku krku dieťaťa.
- ramenné polstre sú riadne vložené do uchytenia **(28)**.
- ramenné pásy vedú skrze ramenné polstre.

HU

CZ

SK

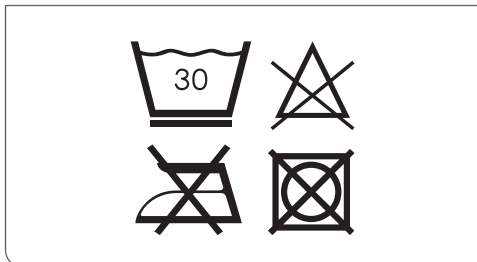

**! FIGYELMEZTETÉS!** A huzat a gyermekülés biztonsági kialakításának szerves része. A gyermekülést soha ne használja huzat nélkül.

## TISZTÍTÁS

Mivel a huzat fontos a megfelelő működéshez, fontos, hogy csak eredeti huzatot használjon. Póthuzatot a kiskereskedőnél szerezhet be.

**FIGYELEM!** Kérjük, első használat előtt mossa ki a huzatot. Az ülés huzatok mosógépben moshatóak legfeljebb 30°C-on kimélő mosási programon. Magasabb hőmérsékletű mosásnál az anyag engedheti a színét. Kérjük, hogy a huzatot elkülönítetten mossa és szárítógépben ne szárítsa! Soha ne szárítsa tűző napon a huzatot. A műanyag alkatrészeket enyhén tisztítószerez és meleg vízzel mossa le.

**! FIGYELMEZTETÉS!** Soha, semmilyen körülmények között ne alkalmazzon vegyszereket vagy fehérítőszerket!

**! FIGYELMEZTETÉS!** A beépített övrendszert nem lehet eltávolítani. Ne távolítsa el az övrendszer részeit.

**!** **VAROVÁNÍ!** Potah výrazně přispívá k bezpečnosti autosedačky a je její nezbytnou součástí. Autosedačku proto nelze používat bez potahu.

## ČIŠTĚNÍ

Používat lze pouze originální potah, neboť je klíčovým prvkem pro správnou funkčnost autosedačky. Náhradní potahy můžete získat u svého prodejce.

**UPOZORNĚNÍ!** Prosíme, před prvním použitím potah vyperte. Potahy lze prát v pračce na šetrný program při max. 30°C. Praní při vyšší teplotě může vést ke ztrátě barvy látky. Prosíme, perte potah samostatně a nikdy jej nesušte v sušičce! Nesušte potah na přímém slunečním světle! Plastové části můžete očistit teplou vodou a mírným čisticím prostředkem.

**!** **VAROVÁNÍ!** Prosíme, za žádných okolností nepoužívejte chemické čisticí prostředky nebo bělidla.

**!** **VAROVÁNÍ!** Integrovaný systém pásů nelze vyjmout z dětské autosedačky. Systém pásů nijak nerozebírejte.

**!** **VAROVANIE!** Poťah výrazne prispieva k bezpečnosti autosedačky a je jej nevyhnutnou súčasťou. Autosedačku preto nemožno používať bez poťahu.

## ČISTENIE

Používať je možné len originálny poťah, pretože je kľúčovým prvkom pre správnu funkčnosť autosedačky. Náhradné poťahy môžete získať u svojho predajca.

**UPOZORNENIE!** Prosíme, pred prvým použitím poťah vyperte. Poťahy možno prať v pračke na šetrný program pri max. 30°C. Pranie pri vyššej teplote môže viesť k strate farby látky. Prosíme, perte poťah samostatne a nikdy ho nesušte v sušičke! Nesušte poťah na priamom slnečnom svetle! Plastové časti môžete očistiť teplou vodou a miernym čistiacim prostriedkom.

**!** **VAROVANIE!** Prosíme, za žiadnych okolností nepoužívajte chemické čistiace prostriedky alebo bielidlá.

**!** **VAROVANIE!** Integrovaný systém pásov nemožno vyňať z detskej autosedačky. Systém pásov nijako nerozoberajte.

HU

CZ

SK

## A TERMÉK MEGÓVÁSA

Azért, hogy gyermekülése maximális védelmet nyújtson, fontos, hogy megfeleljen az alábbiaknak:

- A gyermekülés minden főbb alkatrészét rendszeresen ellenőrizni kell, hogy nem hibásodott-e meg. A mechanikus részeknek tökéletesen kell működniük.
- Figyeljen rá, hogy a gyermekülés ne szoruljon be kemény tárgyak közé, mint pl. az autó ajtaja, az üléshez stb., amelyek károsíthatják.
- Figyeljen rá, hogy ne kerüljön szennyeződés vagy homok az ülésváz felső része és a talprész közé. Ez negatív hatással lehet az elfordító és döntő funkciók működésére. Ha ez megtörténik, a szennyeződést még elforgatás előtt el kell távolítani, mielőtt az elakadna az ülésben, hogy elkerülje annak tartós károsodását. Ehhez távolítsa el az ülést a talpról.
- Ha a gyermekülést pl. leejtik, a gyártónak meg kell vizsgálnia, mielőtt újra használják.

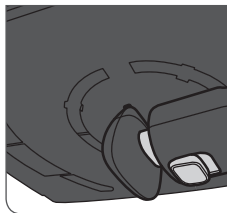
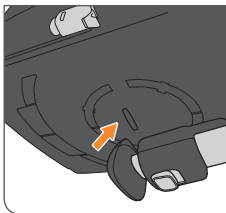

A talp tárolásakor elengedhetetlenül fontos, hogy a támasztólabát úgy hajtsa fel, hogy a jellegzetes zaj megszűnjön. Ezért a talp alján egy kis nyílás található. Ez védi meg az elemet.

Ha a talp huzamosabb ideig nincs használatban, fontos, hogy az elemet távolítsa el, hogy ne károsítsa a talpat a kiszivárgó folyadék (lásd a következő fejezetet: „HOGYAN CSERÉLJÜNK ELEMET”).

## ÚDRŽBA PRODUKTU

Pro zajištění maximální ochrany, poskytované vaší autosedačkou, je nezbytné splňovat následující:

- Všechny hlavní části autosedačky musí být pravidelně kontrolovány. Mechanické části musí fungovat bezproblémově.
- Ujistěte se, že není autosedačka nikde jakkoliv zaseknutá, např. ve dveřích vozidla, v kolejnicích sedadla.
- Vyvarujte se zanesení nečistot nebo písku do prostoru mezi základnou a autosedačkou. Nečistoty v těchto místech mohou mít negativní vliv na otáčení a polohování autosedačky. V případě znečištění je třeba autosedačku před jakýmkoliv dalším otáčením a polohováním očistit. Zabráňte tak nevratnému poškození produktu. K tomu je třeba sundat autosedačku ze základny.
- Pokud vám autosedačka např. upadne, je potřeba ji před dalším použitím otestovat výrobcem.

Pokud chcete základnu odložit, je nezbytné složit opěrnou nohu tak, aby přestalo znít příslušné zvukové upozornění. Z tohoto důvodu je vespod základny umístěný malý otvor. Šetřite tak baterii.

Pokud základnu delší dobu nepoužíváte, prosíme vyjměte z ní baterii. Ochráňte tak produkt před únikem kapalin (viz kapitola: „VÝMĚNA BATERIE“).

## ÚDRŽBA PRODUKTU

Pre zaistenie maximálnej ochrany, poskytovanej vašou autosedačkou, je nevyhnutné spĺňať nasledujúce:

- Všetky hlavné časti autosedačky musia byť pravidelne kontrolované. Mechanické časti musia fungovať bezproblémovo.
- Uistite sa, že nie je autosedačka nikde akokoľvek zaseknutá, napr. vo dverách vozidla, v kolajniciach sedadlá.
- Vyvarujte sa zanesenie nečistôt alebo piesku do priestoru medzi základňou a autosedačkou. Nečistoty v týchto miestach môžu mať negatívny vplyv na otáčanie a polohovanie autosedačky. V prípade znečistenia je potrebné autosedačku pred akýmkoľvek ďalším otáčaním a polohovaním očistiť. Zabráňte tak nevratnému poškodeniu produktu. K tomu je potrebné zložiť autosedačku zo základne.
- Ak vám autosedačka napr. upadne, je potrebné ju pred ďalším použitím otestovať výrobcem.

Pokiaľ chcete základňu odložiť, je nevyhnutné zložiť opernú nohu tak, aby prestalo znieť príslušné zvukové upozornenie. Z tohto dôvodu je naspodku základne umiestnený malý otvor. Šetrite tak batériu.

Ak základňu dlhšiu dobu nepoužívate, prosíme vyberte z nej batériu. Ochráňte tak produkt pred únikom kvapalín (viď kapitola: „VÝMĚNA BATERIE“).

HU

CZ

SK

## MIT TEGYÜNK EGY BALESET UTÁN

**!** **FIGYELMEZTETÉS!** A baleset károsíthatja a gyermekülést, amely szabad szemmel nem látható. Kérjük, haladéktalanul cserélje le az ülést egy baleset után. Kétség esetén lépjen kapcsolatba a kiskereskedővel vagy a gyártóval.

### TERMÉK INFORMÁCIÓK

Ha bármilyen kérdés merül fel, először a kiskereskedővel lépjen kapcsolatba. Ehhez készítse elő az alábbiakat:

- szériaszám (ld a matricán)
- A jármű márkája és modellneve és az üléspozíció, amelyen a gyermekülést használták.
- A gyermek súlya, kora és magassága.

További információk: [www.cybex-online.com](http://www.cybex-online.com).

## CO DĚLAT PO NEHODĚ

**!** **VAROVÁNÍ!** Při nehodě mohou na autosedačce vzniknout poškození, která nejsou pouhým okem viditelná. Po nehodě, prosíme autosedačku neprodleně vyměňte. V případě pochybností kontaktujte výrobce nebo prodejce autosedačky.

### PRODUKTOVÉ INFORMACE

V případě jakýchkoliv otázek kontaktujte nejdříve vašeho prodejce. Předem si připravte následující informace:

- sériové číslo (viz nálepka).
- výrobce a model vašeho vozidla a sedadlo, na kterém autosedačku používáte.
- váha, věk a výška dítěte.

Další informace o našich produktech naleznete na [www.cybex-online.com](http://www.cybex-online.com).

## ČO ROBIŤ PO NEHODE

**!** **VAROVANIE!** Pri nehode môžu na autosedačke vzniknúť poškodenia, ktoré nie sú voľným okom viditeľné. Po nehode, prosíme autosedačku bezodkladne vymeňte. V prípade pochybností kontaktujte výrobca alebo predajca autosedačky.

### PRODUKTOVÉ INFORMÁCIE

V prípade akýchkoľvek otázok kontaktujte najskôr vášho predajcu. Vopred si pripravte nasledujúce informácie:

- sériové číslo (viď nálepka).
- výrobca a model vášho vozidla a sedadlo, na ktorom autosedačku používate.
- váha, vek a výška dieťaťa.

Ďalšie informácie o našich produktoch nájdete na [www.cybex-online.com](http://www.cybex-online.com).

HU

CZ

SK

## A TERMÉK ÉLETTARTAMA

Ezt a gyermekülést úgy tervezték, hogy rendeltetésszerű használat mellett tervezett funkcióit el tudja látni, a termék teljes élettartama alatt, ami kb. 8 év.

A műanyag fokozatos kopása, például a a napsugárzás (UV) expozíciójának köszönhetően, a termék tulajdonságain enyhén ront.

Mivel a járművekben gyakoriak a nagyon magas hőmérsékleti ingadozások és más előre nem látható behatások, a következő pontokat kell figyelembe venni:

- Ha a jármű hosszú ideig erős napfénynek van kitéve, a gyermekülést ki kell venni a járműből vagy le kell takarni egy világos ruhával.
- Rendszeresen ellenőrizze az ülés minden műanyag és fém részét sérülés, alakváltozás vagy színváltozás tekintetében. Ha bármilyen változást észlel a gyermekülésben, akkor az ülést el kell távolítani vagy le kell ellenőrizni és esetleg ki kell cseréltetni a gyártóval.
- A szövetben bekövetkező változások, különösen a fakulás, normális jelenség, és nem károsítják az ülés funkcióját.



## ŽIVOTNOST PRODUKTU

Tato dětská autosedačka je navržena tak, aby při běžném používání plnila svoji funkci po dobu cca 8 let.

Postupné opotřebování plastů způsobené např. přímým slunečním světlem (UV) může mít za následek mírné zhoršení vlastností produktu.

Jelikož je autosedačka ve vozidle vystavena vysokým výkyvům teplot a ostatním nepředvídatelným zatížením, je nezbytné postupovat následovně:

- Pokud je vozidlo po delší dobu vystaveno přímému slunečnímu světlu, autosedačka by měla být z vozidla vyjmuta nebo přikryta světlou látkou.
- Pravidelně kontrolujte, zda nejsou plastové a kovové části autosedačky poškozené nebo nezměnily tvar či barvu. Při jakémkoliv zaznamenané změně je třeba autosedačku nechat prohlédnout výrobcem a případně ji vyměnit nebo zlikvidovat.
- Změny na látkách, především vyblednutí, jsou při používání ve vozidle zcela běžné a nemají vliv na funkčnost autosedačky.

## ŽIVOTNOSŤ PRODUKTU

Táto detská autosedačka je navrhnutá tak, aby pri bežnom používaní plnila svoju funkciu po dobu cca 8 rokov.

Postupné opotrebovanie plastov spôsobené napr. priamym slnečným svetlom (UV) môže mať za následok mierne zhoršenie vlastností produktu.

Keďže je autosedačka vo vozidle vystavená vysokým výkyvom teplot a ostatným nepredvídateľným zaťažením, je nevyhnutné postupovať nasledovne:

- Ak je vozidlo po dlhšiu dobu vystavené priamemu slnečnému svetlu, autosedačka by mala byť z vozidla vytiahnutá alebo prikrytá svetlou látkou.
- Pravidelne kontrolujte, či nie sú plastové a kovové časti autosedačky poškodené alebo nezmenili tvar či farbu. Pri akejkoľvek zaznamenané zmene je potrebné autosedačku nechať prehliadnúť výrobcem a prípadne ju vymeniť alebo zlikvidovať.
- Zmeny na látkach, predovšetkým vyblednutie, sú pri používaní vo vozidle úplne bežné a nemajú vplyv na funkčnosť autosedačky.

HU

CZ

SK

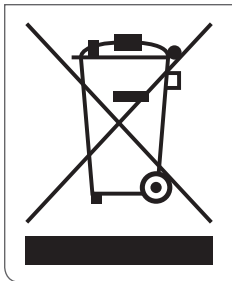

## MEGSEMMISÍTÉS

Környezetvédelmi okokból kérjük, hogy különítsék el és semmisítsék meg az ülés élettartamának elején (csomagolás) és végén (termék alkatrészek) keletkező szemetet. A szemétkézelést a helyi hatóságok különbözőképpen végzik. A gyermekülés szabályszerű ártalmatlanításának biztosítása érdekében, vegye fel a kapcsolatot a helyileg illetékes ártalmatlanítási hatósággal. Mindig vegye figyelembe országa hulladékkezelési szabályait.

**!** **FIGYELMEZTETÉS!** Tartsa távol a műanyag csomagolóanyagot gyermekétől a fulladás veszélye miatt!

Ha nem akarja többé a talpat használni, akkor vigye vissza ingyenesen a használt elektromos készülékek újrahasznosító raktárába.

**!** **FIGYELMEZTETÉS!** A használt elektromos készülékek nem tartoznak a háztartási hulladékhoz.

**!** **FIGYELMEZTETÉS!** Az elemek különleges hulladéknak minősülnek, és nem szabad a háztartási hulladékokkal együtt eldobni!

## LIKVIDACE

Z důvodu ochrany životního prostředí Vás žádáme o rozřídění odpadu, vzniklého na začátku (obalový materiál) a na konci (části produktu) životnosti dětské autosedačky. Likvidace odpadu se v jednotlivých zemích liší dle místních předpisů. Pro zaručení správné likvidace dětské autosedačky v souladu s předpisy, prosíme kontaktujte vaši místní správu. Vždy dodržujte předpisy pro likvidaci odpadu ve vaší zemi.

**!** **VAROVÁNÍ!** Udržujte plastové obaly mimo dosah dětí. Hrozí riziko zadušení!

Pokud již nadále nechcete používat základnu, zanechte ji zdarma na odběrném místě pro použitá elektrická zařízení.

**!** **VAROVÁNÍ!** Použitá elektrická zařízení nepatří do běžného odpadu.

**!** **VAROVÁNÍ!** Baterie jsou zvláštním druhem odpadu, který nepatří do běžného směsného odpadu!

## LIKVIDÁCIA

Z dôvodu ochrany životného prostredia Vás žiadame o triedenie odpadu, vzniknutého na začiatku (obalový materiál) a na konci (časti produktu) životnosti detskej autosedačky. Likvidácia odpadu sa v jednotlivých krajinách líši podľa miestnych predpisov. Pre zaručenie správnej likvidácie detskej autosedačky v súlade s predpismi, prosíme kontaktujte vašu miestnu správu. Vždy dodržiavajte predpisy pre likvidáciu odpadu vo vašej krajine.

**!** **VAROVANIE!** Udržujte plastové obaly mimo dosahu detí. Hrozí riziko udusenie!

Ak naďalej nechcete používať základňu, zanechajte ju zadarmo na odbornom mieste pre použité elektrické zariadenia.

**!** **VAROVANIE!** Použité elektrické zariadenia nepatria do bežného odpadu.

**!** **VAROVANIE!** Batérie sú zvláštnym druhom odpadu, ktorý nepatrí do bežného zmiešaného odpadu!

HU

CZ

SK

## JÓTÁLLÁS

A következő jótállás csak abban az országban érvényes, ahol ezt a terméket legelőször a kiskereskedő a vásárlónak értékesítette.

1. A jótállás kiterjed minden gyártási és anyaghibára, függetlenül attól, hogy azok a vásárlás időpontjában már megvoltak vagy a kiskereskedelmi forgalomban történő első értékesítést követő három (3) éven belül keletkeztek (gyártói jótállás). Kérjük, ellenőrizze a terméket a teljesség és a gyártási vagy anyaghibák tekintetében, közvetlenül a vásárlás napján vagy közvetlenül a kézhezvétel után. A vásárlási bizonylatot kérjük mindig őrizze meg.
2. Hiba esetén ne használja tovább a terméket. A garancia érvényesítéséhez kérjük, vigye el vagy küldje el tiszta és teljes állapotban a terméket az eredeti kiskereskedőnek, aki a terméket eredetileg értékesítette Önnek, és nyújtsa be az eredeti vásárlási bizonylatot (értékesítési bizonylatot vagy számlát). Kérjük, ne vigye vagy küldje el a terméket közvetlenül a gyártónak.
3. A jótállás nem vonatkozik a nem rendeltetésszerű használatra, környezeti károokra (víz, tűz, baleset stb.) vagy a normál elhasználódásra vagy a használati útmutatóban foglaltak be nem tartásából eredő károokra. A jótállás nem érvényesíthető, ha a terméken arra nem jogosult személyek módosítást vagy javítást végeztek vagy ha nem eredeti alkatrészeket és kiegészítőket használtak.
4. Ez a garancia nem érinti a törvényes fogyasztói jogokat, ideértve a kártérítési követeléseket és a szerződésszegéssel kapcsolatos követeléseket, amelyeket a vevő az eladóval vagy a termék gyártójával szemben érvényesíthet.

## ZÁRUKA

Následující záruční podmínky platí pouze v zemi, ve které byl tento produkt původně prodejcem prodán zákazníkovi.

1. Záruka se vztahuje na všechny již přítomné výrobní a materiálové vady a na ty, které se objeví v den nákupu nebo se objevily v období tří (3) let od data nákupu od prodejce, který výrobek původně prodal spotřebiteli (výrobní záruka). V den pořízení nebo ihned po doručení zkontrolujte, zda je produkt kompletní a nepoškozený. Prosíme, vždy si ponechtejte váš datovaný doklad o nákupu produktu.
2. V případě poškození produkt okamžitě přestaňte používat. Pro uplatnění záruky je nutné produkt odvézt nebo zaslat původnímu prodejci, který vám jej prodal, v čistém a kompletním stavu a předložit originální doklad o nákupu (účtenka nebo faktura). Prosíme nevozte nebo neposílejte produkt přímo výrobci.
3. Tato záruka nezahrnuje jakákoliv poškození, způsobená nesprávným používáním, vlivem okolního prostředí (voda, oheň, nehody atd.), běžným obnošením a opotřebením nebo nesplněním pokynů v tomto uživatelském manuálu. Záruka také pozbývá platnosti, pokud byly opravy a úpravy produktu prováděny neautorizovanými osobami nebo byly použity neoriginální díly a příslušenství.
4. Tato záruka nevylučuje, neomezuje ani jinak neovlivňuje zákonná práva spotřebitelů, včetně nároků z porušení práva a nároků s ohledem na porušení smlouvy, které kupující může mít vůči prodávajícímu nebo výrobci výrobku.

## ZÁRUKA

Následujúce záručné podmienky platia len v krajine, v ktorej bol tento produkt pôvodne predajcom predaný zákazníkovi.

1. Záruka sa vzťahuje na všetky už prítomné výrobné a materiálové chyby a na tie, ktoré sa objavia v deň nákupu alebo sa objavili v období troch (3) rokov od dátumu nákupu od predajca, ktorý výrobok pôvodne predal spotrebiteľovi (výrobná záruka). V deň nadobudnutia alebo ihneď po doručení skontrolujte, či je výrobok kompletný a nepoškodený. Prosíme vždy si ponechajte váš datovaný doklad o nákupe produktu.
2. V prípade poruchy produkt okamžite prestaňte používať. Pre uplatnenie záruky je nutné produkt odviezť alebo zaslať pôvodnému predajcovi, ktorý vám ho predal, v čistom a kompletnom stave a predložiť originálny doklad o nákupe (účtenka alebo faktúra). Prosíme nevozte alebo neposielajte produkt priamo výrobcovi.
3. Táto záruka nezahŕňa akákoľvek poškodenia, spôsobená nesprávnym používaním, vplyvom okolitého prostredia (voda, oheň, nehody atď.), bežným obnošením a opotrebovaním alebo nespĺnením pokynov v tomto užívateľskom manuáli. Záruka neplatí tiež ak boli úpravy a opravy vykonávané neautorizovanými osobami alebo pri použití neoriginálnych dielov a príslušenstva.
4. Táto záruka sa nevzťahuje na obmedzenie alebo na iné vplyvy zákonných práv spotrebiteľa, zahŕňajúci nároky z porušenia práva s ohľadom na porušenie zmluvy, ktoré môže mať kupujúci voči predávajúcemu alebo výrobcovi produktu.

HU

CZ

SK

## SIRONA Z i-SIZE R



## HOMOLOGACIÓN

SIRONA Z i-Size R – car seat

UN R129

Size: 45-105 cm

peso: up to 18 kg

Module Sirona Z i-Size R  
45cm – 105cm / ≤ 18kg



CYBEX Base Z  
R129-020018

CYBEX GmbH  
Riedingerstr. 18, 95448 Bayreuth  
Germany

## HOMOLOGATION

SIRONA Z i-Size R – car seat

UN R129

Size: 45-105 cm

Peso: up to 18 kg

## APRECIADO CLIENTE

Muchas gracias por haber adquirido una CYBEX SIRONA Z i-Size R. Le aseguramos que, en el desarrollo de la silla de seguridad infantil, nuestra mayor prioridad ha sido la seguridad, el confort y la practicidad. Este producto ha sido fabricado bajo un especial control de su calidad y cumple con los más estrictos estándares de seguridad.

**¡ATENCIÓN!** Para una protección adecuada de su hijo, es esencial usar e instalar la silla de coche de acuerdo con las instrucciones proporcionadas en este manual. Cualquier modificación del producto está prohibida.

**¡AVISO!** Conserve este manual de instrucciones y guárdelo en el espacio creado a este efecto debajo del asiento.

**¡AVISO!** El reductor de recién nacido protege a su hijo. Utilícelo hasta que alcance los 60 cm.

**¡AVISO!** Debido a los requisitos específicos de cada país (por ejemplo, color del etiquetado en la silla de seguridad), las características de los productos pueden variar en apariencia externa. A pesar de ello, estos requerimientos no afectan al correcto funcionamiento del producto. Si elige un asiento de coche infantil con clip de sensor de seguridad, tenga en cuenta el capítulo especial "SUJECIÓN CON SISTEMA DE ARNÉS Y CLIP". Para más información sobre la función de sensor de seguridad, vea el manual adjunto.

## ESTIMADO CLIENTE

Agradecemos ter escolhido a SIRONA Z i-Size R. Asseguramos que a segurança, conforto e facilidade de utilização foram a prioridade no processo de desenvolvimento deste produto. A cadeira foi desenvolvida sob um controlo de qualidade que cumpre todas as mais estritas normas de segurança.

**!** **ATENÇÃO!** Para assegurar uma proteção eficaz da criança é essencial que utilize a SIRONA Z i-Size R como descrito neste manual. Qualquer modificação feita no artigo está proibida.

**AVISO!** Por favor guarde sempre o manual de instruções, à mão no compartimento para o efeito presente na cadeira auto.

**AVISO!** O redutor para recém nascidos protege a criança. Deve ser utilizado até o bebé ter 60 cm.

**AVISO!** Devido aos requisitos específicos de cada país(ex cor da etiqueta presente na cadeira auto) as características a nível visual poderão variar. Contudo estas situações não afectam o correto funcionamento do produto.

Se escolher uma cadeirinha de bebé com o SensorSafe clipe, consulte o capítulo separado "AMARRAR COM SISTEMA DE CINTO-ARNÊS E CLIPE". Para mais informações sobre a função do SensorSafe, consulte o manual em anexo.

# ES

# CONTENIDO

HOMOLOGACIÓN .....	190
PROTECCIÓN DEL VEHÍCULO .....	194
CORRECTA POSICIÓN EN EL VEHÍCULO .....	196
SEGURIDAD EN EL VEHÍCULO .....	200
ANTES DEL PRIMER USO:.....	202
INSTALAR LA BASE .....	204
AJUSTAR LA PATA DE APOYO .....	208
CÓMO CAMBIAR LA BATERÍA.....	210
DESINSTALAR LA BASE DEL VEHÍCULO .....	212
INSTALAR LA SILLA DE SEGURIDAD A LA BASE.....	214
DESMONTAJE .....	216
AJUSTAR LOS PROTECTORES LATERALES .....	218
AJUSTES Y RECLINADO DEL ASIENTO EN VARIAS POSICIONES .....	220
FUNCIÓN DE GIRO .....	222
AJUSTE AL CUERPO DEL NIÑO .....	226
EXTRAER EL REDUCTOR PARA RECIÉN NACIDO .....	228
AJUSTE DEL SISTEMA DE ARNÉS .....	230
SUJECIÓN CON SISTEMA DE ARNÉS Y CLIP .....	232
ASEGURANDO CORRECTAMENTE AL NIÑO .....	236
EXTRAER LA VESTIDURA.....	238
LIMPIEZA.....	240
CUIDADO DEL PRODUCTO .....	242
¿QUÉ HACER DESPUÉS DE UN ACCIDENTE?.....	244
INFORMACIÓN SOBRE EL PRODUCTO .....	244
VIDA ÚTIL DEL PRODUCTO.....	246
ELIMINACIÓN DE RESIDUOS .....	248
GARANTÍA.....	250



HOMOLOGATION .....	190
PROTEÇÃO DO AUTOMÓVEL.....	195
POSIÇÃO CORRETA NO AUTOMÓVEL.....	197
SEGURANÇA NO AUTOMÓVEL.....	201
ANTES DA PRIMEIRA UTILIZAÇÃO .....	203
INSTALAÇÃO DA BASE.....	205
AJUSTAR O PÉ DE APOIO .....	209
COMO MUDAR A BATERIA.....	211
REMOVER A BASE DO AUTOMÓVEL.....	213
INSTALAR A CADEIRA AUTO NA BASE.....	215
DESMONTAR.....	217
AJUSTAR PROTETORES LATERAIS .....	219
AJUSTAR RECLINAÇÃO DA CADEIRA AUTO.....	221
FUNÇÃO DE ROTAÇÃO .....	223
ADAPTAR À CRIANÇA.....	227
REMOVER O REDUTOR PARA RECÉM NASCIDO .....	229
AJUSTAR O SISTEMA DE ARNES .....	231
AMARRAR COM SISTEMA DE CINTO-ARNÊS E CLIPE .....	233
SEGURAR CORRETAMENTE A CRIANÇA .....	237
REMOVER A FORRA.....	239
LIMPAR.....	241
CUIDADOS A TER COM O PRODUTO .....	243
PROCEDIMENTOS APÓS UM ACIDENTE .....	245
INFORMAÇÃO DO PRODUTO.....	245
DURABILIDADE DO PRODUTO .....	247
ELIMINAÇÃO DE RESÍDUOS.....	249
GARANTIA.....	251

## PROTECCIÓN DEL VEHÍCULO

Al utilizar la silla de seguridad infantil, pueden aparecer signos de uso y / o cambio de color en algunos asientos de vehículos fabricados con materiales delicados (por ejemplo, cuero, terciopelo, etc.). Esto se evita poniendo, por ejemplo, una manta o una toalla debajo de la silla de seguridad. En este manual también encontrará instrucciones de limpieza. Es esencial seguirlas antes de utilizar su silla de seguridad por primera vez. El uso de las guías ISOFIX proporcionadas protegerá aún más el asiento del coche. Para instalación, revise el capítulo: "INSTALACIÓN DE LA BASE".

## PROTEÇÃO DO AUTOMÓVEL

Marcas de uso e/ou descoloração podem aparecer em alguns automóveis feitos de materiais delicados (pele, veludo etc.) aquando da utilização de uma cadeira auto. Poderá evitar esta situação colocando um cobertor ou toalha por baixo da cadeira auto. Neste contexto poderá ver as direções de limpeza. É essencial que siga as indicações antes da primeira utilização. A utilização das guias ISOFIX irão ajudar a proteger o assento do automóvel. Para instalação ver capítulo: „INSTALAÇÃO DA BASE“.

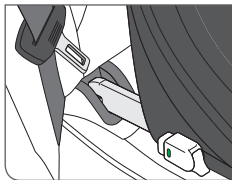
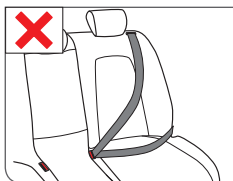
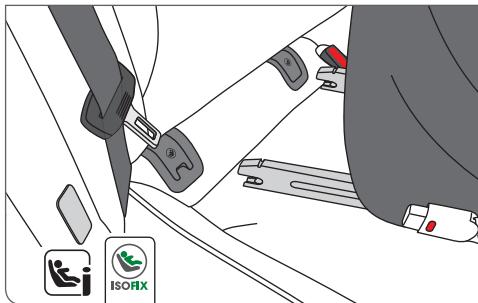

## CORRECTA POSICIÓN EN EL VEHÍCULO

Este es un sistema de retención infantil i-Size. Está homologado de acuerdo a la norma UN R129/02 para su uso en un vehículo con asientos compatibles "i-Size" en las posiciones indicadas por el fabricante del vehículo en su manual de usuario. Si su vehículo no dispone de asiento i-Size, por favor, compruebe en la lista de compatibilidades de nuestra página web si la instalación de esta silla de seguridad está permitida. Si su vehículo no está equipado con ISOFIX, póngase en contacto con el fabricante del vehículo.

Sin embargo, en casos excepcionales, la silla de seguridad se puede utilizar en el asiento del pasajero delantero. En este caso, siga las siguientes instrucciones:

- Compruebe si el asiento del pasajero está equipado con ISOFIX. Si cuenta con ISOFIX, la silla de seguridad no se puede utilizar.
- Desactive el airbag frontal. Si esto no es posible en su vehículo, se prohíbe el uso de la silla de seguridad en el lado del pasajero.
- Es obligatorio seguir las recomendaciones del fabricante del vehículo.

**¡ATENCIÓN!** El equipaje y otros objetos sueltos en el interior del vehículo pueden provocar daños en caso de accidente, por lo tanto, se tienen que colocar de forma fija y segura. Pueden convertirse en proyectiles letales en caso de accidente.

## POSIÇÃO CORRETA NO AUTOMÓVEL

Trata-se de um sistema de retenção I-Size. A sua homologação é a UN R129/02, para utilizar nas posições dos automóveis "compatíveis com i-Size" indicadas pelo fabricante no manual de instruções do automóvel. Se o seu automóvel não possuir um assento i-Size, comprove por favor na nossa lista de compatibilidades na nossa página Web para saber se é possível utilizar esta cadeira no seu automóvel. Se o seu automóvel não estiver equipado com ISOFIX por favor contacte o fabricante do veículo.

Em situações específicas, contudo, a cadeira auto pode ser utilizada no banco do copiloto. Neste caso tenha em conta os seguintes pontos:

- Comprove se o assento do copiloto possui ISOFIX. Caso não possua ISOFIX a cadeira não poderá ser utilizada.
- Desative o airbag frontal do copiloto. Se não for possível faça-lo no seu automóvel o uso da cadeira auto no assento do copiloto está proibido.
- É obrigatório seguir as recomendações do fabricante do automóvel.



**ATENÇÃO!** As bagagens e outros objetos soltos no automóvel, poderão causar danos em caso de acidente, deverão assim ser guardados de forma segura. Estes podem tornar-se em projecteis mortais em caso de acidente.

**!** **¡ATENCIÓN!** Nunca deje al niño/o solo dentro del vehículo.

**!** **¡ATENCIÓN!** Las partes de plástico de la silla de seguridad se pueden calentar en verano al sol y pueden provocar quemaduras. Proteja al niño y a la silla de seguridad de una exposición directa al sol (por ejemplo, usando una tela ligera de color claro para cubrir la silla).

**!** **¡ATENCIÓN!** Esta silla de coche no se puede usar con un cinturón de seguridad. Si la silla de coche se coloca con el cinturón de seguridad del vehículo, en caso de accidente, el niño y los demás pasajeros pueden resultar gravemente heridos o incluso muertos.

**!** **¡ATENCIÓN!** No se puede utilizar esta silla de seguridad en los asientos del vehículo en perpendicular al sentido de la marcha. Esta silla de seguridad no se puede utilizar en asientos orientados hacia atrás, por ejemplo en una furgoneta o un minibus.

**!** **ATENÇÃO!** Nunca deixe a criança sem vigilância.

**!** **ATENÇÃO!** Os materiais de plástico do sistema de retenção para crianças, podem aquecer ao sol. A criança poderá queimar-se. Proteja o bebé e a cadeira de uma exposição direta e intensa do sol (ex: coloque um pano claro sobre a cadeira).

**!** **ATENÇÃO!** Esta cadeira auto não pode ser segura com o cinto de segurança convencional. Se a cadeira for utilizada com o cinto, em caso de acidente poderá causar danos graves ou mesmo levar à morte a criança e os outros ocupantes.

**!** **ATENÇÃO!** A cadeira auto não pode ser utilizada em assentos do veículo que não possuam ângulos direitos relativamente ao sentido da marcha. Não a poderá também utilizar, em assentos do automóvel no sentido contrário à marcha por exemplo numa van ou autocarro.

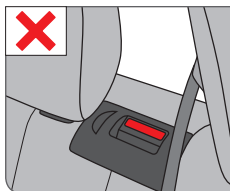
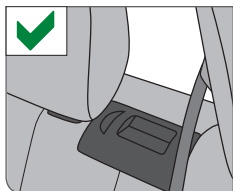

## SEGURIDAD EN EL VEHÍCULO

**!** **¡ATENCIÓN!** Nunca utilice la silla de seguridad con el airbag frontal activado. Esta advertencia no hace referencia a los airbags laterales.

**¡AVISO!** La mayoría de airbags frontales se expanden de forma explosiva y pueden causar lesiones graves o incluso la muerte del niño.

**!** **¡ATENCIÓN!** La silla de seguridad y la base deben estar siempre bien fijadas en el vehículo aunque no las utilice. En caso de frenado de emergencia o accidente, una silla de seguridad no asegurada puede lesionar a otros pasajeros o a usted mismo.

Para garantizar la mayor seguridad de todos los pasajeros, asegúrese de que...

- Los respaldos plegables del vehículo están bloqueados en posición vertical.
- Si instala la silla de seguridad en el asiento del copiloto, el asiento del vehículo está en la posición más atrasada.
- proteja adecuadamente todos los objetos que puedan causar lesiones en caso de accidente.
- Todos los pasajeros van debidamente asegurados.



## SEGURANÇA NO AUTOMÓVEL

**!** **ATENÇÃO!** Nunca utilize esta cadeira num assento com airbag frontal ativado. Isto não se aplica aos airbags laterais.

**AVISO!** O volume do airbag expande de forma explosiva e pode causar à criança danos severos ou mesmo a morte.

**!** **ATENÇÃO!** O ovinho e a base devem estar sempre corretamente seguras no automóvel mesmo quando não está a ser utilizado. Em caso de travagem ou acidente uma cadeira que não esteja segura poderá causar danos a si e aos passageiros.

Para garantir o máximo de segurança possível para todos os passageiros assegure que:

- O encosto dos assentos reclináveis estão na posição vertical.
- quando instala o ovinho no assento da frente este está ajustado o mais para a frente possível.
- que segura apropriadamente todos os objectos, pois em caso de acidente, podem provocar lesões.
- todos os passageiros estão seguros com o cinto de segurança.

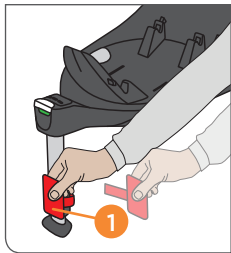

#### ANTES DEL PRIMER USO:

**!** **iAVISO!** Para que el indicador acústico funcione, es obligatorio quitar el bloqueo de plástico **(1)**.

Cuando la base esté instalada correctamente se producirá una señal de advertencia audible (vea la sección: "AJUSTAR LA PATA DE APOYO").

**iAVISO!** Si la pata de apoyo está plegada y se retira el bloqueo y no se produce ningún ruido, debe cambiar la batería (vea el apartado: "CÓMO CAMBIAR LA BATERÍA").

## ANTES DA PRIMEIRA UTILIZAÇÃO

**!** **ATENÇÃO!** Para o indicador sonoro funcionar é obrigatório remover o plástico de bloqueio **(1)**.

Irá fazer um som audível característico de aviso até a base ficar bem instalada (ver capítulo: „AJUSTAR O PÉ DE APOIO“).

**AVISO!** Se o pé de apoio estiver aberto e o plástico de bloqueio tiver sido removido, não estando ainda instalada corretamente e não fizer nenhum som, deverá mudar a bateria (ver capítulo: „COMO MUDAR A BATERIA“).

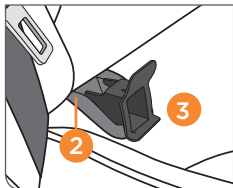

## INSTALAR LA BASE

Por favor, seleccione un asiento adecuado en su vehículo.

**¡AVISO!** Si su vehículo no dispone de asientos compatibles con i-Size, compruebe la lista que viene con el producto.

**¡AVISO!** Los puntos de anclaje del sistema ISOFIX (2) son dos aros metálicos que se encuentran colocados entre el asiento y el respaldo en cada asiento del vehículo. En caso de duda, consulte el manual de usuario del vehículo.

- Si los puntos de anclaje ISOFIX (2) de su coche son de difícil acceso, utilice las bocas ISOFIX que se adjuntan con la silla de coche (3) para fijar los anclajes ISOFIX (2) permanentemente.

**¡AVISO!** No coloque ningún objeto en la zona para las piernas en frente de la silla de seguridad.

## INSTALAÇÃO DA BASE

Por favor selecione o assento apropriado no automóvel.

**AVISO!** Se o seu carro não for equipado com uma posição de assento i-Size, por favor veja a listagem anexa ao produto.

**AVISO!** O pontos de encaixe do ISOFIX **(2)** são duas estruturas metálicas localizadas entre o encosto e o assento do automóvel. Em caso de dúvida consulte o manual de instruções do veículo.

- Se os pontos de conexão ISOFIX **(2)** do seu automóvel for de difícil acesso deverá utilizar as guias ISOFIX **(3)** que fixão nos pontos de conexão ISOFIX **(2)** permanentemente.

**AVISO!** Não coloque nenhum objeto na zona das pernas em frente à cadeira de segurança.

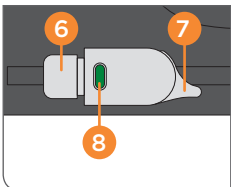
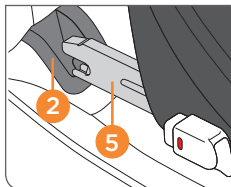
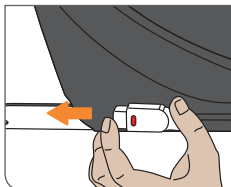
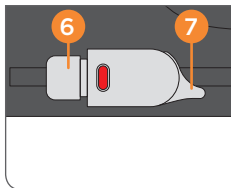
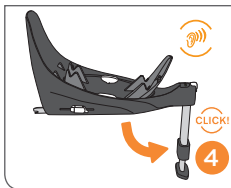

- Despliegue siempre la pata de apoyo (4) hasta que se bloquee.

**¡AVISO!** Cuando la base esté instalada correctamente se producirá una señal de advertencia audible (ver apartado: "AJUSTE DE LA PATA DE APOYO").

**¡AVISO!** Si la pata de apoyo está plegada y se retira el bloqueo y no se produce ningún ruido, debe cambiar la batería (vea el apartado: "CÓMO CAMBIAR LA PATA DE APOYO").

- Libere la cubierta de los conectores ISOFIX (5). Cada conector se puede ajustar de forma individual. Pulse simultáneamente ambos botones (6) y (7) y tire de los conectores ISOFIX fuera de la base hasta el tope.
- Los conectores ISOFIX (5) se tienen que encajar en los puntos de anclaje ISOFIX (2) hasta escuchar un "clic".
- Asegúrese de que la silla de seguridad está correctamente fijada intentando sacarla de las guías de protección.
- El botón verde (8) se tiene que ver claramente en ambos lados de la silla de seguridad.
- Después, empuje la base hacia el respaldo del asiento hasta que esté completamente pegada al respaldo.

**¡AVISO!** Mover la base hacia los lados reforzará aún más la base con el respaldo.

- Abra sempre a perna de apoio **(4)** até bloquear.

**AVISO!** Irá fazer um som de aviso característico até a base ficar instalada corretamente (ver capítulo: „AJUSTAR PERNA DE APOIO“).

**AVISO!** Se a perna de apoio estiver aberta, sem o plástico de bloqueio e sem estar corretamente instalada, não havendo qualquer som de aviso, deverá mudar a bateria (ver capítulo: „COMO MUDAR A BATERIA“).

- Solte o bloqueio dos conectores ISOFIX **(5)**. Os conectores ISOFIX são instalados individualmente. Precione os botões **(6)** e **(7)** simultaneamente e empurre os conectores ISOFIX para fora da base até ao fim.
- Os conectores ISOFIX **(5)** tem de encaixar nos pontos de conexão ISOFIX **(2)** com um click audível.
- Certifique-se que a cadeira fica presa puxando para fora a mesma.
- O botão de segurança verde **(8)** tem que ficar perfeitamente visível em cada lado da cadeira.
- A seguir empurre a cadeira em direção às costas do assento do automóvel até estar completamente alinhada com o mesmo.

**AVISO!** Mover a base para os lados irá ajudar a encostar mais, a base ao assento.

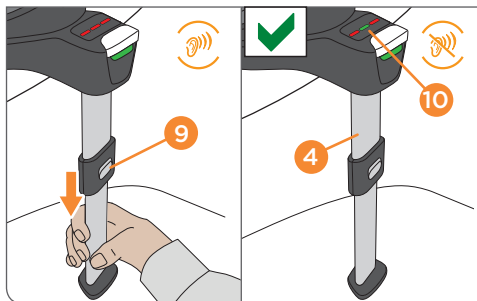
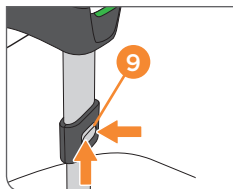

## AJUSTAR LA PATA DE APOYO

Asegúrese de que la pata de apoyo (4) está fijada en posición vertical. Pulse el botón de ajuste (9) hacia arriba en la pata de apoyo y presiónelo para tirar de ella. Despliegue y estire la pata de apoyo (4) hasta que toque el suelo del vehículo. Después, estire el pie de la pata hasta que quede fija en la posición de cierre para asegurar una transmisión óptima de las fuerzas. El indicador de la pata de apoyo (10) en la base se mostrará en color VERDE y el sonido característico se detendrá.

**¡AVISO!** Asegúrese de que la base permanece lo más plana posible sobre el asiento del coche.

**¡ATENCIÓN!** La pata de apoyo (4) tiene que estar siempre en contacto con el suelo. No puede haber ni espacio ni objeto entre la barra de apoyo y el suelo. Si el vehículo está equipado con un compartimento guardabultos en el suelo, tiene que ponerse en contacto con el fabricante del vehículo.



## AJUSTAR O PÉ DE APOIO

Assegure que a perna de apoio (4) está colocada na posição vertical. Carregue no botão de ajuste (9) presente na perna de apoio e carregue para abrir o pé de apoio. Puxe para fora (4) a perna de apoio até tocar no chão. Depois puxe o pé de apoio para fora até à próxima posição de bloqueio para assegurar uma ótima transmissão de energia. O indicador do pé de apoio (10) na base mostra VERDE e o barulho característico vai parar.

**AVISO!** Assegure que a base fica na posição mais direita no assento do automóvel.

**!** **ATENÇÃO!** O pé de apoio (4) deve estar sempre em contacto direto com o piso do automóvel. Não deverão existir objectos nem espaço livre entre o pé de apoio e o chão do veículo. Se existir algum compartimento de guardar objectos no chão do veículo, deverá contactar o fabricante do veículo.

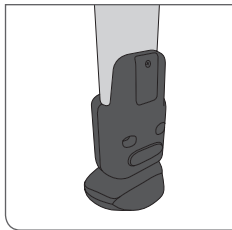

## CÓMO CAMBIAR LA BATERÍA

Tenga en cuenta los siguientes puntos para cambiar la batería:

- Mantenga las baterías lejos del alcance de los niños.
- Utilice solo baterías recomendadas del tipo CR2032.
- Extraiga siempre las baterías agotadas para evitar que un escape de sus líquidos pueda dañar el producto.
- No exponga nunca al fuego ni el producto ni la batería.
- No utilice baterías antiguas o baterías que muestren signos de escapes o grietas.
- Utilice solo baterías nuevas y de calidad.
- Tenga en cuenta utilizar la polaridad correcta (+/-).

Para cambiar la batería, abra el compartimento situado en la parte trasera de la pata de apoyo con la ayuda de un destornillador. Tras haber cambiado la batería, es obligatorio cerrar nuevamente el compartimento de manera correcta otra vez y la característica señal acústica se escuchará de nuevo si la pata de apoyo no está instalada correctamente.

## COMO MUDAR A BATERIA

Considere os seguintes pontos para mudar a bateria:

- Mantenha as baterias longe do alcance das crianças.
- Utilize apenas as baterias recomendadas tipo CR2032.
- Uma bateria descarregada deve ser sempre removida do produto de forma a evitar o derrame de líquidos provenientes da mesma.
- Nunca exponha uma bateria a fogo.
- Nunca utilize bateria antigas ou baterias que mostrem sinais de desgaste ou rachas.
- Utilize apenas baterias de alta qualidade.
- Preste atenção a polarização correta (+/-).

Para trocar a bateria deverá abrir o compartimento localizado na parte traseira da perna de apoio, com uma chave de fendas. Depois da troca da bateria é obrigatório fechar o compartimento novamente e se o sinal sonoro não for audível significa que a perna de apoio não está instalada corretamente.

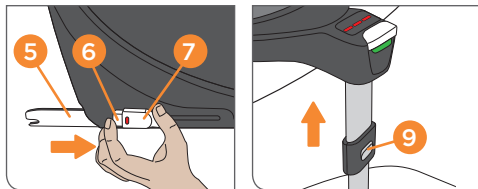

## DESINSTALAR LA BASE DEL VEHÍCULO

- Libere los conectores ISOFIX (5) pulsando al mismo tiempo los botones (6) y (7) y tire de ellos hacia afuera para desconectarlos de las guías ISOFIX.
- Tire de la base desde los puntos de anclaje ISOFIX (2).
- Empuje los conectores (5) hacia su posición inicial.
- Al pulsar el botón de ajuste (9) puede empujar la pata de apoyo hacia atrás para devolverla a su posición original y luego plegarla para ahorrar espacio.

## REMOVER A BASE DO AUTOMÓVEL

- Desbloqueie os conectores ISOFIX **(5)** carregando nos botões **(6)** e **(7)** simultaneamente e puxe para fora.
- Empurre a base de encontro aos pontos de conexão ISOFIX **(2)**.
- Empurre os conectores **(5)** até à posição original.
- Ao pressionar o botão de ajuste **(9)** pode colocar a perna de apoio na sua posição original e depois feche-a para trás no espaço para o efeito.

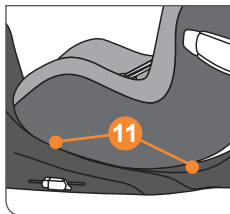

## INSTALAR LA SILLA DE SEGURIDAD A LA BASE

**¡AVISO!** Asegúrese de que la superficie de la base está libre de objetos.

**¡AVISO!** Antes de instalar la silla, asegúrese de que la base está girada en la posición para sentar al niño (ver apartado: "FUNCIÓN DE ROTACIÓN").

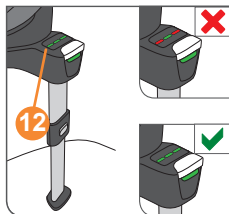

Coloque la silla sobre la base. Por favor, asegúrese de que ambas barras de bloqueo (**11**) se bloquean con un "CLIC" audible. Compruebe que el indicador de base (**12**), se pone de color VERDE. Si el indicador no aparece en verde, la silla de coche no está instalada correctamente. Si es necesario, repita estos pasos.

Active el protector lateral (**14**) (ver apartado "AJUSTE DE LOS PROTECTORES LATERALES").

**¡AVISO!** Los recién nacidos que no son capaces de sentarse por sus propios medios (aproximadamente 1 año), deberán utilizar la posición más reclinada de la silla en el sentido contrario a la marcha por motivos ortopédicos y de seguridad.

**¡AVISO!** Alrededor del niño/a no debe haber ningún objeto suelto en el asiento mientras ajusta la silla de seguridad. Mantenga a los niños alejados de la silla de coche durante su instalación y desinstalación en el vehículo. Existe un riesgo de que el niño se pueda enganchar los dedos en las partes móviles de la silla por el efecto tijera.

## INSTALAR A CADEIRA AUTO NA BASE

**AVISO!** Assegure que a base não possui objetos soltos na sua superfície.

**AVISO!** Antes de instalar a cadeira assegure que a base está colocada na direção autorizada ou na posição de entrada (ver capítulo: "FUNÇÃO DE ROTÇÃO").

Posicione a cadeira na base. Por favor assegure que as duas barras de bloqueio **(11)** estão encaixadas com um "click" audível. Verifique se o indicador **(12)** na base está verde. Se o indicador não estiver VERDE, é porque a cadeira não está encaixada corretamente. Se necessário repita o procedimento.

Active a proteção lateral **(14)** (ver capítulo "AJUSTAR PROTETORES LATERAIS").

**AVISO!** Os recém nascidos e os bebês que ainda não se conseguem sentar sozinhos (até aproximadamente 1 ano) deverão viajar na posição mais horizontal possível, no sentido inverso a marcha por motivos de ortopédicos e de segurança.

**AVISO!** A criança deve estar livre de quaisquer peças soltas enquanto faz ajustes com o assento de carro. Mantenha a criança longe da cadeira auto enquanto instala e desinstala a mesma no automóvel. Existe o risco dos dedos da criança ficarem entalados e magoados por acoes que fazem o efeito tesoura inevitavelmente.

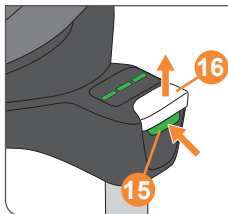

## DESMONTAJE

**¡AVISO!** Para evitar dañar el asiento del coche y el portabebés, el protector lateral debe ser retirado llevándolo a su posición inicial (mirar sección "AJUSTAR LOS PROTECTORES LATERALES").

Presione el botón de liberación verde (15) y tire del botón de liberación de la parte superior (16) hacia arriba para desbloquear la silla de coche de la base. Incline ligeramente el asiento. El indicador de la base se muestra ahora en ROJO. Ahora puede soltar los botones de desbloqueo (15) y (16) para levantar la silla de seguridad infantil fuera de la base.



## DESMONTAR

**AVISO!** Para prevenir os danos que podem ocorrer pela utilização da cadeira no automóvel, os protetores laterais deverão ser fechados antes de remover a cadeira auto (ver capítulo "AJUSTAR PROTETORES LATERAIS")

Carregue no botão para soltar **(15)** e puxe para cima o botão **(16)** para soltar a cadeira da base. Incline um pouco o assento. O indicador da base mostra a cor vermelha. Agora pode libertar os botões **(15)** e **(16)** de desbloqueio para levantar a cadeira da base.

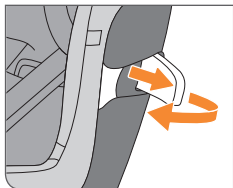
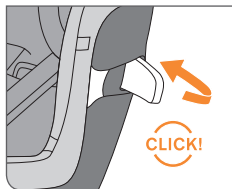

## AJUSTAR LOS PROTECTORES LATERALES

El Sistema de Protección en Impactos Laterales (L.S.P.) está integrado en la silla de seguridad infantil. Este sistema mejora la seguridad de su hijo en caso de impacto lateral. A fin de lograr la mayor protección posible, estire lo máximo posible el L.S.P. en dirección a la puerta del coche más cercana a la silla de seguridad infantil. Para liberar el L.S.P. presione el área marcada **(17)** en el L.S.P.

Si no es posible desplegar por completo el L.S.P. con una puerta cerrada para el vehículo, también puede usar la silla de seguridad con un L.S.P. cerrado.

**¡AVISO!** Asegúrese de que el L.S.P. está correctamente fijado al oír un claro "CLIC".

Para plegar el L.S.P. en la silla de coche, empuje el L.S.P. y dóblelo, hasta que encaje con un "CLIC" audible.

**¡AVISO!** Si coloca la silla en el asiento central trasero del vehículo, está prohibido abrir los L.S.P. Está prohibido usar los L.S.P.

**¡ATENCIÓN!** Esta prohibido utilizar el dispositivo (L.S.P.) para transportar o para asegurar la silla de seguridad con el cinturón.

## AJUSTAR PROTETORES LATERAIS

A "Proteção Linear" contra impacto Lateral" (L.S.P.) é para ser utilizada no automóvel. Este sistema aumenta a segurança para a criança em caso de impacto lateral. Para atingir a máxima proteção abra o L.S.P. o máximo possível contra a porta mais próxima da cadeira auto. Para labrir o L.S.P. pressione a area marcada **(17)** no L.S.P.

Se não for possível abrir completamente o L.S.P. com a porta fechada, poderá utilizar a cadeira auto com o L.S.P. fechado.

**AVISO!** Assegure-se de que as partes extensíveis ficam bloqueadas. Ouvir-se-á um "CLICK" quando boqueado.

Para fechar o L.S.P., puxe o L.S.P. ligeiramente para fora e feche-o até fazer um "click" audível.

**AVISO!** Quando utiliza a cadeira no lugar do meio é proibido abrir os dispositivos (L.S.P.).

**!** **ATENÇÃO!** É proibido utilizar o sistema (L.S.P.) para tranportar ou segurar a cadeira auto.

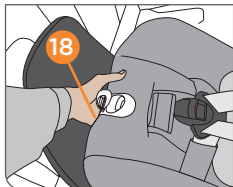

### AJUSTES Y RECLINADO DEL ASIENTO EN VARIAS POSICIONES

La CYBEX SIRONA Z i-Size R tiene 5 posiciones de reclinado para mayor confort y seguridad del niño/a en el coche. Si lo necesita, active el asa de transporte (18) en la parte delantera de la silla portabebés, para colocar la CYBEX SIRONA Z i-Size R en la posición de inclinación requerida.

**!** **¡ATENCIÓN!** El conductor no debe ajustar la posición del asiento mientras el vehículo esté en movimiento.

**!** **¡ATENCIÓN!** Asegúrese siempre de que la silla emite un "CLIC" audible al bloquearla en la posición de descanso o sentado.

## AJUSTAR RECLINAÇÃO DA CADEIRA AUTO

CYBEX SIRONA Z i-Size R oferece 5 posições de reclinção diferentes para um transporte confortável da criança no automóvel. Se desejar, alterar a posição, active a pega de ajuste de reclinção **(18)** na frente da cadeira, para colocar a CYBEX SIRONA Z i-Size R na posição de reclinção pretendida.

**!** **ATENÇÃO!** É proibido Reclinar a cadeira pelo condutor quando o automóvel está em marcha!

**!** **ATENÇÃO!** Assegure que a estrutura da cadeira faz um "click" audível quando tranca numa posição deitada ou sentada.

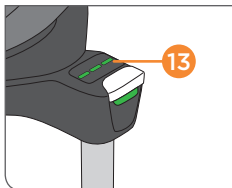
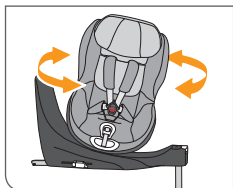
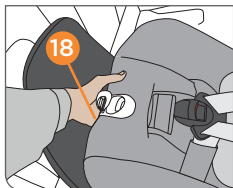

## FUNCIÓN DE GIRO

La silla de coche se puede girar, con el fin de facilitar la entrada y salida del niño.

**¡AVISO!** Solo se puede rotar el asiento del coche cuando esté en su posición más vertical y el indicador (19) muestre ROJO.

Para que pueda rotar la estructura del asiento en la posición de a bordo, proceda de la siguiente manera:

- Tire del asa regulable de posición (18) y, mientras mantiene el asa estirada, lleve la estructura del asiento a una posición completamente vertical.
- Ahora puede rotar el asiento hacia la puerta y abrochar al bebé sin dificultad.

**¡AVISO!** Antes de emprender la marcha, la estructura de la silla debe estar bloqueada en su posición básica.

- Gire la silla hasta su posición original. Cuando alcance la posición normal, la estructura de la silla debe estar bloqueada al menos en la primera posición sentada. Esto se apreciará con un "CLICK" audible.
- A continuación compruebe que el indicador de la Base (19) está VERDE. Si el indicador está ROJO, la silla no está bloqueada correctamente. Repita la operación si es necesario.

## FUNÇÃO DE ROTAÇÃO

A cadeira roda para ajudar a colocar e retirar a cadeira do automóvel.

**AVISO!** A cadeirinha só pode ser girada quando o assento do automóvel está na posição mais vertical e o indicador **(19)** mostra VERMELHO.

Para poder girar a cadeirinha na posição de embarque, proceda da seguinte forma:

- Puxe o manipulador de ajuste de posição **(18)** e, mantendo o manipulador puxado, coloque a concha do assento numa posição completamente vertical.
- Poderá agora girar a concha da cadeirinha em direção à porta e fixar a criança sem dificuldade. Veja o capítulo "FIXAR COM O SISTEMA DE CINTO-ARNÊS".

**AVISO!** Antes de começar a sua viagem deverá colocar a cadeira novamente na posição básica, encaixada corretamente.

- Rode o assento da cadeira para a sua posição original. Assim que a cadeira estiver na sua posição neutra, deverá estar trancada no mínimo na primeira posição. Isto pode ser percebido por um "CLICK" audível.
- Depois assegure que o indicador **(19)** presente na base mostra a cor verde. Se o indicador mostrar VERMELHO, a cadeira não está bem encaixada. Repita a operação se for necessário.

**¡AVISO!** Asegúrese de que la silla está bloqueada intentando girarla sin presionar el asa de ajuste **(18)**.

**¡AVISO!** Aconsejamos desactivar el L.S.P. antes de girar la silla. Para más detalles consulte el apartado "AJUSTE DE LOS PROTECTORES LATERALES".

**¡AVISO!** Evite la acumulación de suciedad o arena entre la silla de coche y la base. Esto podría provocar un incorrecto funcionamiento en el funcionamiento de rotación y reclinación de la silla. Si esto sucediera, la suciedad debería eliminarse antes de rotar y reclinar el asiento para evitar daños permanentes en el asiento.

**!** **¡ATENCIÓN!** Mientras conduce, el asiento para niños siempre debe estar bloqueado en una posición básica. Nunca use la silla sin que esté bloqueada o mientras esté en la posición de sentado.



**AVISO!** Assegure que o assento da cadeira está corretamente bloqueada na posição correta ao tentar rodar a mesma sem carregar na patilha **(18)**.

**AVISO!** Sugerimos que feche o sistema L.S.P antes de rodar a cadeira. Para detalhes ver capítulo „AJUSTAR PROTETORES LATERAIS“.

**AVISO!** Evite colocar terra ou areia entre a base e o assento da cadeira. Isto poderá ter um impacto negativo na performance de rotação e reclinção. Caso aconteça, a sujidade deve ser retirada antes de rodar ou reclinar a cadeira, para evitar futuros danos permanentes na cadeira.

**!** **ATENÇÃO!** Durante a condução, a cadeira de criança deve estar sempre trancada numa posição básica. Nunca viaje com a cadeira numa posição lateral ou sem que esta esteja bloqueada numa posição de viagem.

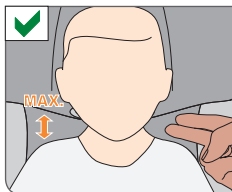
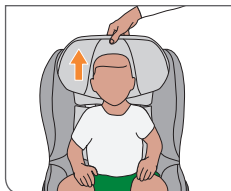
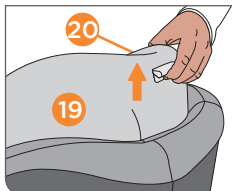

## AJUSTE AL CUERPO DEL NIÑO

### Ajustar el reposacabezas

**¡AVISO!** El reductor protege a su hijo/a. Debe utilizarlo hasta que alcance los 60 cm de estatura.

**¡AVISO!** El reposacabezas (19) asegura la mejor protección posible para el niño/a solo si está ajustado de una forma óptima. La altura del reposacabezas se puede ajustar en 12 posiciones.

- El reposacabezas debe ajustarse dejando un máximo de 2 cm (el ancho de dos dedos) o menos entre el reposacabezas y el hombro del niño.
- Coloque el asa de transporte (20) hacia arriba para desbloquear el reposacabezas (19). Ahora ya puede ajustar el reposacabezas.

**¡AVISO!** Los cinturones para los hombros están firmemente conectados al reposacabezas y no deben ser ajustados por separado.

## ADAPTAR À CRIANÇA

### Ajustar o encosto de cabeça

**AVISO!** O redutor para recém nascidos protege a criança. Tem de ser utilizado até aos 60 cm.

**AVISO!** O encosto de cabeça **(19)** assegura a melhor proteção possível para a criança, se estiver ajustado à altura ótima. Pode ser ajustado em 12 posições.

- O encosto de cabeça deve ser ajustado para que fiquem no max. 2 cm (2 dedos de altura) entre o ombro da criança e o encosto de cabeça.
- Puxe a patilha de ajuste **(20)** para cima para desbloquear o encosto **(19)**. Assim consegue ajustar o encosto.

**AVISO!** Os arneses estão presos de forma firme ao encosto de cabeça, não é necessário ajustá-los separadamente.

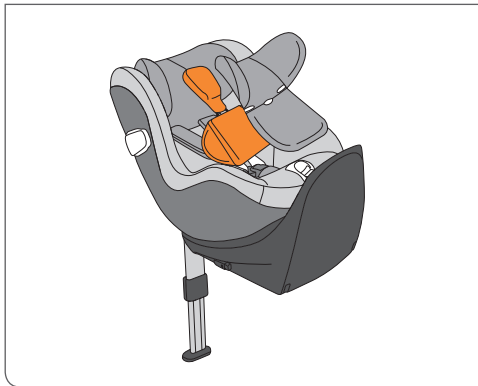

### **EXTRAER EL REDUCTOR PARA RECIÉN NACIDO**

El alza integrada en la silla le dará el soporte que necesitan los bebés más pequeños, más comodidad y sujeción.

Deberá retirar el reductor para recién nacido a partir de los 61 cm (aprox. 3 meses) para que tenga más espacio.

Para extraer el reductor para recién nacido, abra y extraiga los protectores de hombro. Retire primero la vestidura del reposacabezas y luego extraiga el alza para recién nacido. A continuación, vuelva a colocar la funda del reposacabezas, ajuste los tirantes elásticos y cierre los botones automáticos.

Antes de lavar el alza de recién nacido, retire la espuma del interior a través de las ranuras. Puede poner las espumas de nuevo a través de las ranuras después de lavar y secar el reductor.

## REMOVER O REDUTOR PARA RECÉM NASCIDO

O redutor pré-instalado permite a utilização para bebês mais pequenos e ajuda a que estes fiquem numa posição confortável e deitada.

O redutor apenas deve ser removido quando a criança atingir os 61 cm (aprox. 3 meses) para promover mais espaço para a criança.

Para remover o redutor abra os botões presentes na forra do encosto de cabeça. Agora, primeiro retire a forra do encosto de cabeça e retire o redutor. A seguir coloque novamente a forra do encosto de cabeça no lugar, reposicione os cintos e finalmente aperte os botões.

Antes de lavar o redutor, remova por favor a espuma presente no mesmo, através das aberturas delicadas. Pode por a espuma novamente através das aberturas depois de lavar e secar o redutor.

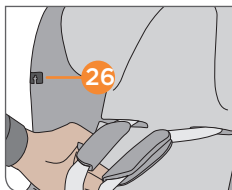
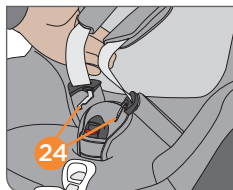
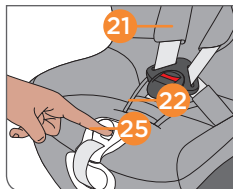

## AJUSTE DEL SISTEMA DE ARNÉS

**¡AVISO!** Asegúrese que el reposacabezas está correctamente fijado e la posición deseada antes de usar el portabebés.

**¡AVISO!** Asegúrese de que la silla de seguridad está libre de juguetes y objetos duros.

- Afloje los cinturones para los hombros (21) pulsando el botón de ajuste en el regulador central (22) y tirando hacia arriba, al mismo tiempo, de ambos cinturones para los hombros.

**¡AVISO!** Tire siempre de los cinturones (21), nunca de las almohadillas de los arneses.

- Desabroche la hebilla del cinturón (23) presionando firmemente el botón rojo. Las lengüetas del cinturón (24) se pueden fijar al lateral de la vestidura (26). Este área es magnética.

**¡AVISO!** Asegúrese de que los arneses (21) no están enrollados ni retorcidos.

- Coloque a su hijo en la silla de coche.
- Coloque los cinturones para los hombros (21) directamente sobre los hombros del niño.
- Junte los dos anclajes de los cinturones (24) e introdúzcalos en la hebilla (23) hasta escuchar claramente un "CLIC".
- Tire con cuidado de la correa de ajuste central (25) para ajustar los arneses (21) hasta que se ajusten al cuerpo de su hijo.

**¡AVISO!** Para una protección optimizada con la silla de seguridad, los arneses tienen que estar lo más ajustados posible al cuerpo del niño (21) y los cinturones de la cadera lo más bajos posible para que estén a la altura de la pelvis.

## AJUSTAR O SISTEMA DE ARNES

**AVISO!** Assegure que o encosto de cabeça está na posição adequada antes de utilizar a cadeira auto.

**AVISO!** Assegure-se de que não há objectos rígidos ou brinquedos na cadeira.

- Solte os arneses **(21)** pressionar o botão de ajuste central **(22)** e puxe simultaneamente os dois cintos do arnés.

**AVISO!** Por favor puxar sempre pelos cintos **(21)** e nunca pelas almofadas protetoras.

- Abra a fivela **(23)** carregando no botão vermelho firmemente. As patilhas **(24)** podem ser fixadas lateralmente na forra **(26)**. Esta área é magnética.

**AVISO!** Assegure que os cintos do arnés **(21)** não estão torcidos.

- Coloque a su hijo en la silla de coche.
- Coloque los cinturones para los hombros **(21)** directamente sobre los hombros del niño.
- Junte los dos anclajes de los cinturones **(24)** e introdúzcalos en la hebilla **(23)** hasta escuchar claramente un "CLIC".
- Puxe com cautela o ajuste central **(25)** para ajustar o arnés **(21)** até ficarem ajustados ao corpo da criança.

**AVISO!** Para que a cadeira ofereça proteção ótima, os arneses de ombros **(21)** devem estar o mais próximo do corpo da criança e os cintos das anca devem ser colocados mais a baixo por cima para passarem sob a pelvis.

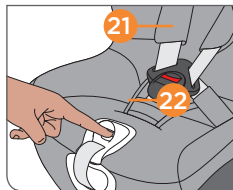
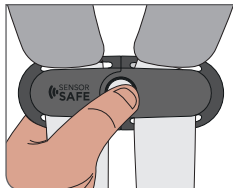

## SUJECIÓN CON SISTEMA DE ARNÉS Y CLIP

Este capítulo solo se aplica a asientos de coches que estén equipados con el clip de sensor de seguridad en los puntos de venta o que estén mejorados con un clip de sensor de seguridad separado.

El clip de sensor de seguridad se adjunta al sistema de arnés del asiento. Ambas partes del clip tienen ranuras para conectarlo al sistema de arnés.

Para la instalación de ambas partes, proceda de la siguiente manera:

- Agarre el arnés debajo de las hombreras y páselo desde la parte trasera a la delantera a través de la ranura superior del clip.
- Pase el arnés por debajo del clip e insértelo desde la parte trasera a la delantera en la ranura inferior.

Para desinstalar el clip, siga los mismos pasos en el orden opuesto.

**¡AVISO!** Antes de usar el asiento del coche, asegúrese de que el reposacabezas esté correctamente bloqueado en su sitio.

**¡AVISO!** Asegúrese de que en el asiento del coche no haya juguetes ni objetos duros.

- Para aflojar los cinturones para hombros (21), presione el botón de ajuste en el regulador central (22) y tire de ambos cinturones hacia arriba a la vez.

**¡AVISO!** Tire siempre de los cinturones para hombros (21) y no de los protectores de los cinturones.



## AMARRAR COM SISTEMA DE CINTO-ARNÊS E CLIPE

Este capítulo aplica-se apenas aos assentos de automóvel equipados com o SensorSafe clipe de origem ou nos quais o SensorSafe clipe é instalado posteriormente.

O SensorSafe clipe é fixado no sistema de cinto-arnês do assento. Ambos os componentes do clipe possuem ranhuras para fixação no sistema de cinto-arnês.

Para a instalação de ambas as componentes, proceda do seguinte modo:

- Segure o cinto-arnês debaixo das almofadas para os ombros e deslize-o da frente para trás através da ranhura superior do clipe.
- Deslize o cinto-arnês por detrás do clipe e insira-o de trás para a frente na ranhura inferior.

Para desinstalar o clipe, siga as instruções na ordem inversa.

**AVISO!** Certifique-se de que o encosto de cabeça está corretamente fixado antes de usar a cadeirinha.

**AVISO!** Certifique-se de que não há brinquedos nem objetos duros no assento do automóvel.

- Alargue os cintos de ombro **(21)** pressionando o botão de ajuste no ajustador central **(22)** e simultaneamente puxando os dois cintos de ombro para cima.

**AVISO!** Puxe sempre pelo cinto de ombro **(21)** e não pelas almofadas do cinto.

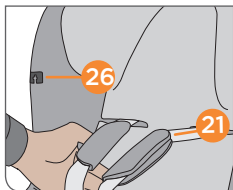
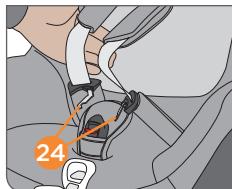
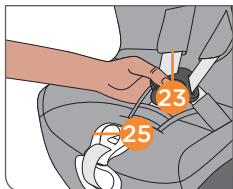

- Deshaga la hebilla del cinturón (23) presionando el botón rojo firmemente.
  - Abra el clip presionando el botón de desbloqueo y separando ambas partes.
- Las lengüetas de los cinturones (24) pueden fijarse hacia los lados de la funda (26). Esta zona es magnética.

**¡AVISO!** Asegúrese de que los cinturones para hombros (21) no estén torcidos.

- Coloque a su bebé en el asiento del coche.
- Ponga los cinturones para hombros (21) directamente sobre los hombros de su bebé.
- Ponga las lengüetas de hebilla (24) juntas y asegúrelas en la hebilla del cinturón (23) con un sonoro "CLIC".
- Abroche el clip con un sonoro "CLIC".
- Empuje hacia abajo el clip cerrado hacia la hebilla del cinturón.
- Tire con cuidado del cinturón regulable central (25) para apretar los cinturones para hombros (21) hasta que encajen en el cuerpo de su bebé.
- Coloque el clip justo debajo de los protectores de los cinturones.

**¡AVISO!** Para que el asiento del coche tenga una protección óptima, los cinturones para hombros deberían ajustarse al cuerpo lo más cerca posible (21), mientras que los cinturones de la cintura deberían estar lo más abajo posible para que estén ajustados a la pelvis.

- Desaperte a fivela do cinto **(23)** pressionando firmemente o botão vermelho.
- Abra o clipe pressionando o botão de abertura e separando as duas componentes.

As linguetas do cinto **(24)** podem agora ser fixadas lateralmente na concha **(26)**. Esta área é magnética.

**AVISO!** Certifique-se de que os cintos dos ombros **(21)** não estão torcidos.

- Coloque o seu filho no assento do automóvel.
- Coloque os cintos dos ombros **(21)** diretamente sobre os ombros do seu filho.
- Junte as duas linguetas **(24)** e fixe-as na fivela do cinto **(23)** com um "CLICK" audível.
- Feche o clipe com um "CLICK" audível.
- Empurre o clipe fechado para baixo em direção à fivela do cinto.
- Puxe com cuidado o cinto central de ajuste **(25)** para apertar os cintos dos ombros **(21)** até que eles se ajustem ao corpo do seu filho.
- Posicione o clipe diretamente abaixo das almofadas para os ombros.

**AVISO!** Para que o assento do automóvel proporcione a melhor proteção, os cintos de ombro devem ajustar-se ao corpo da forma mais apertada possível **(21)** e os cintos de anca devem situar-se o mais abaixo possível para que se ajustem contra a pélvis.

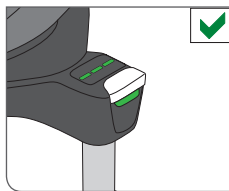
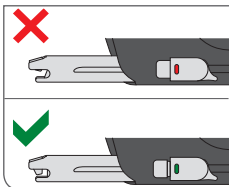
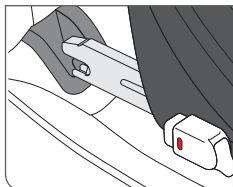

## ASEGURANDO CORRECTAMENTE AL NIÑO

Para garantizar la mayor seguridad, por favor, antes de poner el vehículo en marcha, compruebe que...

- Asegúrese siempre de que el respaldo de la silla está completamente apoyado contra el respaldo del asiento del vehículo.
- los conectores ISOFIX están anclados correctamente al vehículo y la pata de apoyo está bien instalada (los indicadores necesitan mostrar VERDE).
- el asiento está bloqueado en una posición básica.
- El arnés de 5 puntos está ajustado al cuerpo del niño, los cinturones no están enrollados y el arnés central está perfectamente cerrado.

Los recién nacidos que no son capaces de sentarse por sus propios medios (aproximadamente 1 año), deberán utilizar la posición más reclinada de la silla en el sentido contrario a la marcha por motivos ortopédicos y de seguridad.

## SEGURAR CORRETAMENTE A CRIANÇA

**Para assegurar uma ótima segurança para o seu filho, verifique sempre antes do início da viagem se:**

- se a base está completamente alonhada com o encosto do assento do automóvel.
- Se o ISOFIX está corretamente encaixado no veículo e o pé de apoio está bem posicionado (indicadores precisam mostrar VERDE).
- o assento está trancado em uma posição básica.
- O sistema arnes de 5 pontos foi ajustado corretamente ao tamanho da criança e que os arneses não estão torcidos e que a fivela fechada.

Os recém nascidos e bebês que não suportem a cabeça por si mesmos (até 1 ano aprox) devem por razões ortopédicas e de segurança, serem sempre transportados, na posição mais reclinada no sentido inverso à marcha.

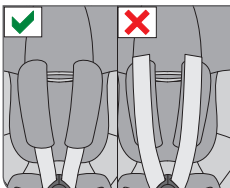
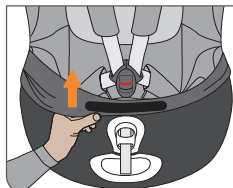
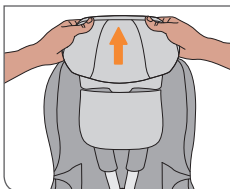
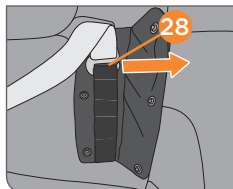
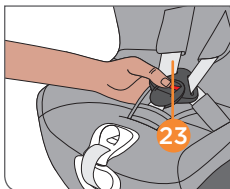
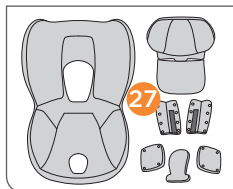

## EXTRAER LA VESTIDURA

### Desmontaje

La vestidura consta de 7 partes que se colocan sobre la estructura mediante gomas elásticas, corchetes y cremallera. Una vez ha quitado todos los elementos de sujeción de la vestidura, puede quitar cada uno de los elementos de forma individual para lavarlos.

**¡AVISO!** Antes de quitar la vestidura, extraiga las gomas elásticas de debajo de los elementos decorativos plateados para evitar dañar la vestidura.

Siga los siguientes pasos:

- Abra la hebilla (23) del arnés de 5 puntos.
- Abra todos los corchetes de los protectores y de los elementos textiles (27).
- Abra los protectores de cinturón (28).
- Quite los protectores de cinturón.
- Saque los cinturones de los protectores.
- Aparte los protectores.
- Para volver a colocar la vestidura, siga los pasos precedentes en el sentido inverso.

**¡AVISO!** Cuando vuelva a colocar los protectores de cinturón, es muy importante asegurarse de que...

- La parte lisa del protector tiene que estar girada hacia el cuello del niño.
- Los protectores se ajustan perfectamente a los arneses (28).
- Los cinturones de seguridad no están enrollados dentro de los protectores.

## REMOVER A FORRA

### Remover

A forra consiste em 7 partes, presas a cadeira por elásticos, botões click e fecho. Uma vez retirados todos estes sistemas para prender a forra, poderá remover as várias partes individualmente para lavar.

**AVISO!** Antes de tirar a forra, retire os elástico por de baixo dos elementos decorativos prateados para evitar possíveis estragos na forra.

Siga os seguintes passos:

- Abra a fivela **(23)** do sistema de Arnês de 5 pontos.
- Abra os botões dos protetores de Arnês e da forra **(27)**.
- Retire as almofadas protetoras de Arnês dos colchetes **(28)**.
- Retire as almofadas protetoras dos cintos.
- Retire os arneses da forra.
- Retire a forra puxando para a frente.
- Para colocar novamente a forra repita os passos em ordem inversa.

**AVISO!** Quando colocar os protetores de Arnês é essencial assegurar que ...

- a parte lisa das almofadas protetoras, estão viradas para o pescoço da criança.
- as almofadas protetoras de Arnês estão perfeitamente encaixados nos colchetes **(28)**.
- os cintos de ombros passam por dentro das almofadas de proteção.

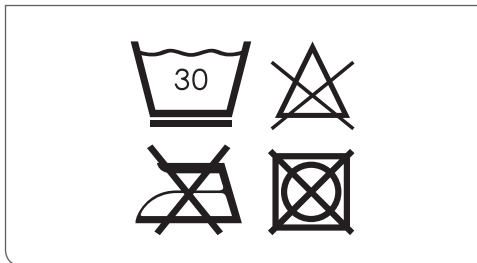

**¡ATENCIÓN!** La vestidura es un componente integral del diseño de seguridad de la silla de seguridad. La silla de seguridad nunca debe ser usada sin la vestidura.

#### LIMPIEZA

Es importante utilizar únicamente las vestiduras originales, ya que son una parte fundamental para el correcto funcionamiento de la silla de seguridad. Puede conseguir fundas adicionales en su tienda habitual.

**¡AVISO!** Lave la vestidura antes del primer uso. La funda es lavable a máquina a 30° C y con ciclo de ropa delicada. Si lo lava a una temperatura superior, la vestidura podría perder color. Por favor, lave la funda por separado y no use secadora. ¡No ponga nunca la funda a secar directamente al sol! Puede limpiar las piezas de plástico condetergente suave y agua templada.

**¡ATENCIÓN!** Por favor, ¡no utilice detergentes químicos o agentes blanqueadores bajo ninguna circunstancia!

**¡ATENCIÓN!** No se puede quitar el arnés de la silla portabebés. No intente quitar ninguna parte del sistema de arneses.



**!** **ATENÇÃO!** A forra é um componente do design de segurança da cadeira auto. A cadeira auto nunca deverá ser utilizada sem forra.

## LIMPAR

É importante utilizar apenas a forra original pois esta é uma parte essencial da funcionalidade da cadeira auto. Pode adquirir forras no retilista.

**AVISO!** Lave a forra antes da primeira utilização. As forras são laváveis à máquina a 30° C num programa delicado. Se lavar a uma temperatura mais alta o tecido da forra pode perder a cor. Por favor, lave a cobertura separadamente e nunca a seque numa secadora. Não seque a forra à luz direta do sol. Pode limpar as partes plásticas com água morna e detergente suave.

**!** **ATENÇÃO!** Não utilize detergentes químicos ou lixívia em nenhuma circunstância!

**!** **ATENÇÃO!** Os arneses integrados não podem ser removidos da cadeira auto. Não retire nenhuma parte do sistema de arneses.

## CUIDADO DEL PRODUCTO

Para garantizar la máxima seguridad de su silla de seguridad, es necesario que siga los siguientes puntos:

- Todas las partes importantes de la silla de seguridad deben ser revisadas de daños periódicamente. Las partes mecánicas tienen que funcionar perfectamente.
- Asegúrese de que la silla no ha resultado dañada al presionarla entre la puerta y el asiento del coche u otros objetos sólidos.
- Evite la acumulación de suciedad o arena entre la silla de coche y la base. Esto podría provocar un impacto negativo en el funcionamiento de rotación y reclinación de la silla. Si esto sucede, la suciedad deberá eliminarse antes de rotar y reclinar el asiento para evitar daños permanentes en la silla de coche. Para ello, extraiga la silla de seguridad de la base.
- La silla de seguridad debe ser comprobada por el fabricante en caso de que caiga al suelo o en casos similares.

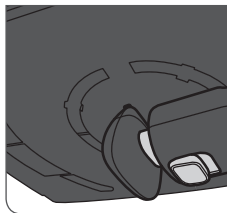
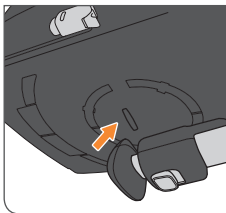

Si la base está almacenada, es crucial doblar la pata de apoyo de modo que el ruido característico se detenga. La base cuenta con una pequeña ranura en la parte inferior de la base para ello. Esto protegerá la batería.

Si no va a utilizar la base durante mucho tiempo es importante extraer la batería para evitar que un escape de líquidos pueda dañarla (ver apartado: "CÓMO CAMBIAR LA BATERÍA").

## CUIDADOS A TER COM O PRODUTO

Para assegurar que a cadeira auto proporciona máxima proteção, deve observar o seguinte:

- Todos os componentes importantes da cadeira auto devem ser verificados regularmente para despiste de danos. As partes mecânicas devem funcionar sem problemas.
- Assegure que a cadeira não fica pressionada contra partes rígidas como a porta do carro, assento etc. estes elementos poderão provocar danos.
- Evitar que fica algum tipo de terra ou sujidade entre o assento e a base. Isto poderá ter um impacto negativo do desempenho da função de reclinção e rotação. Se tal acontecer a sujidade deve ser retirada antes de rodar ou reclinar a cadeira para evitar danos permanentes da cadeira. Para tal deverá retirar o assento da base.
- A cadeira auto deverá ser verificada caso caia no chão ou em casos similares.

Se arrumar a base é crucial que feche o pé de apoio de forma a que o som característico pare. Neste sentido existe um compartimento na parte de baixo da base. Isto irá proteger a bateria.

Se a base ficar muito tempo sem ser utilizada é importante retirar a bateria, para que não possa prejudicar a mesma através da bateria verter líquidos (ver capítulo: "COMO MUDAR A BATERIA").

## ¿QUÉ HACER DESPUÉS DE UN ACCIDENTE?

**!** **¡ATENCIÓN!** En caso de accidente es posible que la silla sufra daños no perceptibles a simple vista. Por favor, reemplace la silla sin falta en caso de sufrir un accidente. En caso de duda, contacte con el punto de venta o con el fabricante de la silla de coche.

### INFORMACIÓN SOBRE EL PRODUCTO

Si tiene alguna consulta, contáctese con su distribuidor primero. Debe tener a mano los siguientes datos:

- Número de serie (mirar adhesivo)
- Marca y modelo del vehículo en la posición del asiento del vehículo en el que se utiliza la silla de seguridad.
- Altura, peso y edad del niño.

Para más información acerca de nuestros productos puede consultar nuestra página web [www.cybex-online.com](http://www.cybex-online.com).

## PROCEDIMENTOS APÓS UM ACIDENTE

**!** **ATENÇÃO!** Depois de um acidente a cadeira pode sofrer danos que podem não ser visíveis a olho nu. Por este motivo, a cadeira tem de ser substituída após um acidente. Qualquer dúvida, por favor contacte com o distribuidor ou com o fabricante.

### INFORMAÇÃO DO PRODUTO

Caso tenha alguma questão contacte primeiramente o seu ponto de venda. Tenha a seguinte informação preparada:

- N° de série (ver autocolante)
- Marca, modelo e posição do automóvel onde utiliza a cadeira auto.
- Altura, peso e idade da criança.

Para mais informação sobre os nossos produtos poderá aceder a [www.cybex-online.com](http://www.cybex-online.com).

## VIDA ÚTIL DEL PRODUCTO

Este portabebés ha sido diseñado para cumplir con las funciones previstas con un uso normal para una vida útil de 8 años, aprox.

Dado que los materiales de plástico se desgastan con el tiempo, por ejemplo, de la exposición a la luz solar directa, las características de los productos pueden variar ligeramente.

El portabebés puede estar expuesto a fuertes cambios de temperatura y a otras circunstancias imprevisibles. En consecuencia, siga las instrucciones siguientes:

- Si el coche está expuesto habitualmente a la luz solar durante muchas horas, la silla debe extraerse del vehículo o cubrirse con una prenda suave.
- Examine con regularidad que las piezas metálicas y plásticas de la silla para detectar cualquier cambio de forma o color. Si descubre algún cambio en su silla, debe ser inspeccionada y posiblemente reemplazada por el fabricante.
- Los cambios en el tejido, y en especial la pérdida de color, son perfectamente normales cuando la silla se usa en un vehículo y no afectan a su funcionamiento.

## DURABILIDADE DO PRODUTO

Esta cadeira auto foi desenhada para ser capaz de cumprir as suas funções durante uma utilização normal durante um período aproximado de 8 anos.

Um desgaste gradual das partes plásticas, causadas por ex: exposição direta ao sol, poderá causar deterioração das propriedades do produto. Visto que é normal existir nos automóveis grandes variações de temperatura e outras alterações é necessário observar os seguintes pontos:

- Se o automóvel estiver com exposição directa do sol, durante longos períodos de tempo, a cadeira auto deve ser tapada com um pano claro.
- Examine as partes de plástico e metal para assegurar que não existem danos ou mudanças da forma ou cor, previamente. Se notar alguma alteração na cadeira, a cadeira deverá ser posta de lado e examinada pelo fabricante, podendo ter de ser substituída.
- Mudanças nos tecidos- particularmente a nível da perda de cor- são usuais e não constituem nenhum problema para as funções da cadeira.

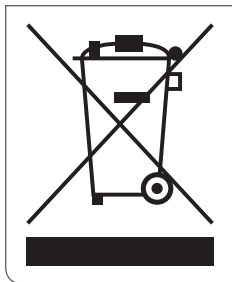

## ELIMINACIÓN DE RESIDUOS

Para proteger el medioambiente, solicitamos al usuario que separe y elimine los residuos que surgen al principio (embalaje) y al final (partes del producto) de la vida útil de la silla de seguridad. Las normas de eliminación de residuos pueden variar según el país. Por favor, contacte con las autoridades locales con la compañía local de reciclaje para asegurarse de la correcta eliminación. Cumpla siempre las normas de eliminación de residuos de su país.

**!** **¡ATENCIÓN!** Mantenga los materiales de embalaje alejados de los niños, para evitar el riesgo de asfixia.

Si no quiere usar la base por más tiempo, devuélvala sin cargo a un punto de reciclaje para electrodomésticos usados.

**!** **¡ATENCIÓN!** Los dispositivos eléctricos usados no pertenecen a la basura doméstica.

**!** **¡ATENCIÓN!** ¡Las baterías son desechos especiales y no se pueden tirar con la basura doméstica!



## ELIMINAÇÃO DE RESÍDUOS

Para proteger o ambiente pedimos ao utilizador para separar e eliminar o lixo começando pela (embalagem) e acabando em (partes do produto). As normas de reciclagem poderão variar de país para país ou mesmo regionalmente. Para poder garantir uma reciclagem correcta da sua cadeira auto, contacte os serviços da câmara municipal da sua área ou autoridade local. Pedimos que, tenha em conta as normas de reciclagem do seu país ou cidade.

**!** **ATENÇÃO!** Mantenha as partes plásticas longe do alcance da crianças: Risco de asfixia!

Se não quiser utilizar mais a base, entregue a mesma sem bateria para um ponto de reciclagem para fins de reciclagem de eletrodomésticos usados.

**!** **ATENÇÃO!** Os aparelhos eletricos não fazem parte do lixo doméstico.

**!** **ATENÇÃO!** As baterias são lixo especial e não podem ser colocadas em lixos domésticos.

## **GARANTÍA**

La siguiente garantía se aplica únicamente en el país donde se vendió el producto de minorista a cliente.

1. La garantía cubre todos los defectos de materiales y fabricación, existentes o que puedan aparecer, por un periodo de tres (3) años desde la fecha de compra inicial (garantía del fabricante). Por favor, compruebe que el producto está completo y que no presenta ningún defecto inmediatamente después de su adquisición o recepción . Conserve siempre el comprobante de compra.
2. Si detecta algún defecto o daño, deje inmediatamente de usar el producto. Para disfrutar de la garantía, lleve o envíe el producto al distribuidor donde lo ha adquirido, limpio y en buenas condiciones, acompañado del comprobante o factura de compra original. No envíe el producto directamente al fabricante.
3. Esta garantía no cubre los daños debidos a mal uso, accidentes naturales (agua, incendio, accidentes etc.), desgaste normal del producto o el no respetar las instrucciones de este manual. La garantía no se aplica si las modificaciones o reparaciones han sido realizadas por personas no autorizadas o cuando se utilicen componentes y/o accesorios no originales.
4. Esta garantía no afecta los derechos de los consumidores, incluidos reclamaciones por daños y por ruptura de contrato, que le consumidor pueda presentar contra el distribuidor o el fabricante del producto.

## GARANTIA

A seguinte garantia, só se aplica no país em que o consumidor adquiriu pela primeira vez o produto a um retalhista autorizado.

1. A garantia cobre todos os defeitos de material e/ou de fabricação que possam existir ou surgir num período de três (3) anos desde a data da compra inicial (garantia do fabricante). Ver/analisar o produto relativamente aos defeitos de fábrica e matérias percebendo também se está completo, imediatamente à data de compra ou imediatamente a seguir receber o mesmo. Por favor guarde sempre o seu comprovativo de compra.
2. Em caso de defeito pare imediatamente de utilizar o produto. Para activar a garantia entregue ou envie para o ponto de venda onde o adquiriu. O produto deve ser entregue limpo e completo, juntamente com o comprovativo de compra (factura/recibo de compra). Por favor não envie ou leve o produto diretamente ao fabricante.
3. Esta garantia não cobre qualquer dano que resultem de má utilização, influência ambiental (água, fogo, acidentes ect.), desgaste de utilização ou falhas por não seguir as instruções fornecidas neste manual. A garantia não se aplica se foram feitas modificações ou arranjos por pessoas não autorizadas ou se foram utilizados componentes e acessórios sem serem os originais.
4. Esta garantia não afecta nenhum estatuto dos direitos do consumidor incluindo reivindicações de ato ilícito e reivindicações no que respeita à quebra do contrato, que o comprador pode ter contra o vendedor ou fabricante do produto.

CYBEX GmbH  
Riedingerstr. 18 | 95448 Bayreuth | Germany

[INFO@CYBEX-ONLINE.COM](mailto:INFO@CYBEX-ONLINE.COM) / [WWW.CYBEX-ONLINE.COM](http://WWW.CYBEX-ONLINE.COM)  
[WWW.FACEBOOK.COM/CYBEX.ONLINE](http://WWW.FACEBOOK.COM/CYBEX.ONLINE)



GO TO [WWW.CYBEX-ONLINE.COM](http://WWW.CYBEX-ONLINE.COM)  
TO WATCH AN INSTRUCTIONAL VIDEO

CY\_171\_4726\_B0918