

# FOPPAPEDRETTI®

## Circle i-Size

Isofix i-Size universal  
da 40 a 150 cm



|    |                                              |
|----|----------------------------------------------|
| IT | SEGGIOLINO AUTO - Istruzioni di montaggio    |
| EN | CAR SEAT - Assembly instructions             |
| FR | SIÈGE-AUTO - Notice d'utilisation            |
| ES | SILLA DE COCHE - Manual de instrucciones     |
| PT | CADEIRA AUTO - Manual de instruções          |
| EL | ΠΑΙΔΙΚΟ ΚΑΘΙΣΜΑ ΑΥΤΟΚΙΝΗΤΟΥ - Οδηγίες χρήσης |
| RU | АВТОКРЕСЛО - Инструкция по установке         |



ECE R129-03



- IT. IMPORTANTE – LEGGERE  
ATTENTAMENTE E CONSERVARE  
PER FUTURO RIFERIMENTO**
- EN. IMPORTANT! READ THE  
INSTRUCTIONS CAREFULLY AND  
KEEP FOR FUTURE REFERENCE**
- FR. IMPORTANT! LIRE  
ATTENTIVEMENT ET CONSERVER  
SOIGNEUSEMENT A PORTEE DE  
MAIN POUR UNE UTILISATION  
ULTERIEURE**
- ES. IMPORTANTE! LEER  
ATENTAMENTE Y CONSERVAR  
PARA FUTURAS REFERENCIAS**

**PT. IMPORTANTE! LER  
ATENTAMENTE E GUARDAR PARA  
FUTURA CONSULTA**

**EL. ΣΗΜΑΝΤΙΚΟ - ΚΡΑΤΗΣΤΕ  
ΤΙΣ ΟΔΗΓΙΕΣ ΓΙΑ ΝΑ ΤΙΣ  
ΣΥΜΒΟΥΛΕΥΕΣΤΕ ΣΤΟ ΜΕΛΛΟΝ -  
ПРОЧТИТЕ ВНИМАТЕЛЬНО**

**RU. ВАЖНАЯ ИНФОРМАЦИЯ!  
ВНИМАТЕЛЬНО ПРОЧТИТЕ  
И СОХРАНИТЕ ДЛЯ  
ДАЛЬНЕЙШЕГО ПОЛЬЗОВАНИЯ**

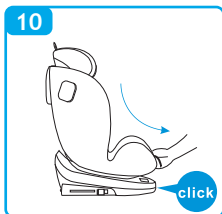
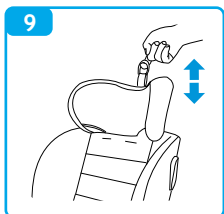
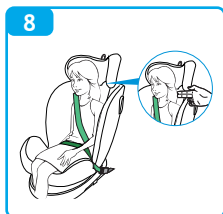
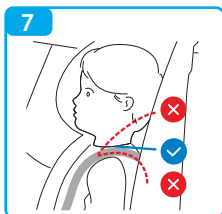
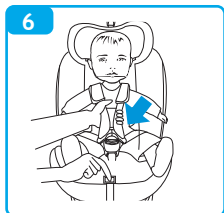
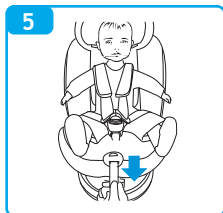
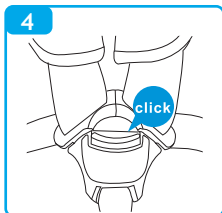
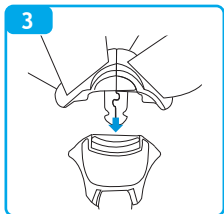
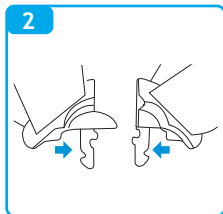
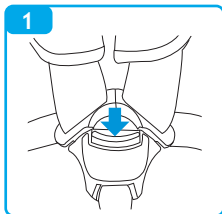

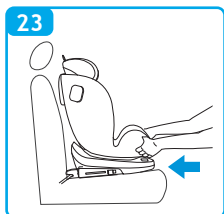
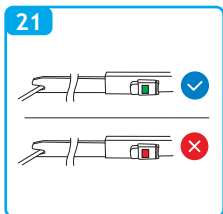
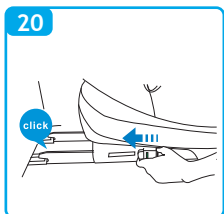
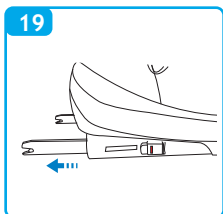
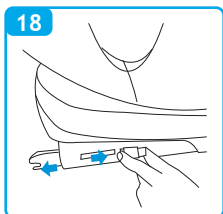
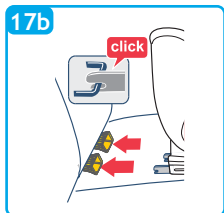
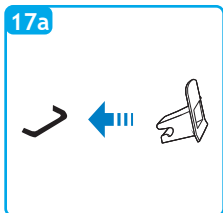
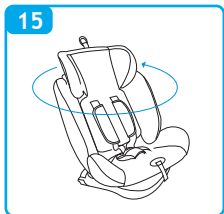
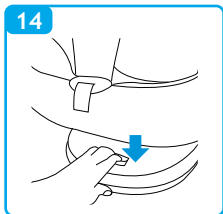

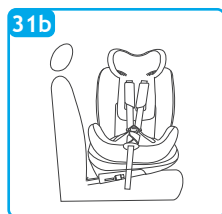
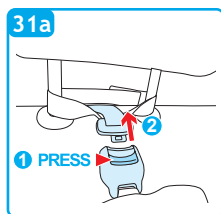
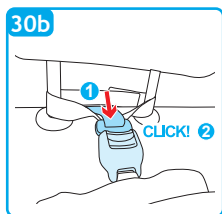
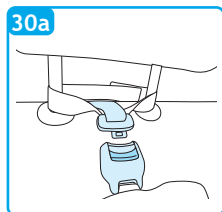
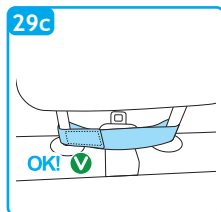
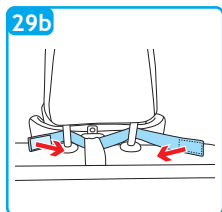
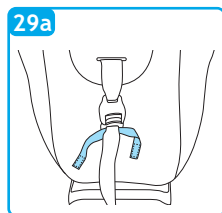
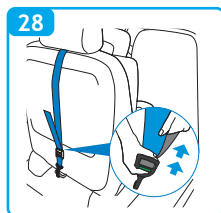
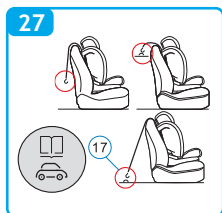
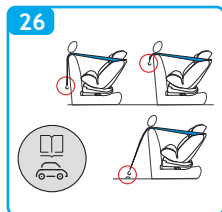
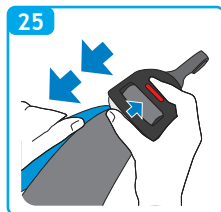
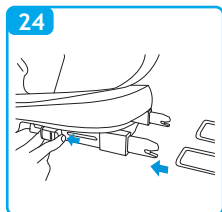

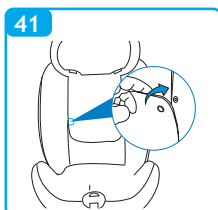
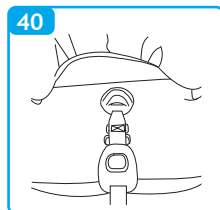
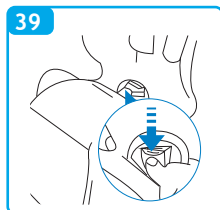
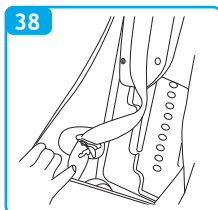
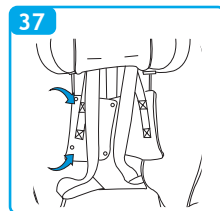
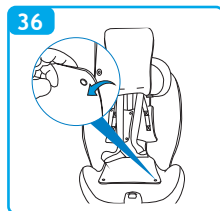
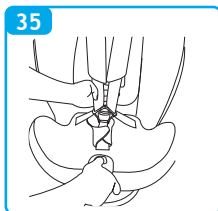
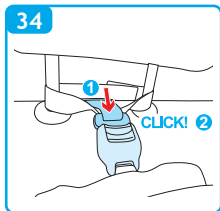
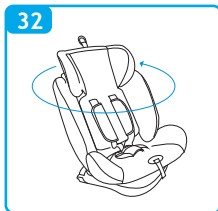



42a 40-75 cm



42b 76-105 cm



42c 76-150cm



43

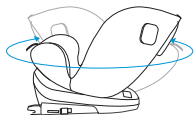

44

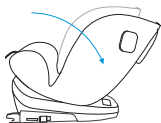

45

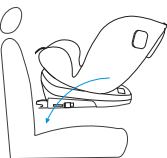

46

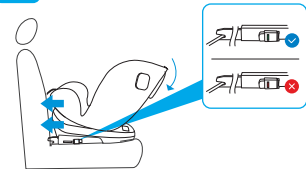

47

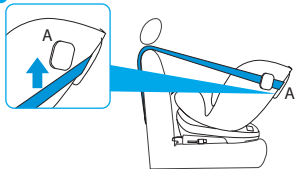

48



49

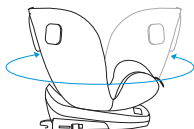

50

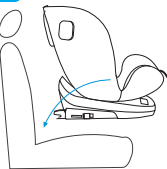

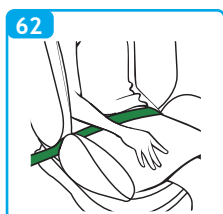
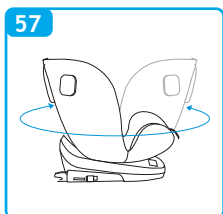
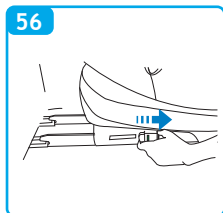
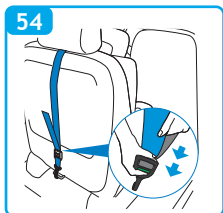
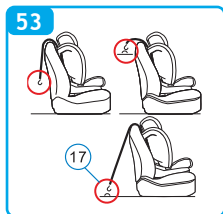
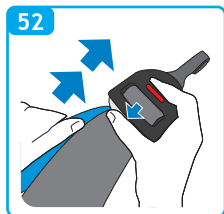
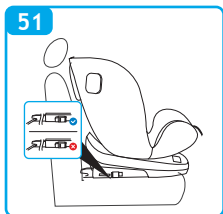

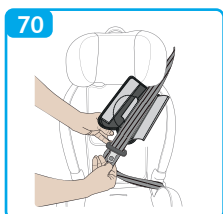
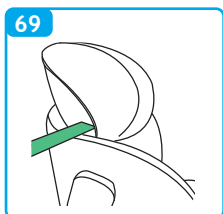
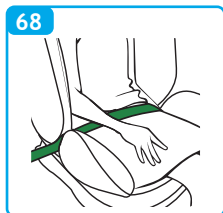
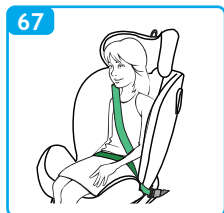
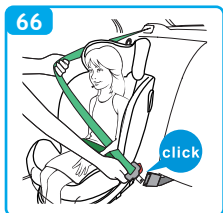
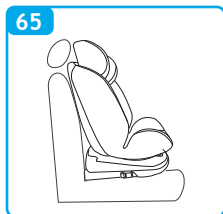
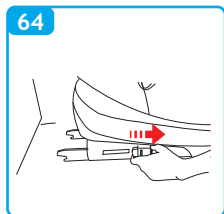
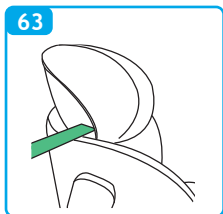

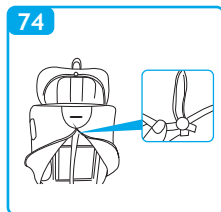
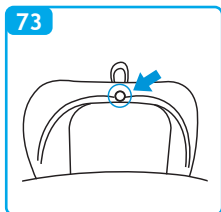
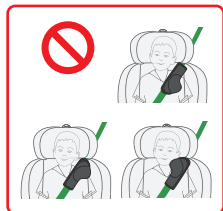

|                                                                                                                               |        |
|-------------------------------------------------------------------------------------------------------------------------------|--------|
| 1. Avvertenze                                                                                                                 | PAG 14 |
| 2. Limitazioni e requisiti d'uso relative al seggiolino auto e al sedile auto                                                 | PAG 20 |
| 3. Componenti                                                                                                                 | PAG 22 |
| 4.1 Come utilizzare la fibbia                                                                                                 | PAG 23 |
| 4.2 Come regolare l'imbracatura                                                                                               | PAG 23 |
| 4.3 Regolazione del poggiatesta                                                                                               | PAG 23 |
| 4.4 Regolazione della reclinazione                                                                                            | PAG 24 |
| 4.5 Come ruotare la seduta                                                                                                    | PAG 24 |
| 4.6 Come installare il sistema ISOFIX                                                                                         | PAG 24 |
| 4.6.2 Rimozione del sistema ISOFIX                                                                                            | PAG 25 |
| 4.7 Regolazione e utilizzo della cinghia Top Tether                                                                           | PAG 25 |
| 4.8 Rimozione e montaggio dell'imbracatura                                                                                    | PAG 26 |
| 4.9 Utilizzo riduttore primi mesi                                                                                             | PAG 27 |
| 5.1 Installazione in senso contrario alla direzione di marcia<br>(bambini tra 40 e 105 cm, ISOFIX + Top Tether + imbracatura) | PAG 27 |
| 5.2 Installazione nella direzione di marcia<br>(bambini tra 76 e 105 cm, ISOFIX + Top Tether + imbracatura)                   | PAG 28 |
| 5.3 Rimuovere il seggiolino auto dal veicolo                                                                                  | PAG 29 |
| 5.4 Installazione nella direzione di marcia (bambini tra 100 e 150 cm)                                                        | PAG 29 |
| 6. Installazione del KID-PAD                                                                                                  | PAG 31 |
| 7. Pulizia e manutenzione                                                                                                     | PAG 32 |
| 8. Sicurezza delle parti elettriche (fibbia Top Tether con allarme)                                                           | PAG 33 |
| Corretto smaltimento del prodotto (rifiuti elettrici ed elettronici)                                                          | PAG 33 |
| Sostituzione delle batterie                                                                                                   | PAG 34 |
| Batterie                                                                                                                      | PAG 34 |
| Garanzia convenzionale                                                                                                        | PAG 35 |

**AVVERTENZE****1. ATTENZIONE:**

- Prima dell'utilizzo si raccomanda un'attenta lettura delle istruzioni d'uso, alle quali sarà necessario attenersi scrupolosamente per avere i massimi livelli di sicurezza del prodotto.
- Conservare le istruzioni d'uso con cura per ogni eventuale riferimento futuro. Le presenti istruzioni d'uso possono essere conservate nell'apposito vano del seggiolino auto durante il periodo di utilizzo.
- La mancata scrupolosa osservanza delle istruzioni di installazione del seggiolino auto, potrebbe comportare rischi al vostro bambino.
- Non utilizzare un seggiolino sul sedile anteriore in presenza di airbag frontali, in quanto può essere pericoloso. Tale rischio non riguarda i cosiddetti airbag laterali.
- **ATTENZIONE!** Disattivare l'airbag del passeggero quando il bambino si trova sul sedile anteriore in senso contrario alla direzione di marcia.
- Questo Seggiolino è omologato ai sensi del regolamento ECE R129/03 per il trasporto di bambini con un'altezza compresa tra i 40 cm e i 150 cm, può essere installato:
  - Nella direzione opposta al senso di marcia (bambini con altezza da 40 a 105 cm), con ancoraggio ISOFIX + Top Tether.
  - Nella direzione del senso di marcia (bambini con altezza da 76 a 105 cm), con ancoraggio ISOFIX + Top Tether.
  - Nella direzione del senso di marcia (bambini con altezza da 100 a 150 cm), con ancoraggio ISOFIX + cintura di sicurezza a 3 punti del veicolo o solo cintura di sicurezza a 3 punti del veicolo.
- **IMPORTANTE:** Non installare il seggiolino in direzione di marcia fino a quando il bambino non superi i 15 mesi di età. Il Seggiolino può essere installato verso la direzione di marcia a partire da 76 cm.
- **AVISO:** Questo è un sistema di ritenuta per bambini avanzato "i-Size". È omologato ai sensi del regolamento No. 129 per l'utilizzo all'interno di veicoli su sedili "compatibili con i sistemi i-Size", come indicato dal costruttore del veicolo nel manuale dell'automobile. In caso di dubbi, consultare il produttore del sistema di ritenuta per bambini o il rivenditore.
- **AVISO:** Questo è un sistema di ritenuta per bambini avanzato classificato come rialzo i-Size. È omologato ai sensi del regolamento No. 129. per l'utilizzo all'interno di veicoli su sedili "compatibili con i sistemi i-Size" come indicato dal costruttore del veicolo nel manuale dell'automobile. In caso di dubbi, consultare il produttore del sistema di ritenuta per bambini o il rivenditore.

## AVVERTENZE

- **AVVERTENZA:** NON lasciare mai il bambino incustodito - la sicurezza del vostro bambino è vostra responsabilità.
- **AVVERTENZA:** L'installazione deve essere eseguita da una persona adulta.
- **AVVERTENZA:** E' importante installare correttamente il seggiolino auto per garantire la sicurezza del vostro bambino. Una errata installazione può compromettere la sicurezza del bambino.
- **AVVERTENZA:** Assicuratevi sempre che le persone che utilizzano il prodotto, anche occasionalmente (esempio i nonni) abbiano letto le istruzioni d'uso o che a loro sia stato spiegato il corretto montaggio e utilizzo del prodotto, da parte di una persona che abbia letto le istruzioni.
- **AVVERTENZA:** Tenere sempre questo manuale a disposizione, conservandolo con il prodotto.
- **AVVERTENZA:** In caso di dubbio riguardante l'installazione e il corretto utilizzo del seggiolino, contattare il produttore del dispositivo di ritenuta per bambini.

### PRIMA DI INIZIARE

- **AVVERTENZA:** Non installare il seggiolino auto su sedili rivolti verso la parte posteriore del veicolo o sedili orientati lateralmente.
- **AVVERTENZA:** Prima di installare il seggiolino, verificare che il sedile del passeggero utilizzato abbia lo schienale bloccato in posizione verticale.
- **AVVERTENZA:** Non utilizzare il seggiolino in casa come seggiola. E' stato progettato per essere utilizzato in auto.
- **AVVERTENZA:** Accertarsi che i bagagli o altri oggetti potenzialmente in grado di procurare contusioni o ferite all'occupante del seggiolino in caso di urto siano solidamente ancorati.

### QUANDO UTILIZZATE IL SEGGIOLINO

- **AVVERTENZA:** Gli elementi rigidi ed i pezzi in materiale plastico del dispositivo di ritenuta per bambini devono essere posizionati e installati in modo tale che, nelle condizioni di normale utilizzo, non possano bloccarsi sotto un sedile mobile o nella porta del veicolo.
- **AVVERTENZA:** Se in dotazione al veicolo, utilizzare il dispositivo bloccaggio apertura porte dall'interno. Questo per impedire al bambino di aprire la porta.
- **AVVERTENZA:** Fate una breve pausa durante un lungo viaggio, in modo che il bambino possa rilassarsi e prendere un po' d'aria.
- **AVVERTENZA:** Non lasciare il bambino senza sorveglianza in un dispositivo di ritenuta per bambini.

**AVVERTENZE**

- **AVVERTENZA:** Il seggiolino auto deve sempre essere fissato al sedile, anche se non utilizzato.
- **AVVERTENZA:** Dopo il montaggio assicurarsi che il seggiolino sia ben fissato al sedile.
- **AVVERTENZA:** Non utilizzare il dispositivo di ritenuta per bambini senza la fodera.
- **AVVERTENZA:** Non sostituire la fodera con una fodera diversa da quella consigliata dal produttore, in quanto ha un impatto diretto sul funzionamento del dispositivo di ritenuta.
- **IMPORTANTE:** Durante lunghi viaggi, fate delle soste a intervalli regolari e verificate che il seggiolino sia correttamente installato e che le cinture non si siano allentate.
- **AVVERTENZA:** In caso di emergenza, è importante sganciare la fibbia rapidamente per liberare il bambino. La fibbia è quindi di facile apertura e non deve essere coperta. Insegnate al bambino a non giocare con la fibbia.
- **AVVERTENZA:** Non collocare sotto il seggiolino, tra il sedile e il seggiolino dei tessuti (per esempio un asciugamano o un cuscino) in quanto in caso di incidente potrebbe influire sulla sicurezza del prodotto.
- **AVVERTENZA:** D'inverno, fare attenzione a non posizionare il bambino nel seggiolino con abiti troppo voluminosi. Vestiti troppo voluminosi possono portare ad una non corretta regolazione delle bretelle. In caso di incidente il bambino potrebbe non essere trattenuto correttamente dalle bretelle. Se necessario riscaldare l'abitacolo o utilizzare una coperta, da collocare sopra l'imbracatura, per riscaldare il bambino.
- **AVVERTENZA:** Se sottoposti a temperature elevate, i componenti metallici e in plastica si surriscaldano. Si consiglia pertanto di coprire il seggiolino auto se si lascia la macchina parcheggiata al sole.
- **AVVERTENZA:** Assicurarsi di immobilizzare oggetti mobili, come bagagli o libri all'interno del veicolo. Possono provocare lesioni/ferite in caso di incidente.
- **AVVERTENZA:** Non appoggiare bagagli sulla cappelliera senza assicurarli: in caso di incidente potrebbero arrecare gravi danni ai passeggeri.
- **AVVERTENZA:** Assicurarsi che tutti i dispositivi di bloccaggio siano correttamente agganciati prima dell'utilizzo.
- **AVVERTENZA:** Non utilizzate pezzi di ricambio o accessori non forniti o approvati dal fabbricante, in quanto potrebbero rendere il prodotto poco sicuro.
- In seguito a un incidente, il seggiolino potrebbe perdere i requisiti di sicurezza a causa dei danni subiti, anche se non immediatamente visibili. Si raccomanda quindi di sostituirlo. Solo il produttore può garantirne la conformità ai requisiti di sicurezza, purché si tratti di un prodotto originale.
- Non manomettere il prodotto, onde evitare di comprometterne la sicurezza generale.



## AVVERTENZE

- Si raccomanda di non rimuovere loghi/etichette del prodotto, onde evitare di danneggiarne il rivestimento.
- Utilizzare il seggiolino auto anche in caso di viaggi brevi, in quanto è proprio in questi casi che si verifica la maggior parte degli incidenti.
- Prima di procedere all'acquisto, verificare che il seggiolino sia compatibile con la propria auto.
- Durante i viaggi lunghi è consigliabile fare una pausa, per concedere al bambino qualche istante di relax.
- Dare il buon esempio in prima persona e indossare sempre la cintura di sicurezza.
- Raccomandare al bambino di non giocare mai con la fibbia dell'imbracatura.

### CINTURA DI SICUREZZA

- **AVVERTENZA:** Non utilizzare MAI punti di ancoraggio diversi da quelli descritti nelle istruzioni.
- **AVVERTENZA:** Assicuratevi che l'imbracatura del seggiolino auto sia correttamente regolata per il vostro bambino. L'imbracatura deve essere abbastanza stretta, lo spazio tra le bretelle e il petto del bambino non deve essere superiore allo spessore di due dita. La cinghia addominale dell'imbracatura deve essere nella posizione più bassa possibile per trattenere adeguatamente il bacino del bambino.
- **AVVERTENZA:** Assicuratevi che tutti i passeggeri indossino le cinture di sicurezza, in caso di incidente una persona priva della cintura di sicurezza, causa l'impatto, potrebbe urtare il seggiolino.
- **AVVERTENZA:** Non utilizzare un sistema passaggio cinture diverso rispetto a quello indicato nel manuale.
- **AVVERTENZA:** Il bambino deve sempre essere assicurato quando collocato nel seggiolino, anche per viaggi brevi.

### ESPOSIZIONE ALLA LUCE SOLARE / GIORNI CALDI

- **AVVERTENZA:** Non lasciare MAI il bambino collocato nel seggiolino, mentre l'auto è parcheggiata, in particolare se esposta alla luce diretta del sole o in una giornata calda.
- **AVVERTENZA:** Non lasciare MAI il seggiolino auto esposto al sole per ore, in quanto questo potrebbe essere pericoloso per il vostro bambino, le parti in metallo e le parti in plastica potrebbero scaldarsi. Il tessuto potrebbe sbiadirsi. Coprire con un telo il seggiolino se l'auto è parcheggiata al sole.

## AVVERTENZE

### SEGGIOLINO DI SECONDA MANO o SEGGIOLINI DANNEGGIATI

- **AVVERTENZA:** Non acquistare MAI un seggiolino auto già utilizzato di seconda mano. Potrebbe avere danni o rotture interne non visibile.
- **IMPORTANTE:** La garanzia del produttore è esclusivamente per il primo utilizzo del prodotto e legata al proprietario del primo acquisto.
- **AVVERTENZA:** E' necessario sostituire il seggiolino auto, le cinture di sicurezza del veicolo, se danneggiate o usurate dall'utilizzo.
- **AVVERTENZA:** È necessario sostituire il seggiolino per auto qualora abbia subito una violenta sollecitazione, a causa di un incidente che potrebbe aver provocato una rottura interna non visibile, o in caso di usura.
- La società FOPPAPEDRETTI declina ogni responsabilità per un uso improprio del prodotto e per qualsiasi uso difforme dalle presenti istruzioni.

### AVVISO IMPORTANTE

#### Dai 40 cm a 105 cm (i-Size ISOFIX Universale).

- Questo è un sistema di ritenuta per bambini avanzato "i-Size". È omologato ai sensi del regolamento No. 129/03 per l'utilizzo all'interno di veicoli su sedili "compatibili con i sistemi i-Size", come indicato dal costruttore del veicolo nel manuale dell'automobile. Circle i-Size può essere installato in tutti i sedili auto omologati i-Size ed in tutti i sedili auto omologati ISOFIX. In caso di dubbi, consultare il produttore del sistema di ritenuta per bambini o il rivenditore.
- Da 40 cm a 105 cm l'installazione deve avvenire su sedili dotati di Sistema Isofix e Top Tether.

#### Da 100 cm fino a 150 cm (i-Size booster seat).

- Questo è un sistema di ritenuta per bambini avanzato classificato come rialzo "i-Size". È omologato ai sensi del regolamento No. 129/03 per l'utilizzo all'interno di veicoli su sedili "compatibili con i sistemi i-Size", come indicato dal costruttore del veicolo nel manuale dell'automobile. Circle i-Size può essere installato in tutti i sedili auto omologati i-Size ed in tutti i sedili auto omologati UNIVERSALE purché non interferisca con gli elementi interni dell'auto. In caso di dubbi, consultare il produttore del sistema di ritenuta per bambini o il rivenditore.

ATTENZIONE! NON utilizzare il Top Tether dai 100 ai 150 cm.

- Qualora la vettura non sia dotata di ancoraggio Isofix, Circle i-Size (in configurazione 100-150 cm) può essere installato in direzione di marcia con

## AVVERTENZE

- cintura auto a 3 punti, approvata secondo il regolamento UN/ECE No. 16 o equivalente.
- **ATTENZIONE!** Quando si utilizza la cintura a tre punti del veicolo, assicurarsi che la porzione addominale appoggi correttamente sul bacino del bambino.

## UTILIZZO A BORDO DEL VEICOLO

## 2. LIMITAZIONI E REQUISITI D'USO RELATIVE AL SEGGIOLINO AUTO E AL SEDILE AUTO

**ATTENZIONE! Rispettare scrupolosamente le seguenti limitazioni:**

- Questo Seggiolino può essere installato nel senso contrario alla direzione di marcia del veicolo oppure nella direzione di marcia dello stesso. Il Seggiolino può essere installato nel senso contrario alla direzione di marcia quando il bambino ha un'altezza compresa tra i 40 cm e i 105 cm. Il Seggiolino può essere installato nel senso di marcia a partire da 76 cm.
- **IMPORTANTE!** Non installare il seggiolino in direzione di marcia fino a quando il bambino non superi i 15 mesi di età.
- **ATTENZIONE!** Disattivare l'airbag del passeggero quando il bambino si trova sul sedile anteriore in senso contrario alla direzione di marcia.
- Il Seggiolino è utilizzabile su tutti i sedili auto omologati i-Size (verificare il libretto istruzioni del veicolo) e sui sedili delle auto appartenenti alla "Lista compatibilità veicoli" fornita con il Seggiolino. Il sedile dell'auto deve essere rivolto in senso di marcia. Non utilizzare mai questo Seggiolino su sedili rivolti lateralmente o opposti al senso di marcia.

| SEGGIOLINO AUTO | GRUPPO       | DIREZIONE                            | METODO DI INSTALLAZIONE    | TIPO                |
|-----------------|--------------|--------------------------------------|----------------------------|---------------------|
| Circle i-Size   | 40 - 105 cm  | Direzione opposta al senso di marcia | ISOFIX + Top Tether        | i-Size              |
| Circle i-Size   | 76 - 105 cm  | Direzione di marcia                  | ISOFIX + Top Tether        | i-Size              |
| Circle i-Size   | 100 - 150 cm | Direzione di marcia                  | ISOFIX + Cintura a 3 punti | i-Size booster seat |
| Circle i-Size   | 100 - 150 cm | Direzione di marcia                  | Cintura a 3 punti          | i-Size booster seat |

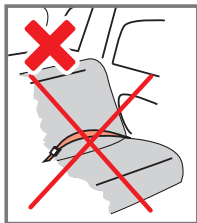
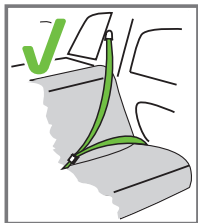

Può essere installato solo se i veicoli ritenuti idonei sono dotati di cinture di sicurezza a 3 punti, omologate ai sensi del regolamento UN/ ECE n. 16 o altre norme equivalenti.

## UTILIZZO A BORDO DEL VEICOLO

Il seggiolino auto può essere installato come mostrato in figura:

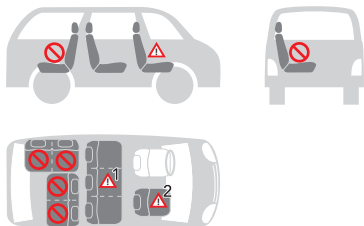

|                                                                                                                                                                                                                                                                                                                                                                   |                 |
|-------------------------------------------------------------------------------------------------------------------------------------------------------------------------------------------------------------------------------------------------------------------------------------------------------------------------------------------------------------------|-----------------|
| • Orientamento in direzione di marcia                                                                                                                                                                                                                                                                                                                             | SI              |
| • In senso opposto alla direzione di marcia                                                                                                                                                                                                                                                                                                                       | SI              |
| • Con cinture di sicurezza a 2 punti<br>L'utilizzo di cinture di sicurezza a due punti aumenta significativamente il rischio di lesioni per il bambino in caso di incidente.                                                                                                                                                                                      | NO              |
| • Con cinture di sicurezza a 3 punti<br>La cintura di sicurezza deve essere omologata ai sensi del Regolamento ECE R16 o altre norme equivalenti.                                                                                                                                                                                                                 | SI              |
| • Con ISOFIX e Top Tether                                                                                                                                                                                                                                                                                                                                         | SI              |
| • Sul sedile del passeggero anteriore<br><b>NON UTILIZZARE SUI SEDILI PASSEGGERI DOTATI DI AIRBAG ANTERIORI!</b><br>Il sedile del passeggero anteriore può essere abbinato o meno ai sistemi ISOFIX, con le medesime avvertenze relative a tali sistemi (far scorrere all'indietro il sedile e consultare le istruzioni riportate nel manuale d'uso del veicolo). | SI <sup>2</sup> |
| • Sul sedile laterale posteriore                                                                                                                                                                                                                                                                                                                                  | SI              |
| • Sul sedile centrale posteriore<br>Il seggiolino può essere utilizzato sul sedile posteriore centrale se dotato di cinture di sicurezza a tre punti.                                                                                                                                                                                                             | SI <sup>1</sup> |

(Attenersi scrupolosamente alle normative vigenti nel paese di residenza).

### 3. COMPONENTI

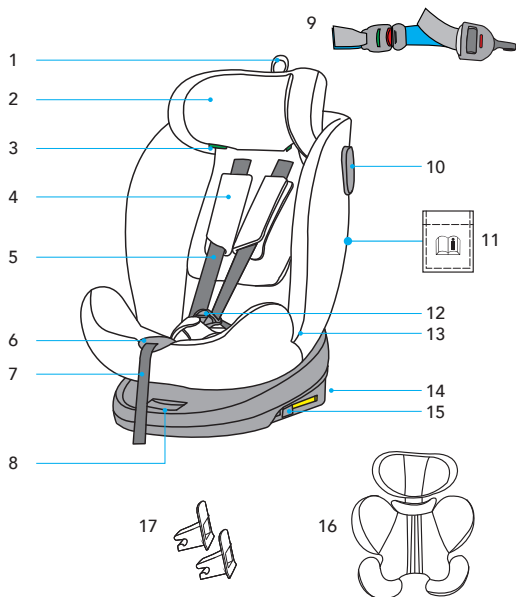

- |    |                                          |     |                                                          |
|----|------------------------------------------|-----|----------------------------------------------------------|
| 1. | Leva per regolazione altezza poggiatesta | 10. | Passante cintura Top Tether (segg. rivolto all'indietro) |
| 2. | Poggiatesta                              | 11. | Vano alloggiamento istruzioni                            |
| 3. | Passante guida per la cintura pettorale  | 12. | Fibbia                                                   |
| 4. | Protezione cintura pettorale             | 13. | Passante guida per la cintura addominale                 |
| 5. | Cintura di sicurezza a 5 punti           | 14. | Connettori ISOFIX                                        |
| 6. | Pulsante di regolazione bretelle         | 15. | Pulsante di rilascio ISOFIX                              |
| 7. | Cinghia di regolazione bretelle          | 16. | Riduttore                                                |
| 8. | Leva di rotazione seduta                 | 17. | Guida per connettore ISOFIX                              |
| 9. | Top Tether                               |     |                                                          |

## 4. PRIMA DELL'INSTALLAZIONE

### 4.1 Come utilizzare la fibbia

**Per sganciare la fibbia:** Premere il pulsante rosso per estrarre le linguette dalla fibbia centrale (fig. 1).

**Per agganciare la fibbia:** Far combaciare le linguette della fibbia centrale (fig. 2) e inserirle nell'apposito alloggiamento all'interno della fibbia dell'imbracatura (fig. 3). Un "click" indicherà il corretto aggancio (fig. 4).

🔧 **NOTA:** per agganciare la fibbia è necessario inserire entrambe le linguette.

### 4.2 COME REGOLARE L'IMBRACATURA

**Per tensionare l'imbracatura:** Tirare la cinghia di regolazione affinché l'imbracatura sia ben tesa e aderente al corpo del bambino. (fig. 5).

🔧 **NOTA:** Verificare che tra le bretelle e la parte superiore delle spalle ci sia uno spazio pari a 1 dito (1 cm). Assicurarsi che il bambino sia comodo e protetto.

**Per allentare l'imbracatura:** Premere il pulsante di regolazione e contemporaneamente afferrare le bretelle (cinture pettorali) nella parte inferiore, sotto le imbottiture delle protezioni pettorali e tirarle in avanti per allentarle (fig. 6).

**IMPORTANTE:** Non tirare le bretelle afferrando le imbottiture di protezione pettorale.

### 4.3 REGOLAZIONE DEL POGGIATESTA

**IMPORTANTE!** La corretta regolazione del poggiatesta garantisce la massima protezione per il vostro bambino all'interno del seggiolino auto.

Quando si utilizza l'imbracatura a 5 punti, il poggiatesta deve essere regolato in modo tale che le bretelle siano alla stessa altezza rispetto alle spalle del bambino (fig. 7).

**ATTENZIONE!** Le bretelle non devono essere regolate né un'altezza inferiore alle spalle del bambino né in corrispondenza o al di sopra delle orecchie del bambino.

Quando si utilizza la cintura di sicurezza a 3 punti del veicolo, il poggiatesta deve essere regolato in modo che vi sia uno spazio di due dita tra il poggiatesta e le spalle del bambino. Assicurarsi che la cintura di sicurezza pettorale, passando nel "passante guida cintura pettorale" a lato del poggiatesta, sia posizionata all'altezza delle spalle e non del collo del bambino (fig. 8).

**Per alzare il poggiatesta:** tirare verso l'alto la cinghia di regolazione del poggiatesta (fig. 9).

🔧 **NOTE:** Allentare le bretelle per le spalle prima di procedere alla regolazione del poggiatesta (cfr. par. 4.2).

**Per abbassare il poggiatesta:** tirare verso l'alto la cinghia di regolazione del poggiatesta e premere verso il basso il poggiatesta (fig. 9).

## INSTALLAZIONE NEL VEICOLO

### 4.4 REGOLAZIONE DELLA RECLINAZIONE

Premere la maniglia di regolazione situata sotto la parte anteriore della seduta del seggiolino e, mantenendola premuta, tirare o spingere la seduta in avanti o indietro. Rilasciare la maniglia nella posizione desiderata e assicurarsi del corretto bloccaggio della seduta, sentirete un "click" ad aggancio avvenuto (fig. 10).

**ATTENZIONE!** La seduta può essere reclinata nella posizione più orizzontale solo quando il seggiolino auto è installato in senso contrario alla direzione di marcia.

### 4.5 COME RUOTARE LA SEDUTA

**In senso contrario alla direzione di marcia** (fig.11) - Utilizzo del seggiolino rivolto in senso opposto alla direzione di marcia, per bambini dai 40 ai 105 cm (dalla nascita a circa 4 anni  $\leq$  18 kg).

**Nel senso della direzione di marcia** (fig.12) - Utilizzo del seggiolino rivolto nella direzione di marcia, per bambini dai 76 ai 150 cm (da 15 mesi circa a 12 anni).

**Trasversalmente alla direzione di marcia** (fig.13) - Consente di collocare e togliere il bambino dal seggiolino auto con estrema facilità. Posizione vietata durante la marcia. Premere il pulsante di rotazione e rivolgere la seduta del seggiolino nella direzione desiderata (fig. 14 e fig. 15).

Raggiunta la posizione desiderata, la seduta si bloccherà in posizione, un "click" ne indicherà il bloccaggio (fig. 16).

**IMPORTANTE:** Prima di mettere in moto la vettura assicurarsi che la seduta sia bloccata orientata nel senso di marcia o nel senso contrario alla direzione di marcia.

**ATTENZIONE!** L'utilizzo del seggiolino auto nella direzione di marcia è consentito con bambini di oltre 15 mesi e con un'altezza di almeno 76 cm. Per garantire il massimo livello di protezione, tuttavia, si consiglia di mantenere il seggiolino in senso contrario alla direzione di marcia il più a lungo possibile, a meno che nel veicolo non vi sia spazio a sufficienza per le gambe del bambino.

### 4.6 COME INSTALLARE IL SISTEMA ISOFIX

Se la vostra auto non dispone di guide per connettori ISOFIX di serie, inserire le guide fornite in dotazione con il seggiolino auto con l'incavo rivolto verso l'alto nei due punti di ancoraggio ISOFIX della vettura (fig.17a).

 **SUGGERIMENTO:** I punti di ancoraggio ISOFIX si trovano tra la seduta e lo schienale del sedile del veicolo (fig. 17b).



## INSTALLAZIONE NEL VEICOLO

### 4.6.1 INSTALLAZIONE DEL SISTEMA ISOFIX

Premere i pulsanti ISOFIX presenti su entrambi i lati della seduta ed estendere al massimo i connettori ISOFIX (fig. 18 e 19).

Inserire i due connettori ISOFIX nelle apposite guide: un caratteristico “click” segnerà l’ avvenuto inserimento e aggancio dei connettori ISOFIX da ambo i lati (fig. 20).

**ATTENZIONE!** I connettori ISOFIX sono ancorati correttamente quando i rispettivi pulsanti sono verdi (fig. 21)

Spingere il seggiolino contro lo schienale del sedile dell’auto esercitando una pressione omogenea su entrambi i lati. Scuotere il seggiolino auto per accertarsi che sia saldamente agganciato e verificare nuovamente che i pulsanti di sicurezza ISOFIX siano verdi (fig. 22).

### 4.6.2 RIMOZIONE DEL SISTEMA ISOFIX

Spingere il seggiolino contro lo schienale del sedile dell’auto (fig. 23).

Contemporaneamente premere i pulsanti di sgancio ISOFIX e far rientrare i connettori ISOFIX (fig. 24).

## 4.7 REGOLAZIONE E UTILIZZO DELLA CINGHIA TOP TETHER

Afferrare la cintura Top Tether e, se necessario, allungare la cinghia premendo l’apposito tasto di blocco, estendere la cinghia fino alla lunghezza desiderata (fig. 25).

Agganciare il dispositivo di fissaggio “Top Tether” al punto di ancoraggio indicato nel manuale d’uso del veicolo (fig. 26, fig. 27). Verificare la presenza di questa icona all’interno dell’abitacolo: 

Tensionare la cintura Top Tether, tirare la cinghia allentata dall’estremità libera finché questa non è sufficientemente tesa. Un apposito indicatore sul regolatore, scattando sul verde, indicherà il corretto tensionamento della cintura (fig. 28).

Verificare che la cinghia Top Tether sia agganciate correttamente.

### SEGGIOLINO AUTO ORIENTATO NELLA DIREZIONE DI MARCIA (Bambini tra 76 e 105 cm) ISOFIX + Top Tether.

- Fissare la cinghia Top Tether al poggiatesta del sedile veicolo con la fascetta velcro, come indicato in figura 29a, 29b, 29c.
- Agganciare il puntale nella fibbia della cintura Top Tether (fig. 30a, fig.30b). Un click indicherà l’ avvenuto aggancio.
- Afferrare la cintura Top Tether e, se necessario, allungare la cinghia premendo l’apposito tasto di blocco, estendere la cinghia fino alla lunghezza desiderata (fig. 25).

## INSTALLAZIONE NEL VEICOLO

- Agganciare il dispositivo di fissaggio "Top Tether" al punto di ancoraggio indicato nel manuale d'uso del veicolo (fig. 27).
- Tensionare la cintura Top Tether, tirare la cinghia allentata dall'estremità libera finché questa non è sufficientemente tesa. Un apposito indicatore sul regolatore, scattando sul verde, indicherà il corretto tensionamento della cintura (fig. 28).
- Premere il tasto rosso sulla fibbia cinghia Top Tether per sganciare la cinghia Top Tether e poter ruotare la seduta verso la portiera del veicolo, un allarme sonoro "bip" continuo indicherà che la fibbia Top Tether non è agganciata (fig. 31a, fig.31b).
- Dopo aver collocato o rimosso il bambino dal seggiolino auto, ruotare la seduta nel senso di marcia (installazione per bambini con altezza da 76 a 105 cm) e agganciare la fibbia Top Tether, l'allarme sonoro si disattiverà (fig 32, fig.33, fig 34).
- L'allarme sonoro "bip" suona per un tempo di 3 minuti
- Il funzionamento della cinghia Top Tether è garantito anche senza l'uso della batteria, ma si raccomanda l'inserimento della batteria per consentire il controllo sonoro della corretta installazione del seggiolino auto.

**ATTENZIONE:** nell'installazione del seggiolino auto con bambini tra i 40 e 105 cm o tra i 76 e 105 cm, prima di mettere in moto il veicolo, verificare che la cinghia Top Tether sia agganciate correttamente.

### 4.8 RIMOZIONE E MONTAGGIO DELL'IMBRACATURA

Allentare completamente le bretelle, vedere paragrafo "4.2 Come regolare l'imbracatura". Tirare la leva sul poggiatesta e mantenendola tirata sollevare o abbassare il poggiatesta regolandolo in base alla statura del bambino (fig. 9).

Premere il pulsante rosso sulla fibbia centrale per sganciare le bretelle (fig. 1).

Sganciare i bottoni automatici ai lati del tessuto schienale, posizionare le bretelle nella parte posteriore del tessuto. Posizionare i puntali fibbia ai lati seduta, nella parte inferiore. Posizionare correttamente il tessuto schienale ed agganciare i bottoni automatici.

Rimuovere l'imbottitura di protezione fibbia e conservarla in luogo sicuro o collocarla dietro il tessuto schienale, con le cinture pettorali.

Sollevare il tessuto di rivestimento seduta, sfilandolo dal dispositivo di regolazione imbracatura e sollevare l'imbottitura interna sfilandola dal dispositivo di regolazione imbracatura, prestare attenzione tirare delicatamente.

Sfilare il gruppo fibbia verso l'interno dall'asola tessuto e dall'asola imbottitura, aprire lo sportello del vano contenitore e riporre la fibbia. Richiudere lo sportello.

Riposizionare correttamente l'imbottitura interna sulla seduta (fig. 35 - fig. 41).

## INSTALLAZIONE NEL VEICOLO

### 4.9 UTILIZZO RIDUTTORE PRIMI MESI

Il riduttore seduta è progettato per l'utilizzo con neonati, per garantire loro maggiore comfort e stabilità e consentire una posizione più distesa, evitando che la testa cada in avanti.

Il riduttore completo deve essere utilizzato fino a quando il bambino raggiunge i 75 cm (fig. 42a).

### 5.1 INSTALLAZIONE IN SENSO CONTRARIO ALLA DIREZIONE DI MARCIA

#### (Bambini tra 40 e 105 cm, ISOFIX + Top Tether + imbracatura)

ATTENZIONE! L'installazione in senso contrario alla direzione di marcia è obbligatoria fino a che il bambino non supera i 15 mesi di età. L'installazione in senso contrario alla direzione di marcia resta la più sicura, anche una volta oltrepassato questo limite, si consiglia pertanto di utilizzare il seggiolino auto rivolto all'indietro il più a lungo possibile.



**NON installare il seggiolino auto sul sedile lato passeggero con airbag attivo: ciò può provocare LESIONI GRAVI, SE NON ADDIRITTURA LETALI.**

Assicurarsi che il seggiolino auto sia completamente reclinato prima di ruotarlo in senso contrario alla marcia.

Ruotare il seggiolino fino a rivolgerlo in senso contrario alla direzione di marcia (cfr. par. 4.5), quindi inclinare la seduta nella posizione più orizzontale (cfr. par. 4.4). Posizionare la seduta in modo che sia rivolta in senso contrario alla direzione di marcia (fig. 43, 44 e 45). Utilizzare il riduttore fino a quando il bambino raggiunge i 75 cm.

Agganciare i connettori ISOFIX (cfr. par. 4.6) (fig. 46).

Verificare che gli indicatori di aggancio ISOFIX siano di colore verde su entrambi i lati. Spingere il seggiolino contro il sedile, assicurarsi che entrambi i connettori ISOFIX siano estesi nella stessa posizione. Scuotere il seggiolino auto per accertarsi che sia correttamente agganciato e verificare nuovamente che i pulsanti di sicurezza ISOFIX siano verdi.

Afferrare la cintura Top Tether e, se necessario, allungare la cinghia premendo l'apposito tasto di blocco, estendere la cinghia fino alla lunghezza desiderata (cfr. par. 4.7).

Inserire la cinghia Top Tether in una delle fessure guide "A" (fig.47). Agganciare il Top Tether all'apposito punto di ancoraggio sul veicolo contrassegnato dal simbolo: 

Tensionare la cinghia del dispositivo Top Tether finché l'indicatore diventerà verde. La cinghia Top Tether deve passare sopra lo schienale del sedile del veicolo, non deve mai passare sopra il poggiatesta. Se necessario sollevare o rimuovere il poggiatesta

## INSTALLAZIONE NEL VEICOLO

dal sedile.

 **NOTE:** prima dell'utilizzo verificare che i connettori ISOFIX siano correttamente agganciati da ambo i lati, tirando il seggiolino auto non devono sganciarsi.

**ATTENZIONE:** Prima di mettere in moto il veicolo ruotare la seduta del seggiolino in entrambe le direzioni per verificare che il meccanismo di rotazione sia bloccato.

Collocare il bambino nel seggiolino auto. Regolare il poggiatesta all'altezza adeguata, posizionare correttamente l'imbracatura e agganciare la fibbia, infine tensionare l'imbracatura (fig. 48).

### **Per la sicurezza del bambino, prima di ogni viaggio verificare che:**

- Entrambi i connettori ISOFIX siano agganciati negli appositi punti di ancoraggio, e che entrambi gli indicatori siano verdi;
- Il seggiolino auto sia saldamente installato a bordo della vettura;
- La cintura Top Tether sia tensionata correttamente e aderisca perfettamente allo schienale del sedile dell'auto, l'indicatore che indica la corretta tensionatura deve essere di colore verde.
- L'imbracatura del seggiolino auto sia aderente al corpo del bambino senza stringerlo, tra le bretelle e la parte superiore delle spalle deve esserci uno spazio pari a 1 dito (1 cm);
- Le bretelle siano posizionate alla giusta altezza e non siano attorcigliate;
- Le protezioni pettorali siano alla stessa altezza delle spalle del bambino;
- I puntali della fibbia centrale siano agganciati correttamente.

## 5.2 INSTALLAZIONE NELLA DIREZIONE DI MARCIA

### **(Bambini tra 76 e 105 cm, ISOFIX + Top Tether + imbracatura)**

**ATTENZIONE!** L'utilizzo del seggiolino auto nella direzione di marcia è consentito con bambini di oltre 15 mesi e con un'altezza di almeno 76 cm. Per garantire il massimo livello di protezione, tuttavia, si consiglia di mantenere il seggiolino in senso contrario alla direzione di marcia il più a lungo possibile, a meno che nel veicolo non vi sia spazio a sufficienza per le gambe del bambino.

Ruotare la seduta nella direzione di marcia. Posizionare la seduta in modo che sia rivolta nella direzione di marcia (fig. 49 e 50). Assicurarsi del corretto bloccaggio.

Agganciare i connettori ISOFIX (fig. 51) (cfr. par. 4.6).

Verificare che gli indicatori di aggancio ISOFIX siano di colore verde su entrambi i lati. Spingere il seggiolino contro il sedile, assicurarsi che entrambi i connettori ISOFIX siano estesi nella stessa posizione. Scuotere il seggiolino auto per accertarsi che sia

## INSTALLAZIONE NEL VEICOLO

correttamente agganciato e verificare nuovamente che i pulsanti di sicurezza ISOFIX siano verdi.

Afferrare la cintura Top Tether e, se necessario, allungare la cinghia premendo l'apposito tasto di blocco, estendere la cinghia fino alla lunghezza desiderata (fig. 52).

Agganciare il Top Tether all'apposito punto di ancoraggio sul veicolo contrassegnato dal simbolo (fig. 53): 

Tensionare la cinghia del dispositivo Top Tether finché l'indicatore diventerà verde. La cinghia Top Tether deve passare sopra lo schienale del sedile del veicolo, non deve mai passare sopra il poggiatesta. Se necessario sollevare o rimuovere il poggiatesta dal sedile (fig. 54).

 **NOTE:** prima dell'utilizzo verificare che i connettori ISOFIX siano correttamente agganciati da ambo i lati, tirando il seggiolino auto non devono sganciarsi.

**ATTENZIONE:** Prima di mettere in moto il veicolo ruotare la seduta del seggiolino in entrambe le direzioni per verificare che il meccanismo di rotazione sia bloccato.

Collocare il bambino nel seggiolino auto. Regolare il poggiatesta all'altezza adeguata, posizionare correttamente l'imbracatura e agganciare la fibbia, infine tensionare l'imbracatura (fig. 55).

### 5.3 RIMUOVERE IL SEGGIOLINO AUTO DAL VEICOLO

Allentare la cinghia del Top Tether per ridurre la tensione di fissaggio (cfr. par. 4.7). Sganciare il moschettone di ancoraggio della cinghia. Contemporaneamente premere i pulsanti di sgancio ISOFIX e far rientrare i connettori ISOFIX (fig. 56). Rimuovere il seggiolino auto dal veicolo.

### 5.4 INSTALLAZIONE NELLA DIREZIONE DI MARCIA (Bambini tra 100 e 150 cm)

Si consiglia di utilizzare la cintura a 5 punti il più a lungo possibile. Quando il bambino crescendo raggiunge un'altezza di 100 cm il seggiolino auto deve essere trasformato per l'utilizzo con bambini di altezza compresa tra 100 e 150 cm. In questa configurazione è necessario rimuovere la cintura a 5 punti (imbracatura) in dotazione al seggiolino auto. Rimuovere l'imbracatura.

Ruotare la seduta nella direzione di marcia. Posizionare la seduta in modo che sia rivolta nella direzione di marcia (fig. 57 e 58). Assicurarsi del corretto bloccaggio.

**Se il sedile della vettura non è dotato del sistema di ancoraggio ISOFIX, per l'installazione è possibile utilizzare unicamente la cintura di sicurezza a 3 punti.**

## INSTALLAZIONE NEL VEICOLO

### **Modalità A - INSTALLAZIONE DEL SEGGIOLINO CON LA CINTURA DI SICUREZZA A 3 PUNTI E CONNETTORI ISOFIX**

Agganciare i connettori ISOFIX (cfr. par. 4.6.1).

L'indicatore presente su entrambe le staffe diventerà verde indicando l'avvenuto aggancio (fig. 59).

Verificare il corretto aggancio di entrambe le staffe. Scuotere il seggiolino auto per accertarsi che sia correttamente agganciato.

Spingere il seggiolino contro il sedile, assicurarsi che entrambi i connettori ISOFIX siano estesi nella stessa posizione. Non deve esserci spazio tra lo schienale del sedile dell'auto ed il seggiolino auto.

Collocare il bambino nel seggiolino auto. Regolare il poggiatesta all'altezza adeguata.

Tirare la cintura di sicurezza del veicolo e, facendola scorrere davanti del bambino, agganciare la fibbia della cintura di sicurezza del veicolo, infilare il puntale nella fibbia (fig. 60). Un click indicherà il corretto aggancio.

**ATTENZIONE!** La fibbia della cintura di sicurezza del veicolo non deve posizionarsi nella guida inferiore del passaggio cintura addominale.

Inserire la cintura pettorale e la cintura addominale nel passante inferiore dal lato in prossimità della fibbia di aggancio della cintura di sicurezza del veicolo (fig. 61).

Infilare la cintura addominale sul lato opposto del seggiolino auto nel passante cintura addominale (fig. 62).

**ATTENZIONE!** La cintura addominale deve passare il più in basso possibile sopra il bacino del vostro bambino.

Inserire la cintura pettorale nell'apposito passante guida cintura, accertandosi che non sia attorcigliata (fig. 63).

### **Modalità B - INSTALLAZIONE DEL SEGGIOLINO AUTO, UTILIZZANDO LA SOLA CINTURA A 3 PUNTI IN DOTAZIONE AL VEICOLO.**

Premere i pulsanti di sgancio ISOFIX e far rientrare i connettori ISOFIX (fig. 64)

Posizionare il seggiolino auto sul sedile del veicolo.

Spingere il seggiolino auto contro lo schienale del sedile. Non deve esserci spazio tra lo schienale del sedile dell'auto ed il seggiolino auto (fig. 65).

Collocare il bambino nel seggiolino auto. Regolare il poggiatesta all'altezza adeguata.

Tirare la cintura di sicurezza del veicolo e, facendola scorrere davanti del bambino, agganciare la fibbia della cintura di sicurezza del veicolo, infilare il puntale nella fibbia (fig. 66). Un click indicherà il corretto aggancio.

**ATTENZIONE!** La fibbia della cintura di sicurezza del veicolo non deve posizionarsi nella guida inferiore del passaggio cintura addominale.

## INSTALLAZIONE NEL VEICOLO

Inserire la cintura pettorale e la cintura addominale nel passante inferiore dal lato in prossimità della fibbia di aggancio della cintura di sicurezza del veicolo (fig. 67).

Infilare la cintura addominale sul lato opposto del seggiolino auto nel passante cintura addominale (fig. 68).

**ATTENZIONE!** La cintura addominale deve passare il più in basso possibile sopra il bacino del vostro bambino.

Inserire la cintura pettorale nell'apposito passante guida cintura, accertandosi che non sia attorcigliata (fig. 69).

### Per la sicurezza del bambino, prima di ogni viaggio verificare che:

- Entrambi i connettori ISOFIX siano agganciati negli appositi punti di ancoraggio, e che entrambi gli indicatori siano verdi (Modalità A);
- Il seggiolino auto sia saldamente installato a bordo della vettura;
- La cintura addominale sia inserita nei rispettivi passanti "guida cintura addominale" posti sui due lati del seggiolino auto;
- La cintura pettorale, dal lato fibbia di della cintura di sicurezza del veicolo, sia correttamente infilata nel passante guida cintura addominale;
- La cintura pettorale della cintura di sicurezza sia inserita nel passante superiore "guida cintura pettorale del poggiatesta dal lato arrotolatore cintura;
- La fibbia sia correttamente agganciata e che la cintura non sia attorcigliata.

## 6. INSTALLAZIONE DEL KID-PAD

Il KID-PAD è un dispositivo da installare SEMPRE sulla cintura di sicurezza diagonale del veicolo per assicurare una corretta protezione in caso di impatto.

Posizionare la cintura diagonale sotto i due velcri del KID-PAD (fig. 70), richiudere il KID-PAD su sè stesso (fig. 71) facendo attenzione che la parte sagomata sia posizionata tra il mento ed il torace del bambino (fig. 72).

**ATTENZIONE!** Il KID-PAD deve SEMPRE essere utilizzato.

## 7. PULIZIA E MANUTENZIONE

Il rivestimento può essere rimosso e lavato. Osservare le indicazioni riportate sull'etichetta di lavaggio del rivestimento.

**Per rimuovere il rivestimenti:** rimuovere prima l'imbracatura e poi il rivestimento (fig.73, 75).

**Per riposizionare il rivestimento,** seguire i passaggi di rimozione tessuto nell'ordine inverso.

**ATTENZIONE!** NON utilizzare il seggiolino auto senza il tessuto correttamente montato.

**ATTENZIONE!** Non utilizzare in nessun caso il seggiolino auto se l'imbracatura a 5 punti, per l'utilizzo con bambini tra 40 e 105 cm, non è montata e agganciata al seggiolino auto;

**IMPORTANTE:** Assicurarsi che le cinture dell'imbracatura non siano attorcigliate.



## BATTERIE

**8. SICUREZZA DELLE PARTI ELETTRICHE (fibbia Top Tether con allarme):****AVVERTENZE**

- **ATTENZIONE:** La sostituzione delle batterie deve sempre essere effettuata da parte di un adulto.
- **ATTENZIONE:** Le batterie possono perdere acido o esplodere se gettate nel fuoco.
- **ATTENZIONE:** Gettare immediatamente le batterie che perdono liquido: possono causare ustioni cutanee o altre lesioni personali.
- **ATTENZIONE:** Non ricaricare batterie non ricaricabili; potrebbero esplodere.
- **ATTENZIONE:** Non lasciare il prodotto sotto la pioggia; le infiltrazioni d'acqua danneggiano il circuito elettronico.
- **ATTENZIONE:** Devono essere utilizzate solo batterie equivalenti a quelle raccomandate.
- **ATTENZIONE:** Le batterie devono essere inserite con la corretta polarità.
- **ATTENZIONE:** Batterie esauste devono essere rimosse dal dispositivo musicale.
- **ATTENZIONE:** Non mettere in cortocircuito mai i terminali delle batterie.
- **ATTENZIONE:** Rimuovere le batterie, se NON utilizzate il prodotto per lungo periodo.
- **ATTENZIONE:** Utilizzare pile uguali o equivalenti al tipo raccomandato per il funzionamento di questo prodotto (LITHIUM - CR1620 - V3).
- **ATTENZIONE:** Non è consigliato l'utilizzo di batterie ricaricabili, potrebbe diminuire la funzionalità del prodotto.
- **ATTENZIONE:** Le batterie ricaricabili devono essere ricaricate solo sotto la supervisione di un adulto.
- **ATTENZIONE:** Le batterie ricaricabili devono essere rimosse dal prodotto per essere ricaricate.
- **ATTENZIONE:** Rimuovere le batterie dal prodotto prima del suo smaltimento.
- **ATTENZIONE:** Non lasciare le batterie o eventuali utensili a portata dei bambini.

**CORRETTO SMALTIMENTO DEL PRODOTTO (rifiuti elettrici ed elettronici)**

**(Applicabile in tutti paesi dell'Unione Europea e in quelli con sistema di raccolta differenziata)**

Il marchio riportato sul prodotto o sulla sua documentazione indica che il prodotto non deve essere smaltito con altri rifiuti domestici al termine del ciclo di vita.

Per evitare eventuali danni all'ambiente o alla salute causati dall'inopportuno smaltimento dei rifiuti, si invita l'utente a separare questo prodotto da altri tipi di rifiuti e di riciclarlo in maniera responsabile per favorire il riutilizzo sostenibile delle risorse materiali.

## BATTERIE

Gli utenti domestici sono invitati a contattare il rivenditore presso il quale è stato acquistato il prodotto o l'ufficio locale preposto per tutte le informazioni relative alla raccolta differenziata ed al riciclaggio per questo tipo di prodotto.

Questo prodotto non deve essere smaltito unitamente ad altri rifiuti commerciali. In caso di smaltimento abusivo dei rifiuti, sono previste sanzioni amministrative pecuniarie, come previsto dal Decreto Legislativo in vigore.



### SOSTITUZIONE DELLE BATTERIE:

Per sostituire le batterie svitare la vite di sicurezza sul coperchio con un cacciavite a croce, rimuovere la batteria scarica, inserire la nuova batteria rispettando correttamente la polarità.

Richiudere il coperchio e avvitare la vite di sicurezza per l'anti-apertura.

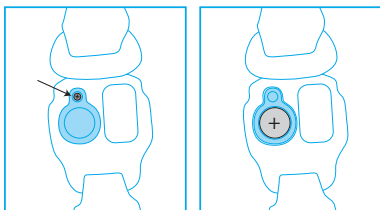

### BATTERIE:

- 1 batteria modello LITHIUM - CR1620 - 3V
- Si consiglia di non usare batterie ricaricabili per questo prodotto.

### UTILIZZO DELLE PILE:

- Inserire sempre le batterie rispettando correttamente la polarità.
- Le pile possono essere facilmente ingoiate da bambini piccoli con conseguenze pericolose.
- Se ritenete che una pila sia stata ingoiata, consultate subito un medico.
- I morsetti di alimentazione non devono essere cortocircuitati.
- Non buttare le batterie scariche nella spazzatura. Portatele nei punti di raccolta.

## GARANZIA CONVENZIONALE

Il contenuto sottoindicato va in vigore dal 01.01.2005 e sostituisce a qualsiasi titolo e completamente qualsiasi messaggio anteriore riferito alla garanzia prestata da Foppa Pedretti S.p.A.

### GARANZIA CONVENZIONALE

**Foppa Pedretti S.p.A.** con sede in Grumello del Monte (Italia) Via Volta 11, garantisce direttamente al Consumatore che questo Prodotto, nuovo di fabbrica, è privo di difetti nei materiali, nella progettazione e nella fabbricazione ed è conforme alle caratteristiche dalla stessa dichiarate.

La presente garanzia convenzionale è valida in tutti i Paesi Stati membri dell'Unione Europea e non esclude né limita i diritti del Consumatore ai sensi di norme imperative di legge nei confronti del Venditore del Prodotto.

Per usufruire della presente garanzia convenzionale **il Consumatore dovrà riportare il Prodotto difettoso al Venditore**, presentandogli la prova d'acquisto del Prodotto dalla quale risultino in modo leggibile l'indirizzo del Venditore, la data d'acquisto del Prodotto col timbro e firma del Venditore e l'indicazione del Prodotto stesso o, in alternativa, lo scontrino fiscale, non modificato, dal quale risultino in modo chiaro le medesime informazioni.

La garanzia convenzionale del Produttore ha validità per Dodici (12) mesi dalla data di acquisto del Prodotto. Durante questo periodo Foppa Pedretti S.p.A. riparerà o sostituirà, a sua discrezione, il Prodotto difettoso.

La garanzia convenzionale è concessa all'acquirente finale del Prodotto (Consumatore) e non esclude né limita i diritti imperativi del medesimo Consumatore, quali previsti dalla legge e/o i diritti che il Consumatore può vantare contro il Venditore/Rivenditore del Prodotto.

### ESCLUSIONI DELLA GARANZIA CONVENZIONALE.

La garanzia convenzionale è esclusa per i danni derivati al Prodotto dalle seguenti cause: uso non conforme alle disposizioni contenute nel foglio d'istruzioni all'uso ed al montaggio, urti e cadute, esposizione del Prodotto ad umidità o condizioni termiche o ambientali estreme od a cambiamenti repentini di tali condizioni, corrosione, ossidazione, modifiche o riparazioni non autorizzate del Prodotto, riparazioni con uso di parti di ricambio non autorizzate, uso improprio, cattiva o mancata manutenzione, manutenzione impropria rispetto a quanto indicato nel foglio d'istruzioni all'uso e al montaggio, montaggio non corretto, incidenti, azioni di cibi o bevande, azione di prodotti chimici, cause di forza maggiore.

In ogni caso **Foppa Pedretti S.p.A. declina ogni responsabilità per danni a persone o a cose, diversi dal Prodotto, quando tali danni siano causati da negligenza alle disposizioni / raccomandazioni / avvertenze contenute nel manuale o, in alternativa, nel "Foglio d'istruzioni all'uso e al Montaggio" che accompagna ogni Prodotto destinato al proprietario/utilizzatore.** (come a titolo meramente esemplificativo, nel caso del Prodotto Lettino: "Sorvegliate costantemente il bambino. Controllate che lenzuola e coperte non coprano la testa del bambino...").

**Foppa Pedretti S.p.A. declina, inoltre, ogni responsabilità per danni a persone o a cose quando la rottura dei suoi prodotti è causata dal deterioramento dei componenti del Prodotto, soggetti ad usura.** Sono considerati componenti del Prodotto soggetti a usura tutti i componenti in materiale plastico.

|                                                                                                                                                 |        |
|-------------------------------------------------------------------------------------------------------------------------------------------------|--------|
| 1. Warnings                                                                                                                                     | PAG 37 |
| 2. Restrictions and requirements regarding the use of the product and vehicle seat                                                              | PAG 41 |
| 3. Components                                                                                                                                   | PAG 43 |
| 4.1 How to use the buckle                                                                                                                       | PAG 44 |
| 4.2 How to adjust the harness                                                                                                                   | PAG 44 |
| 4.3 Headrest adjustment                                                                                                                         | PAG 44 |
| 4.4 Adjusting the recline                                                                                                                       | PAG 45 |
| 4.5 How to rotate the seat                                                                                                                      | PAG 45 |
| 4.6 How to install the ISOFIX system                                                                                                            | PAG 45 |
| 4.6.2 Removing the ISOFIX system                                                                                                                | PAG 46 |
| 4.7 Adjusting and using the Top Tether belt                                                                                                     | PAG 46 |
| 4.8 Removing and installing the harness                                                                                                         | PAG 47 |
| 4.9 Using the newborn reducer                                                                                                                   | PAG 48 |
| 5.1 Placing the car seat in the rear-facing position<br>(Children between 40 and 105 cm in height, ISOFIX + Top Tether + harness)               | PAG 48 |
| 5.2 Installation in the forward-facing position<br>(Children between 76 and 105 cm in height, isofix + Ttop Tether + harness)                   | PAG 49 |
| 5.3 Removing the car seat from the vehicle                                                                                                      | PAG 50 |
| 5.4 Installation in the forward-facing position (children between 100<br>And 150 cm in height, 3-point seat belt or ISOFIX + 3-point seat belt) | PAG 50 |
| 6. KID-PAD installation                                                                                                                         | PAG 52 |
| 7. Maintenance and cleaning                                                                                                                     | PAG 53 |
| 8. Safety of the electrical parts (buckle "Top Tether" with alarm):                                                                             | PAG 54 |
| Correct disposal of this product (waste electrical & electronic equipment)                                                                      | PAG 54 |
| Changing the batteries                                                                                                                          | PAG 55 |
| Batteries                                                                                                                                       | PAG 55 |
| Formal guarantee                                                                                                                                | PAG 56 |

**WARNINGS****1. ATTENTION:**

- Before use, it is recommended that you carefully read the instructions, which you will need to follow strictly in order to have the highest levels of product safety.
- Store these instructions carefully for future reference. These instructions can be stored in the special compartment on the car seat during the period of use.
- Failure to follow the car seat installation instructions carefully could pose a risk to your baby.
- Do not use a car seat on the front seat where active airbags are fitted, as this can be dangerous. This risk does not apply to the side airbags.
- **WARNING!** Deactivate the passenger airbag when the child is in the front seat in the rear facing direction.
- This car seat is approved according to the ECE R129/03 regulation for the transport of children between 40 cm and 150 cm in height, and can be installed:
  - In the rear-facing position (children between 40 and 105 cm in height), with the ISOFIX anchoring system + Top Tether.
  - In the forward-facing position (children between 76 and 105 cm in height), with the ISOFIX anchoring system + Top Tether.
  - In the forward-facing position (children between 100 and 150 cm in height), with the ISOFIX anchoring system + the vehicle 3-point seat belt or with the vehicle 3-point seat belt only.
- **IMPORTANT:** Do not use forward facing before the child's age exceeds 15 months. The car seat can be installed facing forward once the child is at least 76 cm tall.
- **NOTICE:** This is an i-Size Enhanced Child Restraint System. It is approved according to UN Regulation No. 129, for use in, i-Size compatible vehicle seating positions as indicated by vehicle manufacturers in the vehicle users' manual. If in doubt, consult either the Enhanced Child Restraint System manufacturer or the retailer.
- **NOTICE:** This is a i-Size booster seat Enhanced Child Restraint System. It is approved according to UN Regulation No. 129. for use primarily in "i-Size seating positions" as indicated by vehicle manufacturers in the vehicle user's manual. If in doubt, consult either the Enhanced Child Restraint System manufacturer or the retailer.
- **WARNING:** NEVER leave your child unattended – your child's safety is your responsibility.
- **WARNING:** Adult assembly required.
- **WARNING:** The child car seat must be fitted in accordance with the manufacturer's instructions. Incorrect installation could be dangerous.
- **WARNING:** Always ensure that new or occasional users [e.g. grandparents] have read the instructions or been taught the correct installation by someone who has

## WARNINGS

read and understood the instructions.

- **WARNING:** Always keep this instruction manual with the child car seat, or in the vehicle in which you are carrying the child car seat. Some models of child car seat have a pocket to store the instructions.
- **WARNING:** If in doubt regarding the installation and correct use of the car seat, contact the manufacturer of the child restraint device.

### BEFORE STARTING

- **WARNING:** Do not fit the child car seat in a rearward facing position
- **WARNING:** Before installing the child car seat ensure that the passenger seat you are using is locked in the upright position.
- **WARNING:** Do not use the child car seat in the home - it has only been designed to be used in the car.
- **WARNING:** Do not leave loose/unsecured objects on the back seat of your car or the parcel shelf. They may be dangerous to your child if you are forced to brake suddenly.

### WHEN USING THE CHILD CAR SEAT

- **WARNING:** Make sure that the child car seat is placed somewhere so that rigid items and plastic parts do not become trapped in doors or movable seat units when the seat is in everyday use.
- **WARNING:** Always use the vehicle's door child safety lock system, if one is available, to make it impossible for the child to open the car doors from inside.
- **WARNING:** Allow the child a break during long car journeys and make sure they don't get out of the car seat unaided and without supervision.
- **WARNING:** NEVER leave your child unattended – your child's safety is your responsibility.
- **WARNING:** Ensure that the child car seat is secured to the car seat at all times even when not in use.
- **WARNING:** The child car seat must be fitted securely to the passenger seat. Ensure that it is not loose or wobbly after you have fitted it.
- **WARNING:** The child seat shall not be used without the cover.
- **WARNING:** The seat cover should not be replaced with any other than the one recommended by the manufacturer, because the cover constitutes an integral part of the restraint performance.
- **WARNING:** Allow the child a break during long car journeys and make sure they don't get out of the car seat unaided and without supervision.

## WARNINGS

- **WARNING:** In the event of an emergency it is important to be able to release the child quickly (as defined by British Standards). This means that seat buckle cannot be fully tamper proof and you should actively discourage your child from playing with or using the buckle.
- You should actively discourage your child from playing with or using the buckle.

### SEAT BELT

- **WARNING:** NEVER use any load bearing contact points other than those described in these instructions.
- **WARNING:** Ensure that the lap section of the seatbelt or harness is worn low down, so that pelvis is firmly engaged. The harness must be tight enough, the space between the pectoral belt and the child's chest must not be more than two fingers thick. The abdominal belt of the harness should be in the lowest possible position to adequately restrain the child's pelvis.
- **WARNING:** Make sure that ALL the passengers in your vehicle have their seatbelts fastened, as unrestrained people can be very dangerous to the child in an accident..
- **WARNING:** NEVER use a seatbelt routing scheme that differs from these instructions.
- **WARNING:** The lap and diagonal seatbelt must be used at all times when your child is in the child car seat.

### SUNLIGHT/HOT DAYS

- **WARNING:** Do not leave your child in the child car seat while parked in direct sunlight or on a hot day.
- **WARNING:** Do not subject the child car seat to prolonged direct sunlight as this may be dangerous for your child (the metal and plastic fittings could become hot) and may cause the fabric to fade. You can reduce this problem by covering the child car seat with a sheet when not in use.

### SECOND HAND OR DAMAGED CHILD CAR SEATS AND SEATBELTS

- **WARNING:** Never buy a second hand child car seat. It may have unseen damage.
- **WARNING:** The manufacturer only guarantees this product when the original owner uses it.
- **WARNING:** You **MUST** replace the child car seat and your vehicles seatbelts if they become badly worn or amaged.
- **WARNING:** You **MUST** replace the child car seat if it is involved in an accident it may have unseen damage and may not protect your child as well as it should. At the

## WARNINGS

very least send the child car seat to your retailer for inspection, together with the accident report.

- The FOPPAPEDRETTI company declines all responsibility for improper use of the product and for any use that does not comply with these instructions.

### IMPORTANT WARNING

#### from 40 to 105 cm (i-Size universal ISOFIX)

- This is an i-Size Enhanced Child Restraint System. It is approved according to UN Regulation No. 129, for use in, i-Size compatible vehicle seating positions as indicated by vehicle manufacturers in the vehicle users' manual. "Circle i-Size" can be used in all i-Size seating positions and in any ISOFIX seating positions. If in doubt, consult either the Enhanced Child Restraint System manufacturer or the retailer.
- From 40 cm to 105 cm it must be installed on seats equipped with the Isofix System and Top Tether.

#### From 100 cm to 150 cm (i-Size booster seat).

- This is a i-Size booster seat Enhanced Child Restraint System. It is approved according to UN Regulation No. 129, for use primarily in "i-Size seating positions" as indicated by vehicle manufacturers in the vehicle user's manual. "Circle i-Size " can be use in all i-Size seating positions and, it can be used also in any UNIVERSAL seating position provided that it does not conflict with the interior of the car. If in doubt, consult either the Enhanced Child Restraint System manufacturer or the retailer.

WARNING! DO NOT use the Top Tether from 100 to 150 cm.

- If the vehicle is not fitted with Isofix anchorage, the "Circle i-Size" can be installed (in the 100-150 cm configuration) front-facing with a 3-point adult safety belt, approved according to UN/ECE Regulation No. 16 or equivalent.
- WARNING! When using the 3-point adult safety belt, make sure that the lap portion is positioned correctly on the pelvic area.



## USE OF A CAR SEAT IN THE VEHICLE

## 2. RESTRICTIONS AND REQUIREMENTS REGARDING THE USE OF THE PRODUCT AND VEHICLE SEAT

**WARNING! Follow the restrictions at all times:**

- This child car seat can be installed so that it faces opposite of the car driving direction. The car seat can be installed in the rear facing position when the height of the child is between 40 cm and 105 cm. The car seat can be installed
- facing forward once the child is at least 76 cm tall.
- IMPORTANT! Do not use forward facing before the child's age exceeds 15 months.
- WARNING! Deactivate the passenger airbag when the child is in the front seat in the rear facing direction.
- The car seat can be used on all i-Size approved vehicle seats (check the vehicle's instruction manual) and on seats of vehicles included in the "Vehicle compatibility list" given with the car seat.
- The vehicle seat must be forward facing. Never use this car seat on vehicle seats facing the sides or opposite to the direction of the driver's seat.

| CAR SEAT      | GROUP        | ORIENTATION    | INSTALLATION METHODS       | TYPE                |
|---------------|--------------|----------------|----------------------------|---------------------|
| Circle i-Size | 40 - 105 cm  | Rear-facing    | ISOFIX + Top Tether        | i-Size              |
| Circle i-Size | 76 - 105 cm  | Forward-facing | ISOFIX + Top Tether        | i-Size              |
| Circle i-Size | 100 - 150 cm | Forward-facing | ISOFIX + 3-point Seat Belt | i-Size booster seat |
| Circle i-Size | 100 - 150 cm | Forward-facing | 3-point Seat Belt          | i-Size booster seat |

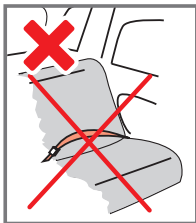
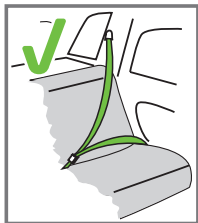



The car seat can be fitted only if the vehicles considered as suitable are equipped with 3-point seat belts approved pursuant to Regulation UN/ECE n.16 or other equivalent standards

## USE OF A CAR SEAT IN THE VEHICLE

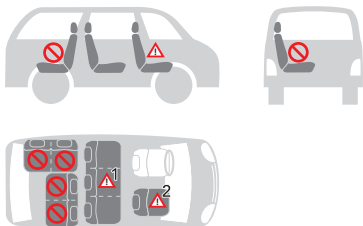
The car seat can be installed as shown in the figure:



|                                                                                                                                                                                                                                                                                                                                                                                   |                                                                                         |
|-----------------------------------------------------------------------------------------------------------------------------------------------------------------------------------------------------------------------------------------------------------------------------------------------------------------------------------------------------------------------------------|-----------------------------------------------------------------------------------------|
| • Forward-facing                                                                                                                                                                                                                                                                                                                                                                  | YES                                                                                     |
| • Rear-facing                                                                                                                                                                                                                                                                                                                                                                     | YES                                                                                     |
| • With a 2-point seat belt<br>The use of two-point seat belts significantly increases the risk of injury to the child in the event of an accident.                                                                                                                                                                                                                                | NO                                                                                      |
| • With a 3-point seat belt<br>The seat belt must be approved according to the ECE R16 regulation or other equivalent standards                                                                                                                                                                                                                                                    | YES                                                                                     |
| • With the ISOFIX and Top Tether                                                                                                                                                                                                                                                                                                                                                  | YES                                                                                     |
| • On the front passenger seat<br><b>DO NOT USE ON PASSENGER SEATS EQUIPPED WITH ACTIVE FRONT AIRBAGS!</b><br>The car seat can be attached to the front passenger seat using the ISOFIX systems, or alternatively without these, by following the same warnings as for these systems (slide the passenger seat backwards and consult the instructions in the vehicle user manual). | YES  |
| • On the two rear side passenger seat                                                                                                                                                                                                                                                                                                                                             | YES                                                                                     |
| • On the rear centre passenger seat<br>The car seat can be used on the central rear passenger seat if it is equipped with a three-point seat belt.                                                                                                                                                                                                                                | YES  |

(You must comply with local regulations in force in your country of residence).

### 3. COMPONENTS

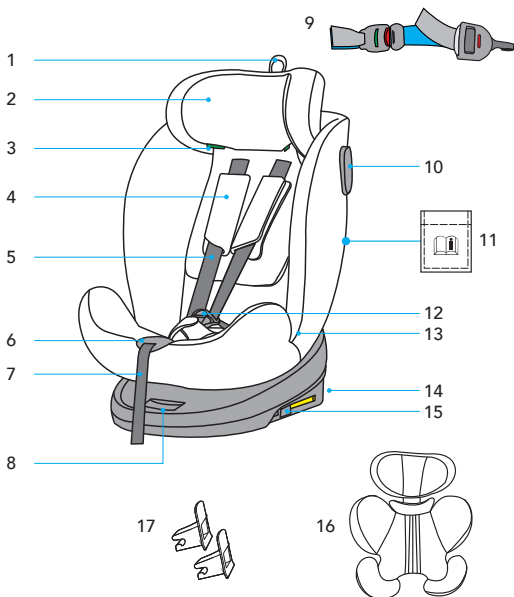

- |     |                                              |     |                         |
|-----|----------------------------------------------|-----|-------------------------|
| 1.  | Headrest height adjustment lever             | 11. | Instruction compartment |
| 2.  | Headrest                                     | 12. | Buckle                  |
| 3.  | Diagonal belt guide                          | 13. | Lap belt guide          |
| 4.  | Chest belt protection                        | 14. | ISOFIX connectors       |
| 5.  | 5-point seat belt                            | 15. | ISOFIX release button   |
| 6.  | Shoulder strap adjustment button             | 16. | Reducer                 |
| 7.  | Shoulder strap adjustment belt               | 17. | ISOFIX insert guider    |
| 8.  | Seat rotation lever                          |     |                         |
| 9.  | Top Tether                                   |     |                         |
| 10. | Top Tether belt guide (rear-facing car seat) |     |                         |

## INSTALLATION IN THE VEHICLE

### 4. BEFORE INSTALLATION

#### 4.1 How to use the buckle

**To release the buckle:** Press the red button to remove the tabs from the central buckle (fig. 1).

**To attach the buckle:** Hold together the central buckle tabs (fig. 2) and insert them in the special slot inside the harness buckle (fig. 3). A “click” will indicate that it has attached correctly (fig. 4).

🔑 NOTE: to attach the buckle, it is necessary to insert both tabs.

#### 4.2 HOW TO ADJUST THE HARNESS

**To tighten the harness:** Pull the adjustment strap so that the harness is tight and close to the child's body (fig. 5).

🔑 NOTE: Check that there is a onefinger space (1 cm) between the straps and the upper part of the shoulders. Make sure that the child is comfortable and protected.

**To loosen the harness:** Press the adjustment button and at the same time grip the straps (chest belts) at the bottom, under the pads of the chest protectors, and pull them forwards to loosen them (fig.6).

**IMPORTANT:** Do not pull on the shoulder pads.

#### 4.3 HEADREST ADJUSTMENT

**IMPORTANT!** Correct adjustment of the headrest ensures maximum protection for your child when they are inside the car seat.

When using the 5-point harness, the headrest must be adjusted so that the straps are at the same height as the child's shoulders (fig. 7).

**WARNING!** to a lower height than the child's shoulders, nor to the level of the child's ears or above. When using the 3-point vehicle seat belt, the headrest must be adjusted so that there is a two-finger space between the headrest and the child's shoulders. Make sure that the diagonal belt, when passing through the “diagonal belt guide loop” on the side of the headrest, is positioned at the shoulders and not at the child's neck (fig. 8).

**To raise the headrest:** pull the headrest adjustment strap upwards (fig. 9).

🔑 NOTES: Loosen the shoulder straps before adjusting the headrest (for more details see point 4.2).

**To lower the headrest:** pull the headrest adjustment strap upwards and press the headrest downwards (fig. 9).

## INSTALLATION IN THE VEHICLE

### 4.4 ADJUSTING THE RECLINE

Press the adjustment handle located under the front of the car seat and, holding it down, pull or push the seat forwards or backwards. Release the handle when the seat is in the desired position and make sure that it is locked correctly; you will hear a “click” when the seat has attached (fig. 10).

**WARNING!** The seat can be reclined in the most horizontal position only when the car seat is installed in the rear-facing position.

### 4.5 HOW TO ROTATE THE SEAT

**In the rear-facing position (fig.11)** - Used in the rear-facing position, for children from 40 to 105 cm in height (from birth to about 4 years ≤ 18 kg).

**In the forward-facing position (fig.12)** - Used in the forward-facing position, for children from 76 to 150 cm in height (from about 15 months to 12 years).

**In the sideways position (fig.13)** - Allows you to place and remove the child from the car seat very easily. This position is prohibited while driving

Press the rotation button and turn the seat of the car seat in the desired direction (fig. 14 e fig. 15).

Once the desired position is reached, the seat will lock in place, a “click” will indicate that it has locked (fig. 16).

**IMPORTANT:** Before starting the engine make sure that the seat is locked in the forward-facing or rear-facing position.

**WARNING!** Using the car seat in the rear-facing position is mandatory for a child up to 15 months of age and 76 cm in height. The rear-facing position remains the safest, even after exceeding this limit, and it is therefore advisable to use the car seat facing backwards for as long as possible.

### 4.6 HOW TO INSTALL THE ISOFIX SYSTEM

If your car does not have standard ISOFIX connector guides, insert those supplied with the car seat with the recess facing upwards in the two ISOFIX anchoring points in the car (fig. 17a).

👉 **SUGGESTION:** The ISOFIX anchoring points are located between the seat and the backrest of the passenger seat (fig. 17b).

## INSTALLATION IN THE VEHICLE

### 4.6.1 INSTALLING THE ISOFIX SYSTEM

Press the ISOFIX buttons located on both sides of the seat and extend the ISOFIX connectors as much as possible (fig. 18 e 19).

Insert the two ISOFIX connectors in the appropriate guides: a “click” will indicate that they have been inserted and that the ISOFIX connectors are attached on both sides (fig. 20).

**WARNING!** The ISOFIX connectors are properly anchored when the respective buttons are green (fig. 21)

Push the car seat against the backrest of the passenger seat by applying even pressure on both sides. Shake the car seat to make sure it is firmly attached and check again that the ISOFIX safety buttons are green (fig. 22).

### 4.6.2 REMOVING THE ISOFIX SYSTEM

Push the car seat against the backrest of the passenger seat (fig. 23).

At the same time press the ISOFIX release buttons and retract the ISOFIX connectors (fig. 24).

### 4.7 ADJUSTING AND USING THE TOP TETHER BELT

Grasp the Top Tether belt and, if necessary, lengthen the strap by pressing the appropriate locking button, extending it to the desired length (fig. 25).

Attach the fixing device of the “Top Tether” to the anchoring point indicated in the vehicle user manual (fig. 27). Check that this icon is present inside the passenger compartment: 

Tighten the Top Tether belt, pull the loose belt from the free end until it is sufficiently tight. A special indicator on the adjuster will turn green, to indicate that the belt has been tightened correctly (fig. 28).

Check that the Top Tether belt is correctly fastened before starting the vehicle.

#### **FORWARD-FACING (Children between 76 and 105 cm), ISOFIX + Top Tether**

- Fasten the Top Tether belt to the headrest of the vehicle passenger seat with the Velcro strap, as shown in the figure 29a, 29b, 29c.
- Hook the tab into the buckle of the Top Tether belt (fig. 30a, fig.30b). A click will indicate successful hooking. Grasp the Top Tether belt and, if necessary, lengthen the strap by pressing the appropriate locking button, extending it to the desired length (fig. 25). Attach the upper fixing device of the “Top Tether” to the anchoring point indicated in the vehicle user manual (fig. 26, 27).
- Tighten the Top Tether belt, pull the loose belt from the free end until it is sufficiently tight. A special indicator on the adjuster will turn green, to indicate that the belt has

## INSTALLATION IN THE VEHICLE

been tightened correctly. Check that the Top Tether belt is correctly fastened before starting the vehicle.

- Press the red button on the Top Tether belt buckle to release the Top Tether belt and be able to rotate the seat towards the vehicle door, a continuous “beep” will indicate that the Top Tether buckle is not engaged (fig 31a, fig.31b).
- The “beep” alarm sounds for 3 minutes.
- After placing your child in the car seat or taking them out, rotate the seat into the rear-facing position (installation for children 40 to 105 cm tall) or the forward-facing position (installation for children 76 to 105 cm tall) and attach the Top Tether buckle, the audible alarm will go off.
- The Top Tether belt is guaranteed to work even without the use of the battery, but it is recommended to insert the battery to allow the sound check to make sure that the car seat has been installed correctly.

**CAUTION:** when installing the car seat with children between 40 and 105 cm or between 76 and 105 cm, check that the Top Tether belt is correctly fastened before starting the vehicle.

### 4.8 REMOVING AND INSTALLING THE HARNESS

Completely loosen the shoulder straps, see paragraph “4.2 How to adjust the harness”. Pull the handle on the headrest and, keeping it pulled, raise or lower the headrest, adjusting it according to the child’s height (fig. 9).

Press the red button on the central buckle to release the shoulder straps (fig. 1).

Unhook the press studs on the sides of the backrest fabric, place the shoulder straps on the back of the fabric. Place the buckle tips on the seat sides, in the lower part.

Position the backrest fabric correctly and attach the press studs. Remove the buckle protection padding and store it in a safe place or place it behind the backrest fabric, with the chest straps. Lift up the seat cover fabric, pulling it out of the harness adjustment device and lift up the inner padding, pulling it out of the harness adjustment device, pulling carefully and gently.

Unthread the buckle inwards from the slots in the fabric and padding, open up the container compartment door and put the buckle back inside. Close the compartment. Reposition the internal padding correctly on the seat. Reposition the seat lining correctly, fitting the fabric around the harness adjustment device. Reposition the lining correctly along the outer edge of the car seat (fig.35/ fig.41).

## INSTALLATION IN THE VEHICLE

### 4.9 USING THE NEWBORN REDUCER

The seat reducer is designed for use with newborns, to ensure greater comfort and stability and provide a more reclined position, preventing their head from falling forwards.

The complete reducer must be used until the child reaches 75 cm (fig. 42a).

### 5.1 PLACING THE CAR SEAT IN THE REAR-FACING POSITION

(Children between 40 and 105 cm in height, ISOFIX + Top Tether + harness)

**WARNING!** The child car seat must be installed in the rear facing position until the child is older than 15 months. The rear-facing position remains the safest, even after exceeding this limit, and it is therefore advisable to use the car seat facing backwards for as long as possible.



**DO NOT install the car seat on the passenger seat with an active airbag: this can cause SERIOUS, OR EVEN FATAL, INJURY.**

Make sure the seat is fully reclined before rotating to rear facing position.

Rotate the car seat until it is in the rear-facing position, then tilt the seat into the most horizontal position. Place the car seat so that it is in the rear-facing position.

**Use the reducer until the child reaches 75 cm.**

Attach the ISOFIX connectors (cfr. par. 4.6) (fig. 46).

Check that the ISOFIX attachment indicators are green on both sides.

Push the car seat against the passenger seat, making sure that both ISOFIX connectors are extended in the same position. Shake the car seat to be sure it is correctly fixed in place and check again that the ISOFIX safety buttons are green.

Grasp the Top Tether belt and, if necessary, lengthen the strap by pressing the appropriate locking button, extending it to the desired length (cfr. par. 4.7).

Insert the Top Tether strap into one of the guide slots "A" at the shoulders (fig. 47).

Attach the Top Tether to the appropriate anchoring point on the vehicle indicated by the symbol: 

Tighten the Top Tether belt until the indicator turns green. The Top Tether belt must pass over the backrest of the vehicle passenger seat, it must never pass over the headrest. If necessary, lift up or remove the headrest from the passenger seat.

 **NOTE:** before use, check that the ISOFIX connectors are correctly attached on both sides, when pulling the car seat, they must not detach.

**CAUTION:** Before every journey, make sure that the rotating part of child seat is fully engaged by trying to turn the seat around in both directions.



## INSTALLATION IN THE VEHICLE

Place the child into the car seat. Adjust the headrest to the appropriate height, position the harness correctly and attach the buckle, finally tighten the harness (fig. 48).

### For the safety of the child, check before every journey that:

- Both ISOFIX connectors are hooked into the appropriate anchoring points, and both indicators are green;
- The car seat is firmly installed on the car;
- The Top Tether belt is correctly tightened and adheres perfectly to the backrest of the passenger seat, the indicator turns green when it is correctly tightened.
- The harness of the car seat adheres to the body of the child without squeezing them, between the straps and the upper part of the shoulders there must be a one-finger space (1 cm);
- The straps are positioned at the right height and are not twisted;
- The chest protectors are at the same height as the child's shoulders;
- The tips of the central buckle are attached correctly.

## 5.2 INSTALLATION IN THE FORWARD-FACING POSITION

### (Children between 76 and 105 cm in height, ISOFIX + Top Tether + harness)

**WARNING!** Using the car seat in the rear-facing position is mandatory for a child up to 15 months of age and 76 cm in height. The rear-facing position remains the safest, even after exceeding this limit, and it is therefore advisable to use the car seat facing backwards for as long as possible.

Rotate the seat into the forward-facing position. Place the seat so that it is in the forward-facing position (fig. 49 e 50). Make sure that it is locked.

Attach the ISOFIX connectors (fig. 51) (cfr. par. 4.6).

Check that the ISOFIX attachment indicators are green on both sides.

Push the car seat against the passenger seat, making sure that both ISOFIX connectors are extended in the same position. Shake the car seat to be sure it is correctly fixed in place and check again that the ISOFIX safety buttons are green.

Grasp the Top Tether belt and, if necessary, lengthen the strap by pressing the appropriate locking button, extending it to the desired length (fig. 52).

Attach the Top Tether to the appropriate anchoring point on the vehicle indicated by the symbol (fig. 53): 

Tighten the Top Tether belt until the indicator turns green. The Top Tether belt must pass over the backrest of the vehicle passenger seat, it must never pass over the headrest. If necessary, lift up or remove the headrest from the passenger seat (fig. 54).

## INSTALLATION IN THE VEHICLE

 NOTE: before use, check that the ISOFIX connectors are correctly attached on both sides, when pulling the car seat, they must not detach.

**CAUTION:** Before every journey, make sure that the rotating part of child seat is fully engaged by trying to turn the seat around in both directions.

Place the child into the car seat. Adjust the headrest correctly, position the harness correctly and attach the buckle, finally tighten the harness (fig. 55).

### 5.3 REMOVING THE CAR SEAT FROM THE VEHICLE

Loosen the Top Tether belt to reduce the fixing tension (fig. 54). Unhook the belt anchoring carabiner. At the same time press the ISOFIX release buttons and retract the ISOFIX connectors (fig. 56). Remove the car seat from the vehicle.

### 5.4 INSTALLATION IN THE FORWARD-FACING POSITION (Children between 100 and 150 cm in height, 3-point seat belt or ISOFIX + 3-point seat belt)

It is recommended that you use the 5-point harness for as long as possible. When the growing child reaches a height of 100 cm, the car seat must be transformed for use with children between 100 and 150 cm in height. In this configuration, it is necessary to remove the 5-point seat belt (harness) supplied with the car seat.

Remove the harness.

Ruotare la seduta nella direzione di marcia. Rotate the seat into the forward-facing position. Place the seat so that it is in the forward-facing position (fig. 57 e 58).

Make sure that it is locked.

**If the car seat is not equipped with the ISOFIX anchoring system, you can use only the 3-point seat belt for the installation.**

### Mode A - INSTALLING WITH 3-POINT SEAT BELT TOGETHER WITH ISOFIX CONNECTORS

Attach the ISOFIX connectors (cfr. par. 4.6.1).

The indicator on both brackets will turn green, confirming that they have attached (fig.59).

Ensure that both brackets are correctly fastened. Shake the car seat to be sure it is correctly fixed in place. Push the car seat against the passenger seat, making sure that both ISOFIX connectors are extended in the same position. There must not be any space between the backrest of the passenger seat and the car seat.

Place the child into the car seat. Adjust the headrest to the appropriate height.

Pull the vehicle's seat belt and, running it across in front of the child, attach the buckle of the vehicle 's seat belt, inserting the tip into the buckle (fig. 60). A "click" will indicate

## INSTALLATION IN THE VEHICLE

that it is attached correctly.

**WARNING!** The vehicle's seat belt buckle must not be placed in the lower guide of the lap belt passage.

Insert the diagonal belt and the lap belt into the lower loop from the side near the fastening buckle of the vehicle's seat belt (fig. 61).

Thread the lap belt on the opposite side of the car seat into the lap belt loop (fig. 62).

**WARNING!** The lap belt must run as low as possible over your baby's pelvis.

Insert the diagonal belt into the belt guide loop, making sure it is not twisted (fig. 63).

### Mode B - INSTALLING WITH 3-POINT SEAT BELT

Press the ISOFIX release buttons and retract the ISOFIX connectors (fig.64).

Place the car seat on the car's seat. Push the car seat against the backrest of the passenger seat. There must not be any space between the backrest of the passenger seat and the car seat (fig. 65).

Place the child into the car seat. Adjust the headrest to the appropriate height. Pull the vehicle's seat belt and, running it across in front of the child, attach the buckle of the vehicle's seat belt, inserting the tip into the buckle (fig. 66). A "click" will indicate that it is attached correctly.

**WARNING!** The vehicle's seat belt buckle must not be placed in the lower guide of the lap belt passage.

Insert the diagonal belt and the lap belt into the lower loop from the side near the fastening buckle of the vehicle's seat belt (fig. 67).

Thread the lap belt on the opposite side of the car seat into the lap belt loop (fig. 68).

**WARNING!** The lap belt must run as low as possible over your baby's pelvis.

Insert the diagonal belt into the belt guide loop, making sure it is not twisted (fig. 69).

### For the safety of the child, check before every journey that:

- Both ISOFIX connectors are hooked into the appropriate anchoring points, and both indicators are green;
- The car seat is firmly installed on the car;
- The lap belt is inserted into the respective "lap belt guide" loops placed on the two sides of the car seat;
- The diagonal belt, on the buckle side of the vehicle's seat belt, is correctly inserted into the lap belt guide loop;
- The diagonal belt is inserted into the upper diagonal belt guide loop of the headrest from the belt retractor side;
- The buckle is properly fastened and the belt is not twisted.

## INSTALLATION IN THE VEHICLE

### 6. KID-PAD INSTALLATION

The KID-PAD is a device that must ALWAYS be installed on the diagonal vehicle seat belt to ensure proper protection in the event of an impact.

Position the diagonal belt under the two Velcro straps of the KID-PAD (fig. 70), close the KID-PAD on itself (fig. 71) making sure that the shaped part is positioned between the chin and the chest of the child (fig. 72).

**WARNING!** The KID-PAD must ALWAYS be used.

## MAINTENANCE AND CLEANING

### 7. MAINTENANCE AND CLEANING

The lining can be removed and washed. Follow the instructions shown on the washing label of the lining.

**How to remove the lining:** remove the harness first and then the lining (fig. 73, 75). Follow the **lining removal** steps in reverse order to reposition it.

**WARNING!** DO NOT use the car seat without the fabric lining properly.

**WARNING!** Never use the car seat if the 5-point harness if it is not fitted and attached to the car seat for to use with children between 40 and 105 cm;

**IMPORTANT:** Make sure that the harness belts are not twisted.

## BATTERIES

## 8. SAFETY OF THE ELECTRICAL PARTS (buckle "Top Tether" with alarm):

**WARNING**

- **WARNING:** Batteries must only be replaced and fitted by an adult.
- **WARNING:** Batteries may leak acid or explode if thrown into a fire.
- **WARNING:** Always dispose of leaking batteries immediately: They can cause burns or their types of injuries.
- **WARNING:** Non-rechargeable batteries are not to be recharged; they might explode.
- **WARNING:** Do not leave the product out in the rain; water infiltrations will damage the electronic circuit.
- **WARNING:** Only use batteries which are equivalent to those recommended.
- **WARNING:** Batteries are to be inserted with the correct polarity.
- **WARNING:** Exhausted batteries are to be removed from the musical console.
- **WARNING:** Do not short-circuit the battery terminals.
- **WARNING:** Remove the batteries if you won't use the product for long time.
- **WARNING:** Only use batteries of the same type or equivalent to the type recommended for the correct function of this product, (LITHIUM - CR1620 - 3V).
- **WARNING:** The use of rechargeable batteries is not recommended as the product may not work properly.
- **WARNING:** Rechargeable batteries must only be recharged under adult supervision.
- **WARNING:** Rechargeable batteries must be removed from the product during recharging.
- **WARNING:** Remove the batteries from the product before disposing of the product.
- **WARNING:** Always keep batteries and tools out of the reach of children.

**CORRECT DISPOSAL OF THIS PRODUCT (Waste Electrical & Electronic Equipment)  
(Applicable in the European Union and other European countries with separate collection systems)**

This marking shown on the product or its literature, indicates that it should not be disposed with other household wastes at the end of its working life.

To prevent possible harm to the environment or human health from uncontrolled waste disposal, please separate this from other types of wastes and recycle it responsibly to promote the sustainable reuse of material resources.

Household users should contact either the retailer where they purchased this product, or their local government office, for details of where and how they can take this item for environmentally safe recycling.

## BATTERIES

This product should not be mixed with other commercial wastes for disposal. If the waste material should be disposed of illegally, fines may be applied, as provided for by the Decree Law in force.



### CHANGING THE BATTERIES:

To change the batteries, unscrew the lid with a star screwdriver, remove the spent batteries and place the new batteries correctly, ensuring the correct polarity, then replace the lid and screw down.

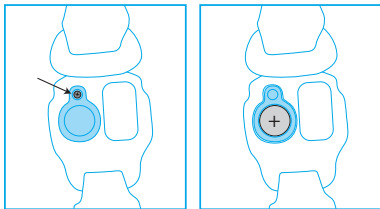

### RECOMMENDED BATTERIES:

- 1 battery model LITHIUM - CR1620 - 3V.
- The use of rechargeable batteries is not recommended for this product.

### PRECAUTIONS WITH THE BATTERIES:

- Always insert the batteries with the correct polarity.
- The batteries can easily be swallowed by children and cause dangerous consequences.
- If you think that your child swallowed a battery, contact urgently a doctor.
- Do not short-circuit the power clamps.
- Do not throw batteries in the garbage, but bring them to collection points.

## FORMAL GUARANTEE

The contents of this document as stated below will come into effect as from 01.01.2005 and replace, on every account and in full, any previous message referring to the guarantee provided by Foppa Pedretti S.p.A.

### FORMAL GUARANTEE

**Foppa Pedretti S.p.A.** the head office of which is located at n. 11 Via Volta, Grumello del Monte (Italy), guarantees directly to the Consumer that this brand new product is free of faults with regard to the materials, design and manufacture and that it complies with the characteristics as declared by the manufacturer. This formal guarantee is valid in all Member Countries of the European Union and it neither excludes nor limits the Consumer's rights in accordance with mandatory measures provided for by the law with regard to the Retailer of the Product.

To take advantage of this formal guarantee, the Consumer must return the faulty product to the Retailer, presenting to the same the proof of purchase of the Product which must clearly show the Retailer's address, the date of purchase of the Product with the Retailer's stamp and signature and an indication of the Product itself or, alternatively, the receipt which must not have been altered and which must clearly show the same information as that referred to above.

The formal guarantee is valid for twelve (12) months from the date of purchase of the Product. During this period, Foppa Pedretti S.p.A. will repair or replace the faulty product, at its own discretion. The formal guarantee is granted to the end buyer of the Product (Consumer) and it neither excludes nor limits the mandatory rights of the Consumer as provided for by the law and/or the rights that the Consumer may have with regard to the Dealer/Retailer of the Product.

### EXCLUSIONS TO THE FORMAL GUARANTEE.

The formal guarantee is excluded in the case of damage caused to the Product for the following reasons: if the product is used in a way that does not comply with the information contained in the use and assembly instruction sheet, if the product is knocked or dropped, if the Product is exposed to humidity or extreme heat or environmental conditions, or to sudden changes in the same, corrosion, oxidization, unauthorized alterations or repairs to the Product, repairs using unauthorised spare parts, improper use, improper maintenance or failure to carry out the same, improper maintenance compared to the information given on the use and assembly instruction sheet, incorrect assembly, accidents, damage caused by food or drink, damage caused by chemical products, cases of force majeure.

**In any case, Foppa Pedretti S.p.A. declines all responsibility for damage caused to persons or to property, other than the Product, when such damage is caused by a failure to comply with the instructions/advice/warnings contained in the manual or, alternatively, in the use and assembly instruction sheet provided with each Product for the owner/user.** (Purely as an example, in the case of a cot: "Check your baby constantly. Make sure that the sheets and blankets do not cover the baby's head...").

**Furthermore, Foppa Pedretti S.p.A. declines all responsibility for damage to persons and to property when the breakage of its products is due to a deterioration in the components of the Product that are subject to wear.** All the components of the Product made of plastic are considered to be components subject to wear.



|                                                                                                                               |        |
|-------------------------------------------------------------------------------------------------------------------------------|--------|
| 1. Avertissements                                                                                                             | PAG 58 |
| 2. Limitations et conditions d'utilisation relatives au siège-auto                                                            | PAG 64 |
| 3. Composants                                                                                                                 | PAG 66 |
| 4.1 Comment utiliser la boucle                                                                                                | PAG 67 |
| 4.2 Comment ajuster le harnais                                                                                                | PAG 67 |
| 4.3 Réglage de l'appuie-tête                                                                                                  | PAG 67 |
| 4.4 Réglage de l'inclinaison                                                                                                  | PAG 68 |
| 4.5 Comment faire pivoter le siège-auto                                                                                       | PAG 68 |
| 4.6 Comment installer le système ISOFIX                                                                                       | PAG 68 |
| 4.6.2 Retrait du système ISOFIX                                                                                               | PAG 69 |
| 4.7 Réglage et utilisation de la ceinture Top Tether                                                                          | PAG 69 |
| 4.8 Retrait et installation du harnais                                                                                        | PAG 70 |
| 4.9 Utilisation du réducteur pour les premiers mois                                                                           | PAG 71 |
| 5.1 Orientation dans la direction opposée au sens de la marche<br>(enfants entre 40 et 105 cm, ISOFIX + Top Tether + harnais) | PAG 71 |
| 5.2 Installation dans le sens de la marche<br>(enfants entre 76 et 105 cm, ISOFIX + Top Tether + harnais)                     | PAG 72 |
| 5.3 Retirer le siège-auto du véhicule                                                                                         | PAG 73 |
| 5.4 Installation dans le sens de la marche (enfants entre 100 et 150 cm)                                                      | PAG 73 |
| 6. Installation du KID-PAD                                                                                                    | PAG 75 |
| 7. Entretien et nettoyage                                                                                                     | PAG 76 |
| 8. Sécurité des parties électriques (boucle top tether avec alarme)                                                           | PAG 77 |
| Où jeter le produit en fin de vie (déchets électriques et électroniques)                                                      | PAG 77 |
| Substitution des piles                                                                                                        | PAG 78 |
| Piles                                                                                                                         | PAG 78 |
| Garantie conventionnelle                                                                                                      | PAG 79 |

**1. ATTENTION:**

- Avant toute utilisation, il est recommandé de lire attentivement les instructions d'utilisation que vous devrez suivre scrupuleusement, afin de garantir une sécurité maximale du siège-auto.
- Conservez soigneusement ces instructions d'utilisation pour toute référence ultérieure. Ces instructions peuvent être conservées dans le compartiment approprié du siège-auto durant sa période d'utilisation.
- Le non-respect des instructions de montage du siège-auto pourrait entraîner des risques pour l'enfant.
- N'utilisez pas de siège-auto sur le siège avant en présence d'airbags frontaux activés, car cela pourrait être dangereux. Ce risque ne s'applique pas aux sièges avec des airbags latéraux.
- ATTENTION ! Désactiver l'airbag côté passager quand l'enfant se trouve sur le siège avant dos à la route.
- Ce siège auto est homologué aux termes du règlement ECE R129/03 pour le transport d'enfants d'une hauteur comprise entre 40 et 150 cm. Il peut être installé :
  - Dans le sens contraire à la marche (enfants d'une hauteur allant de 40 à 105 cm), avec ancrage ISOFIX + Top Tether.
  - Dans le sens de la marche (enfants d'une hauteur allant de 76 à 105 cm), avec ancrage ISOFIX + Top Tether.
  - Dans le sens de la marche (enfants d'une hauteur allant de 100 à 150 cm), avec ancrage ISOFIX + ceinture de sécurité à 3 points du véhicule ou seulement avec la ceinture à 3 points du véhicule.
- IMPORTANT: Ne pas installer le siège-auto face à la route tant que l'enfant n'a pas atteint l'âge de 15 mois. Le siège-auto peut être installé face à la route à partir de 76 cm.
- AVERTISSEMENT: Ceci est un système de retenue avancé « i-Size » pour enfants. Il est homologué selon la norme n° 129 pour une utilisation dans des véhicules sur les sièges « compatibles i-Size », selon les indications fournies par les constructeurs automobiles dans le manuel d'utilisation du véhicule. En cas de doute, consulter le fabricant ou le revendeur du système de retenue pour enfants.
- AVERTISSEMENT: Ceci est un système de retenue avancé pour enfants classé rehausseur i-Size. Il est homologué selon la norme n° 129 pour l'utilisation dans des véhicules sur les sièges « compatibles à système i-Size », selon les indications fournies par les constructeurs automobiles dans le manuel d'utilisation du véhicule. En cas de doute, consulter le fabricant ou le revendeur du système de retenue pour enfants.

## AVERTISSEMENTS

- **AVERTISSEMENT** : Ne jamais laisser l'enfant sans surveillance dans le siège-auto.
- **AVERTISSEMENT** : Un adulte doit se charger de l'installation.
- **AVERTISSEMENT** : Il est important d'installer correctement le siège-auto pour garantir la sécurité de l'enfant. Une mauvaise mise en place peut compromettre la sécurité de l'enfant.
- **AVERTISSEMENT** : Toujours s'assurer que les personnes utilisant le produit, même occasionnellement (par ex. : les grands-parents), ont lu les instructions d'utilisation ou qu'une personne ayant lu ces indications leur a expliqué comment bien poser et utiliser le produit.
- **AVERTISSEMENT** : Toujours garder ce manuel à portée de main, en le conservant avec le produit.
- **AVERTISSEMENT** : En cas de doutes concernant l'installation et la bonne utilisation du siège-auto, contacter le fabricant du dispositif de retenue pour enfants.

### AVANT UTILISATION

- **AVERTISSEMENT** : Ne pas installer le siège-auto sur des sièges orientés vers l'arrière du véhicule ou vers le côté.
- **AVERTISSEMENT** : Avant d'installer le siège-auto, s'assurer que le dossier du siège passager utilisé est bloqué en position verticale.
- **AVERTISSEMENT** : Ne pas utiliser le siège-auto à la maison comme chaise. Il est conçu pour être utilisé dans le véhicule.
- **AVERTISSEMENT** : S'assurer que les bagages ou autres objets, susceptibles de provoquer des ecchymoses ou des blessures à l'occupant du siège-auto en cas d'accident, sont bien fixés.

### LORS DE L'UTILISATION DU SIÈGE-AUTO

- **AVERTISSEMENT**: Les éléments rigides et en plastique du dispositif de retenue doivent être positionnés et fixés de sorte qu'ils ne restent pas coincés entre les sièges ou entre les portières pendant l'utilisation quotidienne du produit..
- **AVERTISSEMENT** : Si le véhicule en est équipé, utiliser le dispositif de verrouillage des portières depuis l'intérieur. Il empêchera l'enfant d'ouvrir la portière.
- **AVERTISSEMENT** : Faire une courte pause lors d'un long voyage, afin que l'enfant puisse se détendre et prendre l'air.
- **AVERTISSEMENT** : Ne pas laisser l'enfant sans surveillance dans un dispositif de retenue.
- **AVERTISSEMENT** : Le siège-auto doit toujours être fixé au siège, même s'il n'est pas utilisé.

## AVERTISSEMENTS

- **AVERTISSEMENT** : Après le montage, s'assurer que le siège-auto est bien fixé au siège et ne pivote pas. Si la ceinture du véhicule s'est détachée, repositionner et réinstaller le siègeauto.
- **AVERTISSEMENT** : Le siège-auto doit toujours être fixé au siège, même s'il n'est pas utilisé.
- **AVERTISSEMENT** : Ne pas utiliser le dispositif de retenue pour enfants sans la housse.
- **AVERTISSEMENT** : Ne pas remplacer la housse par une autre que celle qui est recommandée par le fabricant, étant donné que cela aurait un impact direct sur le fonctionnement du dispositif de retenue.
- **IMPORTANT** : Pendant les longs trajets, faire des arrêts à intervalles réguliers et vérifier que le siège-auto est correctement installé et que les ceintures ne se sont pas détachées.
- **AVERTISSEMENT** : En cas d'urgence, il est important de détacher rapidement la boucle pour libérer l'enfant. La boucle est donc facile à ouvrir et ne doit pas être recouverte. Apprendre à l'enfant à ne pas jouer avec la boucle.
- **AVERTISSEMENT** : Ne pas placer de tissus (une serviette ou un oreiller par exemple) sous le siège-auto, entre le siège et le siège-auto, puisqu'en cas d'accident, cela pourrait compromettre la sécurité du produit.
- **AVERTISSEMENT** : En hiver, veiller à ne pas installer l'enfant dans le siègeauto avec des vêtements trop volumineux. Des vêtements surdimensionnés peuvent entraîner un mauvais réglage des bretelles. En cas d'accident, les bretelles pourraient ne pas retenir correctement l'enfant. Si nécessaire, chauffer l'habitacle ou utiliser une couverture, à placer sur le harnais, pour réchauffer l'enfant.
- En cas d'exposition à des températures élevées, les éléments métalliques et en plastique pourraient être chauds au toucher. Il est donc recommandé de couvrir le siège-auto lorsque la voiture est garée au soleil.
- **AVERTISSEMENT** : S'assurer d'immobiliser les objets mobiles, tels que les bagages ou les livres, à l'intérieur du véhicule. Ils pourraient causer des blessures en cas d'accident.
- **AVERTISSEMENT** : Ne pas déposer de bagages sur la plage arrière sans les fixer: en cas d'accident, ils pourraient provoquer de graves blessures aux passagers.
- **AVERTISSEMENT**: Avant l'emploi, s'assurer que tous les dispositifs de blocage ont été accrochés correctement.
- Ne pas utiliser de pièces de rechange ou accessoires qui n'ont pas été fournis ou approuvés par le fabricant, car cela pourrait compromettre la sécurité de l'article.

## AVERTISSEMENTS

- Après un éventuel accident, le siège-auto pourrait perdre ses caractéristiques de sécurité à cause des dommages subis, même si ces derniers ne sont pas immédiatement visibles. Il est donc recommandé de le remplacer. Seul le fabricant peut garantir que le siège-auto est conforme aux exigences de sécurité, à condition qu'il s'agisse d'un modèle original.
- Ne modifiez pas le siège-auto, afin de ne pas compromettre la sécurité générale.
- Il est recommandé de ne pas enlever les logos/étiquettes du siège-auto, afin
- AVERTISSEMENTS d'éviter d'endommager sa housse de revêtement.
- Utilisez le siège-auto même sur des trajets courts. C'est en effet durant ce type de déplacements que se produisent la plupart des accidents.
- Vérifiez, avant l'achat, que le siège-auto est compatible avec votre véhicule.
- En cas de longs voyages, il est conseillé de faire des pauses, de manière à ce que l'enfant puisse se détendre.
- Montrez le bon exemple et attachez toujours votre ceinture de sécurité.
- Recommandez à l'enfant de ne jamais jouer avec la boucle du harnais.

### CEINTURE DE SÉCURITÉ

- AVERTISSEMENT: Utiliser uniquement les points d'ancrage mentionnés dans ce manuel.
- AVERTISSEMENT : S'assurer que le harnais du siège-auto est bien réglé par rapport à la taille de l'enfant. Le harnais doit être suffisamment serré : l'écart entre les bretelles et la poitrine de l'enfant ne doit pas dépasser l'épaisseur de deux doigts.
- Veillez à ce que la ceinture de sécurité abdominale soit positionnée. Veillez à ce que la ceinture de sécurité abdominale soit positionnée aussi bas que possible pour que le bassin de l'enfant soit bien maintenu en cas de mouvements brusques
- AVERTISSEMENT: S'assurer que tous les passagers de la voiture utilisent leur ceinture de sécurité, tant pour se protéger que pour éviter de blesser l'enfant durant le voyage, en cas de freinages brusques ou accidents.
- AVERTISSEMENT: Il est interdit d'utiliser des points d'ancrage autres que ceux reportés dans ce manuel d'instructions et indiqués sur le système de retenue pour enfants.
- AVERTISSEMENT : Quand il est installé dans le siège-auto, l'enfant doit toujours être fixé, même pour de courts trajets.

### EXPOSITION À LA LUMIÈRE DU SOLEIL / JOURS CHAUDS

- AVERTISSEMENT : Ne JAMAIS laisser l'enfant installé dans le siège-auto quand le véhicule est garé, en particulier s'il est exposé à la lumière directe du soleil ou par une journée chaude.

## AVERTISSEMENTS

- **AVERTISSEMENT** : Ne JAMAIS laisser le siège-auto exposé au soleil pendant des heures, dans la mesure où il pourrait être dangereux pour votre enfant. Les pièces en métal et en plastique peuvent devenir brûlantes. Le tissu peut se décolorer. Couvrir le siège-auto avec une serviette si le véhicule est garé au soleil.

### SIÈGE-AUTO D'OCCASION OU SIÈGES-AUTO ENDOMMAGÉS

- **AVERTISSEMENT** : Ne JAMAIS acheter un siège-auto d'occasion qui a déjà été utilisé. Il peut présenter des dégâts ou des brèches internes qui ne sont pas visibles.
- **IMPORTANT** : La garantie du fabricant s'applique exclusivement à la première utilisation du produit et ne concerne que le premier propriétaire.
- **AVERTISSEMENT** : Il est nécessaire de remplacer les ceintures de sécurité du véhicule si elles sont endommagées ou usées pendant l'utilisation.
- **AVERTISSEMENT** : Il est nécessaire de remplacer le siège-auto s'il a subi un choc violent, un accident pouvant avoir provoqué une brèche interne non visible ou en cas d'usure.
- La société FOPPAPEDRETTI décline toute responsabilité en cas d'utilisation inadaptée du produit et pour tout usage non conforme de ces instructions.

### AVERTISSEMENT IMPORTANT

#### De 40 cm a 105 cm (i-Size ISOFIX Universel)

- Ceci est un système de retenue avancé " i-Size" pour enfants. Homologué conformément au règlement n° 129/03, il est destiné à être utilisé dans des véhicules sur des sièges "compatibles avec les systèmes de retenue i-Size", comme indiqué par le constructeur dans le manuel d'utilisation du véhicule. "Circle i-Size" peut être installé sur tous les sièges-auto homologués i-Size et sur tous les sièges-auto homologués ISOFIX. En cas de doute, consulter le fabricant ou le revendeur du système de retenue pour enfants.
- De 40 cm a 105 cm, l'installation doit se faire sur des sièges équipés du système Isofix et Top Tether.

#### De 100 cm a 150 cm (i-Size booster seat)

- Ceci est un système de retenue avancé pour enfants classe rehausseur "i-Size". Homologué conformément au règlement n° 129/03, il est destiné à être utilisé dans des véhicules sur des sièges "compatibles avec les systèmes de retenue i-Size", comme indiqué par le constructeur dans le manuel d'utilisation du véhicule. "Circle i-Size" peut être installé sur tous les sièges-auto homologués

## AVERTISSEMENTS

i-Size et sur tous les sièges-auto homologues UNIVERSEL à condition qu'il n'interfère pas avec les éléments intérieurs de la voiture. En cas de doute, consulter le fabricant ou le revendeur du système de retenue pour enfants. **AVERTISSEMENT! NE PAS utiliser le Top Tether de 100 à 150 cm.**

- Si le véhicule n'est pas équipé d'un système de fixation Isofix, "Circle i-Size" (en configuration 100-150 cm) peut être installé face à la route avec la ceinture de sécurité 3 points, conforme à la réglementation UN/ECE n° 16 ou à d'autres normes équivalentes.
- **AVERTISSEMENT!** Lors de l'utilisation de la ceinture à trois points du véhicule, s'assurer que la section abdominale repose correctement sur le bassin de l'enfant.

## 2. LIMITATIONS ET CONDITIONS D'UTILISATION RELATIVES AU SIÈGE-AUTO

**ATTENTION ! Respecter scrupuleusement les limitations suivantes:**

- Ce siège-auto peut être installé dos à la route ou face à la route. Ce siège-auto peut être installé dos à la route lorsque l'enfant a une taille comprise entre 40 cm et 105 cm. Ce siège-auto peut être installé face à la route à partir de 76 cm.
- **IMPORTANT!** Ne pas installer le siège-auto face à la route tant que l'enfant n'a pas atteint l'âge de 15 mois.
- **ATTENTION!** Désactiver l'airbag côté passager quand l'enfant se trouve sur le siège avant dos à la route.
- Le siège-auto peut être utilisé sur tous les sièges des véhicules homologués i-Size (vérifier la notice d'utilisation du véhicule) et sur les sièges des véhicules indiqués dans la "Liste de compatibilité des véhicules" fournie avec le siège-auto.
- Le siège de la voiture doit être orienté dans le sens de la marche. Ne jamais utiliser ce siège-auto sur des sièges orientés latéralement ou dos à la route.

| SIÈGE-AUTO    | GROUPE       | SENS DE LA MARCHÉ                        | MÉTHODE D'INSTALLATION       | TYPE                |
|---------------|--------------|------------------------------------------|------------------------------|---------------------|
| Circle i-Size | 40 - 105 cm  | Orientation opposée au sens de la marche | ISOFIX + Top Tether          | i-Size              |
| Circle i-Size | 76 - 105 cm  | Orientation dans le sens de la marche    | ISOFIX + Top Tether          | i-Size              |
| Circle i-Size | 100 - 150 cm | Orientation dans le sens de la marche    | ISOFIX + Ceinture à 3 points | i-Size booster seat |
| Circle i-Size | 100 - 150 cm | Orientation dans le sens de la marche    | Ceinture à 3 points          | i-Size booster seat |

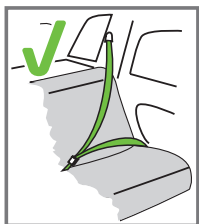



Il ne peut être installé que si les véhicules jugés adaptés sont équipés de ceintures de sécurité à 3 points, homologuées aux termes de la Réglementation ECE n°16 ou d'autres règles équivalentes.

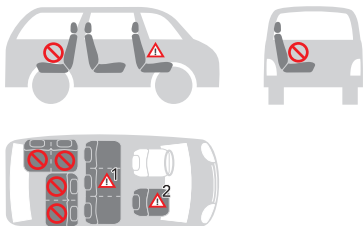

## UTILISATION D'UN SIÈGE AUTO DANS LE VÉHICULE

Le siège-auto peut être installé comme indiqué sur la figure :



|                                                                                                                                                                                                                                                                                                                                                                   |                                                                                                      |
|-------------------------------------------------------------------------------------------------------------------------------------------------------------------------------------------------------------------------------------------------------------------------------------------------------------------------------------------------------------------|------------------------------------------------------------------------------------------------------|
| • Orientation dans le sens de la marche                                                                                                                                                                                                                                                                                                                           | OUI                                                                                                  |
| • Dans la direction opposée au sens de la marche                                                                                                                                                                                                                                                                                                                  | OUI                                                                                                  |
| • Avec des ceintures de sécurité à 2 points<br>L'utilisation de ceintures de sécurité à deux points augmente significativement le risque de blessures pour l'enfant en cas d'accident.                                                                                                                                                                            | NON                                                                                                  |
| • Avec des ceintures de sécurité à 3 points<br>La ceinture de sécurité doit être homologuée conformément au règlement ECE R16 ou aux autres normes équivalentes.                                                                                                                                                                                                  | OUI                                                                                                  |
| • Avec ISOFIX et Top Tether                                                                                                                                                                                                                                                                                                                                       | OUI                                                                                                  |
| • Sur le siège passager avant<br><b>NE PAS UTILISER SUR LES SIÈGES PASSAGERS ÉQUIPÉS D'AIRBAGS AVANT ACTIFS!</b><br>Le siège passager avant peut, ou non, être combiné avec des systèmes ISOFIX, avec les mêmes avertissements relatifs à ces systèmes (faire glisser le siège vers l'arrière et consulter les instructions du manuel d'utilisation du véhicule). | OUI <sup>2</sup>  |
| • Sur l'un des deux sièges latéraux arrière                                                                                                                                                                                                                                                                                                                       | OUI                                                                                                  |
| • Sur le siège central arrière<br>Le siège-auto peut être utilisé sur le siège central arrière s'il est doté d'une ceinture de sécurité à trois points.                                                                                                                                                                                                           | OUI <sup>1</sup>  |

(Respectez scrupuleusement les réglementations en vigueur dans le pays de résidence).

### 3. COMPOSANTS

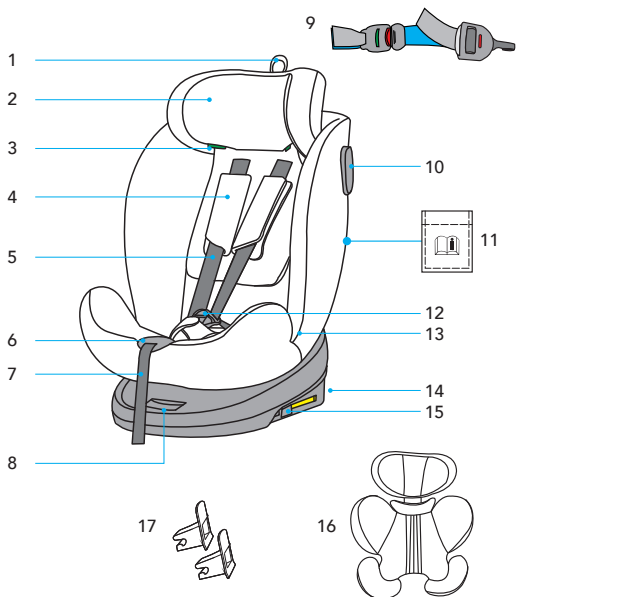

- |    |                                                    |     |                                                                                         |
|----|----------------------------------------------------|-----|-----------------------------------------------------------------------------------------|
| 1. | Levier de réglage de la hauteur de l'appuie-tête   | 10. | Guide pour la ceinture Top Tether (siège auto dans le sens opposé au sens de la marche) |
| 2. | Tête                                               | 11. | Compartiment du mode d'emploi                                                           |
| 3. | Guide pour la ceinture pectorale                   | 12. | Boucle                                                                                  |
| 4. | Protections pectorales                             | 13. | Guide pour la ceinture abdominale                                                       |
| 5. | Ceinture de sécurité à 5 points                    | 14. | Connecteur ISOFIX                                                                       |
| 6. | Bouton dispositif central de réglage des bretelles | 15. | Bouton de décrochage ISOFIX                                                             |
| 7. | Sangle de réglage des bretelles                    | 16. | Réducteur                                                                               |
| 8. | Levier de rotation du siège-auto                   | 17. | Guide du connecteur ISOFIX                                                              |
| 9. | Top Tether                                         |     |                                                                                         |

## 4. AVANT INSTALLATION

### 4.1 Comment utiliser la boucle

**Pour détacher la boucle:** Appuyer sur le bouton rouge pour retirer les languettes de la boucle centrale (fig. 1).

**Pour accrocher la boucle:** Faire correspondre les languettes de la boucle centrale (fig. 2) et les insérer dans le logement de la boucle du harnais (Fig. 3). Un « clic » confirmera le verrouillage (fig. 4).

🔗 REMARQUE : pour accrocher la boucle insérer les deux languettes.

### 4.2 COMMENT AJUSTER LE HARNAIS

**Pour serrer le harnais:** Tirer la sangle d'ajustement de façon que le harnais soit serré et bien ajusté contre le corps de l'enfant. (Fig. 5).

🔗 REMARQUE : Vérifier qu'entre les sangles d'épaules et la partie supérieure des épaules se trouve un espace équivalent à 1 doigt (1 cm). S'assurer que l'enfant est à l'aise et protégé.

**Pour desserrer le harnais:** Appuyer sur le bouton de réglage et saisir simultanément les bretelles (ceintures pectorales) en bas, sous le rembourrage des protections pectorales et les tirer vers l'avant pour les desserrer (fig. 6).

**IMPORTANT :** Ne pas tirer sur les bretelles en saisissant le rembourrage de protections pectorales.

### 4.3 RÉGLAGE DE L'APPUIE-TÊTE

**IMPORTANT!** Un bon réglage de l'appuie-tête assure une protection maximale à l'enfant dans le siège-auto.

Lors de l'utilisation de la ceinture à 5 points, l'appuie-tête doit être réglé de façon que les bretelles soient à la même hauteur que les épaules de l'enfant (fig. 7).

**ATTENTION !** Les bretelles ne doivent pas être ajustées à une hauteur inférieure à celle des épaules de l'enfant ou au-dessus de ses oreilles. Lors de l'utilisation de la ceinture de sécurité à trois points du véhicule, l'appuie-tête doit être réglé de telle sorte qu'il y ait un espace équivalent à deux doigts entre l'appuie-tête et les épaules de l'enfant. Veiller à ce que la ceinture de sécurité pectorale, en passant par le « Passant pour la ceinture pectorale » sur le côté de l'appuie-tête, soit placée à la hauteur des épaules et non au niveau du cou de l'enfant (fig. 8).

**Pour lever l'appuie-tête :** tirer la sangle de réglage de l'appuie-tête vers le haut (fig. 9).

🔗 REMARQUE : Desserrer les bretelles d'épaules avant de régler l'appuie-tête (voir point 4.2 pour plus de détails).

## INSTALLATION DANS LE VÉHICULE

**Pour baisser l'appuie-tête :** tirer la sangle de réglage de l'appuie-tête vers le haut et appuyez sur l'appuie-tête (fig. 9).

### 4.4 RÉGLAGE DE L'INCLINAISON

Appuyer sur le levier de réglage situé sous la partie avant du siège où se trouve le siège-auto et, tout en le maintenant enfoncé, tirer ou pousser le siège vers l'avant ou l'arrière. Relâcher le levier dans la position désirée et s'assurer que le siège est bien bloqué. Le dispositif émettra un « clic » quand le verrouillage est en place (fig. 10).

**ATTENTION !** Le siège ne peut être incliné sur une position plus horizontale que si le siège-auto est installé dans le sens opposé au sens de la marche.

### 4.5 COMMENT FAIRE PIVOTER LE SIÈGE-AUTO

**Dans le sens opposé au sens de la marche (fig.11)** - Si le siège-auto est utilisé dans le sens contraire à la marche, pour des enfants d'une hauteur allant de 40 à 105 cm (de la naissance jusqu'à 4 ans environ  $\leq 18$  kg).

**Dans le sens de la marche (fig.12)** - Si le siège-auto est utilisé dans le sens de la marche, pour des enfants d'une hauteur allant de 76 à 150 cm (d'environ 15 mois à 12 ans).

**Transversalement par rapport au sens de la marche (fig.13)** - Cette position permet de placer et de retirer facilement l'enfant du siège-auto. Position interdite pendant la conduite.

Appuyer sur le bouton de rotation et faire pivoter le siège-auto dans la direction souhaitée (fig. 14 e fig. 15). Une fois la position souhaitée atteinte, le siège se bloque dans cette position. Un « clic » confirmera le verrouillage (fig. 16).

**IMPORTANT:** Avant de démarrer le véhicule, vérifier que le siège est verrouillé dans le sens de la marche ou dans le sens opposé au sens de la marche.

**AVERTISSEMENT !** L'utilisation du siège-auto dans le sens opposé à celui de la marche est obligatoire pour les enfants jusqu'à 15 mois et 76 cm. L'installation dans le sens opposé à celui de la marche reste la position la plus sûre, même une fois que cette limite est dépassée. Par conséquent, il est conseillé d'utiliser le siège-auto tourné vers l'arrière le plus longtemps possible.

### 4.6 COMMENT INSTALLER LE SYSTÈME ISOFIX

Si le véhicule n'est pas équipé de guides de fixation ISOFIX de série, introduire les guides fournis avec le siège-auto avec la fente tournée vers le haut, dans les deux points d'ancrage ISOFIX du véhicule (fig. 17a).

## INSTALLATION DANS LE VÉHICULE

 **CONSEIL** : Les points d'ancrage ISOFIX sont situés entre le siège et le dossier du siège du véhicule (fig. 17b).

### 4.6.1 INSTALLATION DU SYSTÈME ISOFIX

Appuyer sur les boutons ISOFIX présents sur les deux côtés du siège et étendre au maximum les connecteurs ISOFIX (fig. 18 e 19).

Introduire les deux connecteurs ISOFIX dans les guides prévus à cet effet : un « clic » distinctif confirmer a l'insertion et l'ancrage des connecteurs ISOFIX des deux côtés (fig. 20).

**ATTENTION !** Les connecteurs ISOFIX sont correctement fixés lorsque les boutons respectifs deviennent verts (fig. 1).

Pousser le siège-auto contre le dossier du siège du véhicule en exerçant une pression homogène des deux côtés. Secouer le siège-auto pour s'assurer qu'il est bien fixé et vérifier à nouveau que les boutons ISOFIX sont verts (fig. 22).

### 4.6.2 RETRAIT DU SYSTÈME ISOFIX

Pousser le siège-auto contre le dossier du siège du véhicule (fig. 23).

Appuyer simultanément sur les boutons de décrochage ISOFIX et retirez les connecteurs ISOFIX (fig. 24).

## 4.7 RÉGLAGE ET UTILISATION DE LA CEINTURE TOP TETHER

Saisir la ceinture Top Tether et, si nécessaire, l'étirer en appuyant sur le bouton spécifique de verrouillage. Étendre la ceinture à la longueur désirée (fig. 25).

Fixer le dispositif d'ancrage « Top Tether » au point indiqué dans le manuel d'utilisation du véhicule (Fig. 26, 27). Vérifier la présence de cette icône à l'intérieur de l'habitacle: 

Tendre la ceinture Top Tether, tirer la ceinture desserrée du côté de l'extrémité libre jusqu'à ce qu'elle soit suffisamment tendue. Un indicateur spécifique sur le bouton de réglage, passant au vert, indique la bonne tension de la ceinture (fig. 28).

Vérifier que la ceinture Top Tether est bien accrochée.

### **DANS LE SENS DE LA MARCHÉ (enfants entre 76 et 105 cm) ISOFIX + Top Tether**

- Fixer la ceinture Top Tether à l'appuie-tête du siège du véhicule à l'aide de la bande en velcro, comme l'indique la figure 29a, 29b, 29c.
- Accrocher la langue dans insérer dans le logement de la boucle de la ceinture Top Tether (fig. 30a, fig.30b). Un « clic » confirmera le verrouillage.
- Saisir la ceinture Top Tether et, si nécessaire, l'étirer en appuyant sur le bouton spécifique de verrouillage. Étendre la ceinture à la longueur désirée (fig. 25).
- Fixer le dispositif d'ancrage « Top Tether » au point indiqué dans le manuel

## INSTALLATION DANS LE VÉHICULE

d'utilisation du véhicule (fig. 27).

- Tendre la ceinture Top Tether, tirer la ceinture desserrée du côté de l'extrémité libre jusqu'à ce qu'elle soit suffisamment tendue. Un indicateur spécifique sur le bouton de réglage, passant au vert, indique la bonne tension de la ceinture (fig. 28). Vérifier que la ceinture Top Tether est bien accrochée.
- Presser le bouton rouge sur la boucle de la ceinture Top Tether pour décrocher la ceinture Top Tether et pouvoir tourner l'assise vers la portière du véhicule. Une alarme sonore émettant un « bip » continu indiquera que la ceinture Top Tether n'est pas accrochée (fig 31a, fig.31b).
- L'alarme sonore "bip" retentit pendant 3 minutes.
- Après avoir placé ou retiré l'enfant du siège-auto, tourner l'assise dans le sens contraire à la marche (installation pour des enfants entre 40 et 105 cm) ou dans le sens de la marche (installation pour des enfants de 76 à 105 cm) et fixer la boucle Top Tether. L'alarme sonore se désactivera alors.
- Le fonctionnement de la ceinture Top Tether est garanti même sans l'utilisation de la pile, mais il est recommandé d'introduire la pile pour permettre le contrôle sonore de la bonne installation du siège-auto.

**ATTENTION** : lors de l'installation du siège-auto avec des enfants entre 40 et 105 cm ou entre 76 et 105 cm, avant de mettre en marche le véhicule, vérifier que la ceinture Top Tether est bien accrochée.

### 4.8 RETRAIT ET INSTALLATION DU HARNAIS

Relâcher complètement les bretelles, consulter le paragraphe « 4.2 Comment ajuster le harnais ». Tirer la poignée située sur l'appuie-tête. En la maintenant dans cette position, soulever ou baisser l'appuie-tête et le régler en fonction de la taille de l'enfant (fig. 9). Presser le bouton rouge sur la boucle centrale pour décrocher les bretelles (fig. 1).

Décrocher les boutons-pression situés sur les côtés de la housse du dossier et placer les bretelles à l'arrière de la housse. Placer les pointes de la boucle sur les côtés de l'assise, dans la partie inférieure. Placer correctement la housse du dossier et accrocher les boutons-pression. Retirer le rembourrage de protection de la boucle et le conserver en lieu sûr ou le placer derrière la housse du dossier, avec les ceintures pectorales.

Soulever la housse de revêtement de l'assise puis le rembourrage interne en les extrayant du dispositif de réglage du harnais. Faire très attention et tirer délicatement. Extraire le groupe de la boucle vers l'intérieur de la boutonnière de la housse et de la boutonnière du rembourrage. Ouvrir ensuite le couvercle du compartiment de rangement et y placer la boucle. Refermer le couvercle. Bien remettre en place le rembourrage interne de l'assise. Remettre correctement en place la housse de l'assise,

## INSTALLATION DANS LE VÉHICULE

en adaptant le tissu autour du dispositif de réglage du harnais. Bien remettre en place la housse le long du bord externe du siège-auto (fig.35/ fig.41).

### 4.9 UTILISATION DU RÉDUCTEUR POUR LES PREMIERS MOIS

Le réducteur d'assise est conçu pour l'utilisation avec des nouveaux-nés, afin de leur garantir une stabilité et un confort supérieurs et de permettre une position plus couchée, évitant ainsi que leur tête ne tombe en avant.

Le réducteur complet doit être utilisé jusqu'à ce que l'enfant atteigne 75 cm (fig. 42a).

### 5.1 ORIENTATION DANS LA DIRECTION OPPOSÉE AU SENS DE LA MARCHÉ (Enfants entre 40 et 105 cm, ISOFIX + Top Tether + harnais)

**ATTENTION!** L'installation du siège-auto dos à la route est obligatoire tant que l'enfant n'a pas atteint l'âge de 15 mois. L'installation dans le sens opposé à celui de la marche reste la position la plus sûre, même une fois que cette limite est dépassée.

Par conséquent, il est conseillé d'utiliser le siège-auto tourné vers l'arrière le plus longtemps possible.



**Ne pas installer le siège-auto sur le siège passager équipé d'airbags actifs: cela peut provoquer de GRAVES BLESSURES, VOIRE MÊME MORTELLES.**

Vérifiez que le siège-auto soit entièrement incliné avant de le faire pivoter dans le sens dos à la route.

Faire pivoter le siège-auto jusqu'à ce qu'il soit orienté dans le sens opposé au sens de la marche, puis incliner le siège dans la position la plus horizontale. Positionner le siège de manière à l'orienter dans le sens opposé au sens de la marche (fig. 43, 44 e 45).

**Utiliser le réducteur jusqu'à ce que l'enfant atteigne 75 cm.**

Fixer les connecteurs ISOFIX (cfr. par. 4.6) (fig. 46).

Vérifiez que les indicateurs d'ancrage ISOFIX sont de couleur verte sur les deux côtés. Pousser le siège-auto contre le siège du véhicule ; s'assurer que les deux connecteurs ISOFIX sont étendus dans la même position. Secouer le siège-auto pour s'assurer qu'il est correctement fixé et vérifier à nouveau que les boutons ISOFIX sont verts.

Saisir la ceinture Top Tether et, si nécessaire, l'étirer en appuyant sur le bouton spécifique de verrouillage. Étendre la ceinture à la longueur désirée (cfr. par. 4.7).

Introduire la ceinture Top Tether dans l'une des fentes de guidage "A" à la hauteur des épaules (fig. 47). Fixer le dispositif Top Tether au point d'ancrage spécifique sur le véhicule, portant le symbole : 

Tendre la sangle du dispositif Top Tether jusqu'à ce que l'indicateur devienne vert. La

## INSTALLATION DANS LE VÉHICULE

sangle Top Tether doit passer au-dessus du dossier du siège du véhicule, mais jamais au-dessus de l'appuie-tête. Le cas échéant, soulever ou retirer l'appuie-tête du siège.

🔧 **REMARQUES** : avant l'utilisation, vérifier que les connecteurs ISOFIX sont correctement accrochés des deux côtés : en tirant le siège-auto, ils ne doivent pas se décrocher.

**ATTENTION**: Avant de démarrer la voiture, faites pivoter le siège-auto dans les deux sens pour vérifier que le mécanisme de rotation est bloqué.

Placer l'enfant dans le siège-auto. Régler l'appuie-tête à la hauteur appropriée, positionner correctement le harnais et fixer la boucle, puis serrer le harnais (fig. 48).

### Pour la sécurité de l'enfant, avant chaque voyage, vérifiez que :

- Les deux connecteurs ISOFIX sont fixés dans les points appropriés et les deux indicateurs sont verts ;
- Le siège-auto est correctement installé à bord du véhicule ;
- La ceinture Top Tether est bien tendue et adhère parfaitement au dossier du siège-auto ; l'indicateur indiquant la bonne tension doit être vert ;
- Le harnais du siège-auto est bien ajusté au corps de l'enfant sans le serrer. Il doit y avoir un espace équivalant à 1 doigt entre les bretelles et la partie supérieure des épaules (1 cm) ;
- Les bretelles sont positionnées à la bonne hauteur et ne sont pas torsadées ;
- Les protections pectorales sont à la même hauteur que les épaules de l'enfant ;
- Les pointes de la boucle centrale sont correctement fixées.

### 5.2 INSTALLATION DANS LE SENS DE LA MARCHÉ (Enfants entre 76 et 105 cm, ISOFIX + Top Tether + harnais)

**AVERTISSEMENT** ! L'utilisation du siège-auto dans le sens opposé à celui de la marche est obligatoire pour les enfants jusqu'à 15 mois et 76 cm. L'installation dans le sens opposé à celui de la marche reste la position la plus sûre, même une fois que cette limite est dépassée. Par conséquent, il est conseillé d'utiliser le siège-auto tourné vers l'arrière le plus longtemps possible.

Faire pivoter le siège dans le sens de la marche. Positionner le siège de manière à l'orienter dans le sens de la marche (fig. 49 e 50). Veillez à ce qu'il soit correctement bloqué. Fixer les connecteurs ISOFIX (fig. 51) (cfr. par. 4.6).

Vérifiez que les indicateurs d'ancrage ISOFIX sont de couleur verte sur les deux côtés. Pousser le siège-auto contre le siège du véhicule ; s'assurer que les deux connecteurs ISOFIX sont étendus dans la même position. Secouer le siège-auto pour s'assurer qu'il



## INSTALLATION DANS LE VÉHICULE

est correctement fixé et vérifier à nouveau que les boutons ISOFIX sont verts.

Saisir la ceinture Top Tether et, si nécessaire, l'étirer en appuyant sur le bouton spécifique de verrouillage. Étendre la ceinture à la longueur désirée (fig. 52).

Fixer le dispositif Top Tether au point d'ancrage spécifique sur le véhicule, portant le symbole (fig. 53) : 

Tendre la sangle du dispositif Top Tether jusqu'à ce que l'indicateur devienne vert. La sangle Top Tether doit passer au-dessus du dossier du siège du véhicule, mais jamais au-dessus de l'appuie-tête. Le cas échéant, soulever ou retirer l'appuie-tête du siège (fig. 54).

 **REMARQUES** : avant l'utilisation, vérifier que les connecteurs ISOFIX sont correctement accrochés des deux côtés : en tirant le siège-auto, ils ne doivent pas se décrocher.

**ATTENTION**: Avant de démarrer la voiture, faites pivoter le siège-auto dans les deux sens pour vérifier que le mécanisme de rotation est bloqué.

Placer l'enfant dans le siège-auto. Bien régler l'appuie-tête, positionner correctement le harnais et ancrer la boucle, puis serrer le harnais (fig. 55).

### 5.3 RETIRER LE SIÈGE-AUTO DU VÉHICULE

Desserrer la sangle du Top Tether pour réduire la tension de fixation (fig. 54). Décrocher le mousqueton d'ancrage de la sangle. Appuyer simultanément sur les boutons de décrochage ISOFIX et retirez les connecteurs ISOFIX (fig. 56). Retirer le siège-auto du véhicule.

### 5.4 INSTALLATION DANS LE SENS DE LA MARCHÉ (Enfants entre 100 et 150 cm, Ceinture de sécurité à 3 points ou ISOFIX + ceinture de sécurité à 3 points)

Il est conseillé d'utiliser la ceinture à 5 points aussi longtemps que possible. Lorsque l'enfant grandit et atteint une hauteur de 100 cm, le siège-auto doit être transformé pour l'utilisation avec des enfants d'une hauteur comprise entre 100 et 150 cm. Dans cette configuration, il est impératif de retirer la ceinture à 5 points (harnais) fournie de série avec le siège-auto.

Retirer le harnais. Faire pivoter le siège dans le sens de la marche. Positionner le siège de manière à l'orienter dans le sens de la marche (fig. 57 e 58). Veillez à ce qu'il soit correctement bloqué. Fixer les connecteurs ISOFIX.

**Si le siège du véhicule n'est pas équipé du système d'ancrage ISOFIX, seule la ceinture de sécurité 3 points peut être utilisée pour le montage.**

## INSTALLATION DANS LE VÉHICULE

**Mode A - INSTALLATION AVEC CEINTURE DE SÉCURITÉ À 3 POINTS ASSOCIÉE AUX CONNECTEURS ISOFIX**

Fixer les connecteurs ISOFIX (cfr. par. 4.6.1).

L'indicateur deviendra vert, signalant ainsi que le produit est accroché (fig. 59).

Secouer le siège-auto pour s'assurer qu'il est correctement fixé. Scuotere il seggiolino auto per accertarsi che sia correttamente agganciato.

Pousser le siège-auto contre le siège du véhicule; s'assurer que les deux connecteurs ISOFIX sont étendus dans la même position. Il ne doit y avoir aucun espace entre le dossier du siège de la voiture et le siège-auto.

Installer l'enfant dans le siège-auto. Régler l'appuie-tête à la hauteur appropriée.

Tirer la ceinture de sécurité du véhicule et, en la faisant passer devant l'enfant, accrocher la boucle de la ceinture de sécurité du véhicule. Insérer ensuite la pointe dans la boucle (fig. 60). Un clic confirmera l'insertion.

**ATTENTION !** La boucle de la ceinture de sécurité du véhicule ne doit pas être positionnée dans le passant inférieur de passage de la ceinture abdominale.

Introduire la ceinture pectorale et la ceinture abdominale dans le passant inférieure, situé sur le côté, près de la boucle de fixation de la ceinture de sécurité du véhicule (fig. 61).

Insérer la ceinture abdominale du côté opposé du siège-auto, dans le passant de ceinture abdominale (fig. 62).

**ATTENTION !** La ceinture abdominale doit passer le plus bas possible audessus du bassin de l'enfant.

Introduire la ceinture pectorale dans la boucle du passant de la ceinture, en s'assurant qu'elle n'est pas torsadée (fig. 63).

**Mode B - INSTALLATION AVEC CEINTURE DE SÉCURITÉ À 3 POINTS**

Appuyer sur les boutons de décrochage ISOFIX et retirez les connecteurs ISOFIX (fig.64)

Positionnez le siège-auto sur le siège de la voiture.

Pousser le siège-auto contre le dossier du siège. Il ne doit y avoir aucun espace entre le dossier du siège de la voiture et le siège-auto (fig. 65).

Installer l'enfant dans le siège-auto. Régler l'appuie-tête à la hauteur appropriée.

Tirer la ceinture de sécurité du véhicule et, en la faisant passer devant l'enfant, accrocher la boucle de la ceinture de sécurité du véhicule. Insérer ensuite la pointe dans la boucle (fig. 66). Un clic confirmera l'insertion.

**ATTENTION !** La boucle de la ceinture de sécurité du véhicule ne doit pas être positionnée dans le passant inférieur de passage de la ceinture abdominale.

## INSTALLATION DANS LE VÉHICULE

Introduire la ceinture pectorale et la ceinture abdominale dans le passant inférieure, situé sur le côté, près de la boucle de fixation de la ceinture de sécurité du véhicule (fig. 67).

Insérer la ceinture abdominale du côté opposé du siège-auto, dans le passant de ceinture abdominale (fig. 68).

**ATTENTION !** La ceinture abdominale doit passer le plus bas possible audessus du bassin de l'enfant.

Introduire la ceinture pectorale dans la boucle du passant de la ceinture, en s'assurant qu'elle n'est pas torsadée (fig. 69).

### **For the safety of the child, check before every journey that:**

- Both ISOFIX connectors are hooked into the appropriate anchoring points, and both indicators are green;
- The car seat is firmly installed on the car;
- The lap belt is inserted into the respective "lap belt guide" loops placed on the two sides of the car seat;
- The diagonal belt, on the buckle side of the vehicle's seat belt, is correctly inserted into the lap belt guide loop;
- The diagonal belt is inserted into the upper diagonal belt guide loop of the headrest from the belt retractor side;
- The buckle is properly fastened and the belt is not twisted.

## 6. INSTALLATION DU KID-PAD

Le KID PAD est un dispositif à installer TOUJOURS sur la ceinture de sécurité diagonale pour assurer une protection adéquate en cas de choc.

Placer la ceinture diagonale sous les deux Velcro du KID-PAD (fig. 70), refermer le KIDPAD sur lui-même (fig. 71) en veillant à ce que la partie façonnée soit positionnée entre le menton et la poitrine de l'enfant (fig. 72).

**AVERTISSEMENT!** Le KID PAD doit TOUJOURS être utilisé.

## 7. ENTRETIEN ET NETTOYAGE

La housse peut être enlevée et lavée. Respecter les instructions figurant sur son étiquette de lavage.

**Pour enlever la housse :** retirer d'abord le harnais, puis la housse (fig. 73, 75).

**Pour remettre en place la housse,** suivre les étapes d'enlèvement de l'élément dans l'ordre inverse.

**ATTENTION !** Ne pas utiliser le siège-auto sans que la housse n'ait été correctement remise en place.

**ATTENTION !** Ne jamais utiliser le siège-auto si la ceinture à 5 points, dans le groupe 40 – 105 cm, n'est pas montée et fixée sur le siège-auto.

**IMPORTANT :** s'assurer que les sangles du harnais ne sont pas torsadées.

## 8. SÉCURITÉ DES PARTIES ÉLECTRIQUES (boucle Top Tether avec alarme):

### AVERTISSEMENT

- **ATTENTION:** La substitution des piles doit toujours être effectuée par un adulte.
- **ATTENTION:** Les piles peuvent perdre de l'acide ou même exploser si vous les jetez dans le feu.
- **ATTENTION:** Jetez immédiatement les piles qui perdent des liquides : elles peuvent provoquer des brûlures cutanées et autres lésions corporelles.
- **ATTENTION:** Ne pas recharger les piles non rechargeables: risque d'explosion.
- **ATTENTION:** Ne pas laisser le produit sous la pluie ; les infiltrations d'eau endommagent les circuits électroniques.
- **ATTENTION:** Utilisez seulement des piles équivalentes à celles indiquées dans cette notice.
- **ATTENTION:** Les piles doivent être insérées en respectant la bonne polarité.
- **ATTENTION:** Les batteries épuisées doivent être retirées de la console musicale.
- **ATTENTION:** Ne jamais mettre en court-circuit les terminaux des piles.
- **ATTENTION:** Enlevez les piles, si vous n'utilisez pas le produit pour une longue période.
- **ATTENTION:** Utiliser des piles égales ou équivalentes au type recommandé pour le fonctionnement de ce produit (LITHIUM - CR1620 - 3V).
- **ATTENTION:** Nous déconseillons l'utilisation de piles rechargeables qui pourraient altérer les fonctionnalités du produit.
- **ATTENTION:** Les piles rechargeables doivent être rechargées impérativement sous la supervision d'un adulte.
- **ATTENTION:** Les piles rechargeables doivent être enlevées du produit pour pouvoir être rechargées.
- **ATTENTION:** Enlever les piles du produit avant de le jeter à la poubelle.
- **ATTENTION:** Ne pas laisser les piles ou tout autre accessoire à portée de main des bébés.

### OÙ JETER LE PRODUIT EN FIN DE VIE (déchets électriques et électroniques) (Applicable dans tous les pays de l'Union Européenne et dans les pays ayant un système de tri sélectif)

Le symbole apparaissant sur le produit ou sur la documentation indique que ce produit ne doit pas être jeté avec les autres déchets domestiques lorsqu'il est en fin de vie.

Pour éviter d'éventuels dommages à l'environnement ou à la santé que causerait un mauvais traitement des déchets, nous invitons l'utilisateur à séparer ce produit des

## PILES

autres types de déchets et à le recycler de manière responsable afin de favoriser la réutilisation de ces composantes matérielles.

Les utilisateurs domestiques sont invités à contacter le revendeur chez qui ils ont acheté le produit, ou le bureau local préposé aux informations relatives au tri sélectif et au recyclage pour ce type de produit.

Ce produit ne doit pas être jeté avec d'autres déchets commerciaux. En cas de traitement non conforme des déchets, des sanctions administratives et pécuniaires sont prévues, conformément au Décret Législatif en vigueur.



### SUBSTITUTION DES PILES:

Pour remplacer les piles, dévisser la vis de sécurité sur le couvercle avec un tournevis cruciforme, introduire les piles en respectant la polarité.

Refermer le couvercle et visser les vis de sécurité pour éviter toute ouverture.

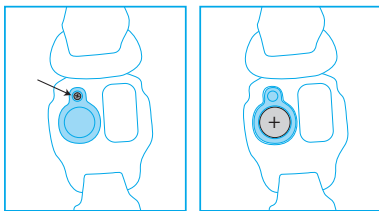

### PILES:

- 1 pile modèle LITHIUM - CR1620 - 3V.
- Nous vous conseillons de ne pas utiliser de piles rechargeables pour ce produit.

### UTILISATION DES PILES:

- Introduisez toujours les piles en respectant la polarité.
- Les piles peuvent être facilement avalées par les enfants en bas âge avec des conséquences graves.
- Si vous pensez qu'une pile a été avalée, consultez tout de suite votre médecin.
- Les bornes d'alimentation ne doivent pas être court-circuitées.
- Ne pas jeter les piles déchargées dans la poubelle. Jetez-les dans les points de récolte prévus à cet effet.

## GARANTIE CONVENTIONNELLE

Le contenu indiqué ci-dessous entrera en vigueur à partir du 01.01.2005 et substitue à tout titre et entièrement tout message antérieur concernant la garantie Foppa Pedretti S.p.A.

### GARANTIE CONVENTIONNELLE

**Foppa Pedretti S.p.A.** ayant siège à Grumello del Monte (Italie) via Volta 11, garantit directement au consommateur ce produit, neuf de fabrication et sans défauts de matériaux, de projet et de fabrication et qu'il est conforme aux caractéristiques qu'elle déclare.

La présente garantie conventionnelle est valable dans tous les pays membres de l'union européenne, elle n'exclut ni ne limite les droits du consommateur conformément aux normes impératives en vigueur en ce qui concerne le vendeur du Produit.

Pour bénéficier de cette garantie conventionnelle, **le Consommateur devra ramener le Produit défectueux au vendeur**, en lui présentant la preuve de l'achat du produit sur lequel il résulte d'une façon lisible l'adresse du vendeur, la date de l'achat du produit, tampon et signature du vendeur et l'indication du produit même ou dans l'alternative, le ticket de caisse, non modifié sur lequel résultent clairement les mêmes informations.

La garantie conventionnelle a une validité de douze (12) mois à partir de la date de l'achat du produit. Pendant cette période Foppa Pedretti S.p.A. réparera ou substituera, selon son jugement, le produit défectueux. La garantie conventionnelle est accordée à l'acheteur final du produit (consommateur) et n'exclut ni ne limite les droits impératifs du consommateur même, comme prévus par la loi et/ou les droits que le consommateur peut vanter contre le vendeur/revendeur du produit.

### EXCLUSIONS DE LA GARANTIE CONVENTIONNELLE.

La garantie conventionnelle exclut les dommages apportés au produit quand les causes sont les suivantes : usage non conforme aux dispositions contenues sur le feuillet d'instructions d'utilisation et montage, chocs et chutes, exposition du produit à l'humidité ou à des conditions thermiques ou ambiants extrêmes ou changement brusque de ces conditions, corrosions, oxydation, modifications ou réparations du produit non autorisées, réparations avec l'utilisation de pièces de rechange non autorisées, usage impropre, mauvais ou manque d'entretien, entretien impropre par rapport à ce qui est indiqué sur le feuillet d'instructions d'utilisation et montage, montage incorrect, accidents, action de nourriture ou de boisson, action de produits chimiques, causes de force majeure.

**Dans tous les cas Foppa Pedretti S.p.A. décline toute responsabilité quant aux dommages aux personnes et aux choses divers au produit, quand ces dommages ont pour cause la négligence des dispositions, recommandations et avertissements contenus dans le manuel ou dans l'alternative sur le feuillet d'instructions utilisation et montage qui accompagne chaque Produit destiné au propriétaire utilisateur (comme par exemple dans le cas des lits d'enfant: "Surveillez constamment l'enfant. Contrôler que les draps et les couvertures ne couvrent pas la tête de l'enfant...").**

**Foppa Pedretti S.p.A. décline en outre toute responsabilité quant aux dommages aux personnes et aux choses quand la rupture de ses produits est causée par la détérioration des composants du Produit sujets à l'usure.** Sont considérés comme composants sujets à l'usure tous les composants en matière plastique.

|                                                                                                                     |         |
|---------------------------------------------------------------------------------------------------------------------|---------|
| 1. Advertencias                                                                                                     | PAG 81  |
| 2. Limitaciones y requisitos para el uso relativos al producto y al asiento del automóvil                           | PAG 87  |
| 3. Componentes                                                                                                      | PAG 89  |
| 4.1 Cómo utilizar la hebilla                                                                                        | PAG 90  |
| 4.2 Cómo regular el arnés                                                                                           | PAG 90  |
| 4.3 Regular el apoyacabezas                                                                                         | PAG 90  |
| 4.4 Regulación de la reclinación                                                                                    | PAG 91  |
| 4.5 Cómo girar el asiento                                                                                           | PAG 91  |
| 4.6 Cómo instalar el sistema ISOFIX                                                                                 | PAG 91  |
| 4.6.2 Desinstalación del sistema ISOFIX                                                                             | PAG 92  |
| 4.7 Regulación y uso de la correa Top Tether                                                                        | PAG 92  |
| 4.8 Instalación y desinstalación del arnés                                                                          | PAG 93  |
| 4.9 Uso del adaptador primeros meses                                                                                | PAG 94  |
| 5.1 Orientación en dirección opuesta al sentido de la marcha (niños entre 40 y 105 cm, ISOFIX + Top Tether + arnés) | PAG 94  |
| 5.2 Instalación en la dirección de la marcha (niños entre 76 y 105 cm, ISOFIX + Top Tether + arnés)                 | PAG 95  |
| 5.3 Retirada de la silla de coche del vehículo                                                                      | PAG 96  |
| 5.4 Instalación en la dirección de la marcha (niños entre 100 y 150 cm)                                             | PAG 96  |
| 6. Instalación del KID PAD                                                                                          | PAG 98  |
| 7. Mantenimiento y limpieza                                                                                         | PAG 99  |
| 8. Seguridad de las partes eléctricas (hebilla Top Tether con alarma)                                               | PAG 100 |
| Correcta eliminación del producto (residuos eléctricos y electrónicos)                                              | PAG 100 |
| Sustitución de las pilas                                                                                            | PAG 101 |
| Pilas                                                                                                               | PAG 101 |
| Garantía convencional                                                                                               | PAG 102 |



## ADVERTENCIAS

### 1. ATENCIÓN:

- Antes de utilizar el dispositivo se recomienda una lectura atenta de las instrucciones de uso, a las que habrá que atenerse estrictamente para conseguir los máximos niveles de seguridad del producto.
- Conserve las instrucciones de uso con cuidado para futuras referencias. Las instrucciones de uso pueden guardarse en el correspondiente compartimiento de la silla de coche durante el periodo de uso.
- La inobservancia de las instrucciones de instalación de la silla de coche podría causar riesgos a su niño.
- No utilice la silla de coche en el asiento del copiloto si el airbag frontal está activado, ya que puede ser peligroso. Dicho riesgo no se aplica a los denominados airbags laterales.
- ¡ADVERTENCIA! Desactive el airbag del pasajero si el niño se encuentra en el asiento delantero en sentido contrario a la marcha.
- Esta silla de coche está homologada según el reglamento ECE R129/03 para el transporte de niños con una altura comprendida entre 40 y 150 cm, puede instalarse:
  - En la dirección opuesta al sentido de la marcha (niños con una altura de 40 a 105 cm), con anclaje ISOFIX + Top Tether.
  - En la dirección del sentido de la marcha (niños con una altura de 76 a 105 cm), con anclaje ISOFIX + Top Tether.
  - En la dirección del sentido de la marcha (niños con altura de 100 a 150 cm), con anclaje ISOFIX + cinturón de seguridad de 3 puntos del vehículo o solo cinturón de 3 puntos del vehículo.
- ¡ADVERTENCIA! No instale la silla de auto en la dirección de marcha mientras el niño no haya cumplido los 15 meses de edad. La silla de auto puede instalarse en la dirección de marcha a partir de 76 cm.
- ADVERTENCIA: Este es un sistema avanzado de retención infantil "i-Size". Está homologado, conforme a la normativa n.º 129, para ser utilizado en asientos de vehículos "compatibles con los sistemas i-Size", según lo indica el fabricante del vehículo en el correspondiente manual de usuario. En caso de duda, consulta con el fabricante del sistema de retención o con el vendedor.
- ADVERTENCIA: Este es un sistema avanzado de retención infantil clasificado como elevador i-Size. Está homologado, conforme a la normativa n.º 129, para ser utilizado en asientos de vehículos "compatibles con los sistemas i-Size", según lo indica el fabricante del vehículo en el manual de usuario. En caso de duda, consulta con el fabricante del sistema de retención o con el vendedor.

## ADVERTENCIAS

- **ADVERTENCIA:** NUNCA deje al niño sin vigilancia: usted es el responsable de su seguridad.
- **ADVERTENCIA:** La instalación debe ser realizada por una persona adulta.
- **ADVERTENCIA:** Es importante instalar correctamente la sillita de coche para garantizar la seguridad de su hijo. Una instalación incorrecta puede poner en peligro la seguridad del niño.
- **ADVERTENCIA:** Asegúrese siempre de que las personas que usen el producto, aunque sea de vez en cuando (por ejemplo los abuelos), hayan leído las instrucciones de uso o hayan recibido explicaciones sobre el montaje y el uso correctos del producto por parte de una persona que haya leído las instrucciones.
- **ADVERTENCIA:** Tenga siempre este manual a disposición, conservándolo junto al producto.
- **ADVERTENCIA:** Si tuviera dudas sobre la instalación y el uso correcto de la sillita, póngase en contacto con el fabricante del dispositivo de sujeción para niños.

### ANTES DE EMPEZAR

- **ADVERTENCIA:** No instale la sillita para coche en asientos dirigidos hacia la parte trasera del vehículo o en asientos orientados lateralmente.
- **ADVERTENCIA:** Antes de instalar la sillita, compruebe que el asiento del pasajero utilizado tenga el respaldo bloqueado en posición vertical.
- **ADVERTENCIA:** No use la sillita en casa como si fuera una silla normal. Ha sido diseñada para ser utilizada en el coche.
- **ADVERTENCIA:** Asegúrese de que los equipajes u otros objetos que potencialmente puedan producir contusiones o heridas al pasajero de la sillita de producirse impacto, estén bien fijados.

### CUANDO UTILICE LA SILLITA

- **ADVERTENCIA:** Los elementos rígidos y las piezas de material plástico del dispositivo de sujeción para niños deben colocarse e instalarse de tal manera que, en condiciones de uso normal, no puedan bloquearse debajo de un asiento móvil o en la puerta del vehículo.
- **ADVERTENCIA:** Utilice el dispositivo de bloqueo de la apertura de las puertas desde el interior, si el vehículo dispone del mismo. Es ideal para impedir al niño abrir la puerta.
- **ADVERTENCIA:** Cuando realice un largo viaje, haga varias paradas para que el niño pueda relajarse y airearse.
- **ADVERTENCIA:** No deje al niño sin vigilancia en un dispositivo de sujeción para niños.

## ADVERTENCIAS

- **ADVERTENCIA:** La sillita para coche siempre se debe fijar en el asiento del vehículo, aunque no se utilice.
- **ADVERTENCIA:** Después del montaje, asegúrese de que la sillita esté bien fijada en el asiento del coche y de que no oscile. Si el cinturón del vehículo se ha aflojado, vuelva a colocar e instalar la sillita.
- **ADVERTENCIA:** No utilice el dispositivo de sujeción para niños sin la funda.
- **ADVERTENCIA:** No sustituya la funda con una funda diferente a la aconsejada por el fabricante, ya que influye directamente en el funcionamiento del dispositivo de sujeción.
- **IMPORTANTE:** Durante largos viajes, realice pausas con intervalos de tiempo regulares y compruebe que la sillita esté instalada de manera correcta y que los cinturones no se hayan aflojado.
- **ADVERTENCIA:** En caso de emergencia, es importante desenganchar la hebilla rápidamente para dejar libre al niño. La hebilla es de apertura fácil y nunca debe taparse. Enseñe al niño que no debe jugar con la hebilla.
- **ADVERTENCIA:** No coloque debajo de la sillita, entre ella y el asiento, tejidos (por ejemplo una toalla o un cojín) ya que en caso de accidente podría influir en la seguridad del producto.
- **ADVERTENCIA:** En invierno, no ponga al niño en la sillita con ropa demasiado voluminosa. La ropa demasiado voluminosa puede influir en la regulación incorrecta del cinturón de seguridad. De producirse un accidente, el cinturón de seguridad podría no sujetar correctamente al niño.
- **ADVERTENCIA:** Los componentes metálicos y de plástico se sobrecalientan si se someten a temperaturas elevadas y, por tanto, se aconseja cubrir la silla de coche si se deja el coche aparcado al sol.
- **ADVERTENCIA:** Asegúrese de que los objetos móviles, como el equipaje o libros en el interior del vehículo, estén bien fijados. Pueden provocar lesiones y heridas si se produjera un accidente
- **ADVERTENCIA:** No coloque el equipaje en la bandeja trasera sin asegurarlo: en caso de accidente, podría causar graves daños a los pasajeros.
- **ADVERTENCIA:** Asegurase que todos los dispositivos de bloqueo estén correctamente enganchados antes del uso.
- **ADVERTENCIA:** No utilizar piezas de repuesto o accesorios no suministrados o aprobados por el fabricante, dado que podrían hacer que el producto sea poco seguro.
- Como consecuencia de un accidente, la silla podría dejar de cumplir con los requisitos de seguridad debido a los daños sufridos, aunque no sean inmediatamente visibles y,

## ADVERTENCIAS

- por tanto, se recomienda cambiarla. El fabricante es el único que puede garantizar la conformidad con los requisitos de seguridad, siempre que se trate de un producto original.
- No manipule el producto para evitar que la seguridad general del dispositivo se pueda ver afectada.
  - Se recomienda no quitar los logotipos/las etiquetas del producto para evitar que se dañe el revestimiento.
  - Utilice la silla de coche incluso en caso de trayectos cortos, ya que es durante este tipo de viajes cuando se producen la mayoría de los accidentes.
  - Antes de comprar el producto, compruebe que la silla sea compatible con su coche.
  - Se aconseja hacer descansos durante los viajes largos para que el niño pueda descansar un poco.
  - Dé un buen ejemplo en primera persona y póngase siempre el cinturón de seguridad.
  - Pídale al niño que no juegue nunca con la hebilla del arnés..

### CINTURÓN DE SEGURIDAD

- **ADVERTENCIA:** No use NUNCA puntos de anclaje diferentes de los descritos en las instrucciones.
- **ADVERTENCIA:** Asegúrese de que el arnés de la sillita para coche esté correctamente regulado para su hijo. El arnés debe estar bien ajustado: el espacio entre el cinturón y el pecho del niño no debe ser superior al grosor de dos dedos. El cinturón abdominal del arnés debe estar en la posición más baja posible para sujetar de manera adecuada la cadera del niño.
- **ADVERTENCIA:** Asegúrese de que todos los pasajeros se pongan los cinturones de seguridad; en caso de accidente, una persona sin cinturón de seguridad podría golpearse contra la sillita debido al impacto.
- **ADVERTENCIA:** No use un sistema de paso de cinturones diferente del indicado en el manual.
- **ADVERTENCIA:** El niño debe estar bien asegurado cuando se acomode en la sillita, aunque se trate de viajes cortos.

### EXPOSICIÓN A LA LUZ SOLAR / DÍAS DE CALOR

- **ADVERTENCIA:** No deje NUNCA al niño en la sillita, mientras el coche esté aparcado, especialmente si está expuesto a la luz directa del sol o en un día de mucho calor.
- **ADVERTENCIA:** No deje NUNCA la sillita de coche bajo el sol durante horas, ya que esto podría ser peligroso para su hijo. Las partes de metal y las partes de plástico podrían calentarse. El tejido podría descolorarse. Cubra con una tela la sillita si el coche está aparcado a pleno sol.

## ADVERTENCIAS

### SILLITAS DE SEGUNDA MANO o SILLITAS ESTROPEADAS

- **ADVERTENCIA:** No compre NUNCA una sillita para el coche de segunda mano. Podría tener daños o roturas por dentro que no se ven.
- **MPORTANTE:** La garantía del fabricante está dirigida exclusivamente al primer usuario del producto y asociada al propietario de la primera adquisición.
- **ADVERTENCIA:** Su la sillita para coche o los cinturones de seguridad del vehículo presentan daños o señales de desgaste por el uso, deben ser sustituidos.
- **ADVERTENCIA:** Hay que sustituir la sillita para coche si ha sufrido un esfuerzo violento debido a un accidente que podría haber provocado una rotura interna imperceptible a la vista, o en caso de desgaste.
- La empresa FOPPAPEDRETTI declina toda responsabilidad por el uso indebido del producto y por cualquier uso diferente a estas instrucciones.

### AVISO IMPORTANTE

#### Desde 40 cm hasta 105 cm (i-Size ISOFIX Universal)

- Este es un sistema avanzado de retención infantil "i-Size". Homologado conforme al reglamento N.º 129/03, para ser utilizado dentro de vehículos en asientos "compatibles con los sistemas i-Size", según lo indique el fabricante del vehículo en el manual del mismo. "Circle i-Size" puede instalarse en todos los asientos del automóvil homologados i-Size y en todos los asientos del automóvil homologados ISOFIX. En caso de duda, consulta con el fabricante del sistema de retención o con el vendedor.
- Desde 40 cm hasta 105 cm, la instalación debe hacerse en asientos provistos de Sistema Isofix y Top Tether.

#### Desde 100 cm hasta 150 cm (i-Size booster seat)

- Este es un sistema avanzado de retención infantil clasificado como elevador "i-Size". Homologado conforme al reglamento N.º 129/03, para ser utilizado dentro de vehículos en asientos "compatibles con los sistemas i-Size", según lo indique el fabricante del vehículo en el manual del mismo. "Circle i-Size" puede instalarse en todos los asientos del automóvil homologados i-Size y en todos los asientos del automóvil homologados UNIVERSAL, siempre que no interfiera con los elementos internos del automóvil. En caso de duda, consulta con el fabricante del sistema de retención o con el vendedor.
- !ADVERTENCIA! NO utilice el Top Tether desde los 100 hasta los 150 cm.**

## ADVERTENCIAS

- Si el automóvil no incorpora el anclaje Isofix, "Circle i-Size" (en la configuración 100-150 cm), puede instalarse en la dirección de marcha con el cinturón de 3 puntos aprobado conforme al Reglamento UN/ECE N.º 16 o equivalente.
- **!ADVERTENCIA!** Cuando utilice el cinturón de tres puntos del vehículo, asegúrese de que el segmento abdominal quede apoyado correctamente sobre la pelvis del niño.

## USE OF A CAR SEAT IN THE VEHICLE

## 2. LIMITACIONES Y REQUISITOS PARA EL USO RELATIVOS AL PRODUCTO Y AL ASIENTO DEL AUTOMÓVIL

**¡ADVERTENCIA! Respetar estrictamente las siguientes limitaciones:**

- Esta silla de auto puede ser instalada tanto en el sentido de marcha del vehículo como en el sentido contrario.
- La silla de auto puede instalarse en posición contraria a la dirección de la marcha cuando la altura del niño está comprendida entre 40 cm y 105 cm. La silla de auto puede instalarse en la dirección de marcha a partir de 76 cm.
- ¡IMPORTANTE! No instale la silla de auto en la dirección de marcha mientras el niño no haya cumplido los 15 meses de edad.
- ¡ADVERTENCIA! Desactiva el airbag del pasajero si el niño se encuentra en el asiento delantero en sentido contrario a la marcha.

| SILLA DE COCHE | GRUPO        | ORIENTACIÓN                        | MÉTODO DE INSTALACIÓN         | TYPE                |
|----------------|--------------|------------------------------------|-------------------------------|---------------------|
| Iturn i-Size   | 40 - 105 cm  | Contrario a la dirección de marcha | ISOFIX + Top Tether           | i-Size              |
| Iturn i-Size   | 76 - 105 cm  | Dirección de marcha                | ISOFIX + Top Tether           | i-Size              |
| Iturn i-Size   | 100 - 150 cm | Dirección de marcha                | ISOFIX + Cinturón de 3 puntos | i-Size booster seat |
| Iturn i-Size   | 100 - 150 cm | Dirección de marcha                | Cinturón de 3 puntos          | i-Size booster seat |

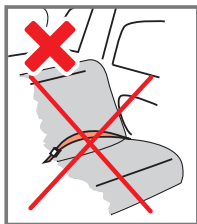
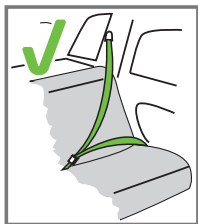

La silla de coche puede instalarse solo si los vehículos considerados idóneos están dotados de cinturones de seguridad de 3 puntos, homologados según el Reglamento UN/ECE n.º 16 u otras normativas equivalentes.

## USE OF A CAR SEAT IN THE VEHICLE

La silla de coche puede instalarse como se muestra en la figura:

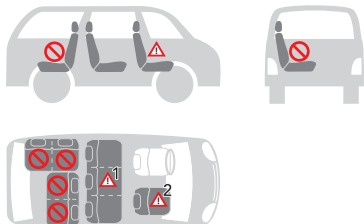

|                                                                                                                                                                                                                                                                                                                                                       |                 |
|-------------------------------------------------------------------------------------------------------------------------------------------------------------------------------------------------------------------------------------------------------------------------------------------------------------------------------------------------------|-----------------|
| • Orientación en el sentido de la marcha                                                                                                                                                                                                                                                                                                              | SÍ              |
| • En sentido contrario a la dirección de marcha                                                                                                                                                                                                                                                                                                       | SÍ              |
| • Con cinturones de seguridad de 2 puntos<br>El uso de cinturones de seguridad de dos puntos aumenta considerablemente el riesgo de lesiones para el niño en caso de accidente.                                                                                                                                                                       | NO              |
| • Con cinturón de seguridad de 3 puntos<br>El cinturón de seguridad debe estar homologado según el reglamento CEPE R 16 u otras normas equivalentes.                                                                                                                                                                                                  | SÍ              |
| • Con ISOFIX y Top Tether                                                                                                                                                                                                                                                                                                                             | SÍ              |
| • En el asiento del copiloto<br><b>¡NO UTILIZAR EN LOS ASIENTOS DOTADOS DE AIRBAGS FRONTALES ACTIVADOS!</b><br>El asiento del copiloto puede combinarse o no con los sistemas ISOFIX, teniendo en cuenta las mismas advertencias para dichos sistemas (deslizar el asiento hacia atrás y consultar las instrucciones del manual de uso del vehículo). | SÍ <sup>2</sup> |
| • En uno de los asientos posteriores laterales                                                                                                                                                                                                                                                                                                        | SÍ              |
| • En el asiento posterior del centro<br>La silla puede utilizarse en el asiento posterior central siempre que esté dotado de cinturón de seguridad de tres puntos.                                                                                                                                                                                    | SÍ <sup>1</sup> |

(Aténgase estrictamente a las normativas vigentes en el país de residencia).



### 3. COMPONENTES

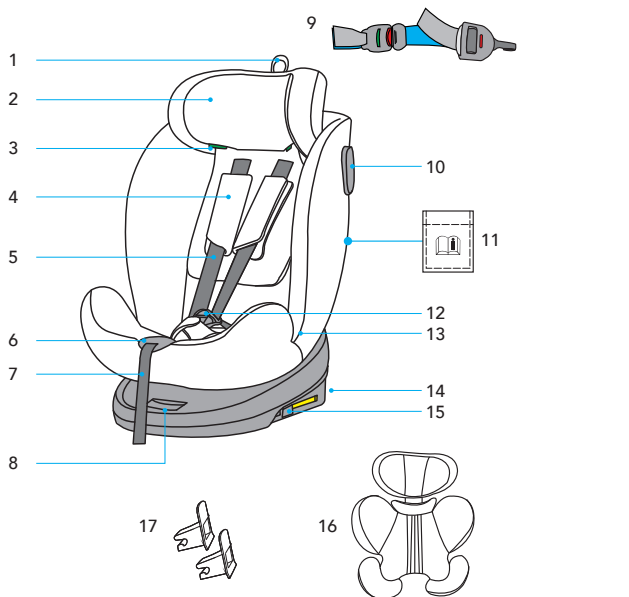

- |    |                                                          |     |                                                                                      |
|----|----------------------------------------------------------|-----|--------------------------------------------------------------------------------------|
| 1. | Palanca para la regulación de la altura del apoyacabezas | 10. | Guía para el cinturón Top Tether (silla de coche contrario a la dirección de marcha) |
| 2. | Apoyacabezas                                             | 11. | Compartimento de las instrucciones d'emploi                                          |
| 3. | Guía para el cinturón pectoral                           | 12. | Hebilla                                                                              |
| 4. | Protección del cinturón pectoral                         | 13. | Guía para el cinturón abdominal                                                      |
| 5. | Cinturón de seguridad de 5 puntos                        | 14. | Conectores ISOFIX                                                                    |
| 6. | Botón del dispositivo central para regular los tirantes  | 15. | Botón de desenganche ISOFIX                                                          |
| 7. | Correa de regulación de los tirantes                     | 16. | Reductor                                                                             |
| 8. | Palanca de rotación de asiento                           | 17. | Guía para el conector ISOFIX                                                         |
| 9. | Top Tether                                               |     |                                                                                      |

## INSTALACIÓN EN EL VEHÍCULO

### 4. ANTES DE LA INSTALACIÓN

#### 4.1 Cómo utilizar la hebilla

**Para desenganchar la hebilla:** Pulsar el botón rojo para extraer las lengüetas de la hebilla central (fig. 1).

**Para enganchar la hebilla:** Hacer corresponder las lengüetas de la hebilla central (fig. 2) e introducir las en su cavidad correspondiente en el interior de la hebilla del arnés (fig. 3). Un “clic” indicará que se ha enganchado correctamente (fig. 4).

🔑 **NOTA:** para enganchar la hebilla es necesario introducir ambas lengüetas.

#### 4.2 CÓMO REGULAR EL ARNÉS

**Cómo tensar el arnés:** Tirar de las correas de regulación hasta que el arnés esté bien tensado y se adhiera al cuerpo del niño (fig. 5).

🔑 **NOTA:** Comprobar que entre los tirantes y la parte superior de los hombros haya un espacio de 1 dedo (1 cm). Asegúrese de que el niño esté cómodo y protegido.

**Cómo aflojar el arnés:** Pulsar el botón de regulación y al mismo tiempo sujetar los tirantes (cinturones pectorales) por la parte inferior, debajo del acolchado de las protecciones pectorales, y tirar hacia delante para aflojarlos (fig.6).

**IMPORTANTE:** no tire de los tirantes sujetando los acolchados de protección pectoral.

#### 4.3 REGULAR EL APOYACABEZAS

**¡IMPORTANTE!** La correcta regulación del apoyacabezas garantiza la máxima protección para el niño sentado en la silla de coche.

Cuando se utilice el arnés de 5 puntos, el apoyacabezas debe regularse de forma que los tirantes estén a la misma altura respecto a los hombros del niño (fig. 7).

**¡ATENCIÓN!** Los tirantes no deben regularse ni a una altura por debajo de los hombros del niño ni a la misma altura o por encima de las orejas del niño. Cuando se utiliza el cinturón de seguridad de 3 puntos del vehículo, el apoyacabezas debe regularse de forma que haya un espacio de dos dedos entre el apoyacabezas y los hombros del niño. Asegurarse de que el cinturón de seguridad pectoral, al pasar por la “guía del cinturón pectoral” en el lateral del apoyacabezas, quede situado a la altura de los hombros y no del cuello del niño (fig. 8).

**Para levantar el apoyacabezas:** tirar hacia arriba de la correa de regulación del apoyacabezas (fig. 9).

🔑 **NOTAS:** Aflojar los tirantes de los hombros antes de proceder a regular el apoyacabezas (para más información consultar el apartado 4.2.).

**Para bajar el apoyacabezas:** tirar hacia arriba la correa de regulación del apoyacabezas y presionar hacia abajo el apoyacabezas (fig. 9).

## INSTALACIÓN EN EL VEHÍCULO

### 4.4 REGULACIÓN DE LA RECLINACIÓN

Presione la manija de regulación situada debajo de la parte frontal del asiento de la sillita y, manteniéndola presionada, tire o empuje el asiento hacia delante o hacia atrás. Suelte la manija en la posición deseada y asegúrese del bloqueo correcto del asiento; notará un "clic" cuando se enganche (fig. 10).

**¡ATENCIÓN!** El asiento puede reclinarsse en la posición más horizontal solo cuando la silla de coche se encuentre instalado en sentido contrario a la dirección de la marcha.

### 4.5 CÓMO GIRAR EL ASIENTO

**En sentido contrario a la dirección de la marcha (fig.11)** - Utiliza la silla de coche orientada en sentido contrario a la dirección de la marcha, para niños de 40 a 105 cm (desde el nacimiento hasta los 4 años aproximadamente  $\leq 18$  kg).

**En sentido de la dirección de la marcha (fig.12)** - Utiliza la silla de coche orientada en la dirección de la marcha, para niños de 76 a 150 cm (de unos 15 meses a 12 años) .

**Transversal a la dirección de marcha (fig.13)** - Permite colocar y retirar al niño de la silla de coche con extrema facilidad. Esta posición está prohibida durante la conducción.

Presione el botón de rotación y gire el asiento de la silla de auto en la dirección deseada (fig. 14 e fig. 15).

Una vez obtenida la posición deseada, el asiento quedará bloqueado en su posición, un clic indicará su bloqueo (fig. 16).

**IMPORTANTE:** Antes de poner en movimiento el vehículo, gire la silla en ambas direcciones para comprobar que el mecanismo de rotación esté bloqueado con el asiento orientado en sentido contrario a la dirección de la marcha o en la dirección de esta, según el grupo de uso.

**¡ADVERTENCIA!** El uso de la silla de coche en sentido contrario a la dirección de la marcha es obligatorio para niños de hasta 15 meses y 75 cm de altura. La instalación en sentido contrario a la dirección de la marcha sigue siendo la más segura incluso pasado este límite. Por ello, se recomienda utilizar la silla de coche a contramarcha durante el mayor tiempo posible.

### 4.6 CÓMO INSTALAR EL SISTEMA ISOFIX

Si su coche no dispone de serie de guías para los conectores ISOFIX, introducir las guías suministradas con la silla de coche con la cavidad orientada hacia arriba en los dos puntos de anclaje ISOFIX del vehículo (fig. 17a).

🔧 **NOTA:** los puntos de anclaje ISOFIX se encuentran entre la silla y el respaldo del asiento del vehículo (fig. 17b).

## INSTALACIÓN EN EL VEHÍCULO

### 4.6.1 INSTALACIÓN DEL SISTEMA ISOFIX

Pulsar los presentes en ambos lados del asiento y extender al máximo los conectores ISOFIX (fig. 18 y 19).

Introducir los dos conectores ISOFIX en las guías correspondientes: un “clic” característico indicará que la introducción y el enganche de los conectores ISOFIX se han realizado correctamente en ambos lados (fig. 20).

**¡ATENCIÓN!** Los conectores ISOFIX se encuentran correctamente enganchados cuando los respectivos botones están de color verde (fig. 21)

Empujar la silla contra el respaldo del asiento del coche presionando de forma homogénea en ambos lados. Menear la silla de coche para asegurarse de que esté firmemente enganchada y volver a comprobar que los botones de seguridad ISOFIX estén de color verde (fig. 22).

### 4.6.2 DESINSTALACIÓN DEL SISTEMA ISOFIX

Empujar la silla de coche contra el respaldo del asiento del coche (fig.23).

Al mismo tiempo pulsar los botones de desenganche ISOFIX y retirar los conectores ISOFIX (fig. 24).

## 4.7 REGULACIÓN Y USO DE LA CORREA TOP TETHER

Agarrar el cinturón Top Tether y, si fuera necesario, alargar la correa presionando el correspondiente botón de bloqueo, extender la correa hasta conseguir la longitud deseada (fig. 25).

Enganchar el dispositivo de fijación “Top Tether” en el punto de anclaje indicado en el manual de uso del vehículo (fig. 26, 27). Comprobar la presencia de este icono en el interior del habitáculo: 

Tensar el cinturón Top Tether, tirar de la correa aflojada por el extremo libre hasta que esta no esté lo suficientemente tensa. Cuando el indicador específico situado en el regulador pasa a color verde, significa que el cinturón ha alcanzado la tensión adecuada (fig. 28).

Verificar que la correa Top Tether esté enganchada correctamente.

### EN LA DIRECCIÓN DE LA MARCHA (Niños entre 76 y 105 cm) ISOFIX + Top Tether

- Fijar la correa Top Tether en el apoyacabezas del asiento del vehículo con el cierre de velcro, como se indica en la figura 29a, 29b, 29c.
- Enganche la lengüeta en su cavidad correspondiente en el interior de la hebilla de la hebilla Top Tether (fig. 30a, fig.30b). Un clic indicará un enganche exitoso.
- Agarrar el cinturón Top Tether y, si fuera necesario, alargar la correa presionando el correspondiente botón de bloqueo, extender la correa hasta conseguir la longitud

## INSTALACIÓN EN EL VEHÍCULO

deseada (fig. 25).

- Enganchar el dispositivo de fijación “Top Tether” en el punto de anclaje indicado en el manual de uso del vehículo (fig. 27).
- Tensar el cinturón Top Tether, tirar de la correa aflojada por el extremo libre hasta que esta no esté lo suficientemente tensa. Cuando el indicador específico situado en el regulador pasa a color verde, significa que el cinturón ha alcanzado la tensión adecuada (fig. 28). Verificar que la correa Top Tether esté enganchada correctamente.
- Pulsar el botón rojo en la hebilla de la correa Top Tether para desenganchar la correa Top Tether y poder rotar el asiento hacia la puerta del vehículo, una alarma sonora «bip» continua indicará que la hebilla Top Tether no está enganchada (fig 31a, fig.31b).
- La alarma audible “bip” suena durante 3 minutos.
- Después de haber colocado o sacado al niño de la silla de coche, rotar el asiento en el sentido contrario a la dirección de marcha (instalación para niños con una altura comprendida entre 40 y 105 cm) o en el sentido de marcha (instalación para niños con una altura comprendida entre 76 y 105 cm) y enganchar la hebilla Top Tether, la alarma sonora se desactivará.
- El funcionamiento de la correa Top Tether se garantiza incluso sin el uso de la batería, pero se recomienda introducirla para permitir el control sonoro de la instalación correcta de la silla de coche.

**ATENCIÓN:** en la instalación de la silla de coche con niños entre 40 y 105 cm o entre 76 y 105 cm, antes de poner en marcha el vehículo, verificar que la correa Top Tether esté enganchada correctamente.

### 4.8 INSTALACIÓN Y DESINSTALACIÓN DEL ARNÉS

Afloje completamente los tirantes, consulte el apartado «4.2 *Cómo regular el arnés*». Tire del asa del apoyacabezas y, mientras la mantiene así, levante o baje el apoyacabezas ajustándolo en función de la estatura del niño (fig. 9).

Pulse el botón rojo de la hebilla central para desenganchar los tirantes (fig. 1). Desenganche los botones automáticos a los lados de la tela del respaldo, coloque los tirantes en la parte posterior de la tela. Coloque las extremidades de la hebilla a los lados del asiento en la parte inferior. Coloque correctamente la tela del respaldo y enganche los botones automáticos.

Retire el acolchado de protección de la hebilla y consérvelo en un lugar seguro o detrás de la tela del respaldo, con los cinturones pectorales.

Levante la tela de revestimiento del asiento, sáquela del dispositivo de regulación del arnés y levante el acolchado interior tirando de él hacia afuera del dispositivo

## INSTALACIÓN EN EL VEHÍCULO

de regulación del arnés. Tenga cuidado de tirar suavemente. Tire del grupo de la hebilla hacia el interior de la ranura de la tela y de la ranura del acolchado, abra el compartimento y coloque la hebilla. Vuelva a cerrar el compartimento. Vuelva a colocar correctamente el acolchado interno sobre el asiento. Vuelva a colocar correctamente el revestimiento del asiento, calzando la tela alrededor del dispositivo de regulación del arnés. Vuelva a colocar correctamente el revestimiento a lo largo del borde externo de la silla de coche (fig.35/ fig.41).

### 4.9 USO DEL ADAPTADOR PRIMEROS MESES

El adaptador del asiento está diseñado para su uso con bebés, para proporcionarles un mayor confort y estabilidad y permitir una posición más reclinada, evitando que la cabeza caiga hacia delante.

El adaptador completo debe utilizarse hasta que el niño alcance los 75 cm (fig. 42a).

### 5.1 ORIENTACIÓN EN DIRECCIÓN OPUESTA AL SENTIDO DE LA MARCHA (Niños entre 40 y 105 cm, ISOFIX + Top Tether + arnés)

¡ADVERTENCIA! La instalación en sentido contrario a la dirección de marcha es obligatoria hasta que el niño cumple los 15 meses de edad. La instalación en sentido contrario a la dirección de la marcha sigue siendo la más segura incluso pasado este límite. Por ello, se recomienda utilizar la silla de coche a contramarcha durante el mayor tiempo posible.



**NO instalar la silla de coche en el asiento de copiloto con el airbag activado: esto podría causar LESIONES GRAVES, E INCLUSO LETALES.**

Asegurese de que la sillita para coche este completamente reclinada antes de girarla en sentido contrario a la marcha.

Girar la silla de coche hasta dirigirla hacia el sentido contrario a la dirección de la marcha, después inclinar el asiento en la posición más horizontal. Colocar el asiento de forma que quede dirigido hacia el sentido contrario a la dirección de la marcha (fig. 43, 44 e 45). **Utilizar el adaptador hasta que el niño alcance los 75 cm.**

Enganchar los conectores ISOFIX (cfr. par. 4.6) (fig. 46).

Compruebe que los indicadores de enganche ISOFIX estén de color verde a ambos lados. Empujar la silla de coche contra el asiento, asegurarse de que los dos conectores ISOFIX se encuentren en la misma posición. Menear la silla de coche para asegurarse de que está firmemente enganchada y volver a comprobar que los botones de seguridad ISOFIX estén de color verde.

## INSTALACIÓN EN EL VEHÍCULO

Agarrar el cinturón Top Tether y, si fuera necesario, alargar la correa presionando el correspondiente botón de bloqueo, extender la correa hasta conseguir la longitud deseada.

Introduzca la correa Top Tether en una de las ranuras guías "A" (fig.47). Enganche la correa Top Tether al punto de anclaje correspondiente del vehículo, señalado por el símbolo: 

Tense la correa del dispositivo Top Tether hasta que el indicador cambie al color verde. La correa Top Tether debe pasar por encima del respaldo del asiento del vehículo, no debe nunca pasar por encima del apoyacabezas. Si fuera necesario levante o retire el apoyacabezas del asiento.

 **NOTAS:** antes de usar, compruebe que los conectores ISOFIX estén correctamente enganchados en ambos lados, al tirar de la silla de coche no deben desprenderse.

**ATENCIÓN:** Antes de poner en movimiento el vehículo, gire la silla en ambas direcciones para comprobar que el mecanismo de rotación esté bloqueado.

Colocar al niño en la silla de coche. Regular el apoyacabezas a la altura adecuada, posicionar correctamente el arnés y enganchar la hebilla, por último, tensar el arnés (fig. 48).

**Por la seguridad del niño, antes de cada viaje, comprobar que:**

- Ambos conectores ISOFIX estén enganchados en los puntos de anclaje correspondientes, y que ambos indicadores estén de color verde;
- La silla de coche esté firmemente instalada a bordo del vehículo;
- El cinturón Top Tether esté correctamente tensado y se adhiera perfectamente al respaldo del asiento del coche. El indicador que señala la correcta tensión debe estar de color verde;
- El arnés de la silla de coche se adhiera al cuerpo del niño sin presionarle, entre los tirantes y la parte superior de los hombros debe haber un espacio de 1 dedo (1 cm);
- Los tirantes estén posicionados a la altura adecuada sin estar retorcidos;
- Las protecciones pectorales estén a la misma altura de los hombros del niño;
- Las puntas de la hebilla central estén enganchadas correctamente.

### 5.2 INSTALACIÓN EN LA DIRECCIÓN DE LA MARCHA (Niños entre 76 y 105 cm, ISOFIX + Top Tether + arnés)

**¡ADVERTENCIA!** El uso de la silla de coche en sentido contrario a la dirección de la marcha es obligatorio para niños de hasta 15 meses y 75 cm de altura. La instalación en sentido contrario a la dirección de la marcha sigue siendo la más segura incluso pasado este límite. Por ello, se recomienda utilizar la silla de coche a contramarcha durante el

## INSTALACIÓN EN EL VEHÍCULO

mayor tiempo posible.

Girar el asiento hacia la dirección de la marcha. Colocar el asiento de forma que quede dirigido hacia la dirección de la marcha (fig. 49 e 50). Asegúrese de que el bloqueo se ha realizado correctamente. Enganchar los conectores ISOFIX (fig. 51) (cfr. par. 4.6). Compruebe que los indicadores de enganche ISOFIX estén de color verde a ambos lados. Empujar la silla de coche contra el asiento, asegurarse de que los dos conectores ISOFIX se encuentren en la misma posición. Menear la silla de coche para asegurarse de que está firmemente enganchada y volver a comprobar que los botones de seguridad ISOFIX estén de color verde.

Agarrar el cinturón Top Tether y, si fuera necesario, alargar la correa presionando el correspondiente botón de bloqueo, extender la correa hasta conseguir la longitud deseada (fig. 52).

Enganche la correa Top Tether al punto de anclaje correspondiente del vehículo, señalado por el símbolo (fig. 53): 

Tense la correa del dispositivo Top Tether hasta que el indicador cambie al color verde. La correa Top Tether debe pasar por encima del respaldo del asiento del vehículo, no debe nunca pasar por encima del apoyacabezas. Si fuera necesario levante o retire el apoyacabezas del asiento (fig. 54).

🔧 NOTAS: antes de usar, compruebe que los conectores ISOFIX estén correctamente enganchados en ambos lados, al tirar de la silla de coche no deben desprenderse.

**ATENCIÓN:** Antes de poner en movimiento el vehículo, gire la silla en ambas direcciones para comprobar que el mecanismo de rotación esté bloqueado.

Colocar al niño en la silla de coche. Regular adecuadamente el apoyacabezas, posicionar correctamente el arnés y enganchar la hebilla, por último, tensar el arnés (fig. 55).

### 5.3 RETIRADA DE LA SILLA DE COCHE DEL VEHÍCULO

Afloje la correa del Top Tether para reducir la tensión de fijación (fig. 54). Desenganche el mosquetón de anclaje de la correa. Al mismo tiempo pulsar los botones de desenganche ISOFIX y retirar los conectores ISOFIX (fig. 56). Retire la silla de coche del vehículo.

### 5.4 INSTALACIÓN EN LA DIRECCIÓN DE LA MARCHA (Niños entre 100 y 150 cm, Cinturón de seguridad de 3 puntos o ISOFIX + cinturón de seguridad de 3 puntos)

Se aconseja usar el cinturón de 5 puntos durante el mayor tiempo posible. Cuando el niño crece y alcanza una altura de 100 cm, la silla de coche debe convertirse para su uso con niños de entre 100 y 150 cm de altura. En esta configuración, es necesario retirar el



## INSTALACIÓN EN EL VEHÍCULO

cinturón de 5 puntos (arnés) suministrado con la silla de coche.

Quitar el arnés. Girar el asiento hacia la dirección de la marcha. Colocar el asiento de forma que quede dirigido hacia la dirección de la marcha (fig. 57 e 58).

Asegúrese de que el bloqueo se ha realizado correctamente.

**Si el asiento del vehículo no está dotado del sistema de anclaje ISOFIX, para la instalación solo es posible utilizar el cinturón de seguridad de 3 puntos.**

### Modo A - INSTALACIÓN CON CINTURÓN DE SEGURIDAD DE 3 PUNTOS EN COMBINACIÓN CON LOS CONECTORES ISOFIX

Enganchar los conectores ISOFIX (cfr. par. 4.6.1).

El indicador presente en ambos enganches pasa al color verde para indicar que se ha realizado el acoplamiento (fig. 59).

Asegúrese de que ambos soportes estén correctamente fijados. Menear la silla de coche para asegurarse de que esté correctamente enganchada.

Empujar la silla de coche contra el asiento, asegurarse de que los dos conectores ISOFIX se encuentren en la misma posición. No debe quedar ningún hueco entre el respaldo del asiento del coche y la silla de coche.

Colocar al niño en la silla de coche. Regular el apoyacabezas a la altura adecuada.

Tirar del cinturón de seguridad del vehículo y, haciéndolo pasar por delante del niño, enganchar la hebilla del cinturón de seguridad del vehículo introduciendo las puntas en la hebilla (fig. 60). Un "clic" indicará que se ha enganchado correctamente.

**¡ATENCIÓN!** La hebilla del cinturón de seguridad del vehículo no debe colocarse en la guía inferior del paso del cinturón abdominal.

Introducir el cinturón pectoral y el cinturón abdominal en la guía inferior del lado cercano a la hebilla de enganche del cinturón de seguridad del vehículo (fig. 61).

Introducir el cinturón abdominal del lado contrario de la silla de coche en la guía correspondiente (fig. 62).

**¡ATENCIÓN!** El cinturón abdominal debe pasar lo más bajo posible sobre la pelvis del niño.

Introducir el cinturón pectoral en la correspondiente guía, asegurándose de que no esté retorcido (fig. 63).

### Modo B - INSTALACIÓN CON CINTURÓN DE SEGURIDAD DE 3 PUNTOS

Pulsar los botones de desenganche ISOFIX y retirar los conectores ISOFIX (fig.64).

Coloque la silla infantil en el asiento del coche.

Empujar la silla de coche contra el respaldo del asiento. No debe quedar ningún hueco entre el respaldo del asiento del coche y la silla de coche (fig. 65).

## INSTALACIÓN EN EL VEHÍCULO

Colocar al niño en la silla de coche. Regular el apoyacabezas a la altura adecuada. Tirar del cinturón de seguridad del vehículo y, haciéndolo pasar por delante del niño, enganchar la hebilla del cinturón de seguridad del vehículo introduciendo las puntas en la hebilla (fig. 66). Un "clic" indicará que se ha enganchado correctamente.

**¡ATENCIÓN!** La hebilla del cinturón de seguridad del vehículo no debe colocarse en la guía inferior del paso del cinturón abdominal.

Introducir el cinturón pectoral y el cinturón abdominal en la guía inferior del lado cercano a la hebilla de enganche del cinturón de seguridad del vehículo (fig. 67).

Introducir el cinturón abdominal del lado contrario de la silla de coche en la guía correspondiente (fig. 68).

**¡ATENCIÓN!** El cinturón abdominal debe pasar lo más bajo posible sobre la pelvis del niño.

Introducir el cinturón pectoral en la correspondiente guía, asegurándose de que no esté retorcido (fig. 69).

### Por la seguridad del niño, antes de cada viaje, comprobar que:

- Ambos conectores ISOFIX estén enganchados en los puntos de anclaje correspondientes, y que ambos indicadores estén de color verde;
- La silla de coche esté firmemente instalada a bordo del vehículo;
- El cinturón abdominal esté introducido en las respectivas "guías del cinturón abdominal" situados a ambos lados de la silla de coche;
- El cinturón pectoral esté correctamente introducido en la guía del cinturón abdominal por el lado de la hebilla del cinturón de seguridad.
- El cinturón pectoral del cinturón de seguridad esté introducido en la guía superior "guía del cinturón pectoral" del apoyacabezas por el lado del enrollador;
- La hebilla esté correctamente enganchada y el cinturón no esté retorcido.

## 6. INSTALACIÓN DEL KID PAD

El KID PAD es un dispositivo que debe instalarse SIEMPRE en el cinturón de seguridad diagonal, para asegurar una buena protección en caso de impacto.

Coloque el cinturón diagonal debajo de las dos correas de velcro del KID-PAD (fig. 70), cerrar el KID-PAD sobre sí mismo (fig. 71) prestando atención de modo que la pieza circular quede situada entre la barbilla y el tórax del niño (fig. 72).

**¡ADVERTENCIA!** El KID PAD debe utilizarse SIEMPRE.

## 7. MANTENIMIENTO Y LIMPIEZA

El revestimiento se puede quitar y lavar. Observar las instrucciones indicadas en la etiqueta de lavado del producto.

**Para quitar el revestimiento:** primero, retirar el arnés y luego el revestimiento (fig.73, 75).

**Para volver a colocar el revestimiento,** seguir los pasos que se han seguido para quitarlo, pero en el orden inverso.

**¡ATENCIÓN!** NO utilizar la silla de coche sin el revestimiento correctamente

**¡ATENCIÓN!** No utilizar en ningún caso la silla de coche si el arnés de 5 puntos, para el uso en con los niños entre 40 y 105 cm, no se encuentra colocado y enganchado a la silla de coche;

**IMPORTANTE:** Asegurarse de que los cinturones del arnés no estén retorcidos.

## 8. SEGURIDAD DE LAS PARTES ELÉCTRICAS (Hebilla Top Tether con alarma):

### ADVERTENCIAS

- **ATENCIÓN:** La sustitución de las pilas debe ser siempre efectuada por parte de un adulto.
- **ATENCIÓN:** Las pilas pueden perder ácido o explotar si se arrojan al fuego.
- **ATENCIÓN:** Tirar inmediatamente las pilas que pierden líquido: pueden causar quemaduras cutáneas u otras lesiones personales.
- **ATENCIÓN:** No intentar cargar las pilas no recargables, podrían explotar.
- **ATENCIÓN:** No dejar el producto bajo la lluvia, las filtraciones de agua dañan el circuito electrónico.
- **ATENCIÓN:** Solo se deben utilizar pilas equivalentes a las recomendadas.
- **ATENCIÓN:** Se deben introducir las pilas respetando la correcta polaridad.
- **ATENCIÓN:** Las baterías gastadas deben quitarse de la consola musical.
- **ATENCIÓN:** No someter nunca a cortocircuito los terminales de las pilas.
- **ATENCIÓN:** Retirar las pilas si no se utiliza el producto durante un largo periodo de tiempo.
- **ATENCIÓN:** Utilizar pilas iguales o equivalentes al tipo recomendado para el funcionamiento de este producto (LITHIUM - CR1620 - 3V).
- **ATENCIÓN:** No se aconseja el uso de pilas recargables, podría disminuir la funcionalidad del producto.
- **ATENCIÓN:** Las pilas recargables se deben recargar solo bajo la supervisión de un adulto.
- **ATENCIÓN:** Las pilas recargables se deben retirar del producto para recargarlas.
- **ATENCIÓN:** Retirar las pilas del producto antes de su eliminación.
- **ATENCIÓN:** No dejar las pilas o eventuales utensilios al alcance de los niños.

### CORRECTA ELIMINACIÓN DEL PRODUCTO (residuos eléctricos y electrónicos) (Aplicable en todos los países de la Unión Europea y en los países con sistema derecogida selectiva)

La marca que aparece en el producto o en su documentación indica que el producto no debe ser eliminado con otros residuos domésticos al término de su ciclo de vida. Para evitar eventuales daños al ambiente o a la salud causados por la eliminación inadecuada de los residuos, se invita al usuario a separar este producto de otros tipos de residuos y reciclarlo de manera responsable para favorecer la reutilización sostenible de los recursos materiales.

## PILAS

Se invita a los usuarios domésticos a contactar al vendedor al que se le ha adquirido el producto o a la oficina local encargada para solicitar la información relativa a la recogida selectiva y al reciclaje de este tipo de producto.

No se debe eliminar este producto juntamente con otros residuos comerciales. En caso de eliminación abusiva de los residuos, están previstas sanciones administrativas económicas, conforme a lo previsto por el Decreto Legislativo en vigor.



### SUSTITUCIÓN DE LAS PILAS:

Para sustituir las pilas, aflojar el tornillo de seguridad con un destornillador de estrella, introducir las pilas respetando correctamente la polaridad. Cerrar la tapa y apretar el tornillo de seguridad para evitar la apertura.

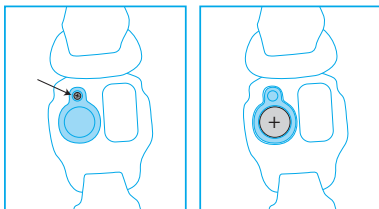

### PILAS:

- 1 pila modelo LITHIUM - CR1620 - 3V.
- Se aconseja no usar pilas recargables para este producto.

### UTILIZACIÓN DE LAS PILAS:

- Introducir siempre las pilas respetando correctamente la polaridad.
- Los niños pequeños pueden tragarse fácilmente las pilas con consecuencias peligrosas.
- Si creen que se ha podido tragar una pila, consulten inmediatamente un médico.
- Los bornes de alimentación no deben ser sometidos a cortocircuitos.
- No tirar las pilas descargadas a la basura. Deposítenlas en los puntos de recogida.

## GARANTÍA CONVENCIONAL

El contenido indicado a continuación entra en vigencia a partir del 01.01.2005 y substituye bajo cualquier concepto y totalmente cualquier mensaje anterior con referencia a la garantía prestada por Foppa Pedretti S.p.A.

### GARANTÍA CONVENCIONAL

**Foppa Pedretti S.p.A.** con sede en Grumello del Monte (Italia) Via Volta 11, garantiza directamente al Consumidor que este Producto, nuevo de fábrica, está exento de defectos en los materiales, en el proyecto y en la fabricación y que está fabricado conforme a las características declaradas por la misma.

La presente garantía convencional tiene validez en todos los Países Estados Miembros de la Unión Europea y no excluye ni limita los derechos del Consumidor según los efectos de las normas imperativas de ley con respecto al Vendedor del Producto.

Para hacer uso de la presente garantía convencional **el Consumidor deberá entregar el producto defectuoso al Vendedor**, presentándole la prueba de compra del Producto de la cual resulten de manera legible la dirección del Vendedor, la fecha de compra del Producto con el sello del Vendedor y la indicación del Producto mismo o, como alternativa, el recibo fiscal, no modificado, del cual resulten claramente las mismas informaciones.

La garantía convencional tiene validez por Doce (12) meses a partir de la fecha de compra del Producto. Durante este período Foppa Pedretti S.p.A. reparará o reemplazará, a su discreción, el Producto defectuoso.

La garantía convencional se concede al comprador final del Producto (Consumidor) y no excluye ni limita los derechos imperativos del Consumidor mismo, como resultan previstos por la ley y/o los derechos que el Consumidor puede exhibir contra el Vendedor/Revendedor del Producto.

### EXCLUSIONES DE LA GARANTÍA CONVENCIONAL.

La garantía convencional queda excluida por daños ocasionados al Producto debidos a las siguientes causas: uso no conforme a las disposiciones contenidas en la ficha de instrucciones para el uso y el montaje, choques y caídas, exposición del Producto a humedad o condiciones térmicas o ambientales extremas o a cambios repentinos de tales condiciones, corrosión, oxidación, modificaciones o reparaciones no autorizadas del Producto, reparaciones con uso de partes de repuesto no autorizadas, uso impropio, mal o inexistente mantenimiento, mantenimiento impropio con respecto a cuanto indicado en la ficha de instrucciones para el uso y el montaje, montaje incorrecto, accidentes, acciones de comidas o bebidas, acción de productos químicos, causas de fuerza mayor.

**En cualquier caso Foppa Pedretti S.p.A. declina toda responsabilidad por daños a personas o a cosas, diversas del Producto, cuando tales daños sean causado por negligencia respecto a las disposiciones/recomendaciones/advertencias contenidas en el manual o, como alternativa, en la "Ficha de instrucciones para el uso y el Montaje" que acompaña cada Producto destinado al propietario/usuario.** (meramente como ejemplo, en el caso del Producto Camita: "Vigilar constantemente al bebé. Controlar que la sábana y la manta no cubran la cabeza del bebé...").

**Foppa Pedretti S.p.A. declina, además, toda responsabilidad por daños a persone o a cosas cuando la rotura de sus productos sea causada por el deterioro de los componentes del Producto, sujetos a desgaste.** Se consideran componentes del Producto sujetos a desgaste todos los componentes de material plástico.

|                                                                                                            |         |
|------------------------------------------------------------------------------------------------------------|---------|
| 1. Advertências                                                                                            | PAG 104 |
| 2. Limitações e requisitos de utilização relativos ao produto                                              |         |
| E ao banco do automóvel                                                                                    | PAG 110 |
| 3. Componentes da cadeira auto                                                                             | PAG 112 |
| 4.1 Como utilizar a fivela                                                                                 | PAG 113 |
| 4.2 Como regular o arnês                                                                                   | PAG 113 |
| 4.3 Regular o apoio da cabeça                                                                              | PAG 113 |
| 4.4 Regulação da reclinção                                                                                 | PAG 114 |
| 4.5 Como rodar o assento                                                                                   | PAG 114 |
| 4.6 Como instalar o sistema ISOFIX                                                                         | PAG 114 |
| 4.6.2 Remoção do sistema ISOFIX                                                                            | PAG 115 |
| 4.7 Regulação e utilização da correia Top Tether                                                           | PAG 115 |
| 4.8 Remoção e instalação do arnês                                                                          | PAG 116 |
| 4.9 Utilização do redutor para os primeiros meses                                                          | PAG 117 |
| 5.1 Orientação no sentido oposto ao da marcha<br>(crianças entre 40 e 105 cm, ISOFIX + Top Tether + arnês) | PAG 117 |
| 5.2 No sentido da marcha<br>(crianças entre 76 e 105 cm, ISOFIX + Top Tether + arnês)                      | PAG 118 |
| 5.3 Remover a cadeira auto do veículo                                                                      | PAG 119 |
| 5.4 Instalação no sentido da marcha (crianças entre 100 e 150 cm)                                          | PAG 119 |
| 6. Instalação do KID PAD                                                                                   | PAG 121 |
| 7. Manutenção e limpeza                                                                                    | PAG 122 |
| 8. Segurança das peças eléctricas (fivela top tether com alarme)                                           | PAG 123 |
| Eliminação de resíduos reee eliminação correta do produto<br>(resíduos elétricos e eletrónicos)            | PAG 123 |
| Substituindo às baterias                                                                                   | PAG 124 |
| Baterias                                                                                                   | PAG 124 |
| Garantia convencional                                                                                      | PAG 125 |

**ADVERTÊNCIAS****1. ATENÇÃO:**

- Antes da utilização recomenda-se uma leitura atenta das instruções de utilização, as quais devem ser escrupulosamente respeitadas para se ter os níveis máximos de segurança do produto.
- Conservar cuidadosamente as instruções de utilização para qualquer eventual referência futura. As presentes instruções de utilização podem ser conservadas no compartimento previsto para o efeito da cadeira auto durante o período de utilização.
- A não observância escrupulosa das instruções de instalação da cadeira auto poderá implicar riscos para a sua criança.
- Nunca deixar a criança sem vigilância dentro do automóvel. Não utilizar uma cadeira auto no assento da frente com airbags frontais ativos, porque pode ser perigoso.
- Esse risco não afeta os chamados airbags laterais.
- **ATENÇÃO!** Desative o airbag do passageiro quando a criança viajar no banco da frente, ao lado do condutor, no sentido inverso à marcha.
- Esta Cadeira Auto está homologada nos termos do regulamento ECE R129/03 para o transporte de crianças com altura compreendida entre os 40 cm e os 150 cm e pode ser instalada:
  - No sentido oposto ao da marcha (crianças com altura compreendida entre 40 e 105 cm), com sistema de fixação ISOFIX + Top Tether.
  - No sentido da marcha (crianças com altura compreendida entre 76 e 105 cm), com sistema de fixação ISOFIX + Top Tether.
  - No sentido da marcha (crianças com altura compreendida entre 100 e 150 cm), com sistema de fixação ISOFIX + cinto de segurança de 3 pontos do veículo ou apenas cinto de 3 pontos do veículo
- **ATENÇÃO:** Não instale a cadeira auto no sentido da marcha enquanto a criança não tiver 15 meses. A Cadeira auto pode ser instalada no sentido da marcha, a partir dos 76 cm de altura da criança.
- **AVISO IMPORTANTE:** Este produto é um avançado sistema de retenção i-Size para crianças. Está homologado nos termos do Regulamento N.º 129, para a utilização em bancos de veículos automóveis “compatíveis com os sistemas i-Size”, como indicado pelo fabricante do veículo no respetivo Manual. Em caso de dúvidas, consulte o fabricante do sistema de retenção para crianças, ou o revendedor.
- **AVISO IMPORTANTE:** Este produto é um sistema avançado de retenção para crianças, classificado como elevação i-Size. Está homologado nos termos do regulamento N.º 129, para a utilização dentro de veículos em bancos “compatíveis com os sistemas i-Size”, como indicado pelo fabricante do veículo no respetivo



## ADVERTÊNCIAS

manual. Em caso de dúvidas, consulte o fabricante do sistema de retenção para crianças, ou o revendedor.

- **ADVERTÊNCIA:** NUNCA deixar a criança sem vigilância - a segurança da sua criança é sua responsabilidade.
- **ADVERTÊNCIA:** A instalação deve ser realizada por um adulto.
- **ADVERTÊNCIA:** É importante instalar corretamente a cadeira para automóvel para garantir a segurança da criança. Uma instalação errada pode comprometer a segurança da criança.
- **ADVERTÊNCIA:** Assegurar-se sempre que as pessoas que utilizam o produto, mesmo ocasionalmente (como por exemplo os avós), tenham lido as instruções de utilização ou que a elas tenha sido explicado a montagem e a utilização corretas do produto, por uma pessoa que tenha lido as instruções.
- **ADVERTÊNCIA:** manter sempre este manual à disposição, conservando-o junto ao produto.
- **ADVERTÊNCIA:** Em caso de dúvida acerca da instalação e correta utilização da cadeira, contactar o fabricante do dispositivo de retenção para crianças.

### ANTES DE COMEÇAR

- **ADVERTÊNCIA:** Não instalar a cadeira para automóvel em bancos virados para a parte traseira do veículo ou bancos orientados lateralmente.
- **ADVERTÊNCIA:** Antes de instalar a cadeira verificar que o banco de passageiro utilizado tenha o encosto bloqueado em posição vertical.
- **ADVERTÊNCIA:** Não utilizar a cadeira em casa. Foi projetado para ser utilizado em automóveis.
- **ADVERTÊNCIA:** Certificar-se que bagagens ou outros objetos potencialmente capazes de causar contusões ou feridas ao ocupante da cadeira em caso de colisão estejam bem fixos.

### QUANDO UTILIZAR A CADEIRA

- **ADVERTÊNCIA:** Os elementos rígidos e as peças em material plástico do dispositivo de retenção para crianças devem ser posicionados e instalados de modo tal que, nas condições de normal utilização, não possam bloquear-se sob um banco móvel ou na porta do veículo.
- **ADVERTÊNCIA:** Se fornecido com o veículo, utilizar o dispositivo de bloqueio de abertura de portas a partir do interior. Isto para impedir a criança de abrir a porta.
- **ADVERTÊNCIA:** Fazer uma breve pausa durante uma longa viagem, de modo que a criança possa relaxar-se e apanhar um pouco de ar.

## ADVERTÊNCIAS

- **ADVERTÊNCIA:** Nunca deixar uma criança sem vigilância em um dispositivo de retenção para crianças.
- **ADVERTÊNCIA:** A cadeira para automóvel deve estar sempre fixada ao banco, mesmo se não estiver a ser utilizada.
- **ADVERTÊNCIA:** Após a montagem certificar-se que a cadeira esteja bem fixa ao banco e que não oscile. Se o cinto de segurança estiver frouxo, voltar a posicionar e instalar novamente a cadeira.
- **ADVERTÊNCIA:** Não utilizar o dispositivo de retenção para crianças sem o forro.
- **ADVERTÊNCIA:** Não substituir o forro por um forro diferente daquele aconselhado pelo fabricante, já que tem um impacto direto no funcionamento do dispositivo de retenção.
- **IMPORTANTE:** Durante longas viagens fazer paragens em intervalos regulares e verificar que a cadeira esteja corretamente instalada e que os cintos não se tenham afrouxado.
- **ADVERTÊNCIA:** Em caso de emergência é abrir o fecho rapidamente para libertar a criança. O fecho é por isso de fácil abertura e não deve estar coberto. Ensinar a criança a não brincar com o fecho.
- **ADVERTÊNCIA:** Não colocar debaixo da cadeira, entre o banco e a cadeira, tecidos (como por exemplo uma toalha ou uma almofada) já que em caso de acidente poderão alterar a segurança do produto.
- **ADVERTÊNCIA:** Durante o inverno prestar atenção a não posicionar a criança na cadeira usando roupas demasiado volumosas.
- **ADVERTÊNCIA:** Se sujeitos a temperaturas elevadas, os componentes metálicos e em plástico ficam quentes. Recomenda-se, portanto, cobrir a cadeira auto caso se deixe o carro estacionado ao sol.
- **ADVERTÊNCIA:** Certificar-se que os objetos móveis estejam imóveis, tais como bagagens ou livros no interior do veículo. Podem provocar lesões/feridas em caso de acidente.
- **ADVERTÊNCIA:** Não colocar bagagem na chapeleira sem a prender: em caso de acidente, pode causar sérios danos aos passageiros.
- **ADVERTÊNCIA:** Certificar-se que todos os dispositivos de bloqueio estão corretamente engatados antes da utilização.
- **ADVERTÊNCIA:** Não utilize peças sobressalentes ou acessórios não fornecidos ou aprovados pelo fabricante, pois podem tornar o produto pouco seguro.)
- Após um acidente, a cadeira auto poderá perder os requisitos de segurança em virtude dos danos sofridos, ainda que não sejam imediatamente visíveis.
- Recomenda-se, portanto, a sua substituição. Apenas o fabricante pode garantir a

## ADVERTÊNCIAS

conformidade da cadeira auto com os requisitos de segurança, desde que se trate de um produto original.

- Não alterar o produto, de forma a evitar comprometer a sua segurança geral.
- Recomenda-se não remover logótipos/etiquetas do produto, de forma a evitar danificar o seu revestimento.
- Utilizar a cadeira auto mesmo no caso de viagens breves, porque é exatamente nestes casos que se verifica a maior parte dos acidentes.
- Antes de proceder à compra, verificar se a cadeira auto é compatível com o seu automóvel.
- Durante as viagens longas é aconselhável fazer algumas pausas, para permitir à criança alguns momentos de relaxe.
- Dar o bom exemplo pessoalmente e usar sempre o cinto de segurança.
- Recomendar à criança para nunca brincar com a fivela do arnês.

### CINTURÓN DE SEGURIDAD

- ADVERTENCIA: No use NUNCA puntos de anclaje diferentes de los descritos en las instrucciones.
- ADVERTENCIA: Asegúrese de que el arnés de la sillita para coche esté correctamente regulado para su hijo. El arnés debe estar bien ajustado: el espacio entre el cinturón y el pecho del niño no debe ser superior al grosor de dos dedos. El cinturón abdominal del arnés debe estar en la posición más baja posible para sujetar de manera adecuada la cadera del niño..
- ADVERTENCIA: Asegúrese de que todos los pasajeros se pongan los cinturones de seguridad; en caso de accidente, una persona sin cinturón de seguridad podría golpearse contra la sillita debido al impacto..
- ADVERTENCIA: No use un sistema de paso de cinturones diferente del indicado en el manual.
- ADVERTENCIA: El niño debe estar bien asegurado cuando se acomode en la sillita, aunque se trate de viajes cortos.

### EXPOSIÇÃO À LUZ SOLAR / DIAS QUENTES

- ADVERTÊNCIA: NUNCA deixar a criança sentada na cadeira enquanto o automóvel está estacionado, especialmente se exposta à luz direta do sol ou em um dia quente.
- ADVERTÊNCIA: NUNCA deixar a cadeira exposta ao sol por diversas horas, já que poderá ser perigoso para a criança porque as partes em metal e em plástico poderão esquentar-se. Cobrir a cadeira com uma tela se o carro estiver estacionado ao sol.

## ADVERTÊNCIAS

### CADEIRAS EM SEGUNDA MÃO ou CADEIRAS DANIFICADAS

- ADVERTÊNCIA: NUNCA comprar uma cadeira para automóvel em segunda mão. Poderá ter danos ou roturas internas não visíveis a olho nu.
- IMPORTANTE: A garantia do fabricante é exclusivamente para a primeira utilização do produto e está ligada ao proprietário da primeira compra.
- ADVERTÊNCIA: É necessário substituir a cadeira para automóvel e os cintos de segurança do veículo se danificados ou desgastados pela utilização.
- ADVERTÊNCIA: É necessário substituir a cadeira para automóvel caso tenha sofrido uma tensão violenta, em caso de acidente, que poderá ter provocado um rotura interna não visível a olho nu ou em caso de desgaste.
- A empresa FOPPAPEDRETTI declina qualquer responsabilidade pelo uso indevido do produto e por qualquer uso diferente destas instruções.

### AVISO IMPORTANTE

#### Dos 40 aos 105 cm de altura (i-Size ISOFIX Universal)

- Este produto é um avançado sistema de retenção i-Size para crianças. É aprovado nos termos do regulamento No. 129/03 para a utilização em veículos com bancos "compatíveis com os sistemas i-Size", conforme especificado pelo fabricante do veículo no manual do automóvel. "Circle i-Size" pode ser instalada em todos os bancos do automóvel aprovados i-Size e em todos os bancos do automóvel aprovados ISOFIX. Em caso de dúvidas, consulte o fabricante do sistema de retenção para crianças, ou o revendedor.
- Dos 40 aos 105 cm, a instalação deve ser feita em bancos equipados com o Sistema Isofix e Top Tether.

#### Dos 100 cm até os 150 cm (i-Size booster seat)

- Este é um sistema avançado de retenção para crianças, classificado como assento elevatório "i-Size". É aprovado nos termos do regulamento No. 129/03 para a utilização em veículos com bancos "compatíveis com os sistemas i-Size", conforme especificado pelo fabricante do veículo no manual do automóvel. "Circle i-Size" pode ser instalada em todos os bancos do automóvel aprovados i-Size e em todos os bancos do automóvel aprovados UNIVERSAL, desde que não interfira com elementos internos do veículo. Em caso de dúvidas, consulte o fabricante do sistema de retenção para crianças, ou o revendedor.
- AVISOS! NÃO utilize o Top Tether dos 100 aos 150 cm.

## ADVERTÊNCIAS

- Se no veículo não houver os pontos de ancoragem Isofix, "Circle i-Size" (na configuração 100-150 cm) pode ser instalada no sentido da marcha, com o cinto de segurança de 3 pontos do veículo, aprovado conforme o regulamento UN/ECE No. 16 ou equivalente.
- AVISOS! Ao utilizar o cinto de 3 pontos do veículo, certifique-se de que a parte abdominal do cinto fica corretamente posicionada sobre a bacia da criança.

## UTILIZAÇÃO A BORDO DO VEÍCULO

## 2. LIMITAÇÕES E REQUISITOS DE UTILIZAÇÃO RELATIVOS AO PRODUTO E AO BANCO DO AUTOMÓVEL

**ATENÇÃO! Respeite escrupulosamente as seguintes limitações:**

- Esta Cadeira auto pode ser instalada em ambos os sentidos da marcha do veículo.
- A Cadeira auto pode ser instalada no sentido inverso à marcha durante o período em que a criança tiver entre 40 e 105 cm de altura. A Cadeira auto pode ser instalada no sentido da marcha, a partir dos 76 cm de altura da criança.
- **IMPORTANTE!** Não instale a cadeira auto no sentido da marcha enquanto a criança não tiver 15 meses.
- A Cadeira auto pode ser utilizada em todos os bancos de automóveis homologados com a norma i-Size (verifique o livro de instruções do veículo) e nos bancos dos automóveis pertencentes à “Lista de compatibilidade dos veículos” fornecida com a Cadeira auto.
- O banco do automóvel deve estar posicionado no sentido da marcha. Nunca instale esta Cadeira auto em bancos virados lateralmente ou posicionados no sentido inverso à marcha.

| CADEIRA AUTO  | GRUPO        | ORIENTAÇÃO                  | MÉTODO DE INSTALAÇÃO       | TIPO                |
|---------------|--------------|-----------------------------|----------------------------|---------------------|
| Circle i-Size | 40 - 105 cm  | Sentido oposto ao da marcha | ISOFIX + Top Tether        | i-Size              |
| Circle i-Size | 76 - 105 cm  | Sentido da marcha           | ISOFIX + Top Tether        | i-Size              |
| Circle i-Size | 100 - 150 cm | Sentido da marcha           | ISOFIX + Cinto de 3 pontos | i-Size booster seat |
| Circle i-Size | 100 - 150 cm | Sentido da marcha           | Cinto de 3 pontos          | i-Size booster seat |

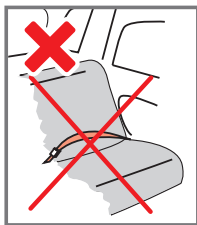
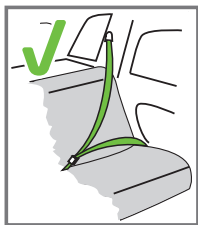

Só pode ser instalada se os veículos considerados adequados estiverem equipados com cintos de segurança de 3 pontos, homologados nos termos do Regulamento UN/ECE nº 16 ou de outras normas equivalentes.

## UTILIZAÇÃO A BORDO DO VEÍCULO

A CADEIRA AUTO PODE SER INSTALADA CONFORME INDICADO NA FIGURA:

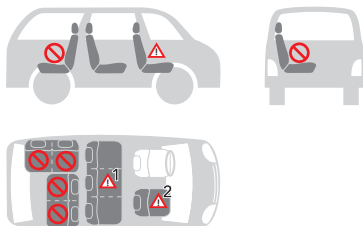

|                                                                                                                                                                                                                                                                                                                                     |                  |
|-------------------------------------------------------------------------------------------------------------------------------------------------------------------------------------------------------------------------------------------------------------------------------------------------------------------------------------|------------------|
| • Orientação no sentido da marcha                                                                                                                                                                                                                                                                                                   | SIM              |
| • No sentido oposto ao da marcha                                                                                                                                                                                                                                                                                                    | SIM              |
| • Com cintos de segurança de 2 pontos<br>O uso de cintos de segurança de dois pontos aumenta significativamente o risco de lesões para a criança em caso de acidente.                                                                                                                                                               | NÃO              |
| • Com cintos de segurança de 3 pontos<br>O cinto de segurança deve estar homologado nos termos do regulamento ECE R16 ou outras normas equivalentes.                                                                                                                                                                                | SIM              |
| • Com ISOFIX e Top Tether                                                                                                                                                                                                                                                                                                           | SIM              |
| • NÃO UTILIZAR EM ASSENTOS DE PASSAGEIROS EQUIPADOS COM AIRBAGS À FRENTE ATIVOS!<br>O assento do passageiro da frente pode ser combinado ou não com os sistemas ISOFIX, com as mesmas advertências relativas a esses sistemas (deslizar o assento para trás e consultar as instruções contidas no manual de utilização do veículo). | SIM <sup>2</sup> |
| • Nos assentos laterais traseiros                                                                                                                                                                                                                                                                                                   | SIM              |
| • No assento central traseiro<br>A cadeira auto pode ser utilizada no assento traseiro central se estiver equipado com cinto de segurança de três pontos.                                                                                                                                                                           | SIM <sup>1</sup> |

(Respeitar escrupulosamente as normas em vigor no país de residência).

### 3. COMPONENTES DA CADEIRA AUTO

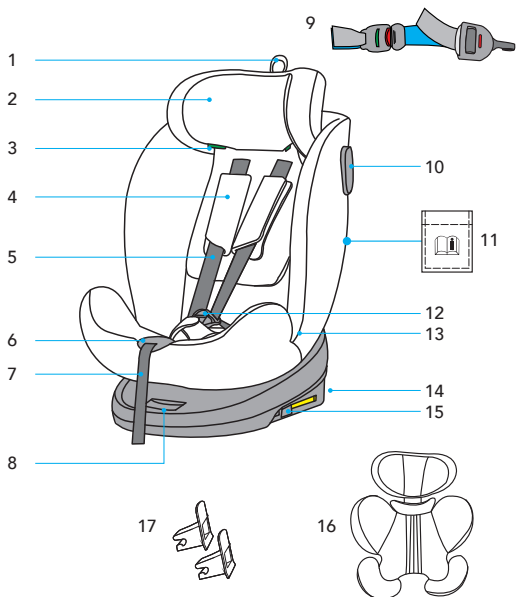

- |     |                                                                                       |     |                                     |
|-----|---------------------------------------------------------------------------------------|-----|-------------------------------------|
| 1.  | Alavanca para regulação da altura do apoio da cabeça                                  | 11. | Compartmento das instruções         |
| 2.  | Apoio da cabeça                                                                       | 12. | Fivela                              |
| 3.  | Guia de passagem do cinto peitoral                                                    | 13. | Guia de passagem do cinto abdominal |
| 4.  | Proteção do cinto peitoral                                                            | 14. | Conector ISOFIX                     |
| 5.  | Cinto de segurança de 5 pontos                                                        | 15. | Botão de desengate ISOFIX           |
| 6.  | Botão de regulação das alças                                                          | 16. | Reductor                            |
| 7.  | Correia de regulação das alças                                                        | 17. | Guia para conector ISOFIX           |
| 8.  | Alavanca de rotação do assento                                                        |     |                                     |
| 9.  | Top Tether                                                                            |     |                                     |
| 10. | Guia de passagem do cinto Top Tether (cadeira auto no sentido contrário ao da marcha) |     |                                     |



## INSTALAÇÃO NO VEÍCULO

### 4. ANTES DA INSTALAÇÃO

#### 4.1 Como utilizar a fivela

**Para desengatar a fivela:** Pressionar o botão vermelho para extrair as linguetas da fivela central (fig. 1).

**Para engatar a fivela:** Unir as linguetas da fivela central (fig. 2) e inseri-las no alojamento previsto para o efeito dentro da fivela do arnês (fig. 3). Um clique indicará um engate correto (fig. 4).

🔑 **NOTA:** para engatar a fivela é necessário inserir ambas as linguetas.

#### 4.2 COMO REGULAR O ARNÊS

**Para esticar o arnês:** Puxar a correia de regulação até que o arnês fique bem esticado e aderente ao corpo da criança (fig. 5).

🔑 **NOTA:** Verificar que entre as alças e a parte superior das costas existe um espaço igual a 1 dedo (1 cm). Certificar-se que a criança está cómoda e protegida.

**Para afrouxar o arnês:** Premir o botão de regulação e, simultaneamente, apertar as alças (cintos peitorais) na parte inferior, sob os revestimentos das proteções peitorais e puxá-las para a frente para afrouxá-las (fig. 6).

**IMPORTANTE:** Não puxar as alças apertando os revestimentos de proteção peitoral.

#### 4.3 REGULAR O APOIO DA CABEÇA

**IMPORTANTE!** A regulação correta do apoio da cabeça garante a máxima proteção da criança na cadeira auto.

Quando se utiliza o arnês de 5 pontos, o apoio da cabeça deve ser regulado de forma a que as alças fiquem à mesma altura em relação às costas da criança (fig. 7).

**ATENÇÃO!** As alças não devem ser reguladas nem a uma altura inferior às costas da criança nem à mesma altura ou acima das orelhas da criança.

Quando se utiliza o cinto de segurança de 3 pontos do veículo, o apoio da cabeça deve ser regulado de forma a que exista um espaço de dois dedos entre o apoio da cabeça e as costas da criança. Certificar-se que o cinto de segurança peitoral, que passa no "guia de passagem do cinto peitoral" ao lado do apoio da cabeça, está posicionado à altura das costas e não do pescoço da criança (fig. 8).

**Para levantar o apoio da cabeça:** puxar para cima a correia de regulação do apoio da cabeça (fig. 9).

🔑 **NOTAS:** Afrouxar as alças para as costas antes de proceder à regulação do apoio da cabeça (para mais detalhes cf. o ponto 4.2).

**Para baixar o apoio da cabeça:** puxar para cima a correia de regulação do apoio da cabeça e pressionar para baixo o apoio da cabeça (fig. 9).

## INSTALAÇÃO NO VEÍCULO

### 4.4 REGULAÇÃO DA RECLINAÇÃO

Pressionar o manipulador de regulação debaixo da parte frontal do assento da cadeira e, mantendo-o pressionado, puxar ou empurrar o assento para a frente ou para atrás. Soltar o manipulador na posição e certificar-se do correto bloqueio do assento; será ouvido um “clique” quando foi feita a fixação (fig. 10).

**ATENÇÃO!** O assento só pode ser reclinado na posição mais horizontal quando a cadeira auto estiver instalada no sentido contrário ao da marcha.

### 4.5 COMO RODAR O ASSENTO

**No sentido contrário ao da marcha** (fig.11) - Utilização da cadeira voltada no sentido oposto ao da marcha, para crianças entre 40 e 105 cm (desde o nascimento até aproximadamente 4 anos  $\leq$  18 kg).

**No sentido da marcha** (fig.12) - Utilização da cadeira voltada no sentido da marcha, para crianças entre 76 e 150 cm (de cerca de 15 meses a 12 anos).

**Transversalmente ao sentido da marcha** (fig.13) - Permite colocar e retirar a criança da cadeira auto com extrema facilidade. Posição proibida durante a marcha.

Pressionar o botão de rotação e voltar o assento da cadeira auto no sentido desejado (fig. 14 e fig. 15).

Obtida a posição desejada, o assento ficará bloqueado na posição, um clique indicará o seu bloqueio (fig. 16).

**IMPORTANTE:** Antes de colocar em movimento a viatura, certificar-se que o assento está bloqueado orientado no sentido da marcha ou no sentido contrário ao da marcha.

**ADVERTÊNCIA!** A utilização da cadeira auto no sentido contrário ao da marcha é obrigatória para uma criança até aos 15 meses de idade e 75 cm de altura. A instalação no sentido contrário ao da marcha continua a ser a mais segura mesmo quando ultrapassado este limite, pelo que é aconselhável utilizar a cadeira auto virada para a retaguarda durante o maior tempo possível.

### 4.6 COMO INSTALAR O SISTEMA ISOFIX

Se o seu automóvel não dispuser de guias para conectores ISOFIX de série, inserir as guias fornecidas com a cadeira auto com a ranhura voltada para cima nos dois pontos de fixação ISOFIX da viatura (fig. 17a).

 **SUGESTÃO:** Os pontos de fixação ISOFIX encontram-se entre o banco e encosto do assento do veículo (fig. 17b).

## INSTALAÇÃO NO VEÍCULO

### 4.6.1 INSTALAÇÃO DO SISTEMA ISOFIX

Pressionar os presentes em ambos os lados do assento e esticar ao máximo os conectores ISOFIX (fig. 18 e 19).

Inserir os dois conectores ISOFIX nas guias previstas para o efeito: um clique característico sinalizará a inserção e o engate dos conectores ISOFIX de ambos os lados (fig. 20).

**ATENÇÃO!** Os conectores ISOFIX estão fixados corretamente quando os respetivos botões encontrarem-se na cor verde (fig. 21).

Empurrar a cadeira auto contra o encosto do assento do automóvel exercendo uma pressão homogênea em ambos os lados. Abanar a cadeira auto para certificar-se que a mesma está bem engatada e verificar novamente que os botões de segurança ISOFIX encontram-se na cor verde (fig. 22).

### 4.6.2 REMOÇÃO DO SISTEMA ISOFIX

Empurrar a cadeira auto contra o encosto do assento do automóvel (fig. 23). Simultaneamente pressionar os botões de desengate ISOFIX e fazer reentrar os conectores ISOFIX (fig. 24).

## 4.7 REGULAÇÃO E UTILIZAÇÃO DA CORREIA TOP TETHER

Apertar o cinto Top Tether e, se necessário, alongar a correia pressionando o botão de bloqueio previsto para o efeito e esticar a correia até ao comprimento desejado (fig. 25).

Engatar o dispositivo de fixação “Top Tether” no ponto de fixação indicado no manual de utilização do veículo (fig. 26, 27). Verificar a presença deste ícone dentro do habitáculo: 

Esticar o cinto Top Tether, puxar a correia afrouxada a partir da extremidade livre até que esta fique suficientemente esticada. Um indicador previsto para o efeito no regulador, passando para a cor verde, indicará a tensão correta do cinto (fig. 28).

Verificar se a correia Top Tether está corretamente engatada.

### **NO SENTIDO DA MARCHA (Crianças entre 76 e 105 cm), ISOFIX + Top Tether**

- Fixar a correia Top Tether no apoio da cabeça do assento do veículo com a faixa de velcro, como indicado na figura 29a, 29b, 29c.
- Enganche la fivela do cinto Top Tether (fig. 30a, fig.30b). Um clique indicará a conexão bem-sucedida.
- Apertar o cinto Top Tether e, se necessário, alongar a correia pressionando o botão de bloqueio previsto para o efeito e esticar a correia até ao comprimento desejado (fig. 25). Engatar o dispositivo superior de fixação “Top Tether” no ponto de fixação

## INSTALAÇÃO NO VEÍCULO

indicado no manual de utilização do veículo (fig. 27).

- Esticar o cinto Top Tether, puxar a correia afrouxada a partir da extremidade livre até que esta fique suficientemente esticada. Um indicador previsto para o efeito no regulador, passando para a cor verde, indicará a tensão correta do cinto (fig. 28). Verificar se a correia Top Tether está corretamente engatada.
- Pressionar o botão vermelho na fivela da correia Top Tether para desengatar a correia Top Tether e poder rodar o assento no sentido da porta do veículo, um alarme sonoro “bip” contínuo indicará que a fivela Top Tether não está engatada (fig 31a, fig.31b).
- O alarme sonoro de “bipe” soa por 3 minutos.
- Depois de colocar ou retirar a criança da cadeira auto, rodar o assento no sentido oposto ao da marcha (instalação para crianças com altura compreendida entre 40 e 105 cm) ou no sentido da marcha (instalação para crianças com altura compreendida entre 76 e 105 cm) e engatar a fivela Top Tether, o alarme sonoro será desativado (fig 32, fig.33, fig 34).
- O funcionamento da correia Top Tether é garantido mesmo sem o uso da bateria, mas recomenda-se inserir a bateria para permitir o controlo sonoro da instalação correta da cadeira auto.

**ATENÇÃO:** na instalação da cadeira auto com crianças entre os 40 e 105 cm ou entre os 76 e 105 cm, antes de colocar o veículo em funcionamento, verificar se a correia Top Tether está corretamente engatada.

### 4.8 REMOÇÃO E INSTALAÇÃO DO ARNÊS

Soltar completamente as alças, consultar o parágrafo “4.2 Como regular o arnês”. Puxar o manípulo no apoio da cabeça e continuando a puxá-lo, levantar ou baixar o apoio da cabeça regulando-o de acordo com a estatura da criança (fig. 9).

Premir o botão vermelho na fivela central para desengatar as alças (fig. 1).

Desengatar os botões automáticos nos lados do tecido do encosto e colocar as alças na parte de trás do tecido. Colocar as pontas da fivela nos lados do assento, na parte inferior. Colocar corretamente o tecido do encosto e engatar os botões automáticos.

Remover o revestimento de proteção da fivela e conservá-lo num local seguro ou colocá-lo atrás do tecido do encosto, com os cintos peitorais.

Levantar o tecido de revestimento do assento, fazendo-o deslizar do dispositivo de regulação do arnês e levantar o enchimento interno fazendo-o deslizar do dispositivo de regulação do arnês. Prestar atenção para puxar delicadamente.

Fazer deslizar o grupo fivela na direção do interior do olhal do tecido e do olhal do enchimento, abrir a porta do compartimento de alojamento e colocar a fivela. Fechar a

## INSTALAÇÃO NO VEÍCULO

porta. Voltar a colocar corretamente o enchimento interior no assento.

Voltar a colocar corretamente o revestimento do assento, colocando o tecido à volta do dispositivo de regulação do arnês.

Voltar a colocar corretamente o revestimento ao longo da borda externa da cadeira auto (5a-1/5a-8).

### 4.9 UTILIZAÇÃO DO REDUTOR PARA OS PRIMEIROS MESES

O redutor do assento foi concebido para ser utilizado com bebés, para garantir um maior conforto e estabilidade e permitir uma posição mais deitada, evitando que a cabeça caia para a frente.

O redutor completo deve ser utilizado até que a criança atinja os 75 cm (fig. 42a).

### 5.1 ORIENTAÇÃO NO SENTIDO OPOSTO AO DA MARCHA (Crianças entre 40 e 105 cm, ISOFIX + Top Tether + arnês)

**ATENÇÃO!** A instalação no sentido inverso à marcha é obrigatória até a criança atingir os 15 meses de idade. A instalação no sentido contrário ao da marcha continua a ser a mais segura mesmo quando ultrapassado este limite, pelo que é aconselhável utilizar a cadeira auto virada para a retaguarda durante o maior tempo possível.



**NÃO instalar a cadeira auto no assento do lado do passageiro com airbag ativo: tal pode provocar LESÕES GRAVES OU MESMO LETAIS.**

Certificar-se de que a cadeirinha para automovel esteja completamente reclinada antes de a rodar no sentido contrario ao da marcha.

Rodar a cadeira auto até que esta fique voltada no sentido contrário ao da marcha e de seguida inclinar o assento na posição mais horizontal. Colocar o assento de modo a que fique voltado no sentido contrário ao da marcha (fig. 43, 44 e 45).

**Utilizar o redutor até que a criança atinja os 75 cm.**

Engatar os conectores ISOFIX (cfr. par. 4.6) (fig. 46).

Verificar se os indicadores de engate ISOFIX encontram-se na cor verde em ambos os lados. Empurrar a cadeira auto na direção do assento, certificando-se que ambos os conectores ISOFIX estão esticados na mesma posição. Abanar a cadeira auto para certificarse que está corretamente engatada e verificar novamente que os botões de segurança ISOFIX encontram-se na cor verde.

Apertar o cinto Top Tether e, se necessário, alongar a correia pressionando o botão de bloqueio previsto para o efeito e esticar a correia até ao comprimento desejado (cfr. par. 4.7).

## INSTALAÇÃO NO VEÍCULO

Inserir a correia Top Tether num dos orifícios guia “A” (fig.47). Engatar o Top Tether no ponto de fixação previsto para o efeito no veículo assinalado pelo símbolo: 

Esticar a correia do dispositivo Top Tether até que o indicador fique verde. A correia Top Tether deve passar por cima do encosto do assento do veículo, mas nunca por cima do apoio da cabeça. Se necessário, levantar ou retirar o apoio da cabeça do assento.

🔗 NOTAS: antes da utilização, certificar-se que os conectores ISOFIX estão corretamente engatados em ambos os lados. Puxando a cadeira auto não devem desengatar-se.

**ATENÇÃO:** Antes de colocar em movimento o automóvel rodar a cadeira auto em ambas as direções para verificar que o mecanismo de rotação está bloqueado.

Colocar a criança na cadeira auto. Regular o apoio da cabeça na altura adequada), posicionar corretamente o arnês e engatar a fivela (cf. par. 4.1), finalmente esticar o arnês (fig. 48).

### Para a segurança da criança, antes de cada viagem verificar que:

- Ambos os conectores ISOFIX estão engatados nos pontos de fixação previstos para o efeito e que ambos os indicadores estão verdes;
- A cadeira auto está firmemente instalada a bordo da viatura;
- O cinto Top Tether está corretamente esticado e adere perfeitamente ao encosto do assento do automóvel, o indicador que indica o tensionamento correto deve estar na cor verde.
- O arnês da cadeira auto adere bem ao corpo da criança sem o apertar, entre as alças e a parte superior das costas deve existir um espaço equivalente a um dedo (1 cm);
- As alças estão posicionadas na altura correta e não estão torcidas;
- As proteções peitorais estão à mesma altura das costas da criança;
- As pontas da fivela central estão corretamente engatadas.

### 5.2 NO SENTIDO DA MARCHA (Crianças entre 76 e 105 cm, ISOFIX + Top Tether + arnês)

**ADVERTÊNCIA!** A utilização da cadeira auto no sentido contrário ao da marcha é obrigatória para uma criança até aos 15 meses de idade e 76 cm de altura. A instalação no sentido contrário ao da marcha continua a ser a mais segura mesmo quando ultrapassado este limite, pelo que é aconselhável utilizar a cadeira auto virada para a retaguarda durante o maior tempo possível.

Rodar o assento no sentido da marcha. Posicionar o assento de modo a que fique voltado no sentido da marcha (fig. 49 e 50). Certificar-se que a cadeira auto ficou

## INSTALAÇÃO NO VEÍCULO

bloqueada. Engatar os conectores ISOFIX (fig. 51) (cfr. par. 4.6).

Verificar se os indicadores de engate ISOFIX encontram-se na cor verde em ambos os lados. Empurrar a cadeira auto na direção do assento, certificando-se que ambos os conectores ISOFIX estão esticados na mesma posição. Abanar a cadeira auto para certificarse que está corretamente engatada e verificar novamente que os botões de segurança ISOFIX encontram-se na cor verde.

Apertar o cinto Top Tether e, se necessário, alongar a correia pressionando o botão de bloqueio previsto para o efeito e esticar a correia até ao comprimento desejado (fig. 52).

Engatar o Top Tether no ponto de fixação previsto para o efeito no veículo assinalado pelo símbolo (fig. 53): 

Esticar a correia do dispositivo Top Tether até que o indicador fique verde. A correia Top Tether deve passar por cima do encosto do assento do veículo, mas nunca por cima do apoio da cabeça. Se necessário, levantar ou retirar o apoio da cabeça do assento (fig. 54).

🔑 NOTAS: antes da utilização, certificar-se que os conectores ISOFIX estão corretamente engatados em ambos os lados. Puxando a cadeira auto não devem desengatar-se.

**ATENÇÃO:** Antes de colocar em movimento o automóvel rodar a cadeira auto em ambas as direções para verificar que o mecanismo de rotação está bloqueado.

Colocar a criança na cadeira auto. Regular corretamente o apoio da cabeça, posicionar corretamente o arnês e engatar a fivela, finalmente esticar o arnês (fig. 55).

### 5.3 REMOVER A CADEIRA AUTO DO VEÍCULO

Afrouxar a correia do Top Tether para reduzir a tensão de fixação (fig. 54). Desengatar o mosquetão de fixação da correia. Simultaneamente pressionar os botões de desengate ISOFIX e fazer reentrar os conectores ISOFIX (fig. 56). Remover a cadeira auto do veículo.

### 5.4 INSTALAÇÃO NO SENTIDO DA MARCHA (Crianças entre 100 e 150 cm, Cinto de segurança de 3 pontos ou ISOFIX + cinto de segurança de 3 pontos)

Recomenda-se a utilização de cinto com 5 pontos o mais tempo possível. Quando a criança crescer até uma altura de 100 cm, a cadeira auto deve ser transformada para a utilização com crianças com altura compreendida entre 100 e 150 cm. Nesta configuração é necessário remover o cinto de 5 pontos (arnês) fornecido com a cadeira auto.

Remover o arnês. Rodar o assento no sentido da marcha. Posicionar o assento de

## INSTALAÇÃO NO VEÍCULO

modo a que fique voltado no sentido da marcha (fig. 57 e 58).

Certificarse que a cadeira auto ficou bloqueada.

**Se o assento da viatura não estiver equipado com o sistema de fixação ISOFIX, para a instalação é possível utilizar unicamente o cinto de segurança de 3 pontos.**

### **Modo A - INSTALAÇÃO DA CADEIRA COM O CINTO DE SEGURANÇA DE 3 PONTOS E CONECTORES ISOFIX**

Engatar os conectores ISOFIX (cfr. par. 4.6.1).

O indicador presente em ambos os suportes ficará verde indicando um engate correto (fig. 59).

Verificar o engate correto de ambos os suportes. Abanar a cadeira auto para certificarse que está corretamente engatada.

Empurrar a cadeira auto na direção do assento, certificandose que ambos os conectores ISOFIX estão esticados na mesma posição. Não deve existir nenhum espaço entre o encosto do assento do veículo e a cadeira auto.

Colocar a criança na cadeira auto. Regular o apoio da cabeça na altura adequada.

Puxar o cinto de segurança do veículo e, fazendo-o passar à frente da criança, engatar a fivela do cinto de segurança do veículo, enfiar a ponta na fivela (fig. 60). Um clique indicará o engate correto.

**ATENÇÃO!** A fivela do cinto de segurança do veículo não deve ficar colocada na guia de passagem inferior do cinto abdominal.

Inserir o cinto peitoral e o cinto abdominal na guia de passagem inferior do lado próximo da fivela de engate do cinto de segurança do veículo (fig. 61).

Enfiar o cinto abdominal no lado oposto da cadeira auto na guia de passagem do cinto abdominal (fig. 62).

**ATENÇÃO!** O cinto abdominal deve passar o mais baixo possível por cima da bacia da criança.

Inserir o cinto peitoral na guia de passagem do cinto prevista para o efeito, certificandose que não fica torcido (fig. 63).

### **Modo B - INSTALAÇÃO COM O CINTO DE SEGURANÇA DE 3 PONTOS**

Pressionar os botões de desengate ISOFIX e fazer reentrar os conectores ISOFIX (fig.64)

Colocar a cadeira para crianças no banco do automóvel.

Empurrar a cadeira auto contra o encosto do assento. Não deve existir nenhum espaço entre o encosto do assento do veículo e a cadeira auto (fig. 65).

Colocar a criança na cadeira auto. Regular o apoio da cabeça na altura adequada.



## INSTALAÇÃO NO VEÍCULO

Puxar o cinto de segurança do veículo e, fazendo-o passar à frente da criança, engatar a fivela do cinto de segurança do veículo, enfiar a ponta na fivela (fig. 66). Um clique indicará o engate correto.

**ATENÇÃO!** A fivela do cinto de segurança do veículo não deve ficar colocada na guia de passagem inferior do cinto abdominal.

Inserir o cinto peitoral e o cinto abdominal na guia de passagem inferior do lado próximo da fivela de engate do cinto de segurança do veículo (fig. 67).

Enfiar o cinto abdominal no lado oposto da cadeira auto na guia de passagem do cinto abdominal (fig. 68).

**ATENÇÃO!** O cinto abdominal deve passar o mais baixo possível por cima da bacia da criança.

Inserir o cinto peitoral na guia de passagem do cinto prevista para o efeito, certificando-se que não fica torcido (fig. 69).

### Para a segurança da criança, certificar-se sempre que:

- Entrambi i connettori ISOFIX siano agganciati negli appositi punti di ancoraggio, e che entrambi gli indicatori siano verdi;
- Il seggiolino auto sia saldamente installato a bordo della vettura;
- La cintura addominale sia inserita nei rispettivi passanti "guida cintura addominale" posti sui due lati del seggiolino auto;
- La cintura pettorale, dal lato fibbia di della cintura di sicurezza del veicolo, sia correttamente infilata nel passante guida cintura addominale;
- La cintura pettorale della cintura di sicurezza sia inserita nel passante superiore "guida cintura pettorale del poggiatesta dal lato arrotolatore cintura;
- La fibbia sia correttamente agganciata e che la cintura non sia attorcigliata.

## 6. INSTALAÇÃO DO KID PAD

KID-PAD é um dispositivo que deve ser SEMPRE instalado na correia diagonal do cinto de segurança, para garantir uma correta proteção em caso de impacto.

Posicionar a correia diagonal sob os dois velcros do KID-PAD (fig. 70) fechá o KID-PAD sobre si mesmo (fig. 71), tendo atenção para que a parte em forma fique posicionada entre o queixo e o tórax da criança (fig. 72).

**ATENÇÃO!** O KID-Pad deve ser utilizado SEMPRE.

## 7. MANUTENÇÃO E LIMPEZA

O revestimento pode ser removido e lavado. Observar as indicações que constam na etiqueta de lavagem do revestimento.

**Para remover o revestimento:** Remover primeiro o arnês e a seguir o revestimento (fig. 73, 75).

**Para voltar a colocar o revestimento,** seguir os passos de remoção do tecido pela ordem inversa.

**ATENÇÃO!** Não utilizar a cadeira auto sem o tecido corretamente montado.

**ATENÇÃO!** Não utilizar sob nenhuma circunstância a cadeira auto se o arnês de 5 pontos, para a utilização com para crianças entre 40 e 105 cm, não estiver montado e engatado na cadeira auto.

**IMPORTANTE:** Certificar-se que os cintos do arnês não estão torcidos.

## 8. SEGURANÇA DAS PEÇAS ELÉCTRICAS (fivela Top Tether com alarme):

### AVISOS

- **ATENÇÃO:** A substituição das pilhas deve ser efectuada sempre por um adulto.
- **ATENÇÃO:** As pilhas podem perder acido ou explodir se forem lançadas ao fogo.
- **ATENÇÃO:** Deite imediatamente fora as pilhas que estejam a verter liquido: podem provocar queimaduras cutaneas ou outras lesões.
- **ATENÇÃO:** Não tente recarregar pilhas não recarregáveis: podem explodir.
- **ATENÇÃO:** Não deixe o produto a chuva: as infiltrações de água danificam o circuito electrónico.
- **ATENÇÃO:** Devem ser utilizadas apenas pilhas equivalentes às recomendadas.
- **ATENÇÃO:** As pilhas devem ser colocadas respeitando a polaridade correcta.
- **ATENÇÃO:** Remover as pilhas, se NÃO utilizar o produto durante um período longo.
- **ATENÇÃO:** Nunca coloque os terminais das pilhas em curto-circuito.
- **ATENÇÃO:** Se a consola musical estiver inativa durante períodos prolongados, é aconselhável retirar as pilhas do seu compartimento.
- **ATENÇÃO:** Utilize pilhas iguais ou equivalentes ao tipo recomendado para o funcionamento deste produto (LITHIUM - CR1620 - 3V)
- **ATENÇÃO:** Não é aconselhável a utilização de pilhas recarregáveis, porque podem diminuir a funcionalidade do produto.
- **ATENÇÃO:** As pilhas recarregáveis devem ser recarregadas apenas sob a vigilância de um adulto.
- **ATENÇÃO:** As pilhas recarregáveis devem ser retiradas do produto para serem recarregadas.
- **ATENÇÃO:** Retire as pilhas do produto antes de se desfazer dele.
- **ATENÇÃO:** Não deixe as pilhas ou eventuais ferramentas ao alcance das crianças.

### Eliminação de resíduos REEE ELIMINAÇÃO CORRETA DO PRODUTO (resíduos eléctricos e electrónicos)

(Aplicável em todos os países da União Europeia e naqueles com sistema de recolha diferenciada).

A marca que consta no produto ou na documentação indica que o produto não deve ser eliminado com outros resíduos domésticos no fim do ciclo de vida. Para evitar eventuais danos ao ambiente ou à saúde causados por uma eliminação incorreta dos resíduos, recomenda-se que o utilizador separe este produto de outros tipos de resíduos e que o recicle de maneira responsável para promover a reutilização sustentável dos recursos materiais.

## PILHAS

Os utilizadores domésticos são aconselhados a contactar o revendedor junto do qual o produto foi adquirido ou o serviço local responsável por todas as informações relativas à recolha diferenciada e à reciclagem para este tipo de produto.

Este produto não deve ser eliminado juntamente com outros resíduos comerciais. Em caso de eliminação abusiva dos resíduos, estão previstas sanções administrativas pecuniárias, conforme constam no Decreto Legislativo italiano em vigor.



### SUBSTITUINDO ÀS BATERIAS:

Para substituir as pilhas: desaperte o parafuso da tampa com uma chave de parafusos, retire a tampa, remova do compartimento as pilhas descarregadas, introduza as pilhas novas, tendo o cuidado de respeitar a polaridade correcta (como indicado no produto), coloque de novo a tampa e aperte bem o parafuso.

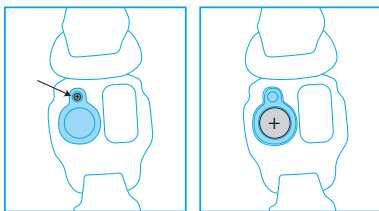

### PILHAS:

- 1 pilha LITHIUM - CR1620 - 3V.
- Não é aconselhável a utilização de pilhas recarregáveis.

### UTILIZAÇÃO DAS PILHAS:

- Inserir sempre as pilhas respeitando corretamente a polaridade.
- As pilhas podem ser facilmente engolidas por crianças pequenas com consequências perigosas.
- Evitar sempre que as crianças pequenas mexam nas pilhas mantendo-as, por isso, fora do seu alcance.
- Os terminais de alimentação não devem ser colocados em curto-circuito.
- Não colocar as pilhas descarregadas no lixo. Leve-as para um ponto de recolha.

## GARANTIA CONVENCIONAL

O conteúdo abaixo indicado entra em vigor a partir de 1º de janeiro de 2005 e substitui completamente qualquer título e mensagem anterior referente à garantia prestada pela empresa Foppa Pedretti S.p.A.

### GARANTIA CONVENCIONAL

**Foppa Pedretti S.p.A.** com sede em Grumello del Monte (Itália), Via Volta 11, garante diretamente ao consumidor que este produto, novo de fábrica, sem defeitos nos materiais, no projeto e na fabricação, está em conformidade com as características declaradas.

A presente garantia convencional, válida em todos os países membros da União Europeia, não exclui e não limita os direitos do Consumidor nos termos imperativos da lei em relação ao vendedor do Produto.

Para usufruir a presente garantia convencional, o Consumidor deve levar o produto defeituoso ao Vendedor e apresentar-lhe a prova de aquisição do produto, onde haja, de modo legível, o endereço do Vendedor, com a data da compra do produto, carimbo e assinatura do Vendedor, além da indicação do próprio produto ou, como alternativa, o recibo fiscal, não modificado, e que apresente de modo claro as mesmas informações mencionadas anteriormente.

A garantia convencional tem validade por doze (12) meses a partir da data de aquisição do produto. Durante este período, a empresa Foppa Pedretti S.p.A. conserta ou substitui o produto defeituoso, segundo sua discricão.

A garantia convencional concedida ao comprador final do produto (consumidor) e não exclui e nem limita os direitos imperativos do próprio consumidor como previstos pela lei e ou direitos que o consumidor pode ter contra o Vendedor/Revendedor do produto.

### EXCLUSÕES DA GARANTIA CONVENCIONAL.

A garantia convencional exclui os danos decorrentes pelas seguintes causas: uso não em conformidade com as disposições contidas no folheto de instruções para o uso e montagem, quedas e impactos, exposição do produto à humidade ou condições térmicas, ambientes extremos ou mudanças repentinas destas condições, corrosão, oxidação, modificações ou consertos não autorizados do produto, consertos efetuados com o uso de peças de reposição não autorizadas, uso impróprio, manutenção não efetuada ou efetuada de modo incorreto, manutenção imprópria em relação ao que foi indicado no folheto de instruções para o uso e a montagem, montagem não correta, acidentes, ações de alimentos ou bebidas, ações de produtos químicos e causas de força maior.

**De qualquer modo, a empresa Foppa Pedretti S.p.A. declina qualquer tipo de responsabilidade por danos causados às pessoas ou aos objetos, diferentes do produto, quando estes danos forem causados pela negligência das disposições/advertências contidas no manual, ou, como alternativa, no "Folheto de instruções para o uso e montagem" que acompanha todos os produtos destinados ao proprietário/ utilizador (como exemplo meramente exemplificativo, no caso do produto "Caminha": "Supervisione a criança constantemente. Controle para que os lençóis e as cobertas não cubram a cabeça da criança...").**

**A empresa Foppa Pedretti S.p.A. exige-se também de todos os tipos de responsabilidade por danos às pessoas ou objetos quando a rutura de seus produtos for causada pelo deterioramento dos produtos sujeito aos desgastes.** São considerados componentes do produto sujeitos a desgaste os componentes em material plástico.

|                                                                                                                                      |          |
|--------------------------------------------------------------------------------------------------------------------------------------|----------|
| 1. Προειδοποιήσεις                                                                                                                   | ΣΕΛ. 127 |
| 2. Περιορισμοί και προϋποθέσεις χρήσης σχετικές με το προϊόν και με το κάθισμα του αυτοκινητού                                       | ΣΕΛ. 133 |
| 3. ΕΞΑΡΤΗΜΑΤΑ                                                                                                                        | ΣΕΛ. 135 |
| 4.1 Πώς να χρησιμοποιήσετε την πόρπη                                                                                                 | ΣΕΛ. 136 |
| 4.2 Πώς να ρυθμίσετε τους μάντες                                                                                                     | ΣΕΛ. 136 |
| 4.3 Ρύθμιση προσκεφάλου                                                                                                              | ΣΕΛ. 136 |
| 4.4 Ρύθμιση της κλίσης                                                                                                               | ΣΕΛ. 137 |
| 4.5 Πώς να στρέψετε το κάθισμα                                                                                                       | ΣΕΛ. 137 |
| 4.6 Πώς να εγκαταστήσετε το σύστημα ISOFIX                                                                                           | ΣΕΛ. 138 |
| 4.6.2 Αφαίρεση του συστήματος ISOFIX                                                                                                 | ΣΕΛ. 138 |
| 4.7 Ρύθμιση και χρήση του μίαντα Top Tether                                                                                          | ΣΕΛ. 138 |
| 4.8 Αφαίρεση και τοποθέτηση της ζώνης                                                                                                | ΣΕΛ. 139 |
| 4.9 Χρήση του μειωτήρα για τους πρώτους μήνες                                                                                        | ΣΕΛ. 140 |
| 5.1 Στραμμένο στην αντίθετη φορά της κατευθυνσης οδήγησης (παιδιά ύψους από 40 έως 105 εκ., ISOFIX + Top Tether + σύστημα πρόσδεσης) | ΣΕΛ. 140 |
| 5.2 Τοποθέτηση στη φορά της κατευθυνσης οδήγησης (Παιδιά ύψους από 76 έως 105 εκ., ISOFIX + Top Tether + σύστημα πρόσδεσης)          | ΣΕΛ. 142 |
| 5.3 Αφαίρεση του παιδικού καθίσματος αυτοκινητού από το όχημα                                                                        | ΣΕΛ. 143 |
| 5.4 Τοποθέτηση στη φορά της κατευθυνσης οδήγησης (παιδιά ύψους από 100 έως 150)                                                      | ΣΕΛ. 143 |
| 6. Εγκατάσταση του KID PAD                                                                                                           | ΣΕΛ. 145 |
| 7. Συντήρηση και καθαρισμός                                                                                                          | ΣΕΛ. 146 |
| 8. Ασφάλεια για τα ηλεκτρικά μέρη (πόρπη top tether με συναγερό)                                                                     | ΣΕΛ. 147 |
| Διάθεση αποβλήτων αηγε σωστη διαθεση του προϊόντος                                                                                   | ΣΕΛ. 147 |
| Αντικαταστήσετε τις μπαταρίες                                                                                                        | ΣΕΛ. 148 |
| Μπαταρίες                                                                                                                            | ΣΕΛ. 148 |
| Συμβατική εγγυηση                                                                                                                    | ΣΕΛ. 149 |

**1. ΠΡΟΣΟΧΗ:**

- Πριν από τη χρήση συνιστάται να διαβάσετε προσεκτικά τις παρούσες οδηγίες χρήσης, τις οποίες είναι απαραίτητο να ακολουθήσετε σχολαστικά για να
- διασφαλίσετε το μέγιστο επίπεδο ασφάλειας που παρέχει το προϊόν.
- Φυλάξτε τις οδηγίες χρήσης με προσοχή για κάθε ενδεχόμενη μελλοντική αναφορά. Οι παρούσες οδηγίες χρήσης πρέπει να φυλάσσονται στην ειδική θήκη φύλαξης αντικειμένων του παιδικού καθίσματος αυτοκινήτου κατά τη διάρκεια της περιόδου χρήσης.
- Η μη αυστηρή τήρηση των οδηγιών εγκατάστασης του παιδικού καθίσματος αυτοκινήτου ενδέχεται να επιφέρει κινδύνους στο παιδί σας.
- Μην χρησιμοποιείτε το παιδικό κάθισμα στο μπροστινό κάθισμα του οχήματος εάν υπάρχουν ενεργοποιημένοι μπροστινοί αερόσακοι, καθώς αυτό μπορεί να είναι επικίνδυνο. Ο κίνδυνος αυτός δεν αφορά τους αερόσακους που τοποθετούνται στο πλάι.
- **ΠΡΟΣΟΧΗ!** Απενεργοποιείτε τον αερόσακο του συνοδηγού όταν το παιδί βρίσκεται στο μπροστινό κάθισμα και με κατεύθυνση αντίθετη από την κατεύθυνση κίνησης.
- Αυτό το παιδικό κάθισμα είναι εγκεκριμένο βάσει του κανονισμού ΟΕΕ R129/03 για τη μεταφορά των παιδιών ύψους από 40 εκ. έως 150 εκ. και μπορεί να τοποθετηθεί:
  - Στην αντίθετη φορά της κατεύθυνσης οδήγησης (παιδιά ύψους από 40 εκ. έως 105 εκ.), με σύστημα αγκύρωσης ISOFIX + Top Tether.
  - Στη φορά της κατεύθυνσης οδήγησης (παιδιά ύψους από 76 εκ. έως 105 εκ.), με σύστημα αγκύρωσης ISOFIX + Top Tether.
  - Στη φορά της κατεύθυνσης οδήγησης (παιδιά ύψους από 100 έως 150 εκ.), με σύστημα αγκύρωσης ISOFIX + ζώνη ασφαλείας 3 σημείων του οχήματος ή μόνο με ζώνη ασφαλείας 3 σημείων του οχήματος.
- **ΣΗΜΑΝΤΙΚΟ:** Μην τοποθετείτε το κάθισμα προς την κατεύθυνση πορείας μέχρι το παιδί να είναι άνω των 15 μηνών. Το κάθισμα μπορεί να τοποθετηθεί στην ίδια κατεύθυνση με την πορεία από τα 76 cm.
- **ΠΡΟΕΙΔΟΠΟΙΗΣΗ:** Αυτό είναι ένα προηγμένο σύστημα πρόσδεσης παιδιών «i-Size». Έχει εγκριθεί σύμφωνα με τον Κανονισμό αρ.129 για χρήση σε καθίσματα αυτοκινήτων «συμβατά με συστήματα i-Size», όπως αναφέρεται στο εγχειρίδιο χρήστη αυτοκινήτου από τον κατασκευαστή. Σε περίπτωση αμφιβολιών, απευθυνθείτε στον κατασκευαστή του συστήματος πρόσδεσης παιδιών ή στον προμηθευτή σας.
- **ΠΡΟΕΙΔΟΠΟΙΗΣΗ:** Πρόκειται για ένα προηγμένο σύστημα πρόσδεσης παιδιών ταξινομημένο ως ανύψωση i-Size. Έχει εγκριθεί σύμφωνα με τον Κανονισμό αρ.129 για χρήση σε καθίσματα αυτοκινήτων «συμβατά με συστήματα i-Size», όπως αναφέρεται στο εγχειρίδιο χρήστη αυτοκινήτου από τον κατασκευαστή. Σε περίπτωση αμφιβολιών, απευθυνθείτε στον κατασκευαστή του συστήματος πρόσδεσης παιδιών ή στον προμηθευτή σας.
- **ΠΡΟΕΙΔΟΠΟΙΗΣΗ:** ΜΗΝ αφήνετε ποτέ το μωρό χωρίς επίβλεψη - η ασφάλεια του μωρού

## ΠΡΟΕΙΔΟΠΟΙΗΣΕΙΣ

σας είναι δικής σας ευθύνη.

- ΠΡΟΕΙΔΟΠΟΙΗΣΗ: Η εγκατάσταση πρέπει να εκτελείται από ενήλικα.
- ΠΡΟΕΙΔΟΠΟΙΗΣΗ: Είναι σημαντικό να εγκαταστήσετε σωστά το καρεκλάκι αυτοκινήτου έτσι ώστε να εξασφαλιστεί η ασφάλεια του μωρού σας. Μία λάθος εγκατάσταση μπορεί να θέσει σε κίνδυνο την ασφάλεια του μωρού.
- ΠΡΟΕΙΔΟΠΟΙΗΣΗ: Να βεβαιώνετε πάντα ότι τα άτομα που χρησιμοποιούν το προϊόν, ακόμα και περιστασιακά (για παράδειγμα ο παππούς και η γιαγιά) ότι έχουν διαβάσει τις οδηγίες χρήσης ή έχουν ενημερωθεί από ένα άτομο που γνωρίζει τις οδηγίες ως προς το σωστό μοντάρισμα και χρήση του προϊόντος.
- ΠΡΟΕΙΔΟΠΟΙΗΣΗ: Να έχετε πάντα διαθέσιμο αυτό το εγχειρίδιο, φυλάσσοντάς το μαζί με το προϊόν.
- ΠΡΟΕΙΔΟΠΟΙΗΣΗ: Σε περίπτωση αμφιβολιών που αφορούν την εγκατάσταση και τη σωστή χρήση του μικρού καθίσματος για μωρά, επικοινωνήστε με τον κατασκευαστή της διάταξης συγκράτησης για μωρά.

### ΠΡΙΝ ΑΡΧΙΣΕΤΕ

- ΠΡΟΕΙΔΟΠΟΙΗΣΗ: Μην τοποθετείτε το καρεκλάκι αυτοκινήτου σε καθίσματα στραμμένα προς το πίσω μέρος του οχήματος ή καθίσματα προσανατολισμένα πλάγιως.
- ΠΡΟΕΙΔΟΠΟΙΗΣΗ: Πριν εγκαταστήσετε το καρεκλάκι βεβαιωθείτε ότι το επιβατικό κάθισμα που χρησιμοποιείται έχει μπλοκαρισμένη την πλάτη σε όρθια θέση.
- ΠΡΟΕΙΔΟΠΟΙΗΣΗ: Μην χρησιμοποιείτε το καρεκλάκι στο σπίτι ως καρέκλα. Έχει σχεδιαστεί για να χρησιμοποιείται στο αυτοκίνητο.
- ΠΡΟΕΙΔΟΠΟΙΗΣΗ: Βεβαιωθείτε ότι έχουν στερεωθεί καλά οι αποσκευές ή άλλα αντικείμενα που μπορεί να προκαλέσουν μώλωπες ή τραυματισμούς στον επιβάτη του μικρού καθίσματος σε περίπτωση πρόσκρουσης.

### ΟΤΑΝ ΧΡΗΣΙΜΟΠΟΙΕΙΤΕ ΤΟ ΚΑΡΕΚΛΑΚΙ

- ΠΡΟΕΙΔΟΠΟΙΗΣΗ: Τα σκληρά στοιχεία και τα πλαστικά μέρη της διάταξης συγκράτησης για μωρά πρέπει να είναι τοποθετημένα και εγκατεστημένα με τρόπο ούτως ώστε σε συνθήκες κανονικής χρήσης να μην μπορούν να μπλοκαριστούν κάτω από το κινητό κάθισμα ή στην πόρτα του οχήματος.
- ΠΡΟΕΙΔΟΠΟΙΗΣΗ: Αν παρέχεται στο όχημα, χρησιμοποιήστε τη διάταξη εμπλοκής των θυρών από το εσωτερικό. Κάτι τέτοιο γίνεται για να αποτρέψει το μωρό από το άνοιγμα της πόρτας.
- ΠΡΟΕΙΔΟΠΟΙΗΣΗ: Κάνετε ένα σύντομο διάλειμμα στη διάρκεια ενός μεγάλου ταξιδιού, έτσι ώστε το μωρό να χαλαρώσει και να πάρει λίγο αέρα.
- ΠΡΟΕΙΔΟΠΟΙΗΣΗ: Μην αφήνετε το μωρό χωρίς επιτήρηση μέσα στη διάταξη συγκράτησης για μωρά.



## ΠΡΟΕΙΔΟΠΟΙΗΣΕΙΣ

- ΠΡΟΕΙΔΟΠΟΙΗΣΗ: Το καρεκλάκι αυτοκινήτου πρέπει να είναι πάντα στερεωμένο στο κάθισμα ακόμα και αν δεν χρησιμοποιείται.
- ΠΡΟΕΙΔΟΠΟΙΗΣΗ: Μετά το μοντάρισμα βεβαιωθείτε ότι το καρεκλάκι έχει στερεωθεί σωστά στο κάθισμα και ότι δεν ταλαντεύεται. Αν η ζώνη του οχήματος είναι χαλαρωμένη, επανατοποθετήστε και εγκαταστήστε εκ νέου το καρεκλάκι.
- ΠΡΟΕΙΔΟΠΟΙΗΣΗ: Μην χρησιμοποιείτε τη διάταξη συγκράτησης για μωρά χωρίς τη φόδρα.
- ΠΡΟΕΙΔΟΠΟΙΗΣΗ: Μην αντικαθιστάτε τη φόδρα με φόδρα διαφορετική από εκείνη που συνίσταται από τον κατασκευαστή, εφόσον έχει άμεση επίπτωση στη λειτουργία της διάταξης συγκράτησης.
- ΣΗΜΑΝΤΙΚΟ: Στη διάρκεια των μεγάλων ταξιδιών κάνετε στάσεις σε τακτικά χρονικά διαστήματα και ελέγχετε ότι το καρεκλάκι είναι σωστά εγκατεστημένο και ότι οι ζώνες δεν έχουν χαλαρώσει.
- ΠΡΟΕΙΔΟΠΟΙΗΣΗ: Σε περίπτωση έκτακτης ανάγκης, είναι σημαντικό να ξαγκιστρώσετε την πόρπη γρήγορα για να ελευθερώσετε το μωρό. Η πόρπη επομένως ανοίγει εύκολα και δεν πρέπει να καλύπτεται. Μάθετε στο παιδί σας να μην παίζει με την πόρπη.
- ΠΡΟΕΙΔΟΠΟΙΗΣΗ: Μην τοποθετείτε κάτω από το καρεκλάκι, ανάμεσα στο κάθισμα και το καρεκλάκι υφάσματα (για παράδειγμα πετσέτες ή μαξιλάρια) εφόσον σε περίπτωση ατυχήματος μπορεί να επηρεάσουν την ασφάλεια του προϊόντος.
- ΠΡΟΕΙΔΟΠΟΙΗΣΗ: Το χειμώνα, προσέξτε να μην τοποθετείτε το μωρό στο καρεκλάκι με πάρα πολύ ογκώδη ρούχα.
- Πάρα πολύ ογκώδη ρούχα μπορεί να οδηγήσουν στην εσφαλμένη ρύθμιση των τιραντών. Σε περίπτωση ατυχήματος το μωρό μπορεί να μην συγκρατηθεί σωστά από τις τιράντες. Αν χρειάζεται ζεσάνετε το σαλόνι του αυτοκινήτου ή τοποθετήστε μια κουβέρτα πάνω από τους μιάντες πρόσδεσης για να ζεσταθεί το μωρό.
- Τα μεταλλικά και πλαστικά εξαρτήματα που εκτίθενται σε υψηλές θερμοκρασίες υπερθερμαίνονται. Συνιστάται επομένως να καλύπτετε το παιδικό κάθισμα αυτοκινήτου όταν το αυτοκίνητο παραμένει σταθμευμένο κάτω από τον ήλιο.
- ΠΡΟΕΙΔΟΠΟΙΗΣΗ: Βεβαιωθείτε ότι έχετε στερεώσει τα αντικείμενα που μπορεί να μετακινηθούν όπως αποσκευές ή βιβλία στο εσωτερικό του οχήματος. Μπορεί να προκαλέσουν ζημιές/τραυματισμό σε περίπτωση ατυχήματος.
- ΠΡΟΕΙΔΟΠΟΙΗΣΗ: Μην τοποθετείτε αποσκευές στην εταζέρα, χωρίς να τις στερεώσετε: σε περίπτωση ατυχήματος θα μπορούσαν να προκαλέσουν σοβαρές σωματικές βλάβες στους επιβάτες.
- ΠΡΟΕΙΔΟΠΟΙΗΣΗ: πριν τη χρήση, βεβαιωθείτε ότι όλοι οι μηχανισμοί ασφάλισης είναι σωστά συνδεδεμένοι.
- ΠΡΟΕΙΔΟΠΟΙΗΣΗ: Μην χρησιμοποιείτε ανταλλακτικά ή αξεσουάρ που δεν παρέχονται ή εγκρίνονται από τον κατασκευαστή, διότι μπορεί να καταστήσουν το προϊόν λιγότερο ασφαλές.

## ΠΡΟΕΙΔΟΠΟΙΗΣΕΙΣ

- Μετά από ατύχημα, το παιδικό κάθισμα θα μπορούσε να παύσει να διαθέτει
- ΠΡΟΕΙΔΟΠΟΙΗΣΕΙΣ τις προδιαγραφές ασφαλείας λόγω των ζημιών τις οποίες υπέστη, ακόμα και αν δεν είναι αμέσως ορατές. Συνιστάται επομένως η αντικατάστασή του. Μόνο ο κατασκευαστής μπορεί να εγγυηθεί την συμμόρφωση στις προδιαγραφές ασφαλείας, εφόσον το προϊόν είναι αυθεντικό.
- Μην παραποιείτε το προϊόν, για να μην τίθεται σε κίνδυνο η γενική ασφάλεια..
- Συνιστάται να μην αφαιρείτε λογότυπα/ετικέτες του προϊόντος, για να μην καταστραφεί το κάλυμμα.
- Να χρησιμοποιείτε το παιδικό κάθισμα αυτοκινήτου ακόμα και σε σύντομα ταξίδια, επειδή είναι σε αυτές τις περιπτώσεις που παρατηρούνται τα περισσότερα ατυχήματα.
- Προτού να πραγματοποιήσετε την αγορά, βεβαιωθείτε ότι το παιδικό κάθισμα είναι συμβατό με το αυτοκίνητο σας.
- Κατά τη διάρκεια μακρινών ταξιδιών συνιστάται να κάνετε στάση για να μπορέσει το παιδί να ξεκουραστεί για λίγο.
- Να δίνετε εσείς πρώτα το καλό παράδειγμα φορώντας πάντα τη ζώνη ασφαλείας.
- Να συμβουλευέτε το παιδί να μην παίζει ποτέ με την πόρπη του συστήματος πρόσδεσης.

### ΖΩΝΗ ΑΣΦΑΛΕΙΑΣ

- ΠΡΟΕΙΔΟΠΟΙΗΣΗ: Μη χρησιμοποιείτε ΠΟΤΕ σημεία αγκύρωσης διαφορετικά από εκείνα που περιγράφονται στις οδηγίες.
- ΠΡΟΕΙΔΟΠΟΙΗΣΗ: Βεβαιωθείτε ότι οι ιμάντες πρόσδεσης του μικρού καθίσματος αυτοκινήτου για μωρά είναι ρυθμισμένοι σωστά για το μωρό σας. Οι ιμάντες πρόσδεσης πρέπει να είναι αρκετά σφιχτοί, ο χώρος μεταξύ των λωρίδων και του στήθους του μωρού δεν πρέπει να είναι ανώτερος από δύο δάχτυλα. Η κοιλιακή ζώνη του ιμάντα πρόσδεσης πρέπει να είναι σε όσο γίνεται περισσότερο χαμηλή θέση για να συγκρατεί κατάλληλα τη λεκάνη του μωρού.
- ΠΡΟΕΙΔΟΠΟΙΗΣΗ: Βεβαιωθείτε ότι όλοι οι επιβάτες φορούν τις ζώνες ασφαλείας, σε περίπτωση ατυχήματος ένα άτομο χωρίς ζώνη ασφαλείας, λόγω της πρόσκρουσης μπορεί να χτυπήσει το καρεκλάκι.
- ΠΡΟΕΙΔΟΠΟΙΗΣΗ: Μη χρησιμοποιείτε σύστημα περάσματος ζωνών διαφορετικό από εκείνο που ενδείκνυται στο εγχειρίδιο.
- ΠΡΟΕΙΔΟΠΟΙΗΣΗ: Το μωρό πρέπει να είναι πάντα ασφαλισμένο όταν τοποθετείτε στο καρεκλάκι, ακόμα και για σύντομα ταξίδια.

## ΠΡΟΕΙΔΟΠΟΙΗΣΕΙΣ

### ΕΚΘΕΣΗ ΣΤΟ ΗΛΙΑΚΟ ΦΩΣ / ΗΜΕΡΕΣ ΖΕΣΤΕΣ

- ΠΡΟΕΙΔΟΠΟΙΗΣΗ: Μην αφήνετε ΠΟΤΕ το μωρό τοποθετημένο στο καρεκλάκι ενώ το αυτοκίνητο είναι παρκαρισμένο, ιδιαίτερα αν είναι άμεσα εκτεθειμένο στον ήλιο ή στη ζέση.
- ΠΡΟΕΙΔΟΠΟΙΗΣΗ: Μην αφήνετε ΠΟΤΕ το καρεκλάκι αυτοκινήτου εκτεθειμένο στον ήλιο για ώρες εφόσον κάτι τέτοιο μπορεί να καταστεί επικίνδυνο για το μωρό σας. Υπάρχει περίπτωση να θερμανθούν τα μεταλλικά και πλαστικά μέρη. Μπορεί να ξεθωριάσει το ύφασμα. Καλύψτε με ένα κομμάτι πανιού το καρεκλάκι αν το αυτοκίνητο είναι παρκαρισμένο στον ήλιο

### ΚΑΡΕΚΛΑΚΙ ΜΕΤΑΧΕΙΡΙΣΜΕΝΟ ή ΚΑΡΕΚΛΑΚΙΑ ΚΑΤΕΣΤΡΑΜΜΕΝΑ

- ΠΡΟΕΙΔΟΠΟΙΗΣΗ: Μην αγοράζετε ΠΟΤΕ μεταχειρισμένο καρεκλάκι. Μπορεί να έχει υποστεί ζημιές ή να έχει εσωτερικά σπασίματα που δεν είναι ορατά.
- ΣΗΜΑΝΤΙΚΟ: Η εγγύηση του κατασκευαστή είναι αποκλειστικά για την πρώτη χρήση του προϊόντος και συνδέεται με τον ιδιοκτήτη της πρώτης αγοράς.
- ΠΡΟΕΙΔΟΠΟΙΗΣΗ: Θα πρέπει να αντικαταστήσετε το καρεκλάκι αυτοκινήτου, τις ζώνες ασφαλείας του οχήματος αν έχουν υποστεί ζημιά ή έχουν φθαρεί από τη χρήση.
- ΠΡΟΕΙΔΟΠΟΙΗΣΗ: Θα πρέπει να αντικαταστήσετε το καρεκλάκι αυτοκινήτου σε περίπτωση που έχει υποστεί βίαιη καταπόνηση λόγω ατυχήματος που μπορεί να έχει προκαλέσει κάποιο μη εμφανές εσωτερικό σπάσιμο ή σε περίπτωση φθοράς.
- Η εταιρεία FOPPAPEDRETTI δεν φέρει καμία ευθύνη για τυχόν ακατάλληλη χρήση του προϊόντος και για οποιαδήποτε χρήση παρεκκλίνει από αυτές τις οδηγίες.

### ΣΗΜΑΝΤΙΚΗ ΕΙΔΟΠΟΙΗΣΗ

#### Από τα 40 cm έως τα 105 cm (i-Size ISOFIX Universale)

- Αυτό είναι ένα προηγμένο σύστημα πρόσδεσης παιδιών «i-Size». Διαθέτει έγκριση τύπου σύμφωνα με τον κανονισμό Ap. 129/03 για χρήση στο εσωτερικό των οχημάτων σε καθίσματα «συμβατά με συστήματα i-Size», όπως υποδεικνύεται από τον κατασκευαστή του οχήματος στο εγχειρίδιο του αυτοκινήτου. “Circle i-Size” μπορεί να εγκατασταθεί σε όλα τα καθίσματα αυτοκινήτου με έγκριση τύπου i-Size και σε όλα τα καθίσματα αυτοκινήτου με έγκριση τύπου ISOFIX. Σε περίπτωση αμφιβολιών, απευθυνθείτε στον κατασκευαστή του συστήματος πρόσδεσης παιδιών ή στον προμηθευτή σας.
- Από 40 cm έως 105 cm η εγκατάσταση πρέπει να γίνεται σε καθίσματα που διαθέτουν σύστημα Isofix και Top Tetheru

**Από 100 cm έως 150 cm (i-Size booster seat)**

- Πρόκειται για ένα προηγμένο σύστημα πρόσδεσης παιδιών ταξινομημένο ως ανύψωση «i-Size». Διαθέτει έγκριση τύπου σύμφωνα με τον κανονισμό Αρ. 129/03 για χρήση στο εσωτερικό των οχημάτων σε καθίσματα «συμβατά με συστήματα i-Size», όπως υποδεικνύεται από τον κατασκευαστή του οχήματος στο εγχειρίδιο του αυτοκινήτου. "Circle i-Size" μπορεί να εγκατασταθεί σε όλα τα καθίσματα αυτοκινήτου με έγκριση τύπου i-Size και σε όλα τα καθίσματα αυτοκινήτου με έγκριση τύπου UNIVERSALE με την προϋπόθεση ότι δεν παρεμβάλλεται με τα εσωτερικά στοιχεία του αυτοκινήτου. Σε περίπτωση αμφιβολιών, απευθυνθείτε στον κατασκευαστή του συστήματος πρόσδεσης παιδιών ή στον προμηθευτή σας.

ΠΡΟΕΙΔΟΠΟΙΗΣΗ! ΜΗΝ χρησιμοποιείτε το Top Tether από 100 έως τα 150 cm.

- Αν το αυτοκίνητο δεν διαθέτει σημεία σύνδεσης Isofix, "Circle i-Size" (στη διαμόρφωση 100-150 cm) μπορεί να τοποθετηθεί στην κατεύθυνση κίνησης του αυτοκινήτου με ζώνη ασφαλείας 3 ση μείων, εγκεκριμένη σύμφωνα με τον κανονισμό UN/ECE αρ. 16 ή ισοδύναμο.
- ΠΡΟΕΙΔΟΠΟΙΗΣΗ! Όταν χρησιμοποιείται η ζώνη τριών σημείων του οχήματος, να βεβαιώνετε ότι το τμήμα της μέσης ακουμπάει σωστά στη λεκάνη του παιδιού.

## ΧΡΗΣΗ ΤΟΥ ΠΑΙΔΙΚΟΥ ΚΑΘΙΣΜΑΤΟΣ ΑΥΤΟΚΙΝΗΤΟΥ

## 2. ΠΕΡΙΟΡΙΣΜΟΙ ΚΑΙ ΠΡΟΫΠΟΘΕΣΕΙΣ ΧΡΗΣΗΣ ΣΧΕΤΙΚΕΣ ΜΕ ΤΟ ΠΡΟΪΟΝ ΚΑΙ ΜΕ ΤΟ ΚΑΘΙΣΜΑ ΤΟΥ ΑΥΤΟΚΙΝΗΤΟΥ

**ΠΡΟΣΟΧΗ! Να τηρείτε σχολαστικά τους παρακάτω περιορισμούς:**

- Αυτό το παιδικό κάθισμα μπορεί να τοποθετηθεί αντίθετα με την κατεύθυνση κίνησης του οχήματος ή προς την ίδια κατεύθυνση πορείας του ιδίου.
- Το κάθισμα μπορεί να τοποθετηθεί αντίθετα από την κατεύθυνση πορείας όταν το παιδί έχει ύψος μεταξύ 40 cm και 105 cm. Το κάθισμα μπορεί να τοποθετηθεί στην ίδια κατεύθυνση με την πορεία από τα 76 cm.
- ΣΗΜΑΝΤΙΚΟ! Μην τοποθετείτε το κάθισμα προς την κατεύθυνση πορείας μέχρι το παιδί να είναι άνω των 15 μηνών.
- ΠΡΟΣΟΧΗ! Απενεργοποιείτε τον αερόσακο του συνοδηγού όταν το παιδί βρίσκεται στο μπροστινό κάθισμα και με κατεύθυνση αντίθετη από την κατεύθυνση κίνησης .
- Το παιδικό κάθισμα μπορεί να χρησιμοποιηθεί σε όλα τα καθίσματα αυτοκινήτου με έγκριση i-Size (ελέγξτε το βιβλιαράκι οδηγιών του αυτοκινήτου) και στα καθίσματα τωναυτοκινήτων που περιλαμβάνονται στη “λίστα συμβατότητας οχημάτων” που παρέχεται με το κάθισμα αυτοκινήτου.
- Το κάθισμα του αυτοκινήτου πρέπει να είναι στραμμένο στην κατεύθυνση πορείας. Μη χρησιμοποιείτε ποτέ αυτό το παιδικό κάθισμα σε καθίσματα αυτοκινήτου με κατεύθυνση προς τα πλάγια ή προς το πίσω μέρος του αυτοκινήτου.

| ΚΑΘΙΣΜΑ ΑΥΤΟΚΙΝΗΤΟΥ | ΟΜΑΔΑ        | ΚΑΤΕΥΘΥΝΣΗ               | ΜΕΘΟΔΟΣ ΕΓΚΑΤΑΣΤΑΣΗΣ              | ΕΓΚΡΙΣΗ             |
|---------------------|--------------|--------------------------|-----------------------------------|---------------------|
| Circle i-Size       | 40 - 105 cm  | Με όψη προς τα πίσω      | ISOFIX + Top Tether               | i-Size              |
| Circle i-Size       | 76 - 105 cm  | στραμμένο προς τα εμπρός | ISOFIX + Top Tether               | i-Size              |
| Circle i-Size       | 100 - 150 cm | στραμμένο προς τα εμπρός | ISOFIX + ζώνη ασφάλειας 3 σημείων | i-Size booster seat |
| Circle i-Size       | 100 - 150 cm | στραμμένο προς τα εμπρός | ζώνη ασφάλειας 3 σημείων          | i-Size booster seat |

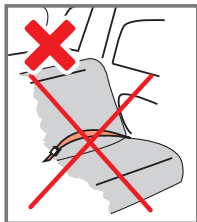
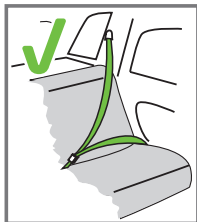

Μπορεί να εγκατασταθεί μόνο αν τα οχήματα θεωρούνται κατάλληλα και είναι εξοπλισμένα με ζώνες ασφάλειας 3 σημείων, εγκεκριμένες σύμφωνα με τον κανονισμό UN / ECE αρ.16 ή με άλλα αντίστοιχα πρότυπα.

## ΧΡΗΣΗ ΤΟΥ ΠΑΙΔΙΚΟΥ ΚΑΘΙΣΜΑΤΟΣ ΑΥΤΟΚΙΝΗΤΟΥ

Το παιδικό κάθισμα αυτοκινήτου μπορεί να χρησιμοποιείται με τις εξής τρόπους:

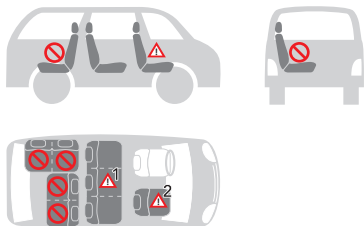

|                                                                                                                                                                                                                                                                                                                                                                                                            |                  |
|------------------------------------------------------------------------------------------------------------------------------------------------------------------------------------------------------------------------------------------------------------------------------------------------------------------------------------------------------------------------------------------------------------|------------------|
| • Κατεύθυνση προς τη φορά του αυτοκινήτου                                                                                                                                                                                                                                                                                                                                                                  | ΝΑΙ              |
| • Αντίθετα από τη φορά του αυτοκινήτου                                                                                                                                                                                                                                                                                                                                                                     | ΝΑΙ              |
| • Με ζώνες ασφαλείας 2 σημείων<br>Η χρήση ζώνης ασφαλείας δύο σημείων αυξάνει σημαντικά τον κίνδυνο να τραυματιστεί το παιδί σε περίπτωση ατυχήματος.                                                                                                                                                                                                                                                      | ΟΧΙ              |
| • Με ζώνη ασφαλείας 3 σημείων<br>Η ζώνη ασφαλείας πρέπει να είναι εγκεκριμένη σύμφωνα με τον κανονισμό ΗΕ/ΕΟΚ αρ.16 ή άλλα αντίστοιχα πρότυπα.                                                                                                                                                                                                                                                             | ΝΑΙ              |
| • Με ISOFIX και Top Tehter                                                                                                                                                                                                                                                                                                                                                                                 | ΝΑΙ              |
| • Πάνω στο κάθισμα του μπροστινού επιβάτη<br><b>ΜΗΝ ΧΡΗΣΙΜΟΠΟΙΕΙΤΕ ΣΤΑ ΚΑΘΙΣΜΑΤΑ ΕΠΙΒΑΤΩΝ ΜΕ ΕΝΕΡΓΟΥΣ ΜΠΡΟΣΤΙΝΟΥΣ ΑΕΡΟΣΑΚΟΥΣ!</b><br>Το μπροστινό κάθισμα επιβάτη μπορεί να συνδυαστεί ή όχι με τα συστήματα ISOFIX, με τις ίδιες προϋποθέσεις που ισχύουν γι' αυτά τα συστήματα (τραβήξτε προς τα πίσω το κάθισμα και συμβουλευθείτε τις οδηγίες που αναγράφονται στο εγχειρίδιο χρήσης του αυτοκινήτου). | ΝΑΙ <sup>2</sup> |
| • Πάνω σε ένα από τα δύο πλαϊνά πίσω κάθισματα                                                                                                                                                                                                                                                                                                                                                             | ΝΑΙ              |
| • Πάνω στο κεντρικό πίσω κάθισμα<br>Το παιδικό κάθισμα μπορεί να χρησιμοποιηθεί στο μεσαίο πίσω κάθισμα εάν διαθέτει ζώνη ασφαλείας τριών σημείων.                                                                                                                                                                                                                                                         | ΝΑΙ <sup>1</sup> |

(Πηρείτε σχολαστικά τις νομοθεσίες που ισχύουν στη χώρα διαμονής).

### 3. ΕΞΑΡΤΗΜΑΤΑ

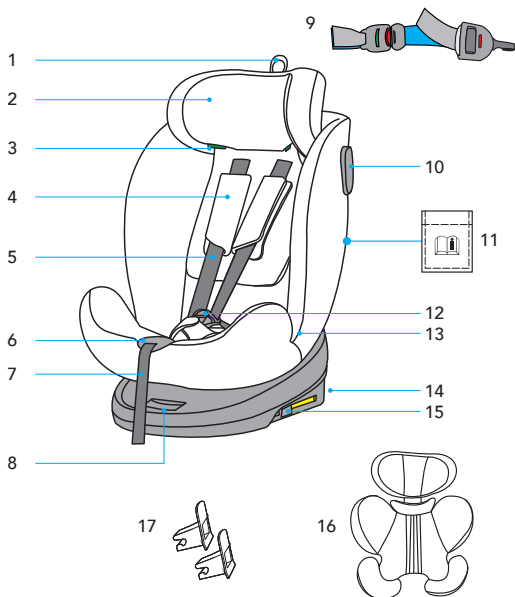

- |                                                                                                                                                                                                                                                                                                                                        |                                                                                                                                                                                                                                                                                                            |
|----------------------------------------------------------------------------------------------------------------------------------------------------------------------------------------------------------------------------------------------------------------------------------------------------------------------------------------|------------------------------------------------------------------------------------------------------------------------------------------------------------------------------------------------------------------------------------------------------------------------------------------------------------|
| <p>1. Μοχλός ρύθμισης του ύψους στο στήριγμα κεφαλής</p> <p>2. Υποστήριγμα κεφαλής</p> <p>3. Οδηγός ιμάντα στήθους</p> <p>4. Προστατευτικό ζώνης θώρακα</p> <p>5. Ζώνη ασφάλειας 5 σημείων</p> <p>6. Κουμπί ρύθμισης τιραντών</p> <p>7. Ιμάντας ρύθμισης τιραντών</p> <p>8. Μοχλός περιστροφής του καθίσματος</p> <p>9. Top Tether</p> | <p>10. Οδηγός ιμάντα Top Tether (παιδικό καθίσμα στην αντίθετη κατεύθυνση από εκείνη)</p> <p>11. Θήκη με τις οδηγίες</p> <p>12. Πόρπη</p> <p>13. Οδηγός ιμάντα κοιλιακής χώρας</p> <p>14. Υποδοχές ISOFIX</p> <p>15. Πλήκτρο απασφάλισης ISOFIX</p> <p>16. Μειωτής</p> <p>17. Οδηγός σ υνδέσμου ISOFIX</p> |
|----------------------------------------------------------------------------------------------------------------------------------------------------------------------------------------------------------------------------------------------------------------------------------------------------------------------------------------|------------------------------------------------------------------------------------------------------------------------------------------------------------------------------------------------------------------------------------------------------------------------------------------------------------|

## ΕΓΚΑΤΑΣΤΑΣΗ ΣΤΟ ΟΧΗΜΑ

## 4. ΠΡΙΝ ΤΗΝ ΕΓΚΑΤΑΣΤΑΣΗ

## 4.1 Πώς να χρησιμοποιήσετε την πόρπη

**Για να απελευθερώσετε την πόρπη:** Πατήστε το κόκκινο κουμπί για να αφαιρέσετε τις γλώσσες από την κεντρική πόρπη (εικ. 1).

**Για να ασφαλίσετε την πόρπη:** Ευθυγραμμίστε τις γλώσσες της κεντρικής πόρπης (εικ. 2) και τοποθετήστε τες στη ειδική θέση τους στο εσωτερικό της πόρπης της ζώνης ασφαλείας (εικ. 3). Το κλικ που θα ακούσετε δηλώνει στη σωστή ασφάλιση (εικ. 4).

☞ ΣΗΜΕΙΩΣΗ: Για να ασφαλίσετε την πόρπη είναι απαραίτητο να περάσετε και τις δύο γλώσσες.

## 4.2 ΠΩΣ ΝΑ ΡΥΘΜΙΣΕΤΕ ΤΟΥΣ ΙΜΑΝΤΕΣ

**Για να σφίξετε τους ιμάντες:** Τραβήξτε τον ιμάντα ρύθμισης έτσι ώστε οι ιμάντες να είναι σφιχτοί και να εφάπτονται στο σώμα του παιδιού (εικ. 5).

☞ ΣΗΜΕΙΩΣΗ: Βεβαιωθείτε ότι ανάμεσα στις τιράντες και το άνω μέρος του κορμού υπάρχει ένας χώρος για να περνά 1 δάκτυλο (1 cm). Βεβαιωθείτε ότι το παιδί σας κάθεται άνετα και με ασφάλεια.

**Για να χαλαρώσετε τους ιμάντες:** Πατήστε το πλήκτρο ρύθμισης και ταυτόχρονα τραβήξτε τους ιμάντες (ζώνες θώρακα) στο κάτω μέρος, κάτω από τα προστατευτικά μέρη του θώρακα και τραβήξτε σε προς τα εμπρός για να χαλαρώσει (εικ. 6).

**ΣΗΜΑΝΤΙΚΟ:** Μην τραβάτε τις τιράντες πιάνοντας τους ιμάντες προστασίας στήθους.

## 4.3 ΡΥΘΜΙΣΗ ΠΡΟΣΚΕΦΑΛΟΥ

**ΣΗΜΑΝΤΙΚΟ!** Η σωστή ρύθμιση του προσκέφαλου εξασφαλίζει τη μέγιστη προστασία για το παιδί σας στο εσωτερικό του καθίσματος του αυτοκινήτου.

Όταν χρησιμοποιείτε τη ζώνη 5 σημείων, το προσκέφαλο πρέπει να ρυθμίζεται με τέτοιο τρόπο ώστε οι ιμάντες να είναι στο ίδιο ύψος σε σχέση με τους ώμους του παιδιού (εικ.7).

**ΠΡΟΣΟΧΗ!** ούτε σε χαμηλότερο ύψος από τους ώμους του παιδιού ούτε σε ίσο ή μεγαλύτερο ύψος από τα αυτιά του παιδιού. Όταν χρησιμοποιείτε τη ζώνη ασφαλείας 3 σημείων του οχήματος, το προσκέφαλο πρέπει να ρυθμιστεί με τέτοιο τρόπο ώστε υπάρχει χώρος για δύο δάκτυλα ανάμεσα στο προσκέφαλο και στους ώμους του παιδιού. Βεβαιωθείτε ότι η ζώνη ασφαλείας που περνά από το θώρακα, μέσα από το «οδηγό ασφάλισης της ζώνης του θώρακα» από την πλευρά του προσκέφαλου, είναι τοποθετημένη στο ύψος των ώμων και όχι του λαιμού του παιδιού (εικ. 8).

**Για να σηκώσετε το προσκέφαλο:** τραβήξτε προς τα πάνω τον ιμάντα ρύθμισης του προσκέφαλου (εικ. 9).

☞ ΣΗΜΕΙΩΣΗ: Χαλαρώστε τους ιμάντες των ώμων πριν προβείτε στην προσαρμογή του προσκέφαλου (για περισσότερες λεπτομέρειες δείτε το σημείο (βλ. παρ. 4.2).



## ΕΓΚΑΤΑΣΤΑΣΗ ΣΤΟ ΟΧΗΜΑ

**Για να χαμηλώσετε το προσκέφαλο:** τραβήξτε προς τα επάνω τον μάντα ρύθμισης του προσκέφαλου και πιέστε προς τα κάτω το προσκέφαλο (εικ.9).

### 4.4 ΡΥΘΜΙΣΗ ΤΗΣ ΚΛΙΣΗΣ

Πατήστε τη λαβή ρύθμισης στο καρεκλάκι που βρίσκεται κάτω από το μπροστινό μέρος του μικρού καθίσματος για μωρά και κρατώντας την πατημένη τραβήξτε ή σπρώξτε το κάθισμα προς τα εμπρός ή προς τα πίσω. Απελευθερώστε τη λαβή στη θέση που θέλετε και βεβαιωθείτε για το σωστό μπλοκάρισμα του καθίσματος, θα ακούσετε το “κλικ” του αγκιστρώματος που έγιν (10).

**ΠΡΟΣΟΧΗ!** Το κάθισμα μπορεί να είναι σε κλίση στην πιο οριζόντια θέση μόνον όταν το κάθισμα του αυτοκινήτου έχει τοποθετηθεί προς την αντίθετη κατεύθυνση από εκείνη της κίνησης.

### 4.5 ΠΩΣ ΝΑ ΣΤΡΕΨΕΤΕ ΤΟ ΚΑΘΙΣΜΑ

**Στην αντίθετη κατεύθυνση από εκείνη (εικ.11)** - Σε περίπτωση που χρησιμοποιείτε το παιδικό κάθισμα στην αντίθετη φορά της κατεύθυνσης οδήγησης, για παιδιά ύψους από 40 έως 105 εκ (από τη γέννηση έως περίπου 4 ετών ≤ 18 kg).

**Στην κατεύθυνση πορείας του αυτοκινήτου (εικ.12)** - Σε περίπτωση που χρησιμοποιείτε το παιδικό κάθισμα στη φορά της κατεύθυνσης οδήγησης, για παιδιά ύψους από 76 έως 150 εκ (από περίπου 15 μηνών έως 12 ετών).

**Κατεύθυνση κάθετη προς την πορεία του οχήματος (εικ. 13)** - Σας επιτρέπει να εντοπίσετε και να βγάλετε το παιδί έξω από το κάθισμα του αυτοκινήτου με εξαιρετική ευκολία. Θέση που απαγορεύονται κατά την οδήγηση.

Πατήστε το κουμπί περιστροφής και γυρίστε το κάθισμα αυτοκινήτου στην επιθυμητή κατεύθυνση (εικ. 14, εικ. 15).

Μετά την επίτευξη της επιθυμητής θέσης, το κάθισμα θα ασφαλιστεί στη θέση, ένα «κλικ» θα δείξει το κλειδώμα (εικ. 16).

**ΣΗΜΑΝΤΙΚΟ:** Πριν βάλετε το αυτοκίνητο σε κίνηση βεβαιωθείτε ότι το κάθισμα αυτοκινήτου είναι κλειδωμένο και με προσανατολισμό, προς τη φορά της κίνησης ή προς την αντίθετη κατεύθυνση ως προς την πορεία του αυτοκινήτου.

**ΠΡΟΕΙΔΟΠΟΙΗΣΗ!** Η χρήση του παιδικού καθίσματος στραμμένου στην αντίθετη φορά της κατεύθυνσης οδήγησης είναι υποχρεωτική για τα παιδιά ηλικίας έως 15 μηνών και ύψους έως 75 εκ. Η τοποθέτηση στην αντίθετη φορά της κατεύθυνσης οδήγησης εξακολουθεί να παρέχει μεγαλύτερη ασφάλεια ακόμα και όταν το παιδί υπερβεί τα όρια ηλικίας, ύψους και βάρους και για το λόγο αυτό συνιστάται να χρησιμοποιείτε το παιδικό κάθισμα αυτοκινήτου στην αντίθετη φορά της κατεύθυνσης οδήγησης όσο το δυνατόν περισσότερο.

## ΕΓΚΑΤΑΣΤΑΣΗ ΣΤΟ ΟΧΗΜΑ

## 4.6 ΠΩΣ ΝΑ ΕΓΚΑΤΑΣΤΗΣΕΤΕ ΤΟ ΣΥΣΤΗΜΑ ISOFIX

Αν το αυτοκίνητό σας δεν διαθέτει υποδοχές για τους οδηγούς με βάση το πρότυπο ISOFIX, τοποθετήστε τους οδηγούς που παρέχονται με το κάθισμα αυτοκινήτου με την εγκοπή στραμμένη προς τα πάνω στα δύο σημεία ασφάλισης ISOFIX του αυτοκινήτου (εικ. 17a).

👉 ΠΡΟΤΑΣΗ: Τα σημεία αγκύρωσης ISOFIX βρίσκονται μεταξύ του καθίσματος και της πλάτης του καθίσματος του οχήματος (εικ. 17b).

## 4.6.1 ΕΓΚΑΤΑΣΤΑΣΗ ΤΟΥ ΣΥΣΤΗΜΑΤΟΣ ISOFIX

Πιέστε τα ISOFIX που βρίσκονται και στις δύο πλευρές του καθίσματος και επεκτείνετε στο μέγιστο τις υποδοχές σύνδεσης ISOFIX (εικ. 18 και 19).

Εισάγετε τις δυο Υποδοχές σύνδεσης ISOFIX στους ειδικούς οδηγούς: Ένα χαρακτηριστικό «κλικ» θα σημαίνει I την εισαγωγή Που έγινε και τη σύνδεση με τις υποδοχές ISOFIX στις δύο πλευρές (εικ. 20).

**ΠΡΟΣΟΧΗ!** Οι υποδοχές ISOFIX είναι σωστά ασφαλισμένοι όταν τα αντίστοιχα κουμπιά είναι πράσινα (εικ. 21). Πιέστε το παιδικό κάθισμα στο πίσω μέρος του καθίσματος του αυτοκινήτου ασκώντας ομοιόμορφη πίεση και στις δύο πλευρές.

Κουνήστε το παιδικό κάθισμα αυτοκινήτου για να βεβαιωθείτε ότι είναι σταθερά ασφαλισμένο και ελέγξτε και πάλι ότι τα κουμπιά ασφαλείας ISOFIX είναι πράσινα (εικ. 22).

## 4.6.2 ΑΦΑΙΡΕΣΗ ΤΟΥ ΣΥΣΤΗΜΑΤΟΣ ISOFIX

Πιέστε το παιδικό κάθισμα προς την την πλάτη του καθίσματος του αυτοκινήτου (εικ. 23).

Συγχρόνως πιέστε τα κουμπιά απασφάλισης ISOFIX και εισχωρήστε και πάλι τις υποδοχές ISOFIX (εικ. 24).

## 4.7 ΡΥΘΜΙΣΗ ΚΑΙ ΧΡΗΣΗ ΤΟΥ ΙΜΑΝΤΑ TOP TETHER

Τραβήξτε τη ζώνη Top Tether και, εάν είναι απαραίτητο, να τεντώστε τον ιμάντα πατώντας το κατάλληλο πλήκτρο ασφάλισης, επεκτείνετε τον ιμάντα έως το επιθυμητό μήκος (εικ. 25).

Ασφαλίστε την διάταξη στερέωσης «Top Tether» στο σημείο ασφάλισης που υποδεικνύεται στο εγχειρίδιο χρήσης του οχήματος (εικ. 26, 27). Επαληθεύστε την παρουσία αυτού του εικονιδίου μέσα στο όχημα: 

Τεντώστε τη ζώνη Top Tether, τραβήξτε τον χαλαρό ιμάντα από το ελεύθερο άκρο έως ότου αυτός να είναι επαρκώς τεντωμένος. Η κατάλληλη ένδειξη στο σημείο ρύθμισης, είναι να γίνεται πράσινο, δείχνοντας το σωστό τέντωμα της ζώνης (εικ. 28).

Βεβαιωθείτε ότι έχει κουμπώσει σωστά ο ιμάντας Top Tether.

## ΕΓΚΑΤΑΣΤΑΣΗ ΣΤΟ ΟΧΗΜΑ

**ΤΟΠΟΘΕΤΗΣΗ ΣΤΗ ΦΟΡΑ ΤΗΣ ΚΑΤΕΥΘΥΝΣΗΣ ΟΔΗΓΗΣΗΣ (Παιδιά ύψους από 76 έως 105 εκ)  
ISOFIX + Top Tether**

- Στερεώστε τον ιμάντα Top Tether στο στήριγμα κεφαλής του καθίσματος αυτοκινήτου με την αυτοκόλλητη ταινία, όπως φαίνεται στην εικόνα 29a, 29b, 29c.
- Στερεώστε την πόρπη της ζώνης Top Tether (εικ. 30a, εικ. 30β). Ένα κλικ θα υποδείξει την επιτυχή σύνδεση.
- Τραβήξτε τη ζώνη Top Tether και, εάν είναι απαραίτητο, να τεντώστε τον ιμάντα πατώντας το κατάλληλο πλήκτρο ασφάλισης, επεκτείνετε τον ιμάντα έως το επιθυμητό μήκος (εικ. 25).
- Ασφαλίστε την άνω στερέωσης «Top Tether» στο σημείο ασφάλισης που υποδεικνύεται στο εγχειρίδιο χρήσης του οχήματος (εικ. 27).
- Τεντώστε τη ζώνη Top Tether, τραβήξτε τον χαλαρό ιμάντα από το ελεύθερο άκρο έως ότου αυτός να είναι επαρκώς τεντωμένος. Η κατάλληλη ένδειξη στο σημείο ρύθμισης, είναι να γίνεται πράσινο, δείχνοντας το σωστό τέντωμα της ζώνης (εικ. 28). Βεβαιωθείτε ότι έχει κουμπώσει σωστά ο ιμάντας Top Tether.
- Πατήστε το κόκκινο κουμπί στην πόρπη κλεισίματος του ιμάντα Top Tether για να ξεκουμπώσετε τον ιμάντα Top Tether και να μπορέσετε να στρέψετε το κάθισμα προς την πόρτα του οχήματος, θα ακουστεί ένα συνεχόμενο ακουστικό σήμα «μπιπ» που δείχνει ότι δεν είναι κουμπωμένος ο ιμάντας Top Tether. (εικ. 31a, εικ. 31b).
- Ο ηχητικός «μπιπ» συναγερμός ακούγεται για 3 λεπτά.
- Αφού τοποθετήσετε ή βγάλετε το παιδί από το παιδικό κάθισμα αυτοκινήτου, στρέψτε το κάθισμα προς την αντίθετη φορά της κατεύθυνσης οδήγησης (τοποθέτηση για παιδιά ύψους από 40 έως 105 εκ) ή στη φορά της κατεύθυνσης οδήγησης (τοποθέτηση για παιδιά ύψους από 76 έως 105 εκ) και κουμπώστε τον ιμάντα Top Tether, τότε το ηχητικό σήμα θα πάψει να ακούγεται (εικ. 32, εικ. 33, εικ. 34).
- Η λειτουργία του ιμάντα Top Tether εξασφαλίζεται ακόμα και χωρίς τη χρήση μπαταρίας, ωστόσο συνιστάται η τοποθέτηση της μπαταρίας προκειμένου να είναι δυνατή η εκπομπή του ηχητικού σήματος ελέγχου που αφορά τη σωστή τοποθέτηση του παιδικού καθίσματος αυτοκινήτου.

**ΠΡΟΣΟΧΗ:** κατά την τοποθέτηση του παιδικού καθίσματος αυτοκινήτου με παιδιά ύψους από 40 έως 105 εκ ή από 76 έως 105 εκ, πριν βάλετε μπροστά το αυτοκίνητο, βεβαιωθείτε ότι έχει κουμπώσει σωστά ο ιμάντας Top Tether.

**4.8 ΑΦΑΙΡΕΣΗ ΚΑΙ ΤΟΠΟΘΕΤΗΣΗ ΤΗΣ ΖΩΝΗΣ**

Χαλαρώστε τελείως τις τιράντες, βλ. ενότητα “4.2 Πώς να ρυθμίσετε τους ιμάντες”. Τραβήξτε το μοχλό στο στήριγμα της κεφαλής και κρατώντας τον τραβηγμένο ανασηκώστε ή να χαμηλώστε το στήριγμα κεφαλής προσαρμόζοντας το ανάλογα με το ύψος του παιδιού (εικ. 9). Πατήστε το κόκκινο κουμπί στο κέντρο της πόρπης για να απελευθερώσετε τις τιράντες (εικ. 1).

## ΕΓΚΑΤΑΣΤΑΣΗ ΣΤΟ ΟΧΗΜΑ

Απασφαλίστε τις σουσύτες στις πλευρές του υφάσματος πλάτης, τοποθετώντας τις τيرانτες στο πίσω μέρος του υφάσματος. Τοποθετήστε τις υποδοχές της πόρτης στις πλευρές του καθίσματος, στο κάτω μέρος. Τοποθετήστε σωστά το ύφασμα πλάτης και κουμπώστε τις σουσύτες.

Αφαιρέστε την προστατευτική επένδυση της πόρτης και φυλάξτε την σε ασφαλές μέρος ή τοποθετήστε την πίσω από το ύφασμα της πλάτης, με τους ιμάντες ώμου.

Ανασηκώστε το ύφασμα του καθίσματος, βγάζοντάς το προς τα έξω από τη διάταξη ρύθμισης της ζώνης και ανασηκώστε την εσωτερική επένδυση αποσύροντας την από τη διάταξη ρύθμισης της ζώνης, φροντίζοντας να την τραβάτε απαλά.

Αφαιρέστε το σύστημα της πόρτης προς τα μέσα από τη σχισμή του υφάσματος και από τη σχισμή της επένδυσης, ανοίξτε πόρτα της θήκης και προβείτε στην αποθήκευση της πόρτης. Κλείστε πάλι την πόρτα.

Επανατοποθετήστε σωστά την εσωτερική επένδυση στο κάθισμα.

Επανατοποθετήστε σωστά το κάλυμμα του καθίσματος, με τοποθέτηση του υφάσματος γύρω από τη διάταξη ρύθμισης της ζώνης.

Επανατοποθετήστε σωστά το κάλυμμα κατά μήκος της εξωτερικής άκρης του παιδικού καθίσματος αυτοκινήτου (εικ. 5a-1/5a-8).

### 4.9 ΧΡΗΣΗ ΤΟΥ ΜΕΙΩΤΗΡΑ ΓΙΑ ΤΟΥΣ ΠΡΩΤΟΥΣ ΜΗΝΕΣ

Ο μειωτήρας του καθίσματος έχει σχεδιαστεί για χρήση από τα νεογέννητα, με σκοπό να τους εξασφαλίζει μέγιστη άνεση και σταθερότητα και να ευνοεί μία πιο χαλαρή στάση του σώματος καθώς εμποδίζει το κεφάλι να πέφτει προς τα κάτω.

Ο πλήρως εξοπλισμένος μειωτήρας πρέπει να χρησιμοποιείται μέχρι το παιδί να φτάσει σε ύψος τα 75 εκ (εικ. 42a).

### 5.1 ΣΤΡΑΜΜΕΝΟ ΣΤΗΝ ΑΝΤΙΘΕΤΗ ΦΟΡΑ ΤΗΣ ΚΑΤΕΥΘΥΝΣΗΣ ΟΔΗΓΗΣΗΣ (Παιδιά ύψους από 40 έως 105 εκ., ISOFIX + Top Tether + σύστημα πρόσδεσης)

**ΠΡΟΣΟΧΗ!** Η εγκατάσταση με φορά αντίθετη από την κατεύθυνση πορείας του οχήματος είναι υποχρεωτική έως ότου το παιδί Η τοποθέτηση στην αντίθετη φορά της κατεύθυνσης οδήγησης εξακολουθεί να παρέχει μεγαλύτερη ασφάλεια ακόμα και όταν το παιδί υπερβεί τα όρια ηλικίας, ύψους και βάρους και για το λόγο αυτό συνιστάται να χρησιμοποιείτε το παιδικό κάθισμα αυτοκινήτου στην αντίθετη φορά της κατεύθυνσης οδήγησης όσο το δυνατόν περισσότερο.



**ΜΗΝ τοποθετείτε το παιδικό κάθισμα στη θέση του συνοδηγού με ένα ενεργό αερόσακο. Αυτό μπορεί να προκαλέσει ΣΟΒΑΡΟ ΤΡΑΥΜΑΤΙΣΜΟ, ΑΚΟΜΑ ΚΑΙ ΘΑΝΑΤΟ.**

## ΕΓΚΑΤΑΣΤΑΣΗ ΣΤΟ ΟΧΗΜΑ

Βεβαιωθείτε ότι το παιδικό κάθισμα αυτοκινήτου είναι πλήρως πλαγιασμένο πριν το στρέψετε αντίθετα από την κατεύθυνση πορείας.

Γυρίστε το κάθισμα μέχρις ότου στραφεί προς την αντίθετη κατεύθυνση από εκείνη της πορείας του οχήματος, στη συνέχεια, δώστε κλίση στο κάθισμα στην οριζόντια θέση. Τοποθετήστε το κάθισμα έτσι ώστε να δείχνει προς την αντίθετη κατεύθυνση από εκείνη της πορείας του οχήματος (εικ. 43, 44, 45).

**Χρησιμοποιήστε το μειωτήρα μέχρι το παιδί να φτάσει σε ύψος τα 75 εκ.**

Συνδέστε τις υποδοχές ISOFIX (βλ. παρ. 4.6) (εικ. 46).

Βεβαιωθείτε ότι οι ενδείξεις αγκίστρωσης ISOFIX είναι πράσινες και στις δύο πλευρές. Σπρώξτε το παιδικό κάθισμα προς το κάθισμα αυτοκινήτου και βεβαιωθείτε ότι και οι δύο σύνδεσμοι ISOFIX έχουν επιμηκυνθεί μέχρι την ίδια θέση. Κουνήστε το παιδικό κάθισμα αυτοκινήτου για να βεβαιωθείτε ότι έχει στερεωθεί καλά και πάλι ότι τα κουμπιά ασφαλείας ISOFIX είναι πράσινα.

Τραβήξτε τη ζώνη Top Tether και, εάν είναι απαραίτητο, να τεντώστε τον ιμάντα πατώντας το κατάλληλο πλήκτρο ασφάλισης, επεκτείνετε τον ιμάντα έως το επιθυμητό μήκος (βλ. παρ. 4.7).

Τοποθετήστε τον ιμάντα Top Tether σε μία από τις υποδοχές οδηγούς "A" (εικ. 47). Κουμπώστε το Top Tether στο ειδικό σημείο αγκύρωσης στο όχημα που επισημαίνεται με το σύμβολο: 

Τεντώστε τον ιμάντα Top Tether έως ότου ο δείκτης ανάψει πράσινο. Ο ιμάντας Top Tether πρέπει να περάσει πάνω από την πλάτη του καθίσματος του οχήματος, δεν πρέπει ποτέ να περάσει πάνω από το στήριγμα της κεφαλής. Αν χρειαστεί να ανασηκώσετε ή αφαιρέσετε το στήριγμα της κεφαλής του καθίσματος.

 **ΣΗΜΕΙΩΣΗ:** Πριν από τη χρήση ελέγξτε ότι οι σύνδεσμοι ISOFIX είναι συνδεδεμένη σωστά και στις δύο πλευρές, διότι τραβώντας το παιδικό κάθισμα αυτοκινήτου δεν πρέπει να απασφαλιστούν.

**ΠΡΟΣΟΧΗ:** Πριν ενεργοποιήσετε το αυτοκίνητο, στρέψτε το παιδικό κάθισμα προς τις δύο κατευθύνσεις, για να βεβαιωθείτε ότι έχει ακινητοποιηθεί ο μηχανισμός περιστροφής.

Τοποθετήστε το παιδί στο παιδικό κάθισμα αυτοκινήτου. Ρυθμίστε το προσκέφαλο στο κατάλληλο ύψος, τοποθετήστε σωστά τη ζώνη και στερεώστε το κούμπωμα και τέλος τεντώστε τη ζώνη (εικ. 48).

**Για την ασφάλεια του παιδιού, πριν από κάθε ταξίδι, ελέγξτε ότι:**

- Και οι δύο υποδοχές ISOFIX είναι πλήρως ασφαλισμένες στα κατάλληλα σημεία ασφάλισης, και ότι και οι δύο δείκτες είναι πράσινοι.
- Το κάθισμα αυτοκινήτου έχει τοποθετηθεί με ασφάλεια στο αυτοκίνητο.
- Ο ιμάντας Top Tether είναι σωστά τεντωμένος και έχει καλή πρόσφυση στην πλάτη του καθίσματος του αυτοκινήτου, ο δείκτης που υποδεικνύει τη σωστή τάνυση πρέπει να είναι πράσινος.

## ΕΓΚΑΤΑΣΤΑΣΗ ΣΤΟ ΟΧΗΜΑ

- Η ζώνη του παιδικού καθίσματος αυτοκινήτου έχει τοποθετηθεί σωστά στο σώμα του παιδιού χωρίς να το σφίγγει, μεταξύ της τιράντας και του άνω μέρους των ώμων πρέπει να υπάρχει χώρος ίσος προς 1 με το δάχτυλο (1 cm).
- Οι τιράντες έχουν τοποθετηθεί στο σωστό ύψος και δεν έχουν συστραφεί.
- Τα προστατευτικά του θώρακα βρίσκονται στο ίδιο ύψος με τους ώμους του παιδιού.
- Οι υποδοχές της κεντρικής πόρπης έχουν ασφαλιστεί πλήρως.

### 5.2 ΤΟΠΟΘΕΤΗΣΗ ΣΤΗ ΦΟΡΑ ΤΗΣ ΚΑΤΕΥΘΥΝΣΗΣ ΟΔΗΓΗΣΗΣ

(Παιδιά ύψους από 76 έως 105 εκ., ISOFIX + Top Tether + σύστημα πρόσδεσης)

**ΠΡΟΕΙΔΟΠΟΙΗΣΗ!** Η χρήση του παιδικού καθίσματος στραμμένου στην αντίθετη φορά της κατεύθυνσης οδήγησης είναι υποχρεωτική για τα παιδιά ηλικίας έως 15 μηνών και ύψους έως 76 εκ. Η τοποθέτηση στην αντίθετη φορά της κατεύθυνσης οδήγησης εξακολουθεί να παρέχει μεγαλύτερη ασφάλεια ακόμα και όταν το παιδί υπερβεί τα όρια ηλικίας, ύψους και βάρους και για το λόγο αυτό συνιστάται να χρησιμοποιείτε το παιδικό κάθισμα αυτοκινήτου στην αντίθετη φορά της κατεύθυνσης οδήγησης όσο το δυνατόν περισσότερο.

Γυρίστε το κάθισμα προς την κατεύθυνση της πορείας. Τοποθετήστε το κάθισμα έτσι ώστε να δείχνει προς την κατεύθυνση της πορείας του οχήματος (εικ. 49, εικ. 50). Βεβαιωθείτε ότι κλειδώθηκε. Συνδέστε τις υποδοχές ISOFIX (εικ. 51) (βλ. παρ. 4.6).

Βεβαιωθείτε ότι οι ενδείξεις αγκίστρωσης ISOFIX είναι πράσινες και στις δύο πλευρές. Σπρώξτε το παιδικό κάθισμα προς το κάθισμα αυτοκινήτου και βεβαιωθείτε ότι και οι δύο σύνδεσμοι ISOFIX έχουν επιμηκυνθεί μέχρι την ίδια θέση. Κουνήστε το παιδικό κάθισμα αυτοκινήτου για να βεβαιωθείτε ότι έχει στερεωθεί καλά και πάλι ότι τα κουμπιά ασφαλείας ISOFIX είναι πράσινα.

Τραβήξτε τη ζώνη Top Tether και, εάν είναι απαραίτητο, να τεντώσετε τον ιμάντα πατώντας το κατάλληλο πλήκτρο ασφάλισης, επεκτείνετε τον ιμάντα έως το επιθυμητό μήκος (εικ. 52).

Κουμπώστε το Top Tether στο ειδικό σημείο αγκύρωσης στο όχημα που επισημαίνεται με το σύμβολο (εικ. 53): 

Τεντώστε τον ιμάντα Top Tether έως ότου ο δείκτης ανάψει πράσινο. Ο ιμάντας Top Tether πρέπει να περάσει πάνω από την πλάτη του καθίσματος του οχήματος, δεν πρέπει ποτέ να περάσει πάνω από το στήριγμα της κεφαλής. Αν χρειαστεί να ανασηκώσετε ή αφαιρέσετε το στήριγμα της κεφαλής του καθίσματος (εικ. 54).

 **ΣΗΜΕΙΩΣΗ:** Πριν από τη χρήση ελέγξτε ότι οι σύνδεσμοι ISOFIX είναι συνδεδεμένη σωστά και στις δύο πλευρές, διότι τραβώντας το παιδικό κάθισμα αυτοκινήτου δεν πρέπει να απασφαλιστούν.

**ΠΡΟΣΟΧΗ:** Πριν ενεργοποιήσετε το αυτοκίνητο, στρέψτε το παιδικό κάθισμα προς τις δύο κατευθύνσεις, για να βεβαιωθείτε ότι έχει ακινητοποιηθεί ο μηχανισμός περιστροφής.

Τοποθετήστε το παιδί στο παιδικό κάθισμα αυτοκινήτου. Ρυθμίστε το προσκέφαλο στο

## ΕΓΚΑΤΑΣΤΑΣΗ ΣΤΟ ΟΧΗΜΑ

κατάλληλο ύψος (βλ. παρ. 4.3), τοποθετήστε σωστά τη ζώνη και στερεώστε το κούμπωμα (βλ. παρ.4.1) και τέλος τεντώστε τη ζώνη (εικ. 55).

### 5.3 ΑΦΑΙΡΕΣΗ ΤΟΥ ΠΑΙΔΙΚΟΥ ΚΑΘΙΣΜΑΤΟΣ ΑΥΤΟΚΙΝΗΤΟΥ ΑΠΟ ΤΟ ΟΧΗΜΑ

Χαλαρώστε τον ιμάντα Top Tether για να μειωθεί η τάση ασφάλισης (εικ. 54). Απασφαλίστε το καραμπίνερ πρόσδεσης του ιμάντα. Συγχρόνως πιέστε τα κουμπιά απασφάλισης ISOFIX και εισχωρήστε και πάλι τις υποδοχές ISOFIX (εικ. 56). Αφαιρέστε το παιδικό κάθισμα αυτοκινήτου από το όχημα.

### 5.4 ΤΟΠΟΘΕΤΗΣΗ ΣΤΗ ΦΟΡΑ ΤΗΣ ΚΑΤΕΥΘΥΝΣΗΣ ΟΔΗΓΗΣΗΣ (Παιδιά ύψους από 100 έως 150 εκ., Ζώνη ασφάλειας 3 σημείων ή ISOFIX + ζώνη ασφάλειας 3 σημείων)

Συνιστάται η χρήση της ζώνης σε 5 σημεία για όσο το δυνατόν περισσότερο. Όταν το παιδί καθώς μεγαλώνει φτάσει σε ύψος τα 100 εκ, το παιδικό κάθισμα αυτοκινήτου πρέπει να τροποποιηθεί προκειμένου να χρησιμοποιείται για παιδιά ύψους από 100 έως 150 εκ. Σε αυτήν τη διαμόρφωση, είναι απαραίτητη η αφαίρεση της ζώνης 5 σημείων (σύστημα πρόσδεσης) που παρέχεται με το παιδικό κάθισμα αυτοκινήτου.

Αφαιρέστε τη ζώνη. Γυρίστε το κάθισμα προς την κατεύθυνση της πορείας. Τοποθετήστε το κάθισμα έτσι ώστε να δείχνει προς την κατεύθυνση της πορείας του οχήματος (εικ. 57, εικ. 58). Βεβαιωθείτε ότι κλειδώθηκε.

**Αν το κάθισμα αυτοκινήτου δεν είναι εξοπλισμένο με το σύστημα ασφάλισης ISOFIX, για την εγκατάσταση μπορείτε να χρησιμοποιήσετε**

#### Λειτουργία Α - ΕΓΚΑΤΑΣΤΑΣΗ ΜΕ ΖΩΝΗ ΑΣΦΑΛΕΙΑΣ 3 ΣΗΜΕΙΩΝ ΣΕ ΣΥΝΔΥΑΣΜΟ ΜΕ ΤΟΥΣ ΣΥΝΔΕΣΜΟΥΣ ISOFIX

Ασφαλίστε τις υποδοχές ISOFIX (βλ. παρ. 4.6.1).

Ο δείκτης που υπάρχει και στα δύο στηρίγματα θα γίνει πράσινος ως ένδειξη της ασφάλισης που εκτελέστηκε (εικ. 59).

Βεβαιωθείτε ότι και τα δύο στηρίγματα έχουν στερεωθεί σωστά. Κουνήστε το παιδικό κάθισμα αυτοκινήτου για να βεβαιωθείτε ότι έχει στερεωθεί καλά.

Σπρώξτε το παιδικό κάθισμα προς το κάθισμα αυτοκινήτου και βεβαιωθείτε ότι και οι δύο σύνδεσμοι ISOFIX έχουν επιμηκυνθεί μέχρι την ίδια θέση. Δεν πρέπει να υπάρχει κενό ανάμεσα στην πλάτη του καθίσματος του αυτοκινήτου και του παιδικού καθίσματος αυτοκινήτου.

Τοποθετήστε το παιδί στο παιδικό κάθισμα αυτοκινήτου. Ρυθμίστε το προσκέφαλο στο κατάλληλο ύψος

Τραβήξτε τη ζώνη ασφαλείας του οχήματος και περνώντας την μπροστά από το παιδί, ασφαλίστε την πόρπη της ζώνης ασφαλείας του οχήματος και τοποθετήστε το άκρο στο κούμπωμα της πόρπης (εικ. 60). Ένα κλικ θα σας δηλώσει το κλειδώμα στη σωστή θέση.

## ΕΓΚΑΤΑΣΤΑΣΗ ΣΤΟ ΟΧΗΜΑ

**ΠΡΟΣΟΧΗ!** Η πόρπη της ζώνης ασφαλείας του οχήματος δεν πρέπει να τοποθετηθεί στον κάτω οδηγό της διόδου του ιμάντα της κοιλιάς.

Τοποθετήστε τον ιμάντα του θώρακα και τη ζώνη της κοιλιάς στον κάτω οδηγό από την πλευρά που είναι πιο κοντά στην πόρπη στερέωσης της ζώνης ασφαλείας του οχήματος (εικ. 61).

Τοποθετήστε τη ζώνη κοιλιάς στην αντίθετη πλευρά του παιδικού καθίσματος αυτοκινήτου μέσα στον οδηγό της ζώνης κοιλιάς (εικ. 62).

**ΠΡΟΣΟΧΗ!** Η ζώνη της κοιλιάς πρέπει να περάσει όσο το δυνατόν χαμηλότερα πάνω από την λεκάνη του παιδιού σας.

Βάλτε τον ιμάντα στήθους στον κατάλληλο οδηγό της ζώνης , εξασφαλίζοντας ότι δεν έχει συστραφεί (εικ. 63).

### Λειτουργία Β - ΕΓΚΑΤΑΣΤΑΣΗ ΜΕ ΖΩΝΗ ΑΣΦΑΛΕΙΑΣ 3 ΣΗΜΕΙΩΝ

Πιέστε τα κουμπιά απασφάλισης ISOFIX και εισχωρήσει και πάλι τις υποδοχές ISOFIX (fig.64)

Τοποθετήστε το παιδικό κάθισμα στο κάθισμα του οχήματος.

Σπρώξτε το παιδικό κάθισμα αυτοκινήτου προς την πλάτη του καθίσματος του αυτοκινήτου.

Δεν πρέπει να υπάρχει κενό ανάμεσα στην πλάτη του καθίσματος του αυτοκινήτου και του παιδικού καθίσματος αυτοκινήτου (εικ. 65).

Τοποθετήστε το παιδί στο παιδικό κάθισμα αυτοκινήτου. Ρυθμίστε το προσκέφαλο στο κατάλληλο ύψος

Τραβήξτε τη ζώνη ασφαλείας του οχήματος και περνώντας την μπροστά από το παιδί, ασφαλίστε την πόρπη της ζώνης ασφαλείας του οχήματος και τοποθετήστε το άκρο στο κούμπωμα της πόρπης (εικ. 66). Ένα κλικ θα σας δηλώσει το κλειδωμα στη σωστή θέση.

**ΠΡΟΣΟΧΗ!** Η πόρπη της ζώνης ασφαλείας του οχήματος δεν πρέπει να τοποθετηθεί στον κάτω οδηγό της διόδου του ιμάντα της κοιλιάς.

Τοποθετήστε τον ιμάντα του θώρακα και τη ζώνη της κοιλιάς στον κάτω οδηγό από την πλευρά που είναι πιο κοντά στην πόρπη στερέωσης της ζώνης ασφαλείας του οχήματος (εικ. 67).

Τοποθετήστε τη ζώνη κοιλιάς στην αντίθετη πλευρά του παιδικού καθίσματος αυτοκινήτου μέσα στον οδηγό της ζώνης κοιλιάς (εικ. 68).

**ΠΡΟΣΟΧΗ!** Η ζώνη της κοιλιάς πρέπει να περάσει όσο το δυνατόν χαμηλότερα πάνω από την λεκάνη του παιδιού σας.

Βάλτε τον ιμάντα στήθους στον κατάλληλο οδηγό της ζώνης , εξασφαλίζοντας ότι δεν έχει συστραφεί (εικ. 69).

### Για την ασφάλεια του παιδιού, πριν από κάθε ταξίδι, ελέγξτε ότι:

- Και οι δύο υποδοχές ISOFIX είναι πλήρως ασφαλισμένες στα κατάλληλα σημεία ασφάλισης, και ότι και οι δύο δείκτες είναι πράσινοι.
- Το κάθισμα αυτοκινήτου έχει τοποθετηθεί με ασφάλεια στο αυτοκίνητο.



## ΕΓΚΑΤΑΣΤΑΣΗ ΣΤΟ ΟΧΗΜΑ

- Η ζώνη μέσης εισάγεται στους αντίστοιχους οδηγούς μέσω του «οδηγού της ζώνης κοιλίας» και στις δύο πλευρές του καθίσματος αυτοκινήτου.
- Ο ιμάντας του θώρακα, από την πλευρά της πόρτης της ζώνης ασφαλείας του οχήματος, έχει περάσει σωστά στον οδηγό του ιμάντα της κοιλίας.
- Ο ιμάντας στήθους της ζώνης ασφαλείας πέρασε μέσα από τον άνω οδηγό «τον οδηγό της ζώνης στήθους» του προσκέφαλου από την πλευρά του συσπειρωτήρα της ζώνης.
- Η πόρπη έχει ασφαλιστεί σωστά και ότι ο ιμάντας δεν έχει συστραφεί.

### 6. ΕΓΚΑΤΑΣΤΑΣΗ ΤΟΥ KID PAD

Το KID PAD είναι μια διάταξη που πρέπει ΠΑΝΤΑ να τοποθετείται στη διαγώνια ζώνη ασφαλείας προκειμένου να εξασφαλίζεται η σωστή προστασία σε περίπτωση πρόσκρουσης.

Τοποθετήστε τη διαγώνια ζώνη κάτω από τα δύο βέλκρο του KID-PAD (εικ. 70), να το κλείσετε KID-PAD με προσοχή (εικ. 71) ώστε το διαμορφωμένο μέρος να είναι τοποθετημένο ανάμεσα στο πηγούνι και τον θώρακα του παιδιού (εικ. 72).

**ΠΡΟΕΙΔΟΠΟΙΗΣΗ!** Το KID PAD πρέπει να χρησιμοποιείται ΠΑΝΤΑ.

## 7. ΣΥΝΤΗΡΗΣΗ ΚΑΙ ΚΑΘΑΡΙΣΜΟΣ

Το κάλυμμα μπορεί να αφαιρεθεί και να πλυθεί. Ακολουθήστε τις οδηγίες στην ετικέτα φροντίδας του καλύμματος.

**Για να αφαιρέσετε τα καλύμματα:** αφαιρέστε πρώτα τη ζώνη και στη συνέχεια το κάλυμμα (εικ. 73, 75).

**Για να επανατοποθετήσετε το κάλυμμα,** ακολουθήστε τα βήματα αφαίρεσης του υφάσματος από την ανάποδη.

**ΠΡΟΣΟΧΗ!** ΜΗΝ χρησιμοποιείτε το κάθισμα του αυτοκινήτου χωρίς το ύφασμα τοποθετημένο σωστά.

**ΠΡΟΣΟΧΗ!** Μη χρησιμοποιείτε σε καμία περίπτωση το παιδικό κάθισμα αυτοκινήτου εάν η ζώνη 5 σημείων, για χρήση παιδιά ύψους από 40 έως 105 εκ, δεν είναι τοποθετημένη και στερεωμένη με το παιδικό κάθισμα αυτοκινήτου.

**ΣΗΜΑΝΤΙΚΟ:** Βεβαιωθείτε ότι οι ιμάντες της ζώνη δεν έχουν συστραφεί.

## 8. ΑΣΦΑΛΕΙΑ ΓΙΑ ΤΑ ΗΛΕΚΤΡΙΚΑ ΜΕΡΗ (Πόρπη Top Tether με συναγερμό):

## ΠΡΟΕΙΔΟΠΟΙΗΣΕΙΣ

- **ΠΡΟΣΟΧΗ:** Η αντικατάσταση των μπαταριών πρέπει να γίνεται πάντα από έναν ενήλικα.
- **ΠΡΟΣΟΧΗ:** Οι μπαταρίες μπορεί να παρουσιάσουν διαρροή υγρού ή να εκραγούν αν ριχτούν στη φωτιά.
- **ΠΡΟΣΟΧΗ:** Πετάτε αμέσως τις μπαταρίες που χάνουν υγρό, γιατί μπορεί να προκαλέσουν εγκαύματα ή άλλες κακώσεις.
- **ΠΡΟΣΟΧΗ:** Μην προσπαθείτε να επαναφορτίσετε μη **ΠΡΟΣΟΧΗ** μπαταρίες, γιατί μπορεί να προκληθεί έκρηξη.
- **ΠΡΟΣΟΧΗ:** Μην αφήνετε το προϊόν κάτω από τη βροχή, γιατί η διήθηση του νερού καταστρέφει το ηλεκτρονικό κύκλωμα.
- **ΠΡΟΣΟΧΗ:** Πρέπει να χρησιμοποιούνται μόνο μπαταρίες ισοδύναμου τύπου με τις ενδεδειγμένες.
- **ΠΡΟΣΟΧΗ:** Οι μπαταρίες πρέπει να τοποθετούνται τηρώντας τη σωστή πολικότητα.
- **ΠΡΟΣΟΧΗ:** Βγάζετε πάντα τις άδειες μπαταρίες από το κοσμάκι.
- **ΠΡΟΣΟΧΗ:** Μην θέσετε ποτέ σε βραχυκύκλωμα τους ακροδέκτες των μπαταριών.
- **ΠΡΟΣΟΧΗ:** Αφαιρέστε τις μπαταρίες, αν ΔΕΝ χρησιμοποιείτε το προϊόν για μεγάλο χρονικό διάστημα.
- **ΠΡΟΣΟΧΗ:** χρησιμοποιείτε μπαταρίες ιδίου ή ισοδύναμου τύπου με τις ενδεδειγμένες (LITHIUM - CR1620 - 3V).
- **ΠΡΟΣΟΧΗ:** Δεν συνιστάται η χρήση επαναφορτιζόμενων μπαταριών, γιατί μπορεί να επηρεάσει την λειτουργία το προϊόν.
- **ΠΡΟΣΟΧΗ:** Οι επαναφορτιζόμενες μπαταρίες πρέπει να επαναφορτίζονται μόνο υπό την επίβλεψη ενός ενήλικα.
- **ΠΡΟΣΟΧΗ:** Οι επαναφορτιζόμενες μπαταρίες θα πρέπει να αφαιρεθούν από το προϊόν για να επαναφορτιστούν.
- **ΠΡΟΣΟΧΗ:** Αφαιρέστε τις μπαταρίες από το προϊόν πριν την απόρριψή του
- **ΠΡΟΣΟΧΗ:** Κρατήστε τις μπαταρίες ή τυχόν εργαλεία μακριά από τα παιδιά.

### Διάθεση αποβλήτων ΑΗΝΕ ΣΩΣΤΗ ΔΙΑΘΕΣΗ ΤΟΥ ΠΡΟΪΟΝΤΟΣ (απόβλητα ηλεκτρικού και ηλεκτρονικού εξοπλισμού)

(Εφαρμόσιμη σε όλες τις χώρες της Ευρωπαϊκής Ένωσης και σε εκείνες με σύστημα διαχωρισμένης αποκομιδής).

Το σύμβολο που αναγράφεται στο προϊόν ή στο συνοδευτικό έντυπο υποδηλώνει ότι το προϊόν δεν πρέπει να απορριφθεί με άλλα οικιακά απορρίμματα στο τέλος του κύκλου ζωής του. Προκειμένου να αποφεύγονται ενδεχόμενοι κίνδυνοι στο περιβάλλον ή στην υγεία που προκαλούνται από την μη κατάλληλη διάθεση των αποβλήτων, ο χρήστης καλείται να

## ΜΠΑΤΑΡΙΕΣ

διαχωρίζει αυτό το προϊόν από άλλους τύπους αποβλήτων και να το ανακυκλώσει με υπεύθυνο τρόπο, ευνοώντας την βιώσιμη επαναχρησιμοποίησή των υλικών πόρων.

Οι οικιακοί χρήστες καλούνται να επικοινωνήσουν με τον μεταπωλητή από τον οποίο το προϊόν αγοράστηκε ή τον τοπικό αντιπρόσωπο αρμόδιο για όλες τις πληροφορίες σε σχέση με την διαχωρισμένη αποκομιδή και την ανακύκλωση αυτού του τύπου προϊόντος.

Αυτό το προϊόν δεν πρέπει να απορρίπτεται μαζί με άλλα εμπορικά απόβλητα. Σε περίπτωση παράνομης απόρριψης των αποβλήτων, προβλέπονται διοικητικές χρηματικές κυρώσεις, σύμφωνα με το ισχύον Νομοθετικό Διάταγμα.

**ΑΝΤΙΚΑΤΑΣΤΗΣΕΤΕ ΤΙΣ ΜΠΑΤΑΡΙΕΣ:**

Για να αντικαταστήσετε τις μπαταρίες: χαλαρώστε τη βίδα στο πορτάκι με ένα κατσαβίδι, βγάλτε το πορτάκι, αφαιρέστε από τη θήκη μπαταριών τις άδειες μπαταρίες, εισάγετε τις νέες μπαταρίες φροντίζοντας να τηρήσετε τη σωστή πολικότητα εισαγωγής (όπως υποδεικνύεται πάνω στο προϊόν), επανατοποθετήστε το πορτάκι και σφίξτε μέχρι το τέρμα τη βίδα.

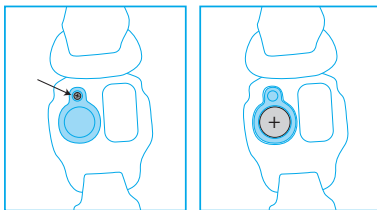
**ΜΠΑΤΑΡΙΩΝ:**

- 1 μπαταρίες LITHIUM - CR1620 - V3.
- Δεν συνιστούμε τη χρήση επαναφορτιζόμενων μπαταριών για αυτό το προϊόν.

**ΧΡΗΣΗ ΤΩΝ ΜΠΑΤΑΡΙΩΝ:**

- Τοποθετείτε τις μπαταρίες πάντα σύμφωνα με την σωστή πολικότητα.
- Οι μπαταρίες μπορούν εύκολα να καταποθούν από τα μικρά παιδιά με επικίνδυνες επιπτώσεις.
- Εάν νομίζετε ότι μια μπαταρία έχει καταποθεί, συμβουλευτείτε αμέσως έναν γιατρό.
- Οι ακροδέκτες τροφοδοσίας δεν πρέπει να βραχυκυκλώνονται.
- Μην πετάτε τις άδειες μπαταρίες στα σκουπίδια. Απορρίψτε τις μπαταρίες σε σημεία συλλογής.

## ΣΥΜΒΑΤΙΚΗ ΕΓΓΥΗΣΗ

Το περιεχόμενο που υποδεικνύεται στη συνέχεια θα ισχύει από 01.01.2005 και αντικαθιστά σε κάθε περίπτωση και πλήρως οποιοδήποτε προγενέστερο μήνυμα αναφερόμενο στην εγγύηση που παρέχεται από την Forpa Pedretti S.p.A.

## ΣΥΜΒΑΤΙΚΗ ΕΓΓΥΗΣΗ

Η Forpa Pedretti S.p.A. με έδρα το Grumello del Monte (Italia) Via Volta 11, εγγυάται άμεσα στον Καταναλωτή ότι αυτό το Προϊόν, νέας κατασκευής, είναι απαλλαγμένο από ελαττώματα στα υλικά, στον σχεδιασμό και στην κατασκευή και συμμορφώνεται με τα χαρακτηριστικά που η ίδια δηλώνει.

Η παρούσα συμβατική εγγύηση ισχύει σε όλα τα κράτη μέλη της Ευρωπαϊκής Ένωσης και δεν εξαιρεί ούτε περιορίζει τα δικαιώματα του Καταναλωτή, σύμφωνα με τις διατάξεις αναγκαστικού δικαίου έναντι του Πωλητή του Προϊόντος.

Για να επωφεληθεί από την παρούσα συμβατική εγγύηση ο Καταναλωτής θα πρέπει να επιστρέψει το ελαττωματικό Προϊόν στον Πωλητή, παρουσιάζοντας του την απόδειξη αγοράς του Προϊόντος από την οποία προκύπτουν ευανάγνωστα η διεύθυνση του Πωλητή, η ημερομηνία αγοράς του Προϊόντος με τη σφραγίδα και υπογραφή του Πωλητή και την ένδειξη του ίδιου Προϊόντος ή εναλλακτικά τη ταμειακή νόμιμη απόδειξη, μη τροποποιημένη, από την οποία προκύπτουν καθαρά οι ίδιες πληροφορίες.

Η συμβατική εγγύηση ισχύει για Δώδεκα (12) μήνες από την ημερομηνία αγοράς του Προϊόντος. Κατά τη διάρκεια αυτής της περιόδου η Forpa Pedretti S.p.A. θα επισκευάσει ή θα αντικαταστήσει, κατά τη κρίση της, το ελαττωματικό Προϊόν.

Η συμβατική εγγύηση χορηγείται στον τελικό αγοραστή του Προϊόντος (Καταναλωτή) και δεν εξαιρεί ούτε περιορίζει τα υποχρεωτικά δικαιώματα του Καταναλωτή, τα οποία προβλέπει ο νόμος ή/και τα δικαιώματα που ο Καταναλωτής ενδέχεται να έχει έναντι του Πωλητή/Μεταπωλητή του Προϊόντος.

## ΕΞΑΙΡΕΣΕΙΣ ΤΗΣ ΣΥΜΒΑΤΙΚΗΣ ΕΓΓΥΗΣΗΣ

Από την συμβατική εγγύηση εξαιρούνται οι ζημιές που προκλήθηκαν στο Προϊόν από τις ακόλουθες αιτίες: χρήση μη συμμορφωμένη με τις οδηγίες που περιέχει το φύλλο οδηγιών χρήσης και με την συναρμολόγηση, κρούσεις και πτώσεις, έκθεση του Προϊόντος στην υγρασία ή σε ακραίες θερμικές ή περιβαλλοντικές συνθήκες ή σε απότομες αλλαγές αυτών των συνθηκών, διάβρωση, οξείδωση, μη εξουσιοδοτημένες τροποποιήσεις ή επισκευές του Προϊόντος, επισκευές με χρήση μη εγκεκριμένων ανταλλακτικών, ακατάλληλη χρήση, κακή συντήρηση ή έλλειψη συντήρησης, ακατάλληλη συντήρηση σε σύγκριση με όσα υποδεικνύονται στο φύλλο οδηγιών χρήσης και συναρμολόγησης, εσφαλμένη συναρμολόγηση, ατυχήματα, ενέργειες τροφών ή ποτών, ενέργειες χημικών προϊόντων, αιτίες ανωτέρας βίας.

Σε κάθε περίπτωση η Forpa Pedretti S.p.A. δεν αναλαμβάνει καμία ευθύνη για ζημιές σε πρόσωπα ή πράγματα, πέρα από το Προϊόν, όταν αυτές οι ζημιές προκλήθηκαν από αμέλεια στις οδηγίες / συστάσεις / προειδοποιήσεις που περιέχει το εγχειρίδιο ή εναλλακτικά το “Φύλλο οδηγιών χρήσης και Συναρμολόγησης” το οποίο συνοδεύει κάθε Προϊόν που προορίζεται για τον κάτοχο/χρήστη. (όπως για καθαρά παραδειγματικό σκοπό, στην περίπτωση του Προϊόντος Κρεβατιού: “Παρακολουθείτε συνεχώς το μωρό. Ελέγχετε ότι τα σεντόνια και οι κουβέρτες δεν καλύπτουν το κεφάλι του μωρού...”).

Επιπλέον, η Forpa Pedretti S.p.A. δεν αναλαμβάνει καμία ευθύνη για ζημιές σε πρόσωπα ή πράγματα, όταν η θραύση των προϊόντων της προκλήθηκε από αλλοίωση των εξαρτημάτων του Προϊόντος που υπόκεινται σε φθορά. Όλα τα εξαρτήματα από πλαστικό υλικό, θεωρούνται εξαρτήματα του Προϊόντος που υπόκεινται σε φθορά.

|                                                                                                                                  |          |
|----------------------------------------------------------------------------------------------------------------------------------|----------|
| 1. Предупреждения                                                                                                                | СТР. 151 |
| 2. Ограничения и требования, касающиеся использования изделия и сиденья автомобиля                                               | СТР. 157 |
| 3. Компоненты                                                                                                                    | СТР. 159 |
| 4.1 Как пользоваться пряжкой                                                                                                     | СТР. 160 |
| 4.2 Как отрегулировать удерживающий ремень                                                                                       | СТР. 160 |
| 4.3 Регулировка подголовника                                                                                                     | СТР. 160 |
| 4.4 Регулировка наклона                                                                                                          | СТР. 161 |
| 4.5 Как развернуть сиденье                                                                                                       | СТР. 161 |
| 4.6 Как установить систему ISOFIX                                                                                                | СТР. 161 |
| 4.6.2 Снятие системы ISOFIX                                                                                                      | СТР. 162 |
| 4.7 Регулировка и использование ремня Top Tether                                                                                 | СТР. 162 |
| 4.8 Снятие и установка удерживающих ремней                                                                                       | СТР. 163 |
| 4.9 Использование вкладыша для самых маленьких                                                                                   | СТР. 164 |
| 5.1 Ориентация против хода движения автомобиля для детей (дети ростом от 40 до 105 см, ISOFIX + Top Tether + удерживающие ремни) | СТР. 164 |
| 5.2 Установка по ходу движения автомобиля (Дети ростом от 76 до 105 см, ISOFIX + Top Tether + удерживающие ремни)                | СТР. 166 |
| 5.3 Снятие автокресла с автомобиля                                                                                               | СТР. 167 |
| 5.4 Установка по ходу движения автомобиля (дети ростом от 100 до 150 см)                                                         | СТР. 167 |
| 6. Установка приспособления KID PAD                                                                                              | СТР. 169 |
| 7. Установка обивки / снятие обивки                                                                                              | СТР. 170 |
| 8. Безопасность электрических компонентов (пряжка top tether с сигнализацией)                                                    | СТР. 171 |
| Правила утилизации изделия (электрические и электронные отходы)                                                                  | СТР. 171 |
| Замена батареек                                                                                                                  | СТР. 172 |
| Батареек                                                                                                                         | СТР. 172 |
| Гарантийные обязательства                                                                                                        | СТР. 173 |

## ПРЕДУПРЕЖДЕНИЯ

### 1. ВНИМАНИЕ!:

- Перед тем, как приступить к использованию, рекомендуется внимательно ознакомиться с инструкцией по эксплуатации, которую необходимо строго соблюдать для максимальной безопасности изделия.
- Правильное крепление системы ISOFIX и опорной ножки имеет первостепенное значение для безопасности ребенка.
- Бережно храните инструкцию, чтобы иметь возможность обращаться к ней в будущем. В процессе эксплуатации данную инструкцию следует хранить в специальном отсеке автокресла.
- Несоблюдение этих инструкций может негативно отразиться на безопасности или стать причиной серьезных травм или смерти ребенка.
- **ВНИМАНИЕ!** Отключите подушку безопасности пассажира, когда ребёнок находится на переднем сиденье лицом против хода движения автомобиля.
- Данное автокресло прошло омологацию в соответствии с регламентом ECE R129/03 для перевозки детей ростом от 40 см до 150 см и может устанавливаться:
  - Против хода движения (дети ростом от 40 до 105 см), с креплением ISOFIX + Top Tether.
  - По ходу движения (дети ростом от 76 до 105 см), с креплением ISOFIX + Top Tether.
  - По ходу движения (дети ростом от 100 до 150 см), с креплением ISOFIX + штатный 3-точечный ремень либо только штатный 3-точечный ремень.
- **АЖНО:** Не устанавливайте автокресло по ходу движения для детей возрастом младше 15 месяцев. Данное автокресло может быть установлено лицом по ходу движения автомобиля для ребёнка ростом начиная от 76 см.
- **ВНИМАНИЕ:** “i-Size” – это передовая система удерживающих устройств для перевозки детей. Она одобрена в соответствии с Регламентом № 129, для использования в автомобилях с сиденьями, совместимыми с системой “i-Size”, как указано производителем автомобиля в руководстве пользователя. Если сомневаетесь, проконсультируйтесь с производителем систем безопасности для детей или продавцом.
- **ВНИМАНИЕ:** “i-Size” – это передовая система удерживающих устройств для перевозки детей. Она одобрена в соответствии с Регламентом № 129, для использования в автомобилях с сиденьями, совместимыми с системой “i-Size”, как указано производителем автомобиля в руководстве пользователя. Если сомневаетесь, проконсультируйтесь с производителем систем безопасности для детей или продавцом.
- **ПРЕДУПРЕЖДЕНИЕ:** НИКОГДА не оставляйте малыша без присмотра - вы несете ответственность за безопасность вашего ребенка.

## ПРЕДУПРЕЖДЕНИЯ

- **ПРЕДУПРЕЖДЕНИЕ:** Установка должна производиться взрослыми лицами.
- **ПРЕДУПРЕЖДЕНИЕ:** Правильная установка автокресла играет важную роль в обеспечении безопасности вашего ребенка. Неправильная установка может отрицательно повлиять на безопасность ребенка.
- **ПРЕДУПРЕЖДЕНИЕ:** Обязательно следите за тем, чтобы лица, даже изредка пользующиеся изделием (например, бабушки и дедушки), прочитывали инструкцию, либо удостоверьтесь в том, что ознакомившееся с инструкцией лицо объяснило им правила установки и эксплуатации автокресла.
- **ПРЕДУПРЕЖДЕНИЕ:** Всегда храните данную инструкцию в легко доступном месте рядом с изделием.
- **ПРЕДУПРЕЖДЕНИЕ:** При возникновении сомнений относительно установки и правильной эксплуатации автокресла обратитесь к производителю детского удерживающего устройства.

### ПЕРЕД НАЧАЛОМ ИСПОЛЬЗОВАНИЯ

- **ВНИМАНИЕ:** Не устанавливать автокресло на автомобильные сиденья, которые повернуты в сторону задней части автомобиля и в боковом направлении.
- **ПРЕДУПРЕЖДЕНИЕ:** Перед установкой автокресла убедитесь в том, что спинка пассажирского сиденья заблокирована в вертикальном положении.
- **ПРЕДУПРЕЖДЕНИЕ:** Запрещается использовать автокресло в домашних условиях в качестве стула. Оно предназначено для использования в автомобиле.
- **ВНИМАНИЕ:** Проверьте, что багаж или другие предметы, которые теоретически могут нанести удары или повреждения сидящему в автокресле при аварии, надёжно закреплены.

### ПРИ ИСПОЛЬЗОВАНИИ АВТОКРЕСЛА

- **ПРЕДУПРЕЖДЕНИЕ:** Твердые элементы и пластмассовые части детского удерживающего устройства должны быть расположены и установлены таким образом, чтобы при нормальном использовании автомобиля они не застревали под подвижным сиденьем или в проеме дверцы.
- **ПРЕДУПРЕЖДЕНИЕ:** Используйте механизм блокировки открывания дверей автомобиля изнутри, если имеется в наличии. Это предотвратит открытие дверей ребёнком.
- **ПРЕДУПРЕЖДЕНИЕ:** Делайте небольшие остановки во время длинной поездки, чтобы ребёнок мог расслабиться и подышать свежим воздухом.
- **ПРЕДУПРЕЖДЕНИЕ:** Не оставляйте ребенка в детском удерживающем устройстве без присмотра.
- **ПРЕДУПРЕЖДЕНИЕ:** Размещенное на автомобильном сиденье автокресло обязательно



## ПРЕДУПРЕЖДЕНИЯ

должно быть закреплено при помощи системы ISOFIX и опорной ножки, даже если оно в данный момент не используется. В противном случае автокресло может нанести травмы пассажирам при резком торможении.

- **ПРЕДУПРЕЖДЕНИЕ:** После монтажа убедитесь в том, что автокресло надежно зафиксировано и не качается. Если автомобильный ремень безопасности ослаб, верните его в прежнее положение и вновь установите автокресло.
- **ПРЕДУПРЕЖДЕНИЕ:** Не пользоваться удерживающим устройством для ребёнка без чехла.
- **ПРЕДУПРЕЖДЕНИЕ:** Не заменяйте чехол, рекомендованный изготовителем, другим чехлом, поскольку это может повлиять на правильность функционирования удерживающего устройства.
- **ВАЖНО:** Остановки во время длинной поездки лучше делать через регулярные промежутки, при этом проверяйте всегда правильность установки кресла, а также, что ремни безопасности не ослаблены.
- **ПРЕДУПРЕЖДЕНИЕ:** В случае аварии необходимо быстро расстегнуть пряжку-замок и освободить ребёнка. Поэтому пряжка-замок должна легко открываться, не закрывайте её ничем. Не позволяйте ребёнку играть с пряжкой-замком.
- **ПРЕДУПРЕЖДЕНИЕ:** Не размещайте под автокреслом, между ним и автомобильным сиденьем, никаких текстильных изделий (например, полотенце или подушка), так как это может повлиять на безопасное функционирование изделия.
- **ПРЕДУПРЕЖДЕНИЕ:** В зимнее время года не усаживайте ребёнка в автокресло, одетого в слишком объёмную одежду. Слишком объёмная одежда может стать причиной неправильной регулировки бретелей страховочных ремней автокресла. В случае аварии, ребёнок может не правильно удерживаться бретелями.
- **ПРЕДУПРЕЖДЕНИЕ:** Металлические и пластиковые детали становятся горячими под воздействием высокой температуры. Поэтому рекомендуется накрывать автокресло при парковке автомобиля на солнце.
- **ПРЕДУПРЕЖДЕНИЕ:** Багаж и другие тяжёлые предметы, особенно если колющие, должны быть надёжно закреплены в салоне автомобиля. В случае аварии незакреплённые предметы могут нанести травмы ребёнку.
- **ПРЕДУПРЕЖДЕНИЕ:** Не оставляйте незакрепленные предметы на полке багажника: в случае аварии они могут нанести тяжелые травмы пассажирам.
- **ПРЕДУПРЕЖДЕНИЕ:** Перед началом использования убедитесь в том, что все блокирующие устройства правильно застегнуты.
- **ПРЕДУПРЕЖДЕНИЕ:** Запрещается пользоваться запчастями или комплектующими, не поставляемыми или не одобренными производителем, поскольку это может отрицательно сказаться на безопасности изделия.

## ПРЕДУПРЕЖДЕНИЯ

- В случае аварии автокресло может утратить безопасность вследствие полученных повреждений, даже если они не сразу станут очевидными.
- Запрещается вскрывать автокресло, поскольку это может отрицательно повлиять на общую безопасность изделия.
- Чтобы избежать повреждения обивки, не рекомендуется удалять логотипы/этикетки. Пользуйтесь автокреслом даже во время коротких поездок, поскольку большая часть аварий происходит именно в этих случаях.
- Перед приобретением убедитесь в том, что автокресло совместимо с вашим автомобилем.
- Во время дальних поездок рекомендуется делать остановки, чтобы ребенок мог немного отдохнуть.
- Подавайте личный пример и обязательно пользуйтесь ремнем безопасности.
- Объясните ребенку, что он ни в коем случае не должен играть с пряжкой удерживающих ремней.

### РЕМЕНЬ БЕЗОПАСНОСТИ

- **ПРЕДУПРЕЖДЕНИЕ:** Пользуйтесь ТОЛЬКО теми точками крепления, которые указаны в инструкции.
- **ПРЕДУПРЕЖДЕНИЕ:** Убедитесь в том, что удерживающие ремни автокресла правильно отрегулированы в зависимости от комплекции вашего ребенка. Удерживающие ремни необходимо отрегулировать достаточно плотно: расстояние между ляжками и грудью ребенка должно составлять максимум два пальца. Поясной ремень должен располагаться в самом низком положении из всех возможных, чтобы обеспечить правильную поддержку таза ребенка.
- **ПРЕДУПРЕЖДЕНИЕ:** Следите за тем, чтобы все пассажиры пользовались ремнями безопасности: в случае аварии и полученного удара лицо без ремня безопасности может толкнуть автокресло.
- **ПРЕДУПРЕЖДЕНИЕ:** Запрещается использовать систему продевания ремней, отличную от указанной в инструкции.
- **ПРЕДУПРЕЖДЕНИЕ:** Обязательно пристегивайте ремнями размещенного в автокресле ребенка, даже при коротких поездках.

### ВОЗДЕЙСТВИЕ СОЛНЕЧНЫХ ЛУЧЕЙ / ЖАРКИЕ ДНИ

- **ВНИМАНИЕ:** НИКОГДА не оставляйте ребёнка пристёгнутым в автокресле в припаркованном автомобиле, особенно, если автомобиль находится на солнце или в жаркие дни.
- **ВНИМАНИЕ:** НИКОГДА не оставляйте автокресло на несколько часов под воздействием

## ПРЕДУПРЕЖДЕНИЯ

прямых солнечных лучей, это может быть опасно для вашего ребёнка, так как металлические и пластмассовые детали автокресла могут сильно разогреться. Ткань обивки может выгореть. Прикройте ткань автокресла, если паркуете автомобиль на солнце.

### АВТОКРЕСЛО Б/У или ПОВРЕЖДЁННЫЕ АВТОКРЕСЛА

- **ВНИМАНИЕ:** НИКОГДА не пользуйтесь автокреслами, бывшими в употреблении другими. Они могут иметь незаметные для глаза внутренние повреждения.
- **ВАЖНО:** Гарантия даётся исключительно на впервые приобретённое изделие и предназначена для владельца первичной покупки.
- **ВНИМАНИЕ:** Необходимо заменить автокресло и автомобильные ремни безопасности, в случае их повреждения или износа.
- **ВНИМАНИЕ:** Автокресло необходимо заменить в случае сильного удара во время автомобильной аварии, что может привести к внутренним повреждениям изделия, не заметным глазу, а также при его износе.
- Компания FOPPAPEDRETTI снимает с себя всякую ответственность за неправильное использование продукта и за любое использование, отличающееся от данных инструкций.

### ВАЖНОЕ ПРЕДУПРЕЖДЕНИЕ

#### От 40 см до 105 см (i-Size ISOFIX Universale)

- “i-Size” – это передовая система удерживающих устройств для перевозки детей. Она утверждена в соответствии с Правилами №. в соответствии с Регламентом № 129/03, для использования в автомобилях с автокреслами, совместимыми с системой «i-Size», как указано производителем автомобиля в руководстве пользователя. “Circle i-Size” можно устанавливать во все сертифицированные автокресла i-Size и ISOFIX. Если сомневаетесь, проконсультируйтесь с производителем систем безопасности для детей или с продавцом.
- Для ребенка от 40 см до 105 см установка должна производиться на автокресла, оборудованные системой Isofix и Top Tether System.

#### От 100 см до 150 см (бустерное сиденье i-Size)

- i-Size” – передовая система удерживающих устройств для перевозки детей. Она сертифицирована в соответствии с регламентом №. № 129/03, для использования внутри автомобилей с сиденьями, совместимыми с системой «i-Size», как указано производителем автомобиля в руководстве пользователя. “Circle i-Size” можно устанавливать во все сертифицированные автокресла i-Size и ISOFIX и во

## ПРЕДУПРЕЖДЕНИЯ

все автокресла UNIVERSALE, если это позволяет внутреннее устройство салона автомобиля. Если сомневаетесь, проконсультируйтесь с производителем систем безопасности для детей или продавцом.

**ВНИМАНИЕ!** НЕ используйте Top Tether для детей 100 - 150 см.

- Если автомобиль не оснащен системой Isofix, автокресло “Circle i-Size” (в конфигурации 100-150 см) может быть установлено по направлению движения с использованием 3-х точечного авто мобильного ремня безопасности, утвержденного в соответствии с регламентом №16 UN/ECE 16 или равноценным ему.
- **ВНИМАНИЕ!** При использовании трехточечного ремня безопасности автомобиля убедитесь в том, поясная часть надежно охватывает таз ребенка.

## ИСПОЛЬЗОВАНИЕ В САЛОНЕ АВТОМОБИЛЯ

## 2. ОГРАНИЧЕНИЯ И ТРЕБОВАНИЯ, КАСАЮЩИЕСЯ ИСПОЛЬЗОВАНИЯ ИЗДЕЛИЯ И СИДЕНЬЯ АВТОМОБИЛЯ

**ВНИМАНИЕ! Строго придерживайтесь следующих ограничений:**

- Данное автокресло может быть установлено лицом против хода движения или по ходу движения автомобиля.
- Данное автокресло может быть установлено лицом против хода движения автомобиля для усаживания ребёнка ростом от 40 до 105 см. Данное автокресло может быть установлено лицом по ходу движения автомобиля для ребёнка ростом начиная от 76 см.
- ВАЖНО: Не устанавливайте автокресло по ходу движения для детей возрастом младше 15 месяцев.
- ВНИМАНИЕ! Отключите подушку безопасности пассажира, когда ребёнок находится на переднем сиденье лицом против хода движения автомобиля.
- Данное автокресло можно использовать на всех автомобильных сиденьях категории i-Size (проверьте инструкцию по эксплуатации автомобиля) и на сиденьях автомобилей, входящих в «Список совместимых автомобилей», поставляемый с автокреслом.
- Сидение автомобиля должно быть установлено по направлению движения. Запрещается использовать данное автокресло на сиденьях, повернутых боковой стороной или против движения автомобиля.

| АВТОКРЕСЛО    | ГРУППА       | ОРИЕНТАЦИЯ       | СПОСОБ УСТАНОВКИ                        | ОМОЛОГАЦИЯ          |
|---------------|--------------|------------------|-----------------------------------------|---------------------|
| Circle i-Size | 40 - 105 cm  | Обращенный назад | ISOFIX + Top Tehter                     | i-Size              |
| Circle i-Size | 76 - 105 cm  | Лицом вперед     | ISOFIX + Top Tehter                     | i-Size              |
| Circle i-Size | 100 - 150 cm | Лицом вперед     | ISOFIX + 3-точечный ремень безопасности | i-Size booster seat |
| Circle i-Size | 100 - 150 cm | Лицом вперед     | 3-точечный ремень безопасности          | i-Size booster seat |

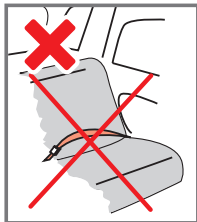
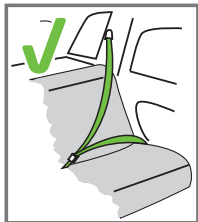



Установка разрешается лишь в том случае, если являющиеся совместимыми автомобили оснащены 3-х точечными ремнями безопасности, прошедшими типовые испытания в соответствии с правилами ЕЭК ООН №16 либо равнозначными нормами.

## ИСПОЛЬЗОВАНИЕ В САЛОНЕ АВТОМОБИЛЯ

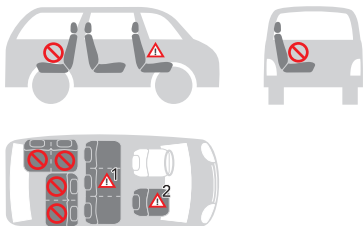
Автокресло можно установить, как показано на рисунке:



|                                                                                                                                                                                                                                                                                                                                                                                                           |                                                                                                     |
|-----------------------------------------------------------------------------------------------------------------------------------------------------------------------------------------------------------------------------------------------------------------------------------------------------------------------------------------------------------------------------------------------------------|-----------------------------------------------------------------------------------------------------|
| • Ориентация по ходу движения                                                                                                                                                                                                                                                                                                                                                                             | ДА                                                                                                  |
| • Против хода движения:                                                                                                                                                                                                                                                                                                                                                                                   | ДА                                                                                                  |
| • С 2-х точечными ремнями безопасности<br>Использование двухточечных ремней безопасности значительно увеличивает риск травмирования ребенка в случае аварии.                                                                                                                                                                                                                                              | НЕТ                                                                                                 |
| • С 3-х точечными ремнями безопасности<br>емень безопасности должен быть одобрен в соответствии с Регламентом ECE R16 или другими эквивалентными стандартами.                                                                                                                                                                                                                                             | ДА                                                                                                  |
| • С системой ISOFIX и Top Tether                                                                                                                                                                                                                                                                                                                                                                          | ДА                                                                                                  |
| • На переднем пассажирском сиденье<br><b>ЗАПРЕЩАЕТСЯ УСТАНОВЛИВАТЬ АВТОКРЕСЛО НА ПАССАЖИРСКОЕ СИДЕНЬЕ С АКТИВИРОВАННОЙ НАДУВНОЙ ПОДУШКОЙ БЕЗОПАСНОСТИ!</b><br>Сиденье переднего пассажира может сочетаться или не сочетаться с системами ISOFIX с теми же предупреждениями, относящимися к этим системам (сдвиньте сиденье назад и ознакомьтесь с инструкциями в руководстве по эксплуатации автомобиля). | ДА  <sup>2</sup> |
| • На заднем боковом сиденье                                                                                                                                                                                                                                                                                                                                                                               | ДА                                                                                                  |
| • На заднем центральном сиденье<br>Детское кресло можно использовать на центральном заднем сиденье, если оно оснащено трехточечными ремнями безопасности.                                                                                                                                                                                                                                                 | ДА  <sup>1</sup> |

(Строго соблюдайте требования законодательства, действующего в вашей стране).

### 3. КОМПОНЕНТЫ

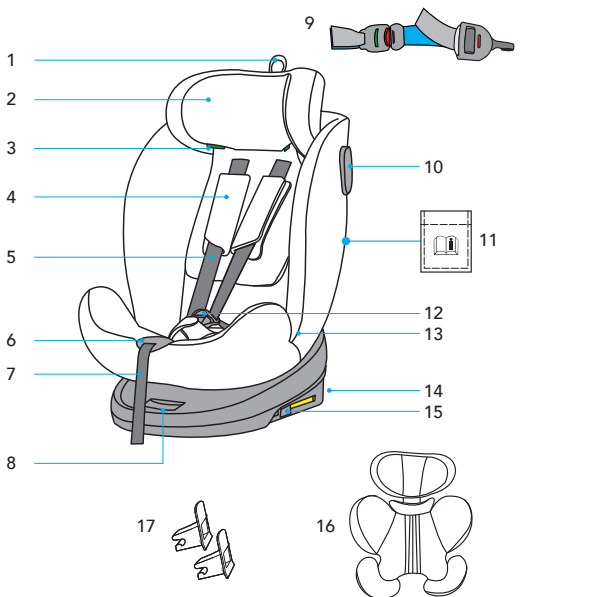

- |    |                                                 |     |                                                                    |
|----|-------------------------------------------------|-----|--------------------------------------------------------------------|
| 1. | Рычаг регулировки высоты подголовника           | 9.  | Top Tether                                                         |
| 2. | Подголовник                                     | 10. | Направляющая поясного Top Tether (автокресло против хода движения) |
| 3. | Сквозная направляющая нагрудного ремня          | 11. | Отсек для инструкции                                               |
| 4. | Накладка для нагрудного ремня                   | 12. | ПРЯЖКА                                                             |
| 5. | 5-точечный ремень безопасности                  | 13. | Сквозная направляющая поясного ремня                               |
| 6. | Кнопка центрального механизма регулировки лямок | 14. | Соединители ISOFIX                                                 |
| 7. | Ремень регулировки лямок                        | 15. | Кнопка отстегивания ISOFIX                                         |
| 8. | Рычаг поворота сиденья                          | 16. | Вкладыш                                                            |
|    |                                                 | 17. | Направляющие ISOFIX                                                |

## УСТАНОВКА В АВТОМОБИЛЕ

### 4. ПЕРЕД УСТАНОВКОЙ

#### 4.1 Как пользоваться пряжкой

**Чтобы отстегнуть пряжку:** Нажмите красную кнопку, чтобы извлечь язычки из центральной пряжки (рис. 1).

**Чтобы застегнуть пряжку:** Совместите язычки центральной пряжки (рис. 2) и вставьте их в специальный паз внутри пряжки удерживающего ремня (рис. 3). При правильном застегивании должен прозвучать щелчок (рис. 4).

👉 ПРИМЕЧАНИЕ: чтобы застегнуть пряжку, необходимо вставить оба язычка.

#### 4.2 КАК ОТРЕГУЛИРОВАТЬ УДЕРЖИВАЮЩИЙ РЕМЕНЬ

**Чтобы натянуть удерживающий:** ремень Потяните регулировочный ремень, чтобы обеспечить хорошее натяжение удерживающего ремня, который должен прилегать к телу ребенка (рис. 5).

👉 ПРИМЕЧАНИЕ: Проследите за тем, чтобы между ляжками и верхней частью плеч осталось расстояние в 1 палец (1 см). Убедитесь в том, что ребенок размещен в удобном и безопасном положении.

**Чтобы ослабить удерживающий ремень:** Нажмите кнопку регулировки, взявшись при этом за нижнюю часть лямок (нагрудных ремней), под набивными защитными нагрудниками, и потяните их вперед, чтобы ослабить (рис. 6).

**ВАЖНО:** Не тяните за бретели, держась за мягкие нагрудные защитные накладки.

#### 4.3 РЕГУЛИРОВКА ПОДГОЛОВНИКА

**ВАЖНО!** Правильная регулировка подголовника гарантирует максимальную защиту Вашего ребенка, размещенного в автокресле.

При использовании 5-ти точечного удерживающего ремня подголовник необходимо отрегулировать таким образом, чтобы ляжки располагались на уровне плеч ребенка (рис.7).

**ВНИМАНИЕ!** Отрегулированные ляжки не должны быть ниже высоты плеч ребенка, не должны располагаться на уровне ушей ребенка либо выше их. При использовании 3-х точечного ремня безопасности автомобиля подголовник необходимо отрегулировать таким образом, чтобы между ним и плечами ребенка оставалось расстояние в два пальца. Проследите за тем, чтобы нагрудный защитный ремень, пропущенный через «проушину направляющей нагрудного ремня» сбоку от подголовника, располагался на уровне плеч, а не шеи ребенка.

**Чтобы поднять подголовник:** потяните вверх ремень регулировки подголовника (рис. 9).

**ПРИМЕЧАНИЕ:** Перед тем, как отрегулировать подголовник, ослабьте плечевые ляжки (более подробная информация приведена в пункте 4.2).



## УСТАНОВКА В АВТОМОБИЛЕ

**Чтобы опустить подголовник:** потяните вверх ремень регулировки подголовника и нажмите на подголовник по направлению вниз (рис. 9).

### 4.4 РЕГУЛИРОВКА НАКЛОНА

Нажмите на регулировочный рычаг, который находится на передней части автокресла и, удерживая его нажатым, потяните на себя или нажмите на сиденье, чтобы переместить его вперед или назад. Отпустите рычаг, когда достигнуто нужное положение, и убедитесь, что сиденье хорошо заблокировано, послышится характерный щелчок, указывающий на правильность зацепления.

**ВАЖНО!** Сиденье можно приводить в более горизонтальное положение лишь в том случае, если автокресло установлено против хода движения автомобиля.

### 4.5 КАК РАЗВЕРНУТЬ СИДЕНЬЕ

**Против хода движения** (рис.11) - Если автокресло используется развернутым против хода движения, для детей ростом от 40 до 105 см (от рождения до примерно 4 лет  $\leq$  18 kg).

**По ходу движения** (рис.12) - Если автокресло используется развернутым по ходу движения, для детей ростом от 76 до 150 см (от примерно от 15 месяцев до 12 лет).

**Поперек хода движения** (рис. 13) - Обеспечивает максимально легкое размещение ребенка в автокресле и его извлечение. Запрещенное положение во время движения автомобиля.

Нажмите кнопку поворота и разверните сиденье автокресла в нужном направлении (рис. 14 и рис. 15).

По достижении нужного положения сиденье блокируется, при блокировке должен прозвучать щелчок (рис. 16).

**ВАЖНО:** Перед тем, как тронуться, убедитесь в том, что сиденье заблокировано по ходу движения либо против хода движения.

**ПРЕДУПРЕЖДЕНИЕ!** Использование автокресла против хода движения является обязательным для детей возрастом до 15 месяцев и ростом до 76 см. Установка против хода движения остается наиболее надежной, поэтому даже при превышении указанных предельных значений рекомендуется продолжать использовать автокресло с повернутой вперед спинкой как можно дольше.

### 4.6 КАК УСТАНОВИТЬ СИСТЕМУ ISOFIX

Если Ваш автомобиль не укомплектован направляющими для серийных соединителей ISOFIX, вставьте направляющие, которые поставляются в комплекте с автокреслом, в точки крепления системы ISOFIX в автомобиле; при этом углубление должно быть развернуто вверх (рис. 17а).

## УСТАНОВКА В АВТОМОБИЛЕ

 **РЕКОМЕНДАЦИЯ:** Точки крепления ISOFIX находятся между автомобильным сиденьем и соответствующей спинкой (рис. 17b).

### 4.6.1 УСТАНОВКА СИСТЕМЫ ISOFIX

Нажмите кнопки системы ISOFIX с обеих сторон сиденья и максимально выдвиньте соединители ISOFIX (рис. 18 и 19).

Вставьте два соединителя ISOFIX специальными направляющими: когда соединители и ISOFIX встанут на место с обеих сторон и будут застегнуты, должен прозвучать характерный щелчок (рис. 20).

**ВНИМАНИЕ!** При правильном креплении соединителей ISOFIX цвет соответствующих кнопок станет зеленым (рис. 21).

Подтолкните автокресло к спинке автомобильного сиденья, прилагая равномерное усилие с обеих сторон. Встряхните автокресло, чтобы убедиться в прочности его крепления, и еще раз проверьте предохранительные кнопки ISOFIX, которые должны быть зелеными (рис. 22).

### 4.6.2 СНЯТИЕ СИСТЕМЫ ISOFIX

Толкните автокресло по направлению к спинке автомобильного сиденья (рис. 23).

Одновременно с этим нажмите кнопки расцепления системы ISOFIX и вдвиньте внутрь соединители ISOFIX (рис. 24).

### 4.7 РЕГУЛИРОВКА И ИСПОЛЬЗОВАНИЕ РЕМНЯ TOP TETHER

Возьмитесь за ремень Top Tether и, при необходимости, удлините его, нажав на специальную блокировочную кнопку; вытягивайте ремень вплоть до достижения желаемой длины (рис. 25).

Пристегните крепежное устройство Top Tether к точке крепления, указанной в руководстве по эксплуатации автомобиля (рис. 26, 27). Убедитесь, что в салоне автомобиля присутствует данный символ: 

Для натяжения ремня Top Tether тяните ослабленный ремень за свободный конец до тех пор, пока он не окажется достаточно натянут. О правильном натяжении ремня сигнализирует специальный индикатор на регуляторе, который должен поменять цвет на зеленый (рис. 28).

Убедитесь, что ремень Top Tether правильно застегнут.

#### УСТАНОВКА ПО ХОДУ ДВИЖЕНИЯ (дети ростом от 76 до 105 см) ISOFIX + Top Tether

- При помощи самоклеящейся ленты-липучки зафиксируйте ремень Top Tether на подголовнике автомобильного сиденья, как показано на рисунке 29а, 29b, 29с.
- Застегните пряжку ремня Top Tether (рис. 30а, рис. 30b). Щелчок будет означать успешное подключение.

## УСТАНОВКА В АВТОМОБИЛЕ

- Возьмитесь за ремень Top Tether и, при необходимости, удлините его, нажав на специальную блокировочную кнопку; вытягивайте ремень вплоть до достижения желаемой длины (рис. 25).
- Пристегните крепежное устройство Top Tether к точке крепления, указанной в руководстве по эксплуатации автомобиля (рис. 27).
- Для натяжения ремня Top Tether тяните ослабленный ремень за свободный конец до тех пор, пока он не окажется достаточно натянут. О правильном натяжении ремня сигнализирует специальный индикатор на регуляторе, который должен поменять цвет на зеленый (рис. 28). Убедитесь, что ремень Top Tether правильно застегнут.
- Нажмите красную кнопку на пряжке ремня Top Tether, чтобы отстегнуть ремень Top Tether и развернуть кресло к двери автомобиля; при отстегнутой пряжке Top Tether будет звучать непрерывный звуковой сигнал (рис. 31a, рис. 31b).
- Звуковой сигнал «бип» звучит в течение 3 минут.
- Разместив ребенка в автокресле или достав его из автокресла, разверните кресло против хода движения (установка для детей ростом от 40 до 105 см) или по ходу движения (установка для детей ростом от 76 до 105 см) и застегните пряжку Top Tether, после чего звуковой сигнал выключится (рис. 32, рис.33, рис. 34).
- Ремень Top Tether функционирует и без батареи, тем не менее, рекомендуем ее установить, чтобы обеспечить работу звуковой сигнализации для правильной установки автокресла.

**ВНИМАНИЕ:** при установке автокресла для детей ростом от 40 до 105 см либо от 76 до 105 см необходимо, перед тем как завести автомобиль, убедиться, что ремень Top Tether правильно застегнут.

### 4.8 СНЯТИЕ И УСТАНОВКА УДЕРЖИВАЮЩИХ РЕМНЕЙ

Полностью ослабьте лямки - см. раздел "4.2 *как отрегулировать удерживающий ремень*".

Потяните рычаг подготавливателя и, удерживая его в этом положении, поднимите или опустите подголовник, отрегулировав его в зависимости от роста ребенка (рис. 9).

Чтобы отстегнуть лямки, нажмите красную кнопку на центральной пряжке (рис. 1).

Отстегните кнопки по бокам тканевой обивки спинки, разместите лямки в тыльной части тканевой обивки. Разместите наконечники пряжки по бокам сиденья, в нижней части.

Поправьте тканевую обивку спинки и застегните кнопки.

Удалите защитную накладку пряжки и уберите ее в надежное место либо разместите за тканевой обивкой спинки, вместе с нагрудными ремнями.

Приподнимите тканевую обивку сиденья, вытянув ее из регулировочного механизма удерживающих ремней; приподнимите внутренний наполнитель, аккуратно вытянув его

## УСТАНОВКА В АВТОМОБИЛЕ

из регулировочного механизма удерживающих ремней.

Протяните по направлению внутрь узел пряжки из прорези в тканевой обивке и прорези в наполнителе, откройте дверцу отсека для хранения и поместите туда пряжку. Вновь закройте дверцу.

Верните на прежнее место внутренний наполнитель сиденья.

Верните на прежнее место обивку сиденья, заправив ткань вокруг регулировочного механизма удерживающих ремней.

Верните на прежнее место обивку вдоль внешнего края автокресла (рис. 5а-1/5а-8).

### 4.9 ИСПОЛЬЗОВАНИЕ ВКЛАДЫША ДЛЯ САМЫХ МАЛЕНЬКИХ

Вкладыш для сиденья предназначен для использования при перевозке новорожденных и обеспечивает еще более удобное и надежное размещение: ребенок занимает более расслабленное положение, а его головка не наклоняется вперед.

Весь вкладыш целиком должен использоваться до тех пор, пока рост ребенка не достигнет 75 см (рис. 42а).

### 5.1 ОРИЕНТАЦИЯ ПРОТИВ ХОДА ДВИЖЕНИЯ АВТОМОБИЛЯ ДЛЯ ДЕТЕЙ (Дети ростом от 40 до 105 см, ISOFIX + Top Tether + удерживающие ремни)

**ВНИМАНИЕ!** Автокресло для детей в возрасте до 15 месяцев должно быть установлено обязательно лицом против хода движения. Установка против хода движения остается наиболее надежной, поэтому даже при превышении указанных предельных значений рекомендуется продолжать использовать автокресло с повернутой вперед спинкой как можно дольше.



**ЗАПРЕЩАЕТСЯ** устанавливать автокресло на пассажирское сиденье с активированной надувной подушкой безопасности: это может привести к получению **ТЯЖЕЛЫХ ТРАВМ ВПЛОТЬ ДО СМЕРТЕЛЬНОГО ИСХОДА.**

Убедитесь, что автокресло полностью отклонено, прежде чем повернуть его в положение, противоположное направлению движения.

Поворачивайте автокресло до тех пор, пока оно не развернется против хода движения, а затем наклоните его в более горизонтальное положение). Разместите сиденье в положении против хода движения (рис. 43, 44, 45).

**Пользуйтесьредуктором до тех пор, пока рост ребенка не достигнет 75 см.**

Пристегните соединители ISOFIX (сfr. par. 4.6) (рис. 46).

Убедитесь в том, что индикаторы пристегивания ISOFIX стали зелеными с обеих сторон. Толкните автокресло по направлению к сиденью автомобиля, убедившись в том, что

## УСТАНОВКА В АВТОМОБИЛЕ

оба выдвинутых соединителя ISOFIX находятся в одинаковом положении. Встряхните автокресло, чтобы убедиться в прочности его крепления, и еще раз проверьте предохранительные кнопки ISOFIX, которые должны быть зелеными.

Возьмитесь за ремень Top Tether и, при необходимости, удлините его, нажав на специальную блокировочную кнопку; вытягивайте ремень вплоть до достижения желаемой длины (сfr. pag. 4.7).

Проденьте ремень Top Tether в одну из сквозных направляющих "А" (рис.47). Пристегните ремень Top Tether к специальной точке крепления в автомобиле, помеченной символом: Натягивайте ремень Top Tether до тех пор, пока индикатор не станет зеленым.

Ремень Top Tether должен проходить над спинкой автомобильного сиденья и ни в коем случае не над подголовником. При необходимости приподнимите или демонтируйте подголовник с сиденья.

 **ПРИМЕЧАНИЕ:** перед тем как приступить к использованию, убедитесь в том, что соединители ISOFIX правильно пристегнуты с обеих сторон: если вы потяните автокресло, они не должны отстегнуться.

**ВНИМАНИЕ:** Перед тем как тронуться с места, попробуйте повернуть автокресло в обе стороны, чтобы убедиться в блокировке механизма поворота.

Поместите ребенка в автокресло. Отрегулируйте подголовник по высоте, правильно установите удерживающие ремни и застегните пряжку, а затем натяните удерживающие ремни (рис. 48).

**Для безопасности ребенка перед каждой поездкой производите следующие проверки:**

- Оба соединителя ISOFIX должны быть пристегнуты к специальным точкам крепления, а оба индикатора должны быть зеленого цвета;
- Автокресло должно быть прочно установлено в салоне автомобиля;
- Ремень Top Tether должен быть правильно натянут и идеально прилегать к спинке автомобильного сиденья, а индикатор правильного натяжения должен быть зеленым;
- Удерживающие ремни автокресла должны прилегать к телу ребенка, не прижимая его;
- Между ляжками и верхней частью плеч должно оставаться расстояние в 1 палец (1 см);
- Лямки должны располагаться на правильной высоте и не должны перекручиваться;
- Защитные нагрудники должны располагаться на высоте плеч ребенка;
- Наконечники пряжки должны быть правильно застегнуты.

## УСТАНОВКА В АВТОМОБИЛЕ

### 5.2 УСТАНОВКА ПО ХОДУ ДВИЖЕНИЯ АВТОМОБИЛЯ

(Дети ростом от 76 до 105 см, ISOFIX + Top Tether + удерживающие ремни)

**ПРЕДУПРЕЖДЕНИЕ!** Использование автокресла против хода движения является обязательным для детей возрастом до 15 месяцев и ростом до 76 см. Установка против хода движения остается наиболее надежной, поэтому даже при превышении указанных предельных значений рекомендуется продолжать использовать автокресло с повернутой вперед спинкой как можно дольше.

Поверните сиденье по ходу движения. Разместите сиденье таким образом, чтобы оно было развернуто по ходу движения автомобиля (рис. 49, 50). Убедитесь, что он заблокирован правильно.

Застегните соединители ISOFIX (рис. 51) (сfr. par. 4.6).

Убедитесь в том, что индикаторы пристегивания ISOFIX стали зелеными с обеих сторон. Толкните автокресло по направлению к сиденью автомобиля, убедившись в том, что оба выдвинутых соединителя ISOFIX находятся в одинаковом положении. Встряхните автокресло, чтобы убедиться в прочности его крепления, и еще раз проверьте предохранительные кнопки ISOFIX, которые должны быть зелеными.

Возьмитесь за ремень Top Tether и, при необходимости, удлините его, нажав на специальную блокировочную кнопку; вытягивайте ремень вплоть до достижения желаемой длины (рис. 52).

Пристегните ремень Top Tether к специальной точке крепления в автомобиле, помеченной символом (рис. 53): 

Натягивайте ремень Top Tether до тех пор, пока индикатор не станет зеленым.

Ремень Top Tether должен проходить над спинкой автомобильного сиденья и ни в коем случае не над подголовником. При необходимости приподнимите или демонтируйте подголовник с сиденья (рис. 54).

 **ПРИМЕЧАНИЕ:** перед тем как приступить к использованию, убедитесь в том, что соединители ISOFIX правильно пристегнуты с обеих сторон: если вы потяните автокресло, они не должны отстегнуться.

**ВНИМАНИЕ:** Перед тем как тронуться с места, попробуйте повернуть автокресло в обе стороны, чтобы убедиться в блокировке механизма поворота.

Поместите ребенка в автокресло. Отрегулируйте подголовник по высоте, правильно установите удерживающие ремни и застегните пряжку, а затем натяните удерживающие ремни (рис. 55).

## УСТАНОВКА В АВТОМОБИЛЕ

### 5.3 СНЯТИЕ АВТОКРЕСЛА С АВТОМОБИЛЯ

Ослабьте ремень Top Tether , чтобы уменьшить натяжение крепления (рис. 54). Отстегните карабин крепления ремня Top Tether. Одновременно с этим нажмите кнопки расцепления системы ISOFIX и вдвиньте внутрь соединители ISOFIX (рис. 56). Снимите автокресло с автомобиля.

### 5.4 УСТАНОВКА ПО ХОДУ ДВИЖЕНИЯ АВТОМОБИЛЯ (Дети ростом от 100 до 150 см, 3-точечный ремень безопасности или ISOFIX + 3-точечный ремень безопасности)

Рекомендуется как можно дольше использовать 5-точечный ремень безопасности. Когда рост ребенка достигнет 100 см, автокресло следует трансформировать, чтобы адаптировать его для детей ростом от 100 до 150 см. В данной конфигурации следует снять 5-точечный (удерживающий) ремень, входящий в комплект автокресла.

Снимите удерживающие ремни. Поверните сиденье по ходу движения.

Разместите сиденье таким образом, чтобы оно было развернуто по ходу движения автомобиля (рис. 57, 58).

Убедитесь, что он заблокирован правильно.

**Если сиденье автомобиля не оснащено системой крепления ISOFIX, то для установки можно использовать только 3-х точечный ремень безопасности.**

### Режим А - УСТАНОВКА АВТОКРЕСЛА С 3-ТОЧЕЧНЫМ РЕМНЕМ БЕЗОПАСНОСТИ И СОЕДИНИТЕЛЯМИ ISOFIX

Застегните соединители ISOFIX (cfr. par. 4.6).

При пристегивании индикатор, присутствующий на обеих скобах, меняет цвет на зеленый (рис. 59).

Проверьте правильность крепления обеих скоб. Потрясите автокресло, чтобы убедиться в правильности крепления.

Толкните автокресло по направлению к сиденью автомобиля, убедившись в том, что оба выдвинутых соединителя ISOFIX находятся в одинаковом положении. Между спинкой автомобильного сиденья и автокреслом не должно быть зазора.

Поместите ребенка в автокресло. Отрегулируйте подголовник по высоте.

Натяните ремень безопасности автомобиля и, пропустив его перед ребенком, застегните пряжку ремня безопасности автомобиля и вставьте наконечник в пряжку (рис. 60). В случае правильного пристегивания должен прозвучать щелок.

**ВНИМАНИЕ!** Пряжка ремня безопасности автомобиля не должна размещаться в нижней направляющей, через которую проходит поясной ремень.

Вставьте нагрудный и поясной ремни в нижнюю проушину, рядом с пряжкой застегивания ремня безопасности автомобиля (рис. 61).

## УСТАНОВКА В АВТОМОБИЛЕ

Вставьте поясной ремень в прорезь для поясного ремня с противоположной стороны автокресла (fig. 62).

**ВНИМАНИЕ!** Поясной ремень должен максимально низко проходить над тазом Вашего ребенка.

Вставьте нагрудный ремень в специальную проушину направляющей ремня и убедитесь в том, что он не перекручен (рис. 63).

### Режим В - УСТАНОВКА С 3-ТОЧЕЧНЫМ РЕМНЕМ БЕЗОПАСНОСТИ

Нажмите кнопки расцепления системы ISOFIX и выдвиньте внутрь соединители ISOFIX (рис. 64).

Разместите автокресло на автомобильном сиденье.

Толкните автокресло по направлению к спинке автомобильного сиденья. Между спинкой автомобильного сиденья и автокреслом не должно быть зазора (рис. 65).

Поместите ребенка в автокресло. Отрегулируйте подголовник по высоте.

Натяните ремень безопасности автомобиля и, пропустив его перед ребенком, застегните пряжку ремня безопасности автомобиля и вставьте наконечник в пряжку (рис. 66). В случае правильного пристегивания должен прозвучать щелок.

**ВНИМАНИЕ!** Пряжка ремня безопасности автомобиля не должна размещаться в нижней направляющей, через которую проходит поясной ремень.

Вставьте нагрудный и поясной ремни в нижнюю проушину, рядом с пряжкой застегивания ремня безопасности автомобиля (рис. 67).

Вставьте поясной ремень в прорезь для поясного ремня с противоположной стороны автокресла (рис. 68).

**ВНИМАНИЕ!** Поясной ремень должен максимально низко проходить над тазом Вашего ребенка.

Вставьте нагрудный ремень в специальную проушину направляющей ремня и убедитесь в том, что он не перекручен (рис. 69).

### Для безопасности ребенка перед каждой поездкой производите следующие проверки:

- Оба соединителя isofix должны быть пристегнуты к специальным точкам крепления, а оба индикатора должны быть зелеными;
- Автокресло должно быть прочно установлено в салоне автомобиля;
- Поясной ремень должен быть пропущен через соответствующие проушины «направляющей поясного ремня», расположенные по обе стороны автокресла;
- Нагрудный ремень со стороны пряжки ремня безопасности автомобиля должен быть правильно вставлен в проушину направляющей поясного ремня;



## УСТАНОВКА В АВТОМОБИЛЕ

- Нагрудный отдел ремня безопасности должен быть вставлен в верхнюю проушину «направляющей нагрудного ремня» подголовника со стороны катушки ремня;
- Пряжка должна быть правильно застегнута, а пояс не должен быть перекручен.

### 6. УСТАНОВКА ПРИСПОСОБЛЕНИЯ KID PAD

Приспособление KID PAD ВСЕГДА устанавливается на диагональный ремень безопасности, чтобы обеспечить правильную защиту в случае удара.

Расположить диагональный ремень под двумя липучками KID-PAD (рис. 70) застегнуть его (рис. 71), убедившись в том, что фасонная часть расположена между подбородком и грудной клеткой ребёнка (рис. 72).

**ВНИМАНИЕ!** Приспособление KID PAD необходимо использовать ВСЕГДА.

## 7. УСТАНОВКА ОБИВКИ / СНЯТИЕ ОБИВКИ

Обивка является съемной и моющейся. Соблюдайте инструкции, приведенные на ярлычке с рекомендациями по стирке.

**Для снятия обивок:** сначала снимите удерживающие ремни (см. раздел 4.8), а затем обивку (рис. 73, 75).

**Чтобы установить обивку на прежнее место,** выполните операции по снятию тканой обивки в обратном порядке.

**ВНИМАНИЕ!** НЕ используйте автокресло без правильно установленной обивки.

**ВНИМАНИЕ!** Категорически запрещается пользоваться автокреслом при эксплуатации в для детей ростом от 40 до 105 см без становленного и пристегнутого к автокреслу 5-ти точеного удерживающего ремня.

**ВАЖНО:** Следите за тем, чтобы удерживающие ремни не перекручивались.

**8. БЕЗОПАСНОСТЬ ЭЛЕКТРИЧЕСКИХ КОМПОНЕНТОВ (Пряжка Top Tether с сигнализацией):****ОСТОРОЖНО**

- **ВНИМАНИЕ:** Замена батареек должна производиться только взрослыми.
- **ВНИМАНИЕ:** При попадании в огонь может произойти утечка кислоты из батареек либо их взрыв.
- **ВНИМАНИЕ:** В случае утечки жидкости из батареек их следует немедленно выбросить во избежание ожогов кожи или прочих травм.
- **ВНИМАНИЕ:** Во избежание взрыва не пытайтесь подзарядить одноразовые батарейки.
- **ВНИМАНИЕ:** Не оставляйте изделие под дождем: попавшая внутрь вода может повредить электронную схему.
- **ВНИМАНИЕ:** Разрешается пользоваться только батарейками с характеристиками, аналогичными рекомендованным батарейкам.
- **ВНИМАНИЕ:** При установке батареек соблюдайте полярность.
- **ВНИМАНИЕ:** Извлеките батареи, если вы НЕ используете изделие в течение длительного времени.
- **ВНИМАНИЕ:** Никогда не закорачивайте выводы батареек.
- **ВНИМАНИЕ:** Если музыкальная консоль качелей не используется в течение длительного времени, рекомендуется извлечь батарейки из специального отсека.
- **ВНИМАНИЕ:** Пользуйтесь батарейками, одинаковыми либо аналогичными по типу батарейкам, рекомендованным для работы данного изделия (LITHIUM - CR1620 - 3V).
- **ВНИМАНИЕ:** Не рекомендуется пользоваться аккумуляторными батарейками, поскольку это может отрицательно сказаться на работе изделия.
- **ВНИМАНИЕ:** Зарядка аккумуляторных батареек должна производиться только под надзором взрослых.
- **ВНИМАНИЕ:** Для зарядки аккумуляторных батареек их необходимо извлекать из изделия
- **ВНИМАНИЕ:** Перед утилизацией изделия извлеките из него батарейки.
- **ВНИМАНИЕ:** Не оставляйте батарейки или прочие инструменты в зоне доступа ребенка.

**ПРАВИЛА УТИЛИЗАЦИИ ИЗДЕЛИЯ (электрические и электронные отходы)**

**(Применимы во всех странах Европейского союза, а также в странах с системой дифференцированного сбора мусора)**

Специальный знак, нанесенный на изделие либо присутствующий в прилагаемой к нему документации, означает, что по окончании срока службы оно не должно утилизироваться вместе с другими бытовыми отходами.

Во избежание нанесения вреда окружающей среде или здоровью людей вследствие

## БАТАРЕИ

неправильной утилизации отходов, пользователь должен отделить данное изделие от прочего мусора и ответственно подходить к его сдаче в утильсырьё, внося тем самым вклад в экологичную переработку материальных ресурсов.

Пользователи могут обратиться к дистрибьютору, у которого они приобрели изделие, либо в местное отделение, предоставляющее всю информацию о дифференцированном сборе отходов и повторной утилизации изделий данного типа. Запрещается утилизация данного изделия совместно с другими коммерческими отходами.

При нарушении правил утилизации отходов применяются административные санкции, предусмотренные действующим Законодательным декретом.



### ЗАМЕНА БАТАРЕЕК:

Для замены батареек: при помощи отвертки ослабьте винт крышки, снимите крышку, извлеките разряженные батарейки из отсека и вставьте новые, соблюдая при этом полярность (в соответствии с указаниями на изделии), верните дверцу на место и до отказа затяните винт.

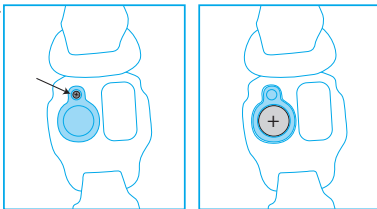

### БАТАРЕЙКИ:

- 1 батарейки модели LITHIUM - CR1620 - 3V.
- Для данного изделия не рекомендуется использовать аккумуляторные батарейки.

### ИСПОЛЬЗОВАНИЕ БАТАРЕЕК:

- При установке батареек обязательно соблюдайте полярность.
- Маленькие дети могут с легкостью проглотить батарейки со всеми вытекающими отсюда опасными последствиями.
- Если вам покажется, что малыш проглотил батарейку, немедленно обратитесь к врачу.
- Клеммы питания никогда не должны закорачиваться.
- Не выбрасывайте разряженные батарейки в мусор. Их следует сдавать в специальные пункты сбора.

## ГАРАНТИЙНЫЕ ОБЯЗАТЕЛЬСТВА

Нижеуказанные положения вступают в действие с 01.01.2005 г. и полностью заменяют любую другую информацию, что касается гарантии, предоставляемой компанией Forpa Pedretti S.p.A., являясь.

### ГАРАНТИЙНЫЕ ОБЯЗАТЕЛЬСТВА

компания Forpa Pedretti S.p.A. официально зарегистрированной по адресу: Grumello del Monte (Italia) Via Volta 11, которая гарантирует непосредственно Потребителю, что данное изделие, только что выпущенное с фабрики, не имеет дефектов ни материалов, ни проектирования, ни производственных, и соответствует заявленным характеристикам.

Настоящая гарантия действительна во всех странах- членах ЕЭС и не исключает и не ограничивает права Пользователя, в соответствии с законодательством, регламентирующим взаимоотношения с Производителем Изделия. Чтобы воспользоваться данной гарантией, Потребитель должен принести дефектное Изделие Продавцу, предоставив документ, удостоверяющий о приобретении Изделия, с печатью и подписью Продавца и указанием названия Изделия или, как альтернатива, фискальный кассовый чек, без каких-либо изменений, из которого чётко видна вся указанная до этого информация. Гарантия имеет срок действия двенадцать (12) месяцев с даты приобретения Изделия.

В течение вышеуказанного срока компания Forpa Pedretti S.p.A. обязуется отремонтировать или заменить, на свой выбор, дефектное Изделие. Гарантия предоставляется конечному Покупателю Изделия (Пользователю) и не исключает и не ограничивает прав данного Пользователя, предусмотренных действующим законодательством и/или правами Пользователя, на предъявление своих прав в адрес Дилера/Продавца Изделия.

### НЕ ПОКРЫВАЮТСЯ ГАРАНТИЕЙ.

Гарантией не покрывается ущерб, связанный с использованием Изделия, возникший по следующим причинам: неправильное использование, не соответствующее указаниям, содержащимся во вкладыше с инструкциями по монтажу и эксплуатации, удары и падения изделия, Изделие подвергалось воздействию влажности или экстремальным температурам и неблагоприятным условиям окружающей среды с постоянной сменой этих условий, коррозии и окислению, а также несанкционированному ремонту или модификации, Изделие использовалось не по назначению или неправильно, без соблюдения указаний в инструкциях по монтажу и эксплуатации, при плохом уходе или отсутствии такового, ремонте с использованием неоригинальных запчастей, по причине неправильной сборки, аварии, воздействия пищи или напитков, химических веществ, а также вследствие чрезвычайных обстоятельств.

В любом случае, компания Forpa Pedretti S.p.A. не несёт никакой ответственности за ущерб, причинённый людям или предметам, отличным от Изделия, по причине несоблюдения указаний / предписаний / предупреждений, содержащихся в данном руководстве или, как альтернатива, в "Инструкции по монтажу и эксплуатации", сопровождающей каждое Изделие и предназначенное для владельца/пользователя. (например, чисто в качестве примера, в случае Детской кровати: "Никогда не оставляйте без присмотра ребёнка. Контролируйте, чтобы голова ребёнка не оказалась покрытой простынёю или одеялом...").

Компания Forpa Pedretti S.p.A., кроме прочего, не несёт никакой ответственности за ущерб, причинённый людям или имуществу, если поломка её продукции связана с разрушением компонентов Изделия, подвергаемых нормальному износу. Компонентами, подвергающимися нормальному износу, считаются все пластмассовые компоненты Изделия.





Importato da:

**Foppa Pedretti S.p.A.**

Via A. Volta, 11 - 24064

Grumello del Monte, Bergamo - Italy

tel +39 035.830497

fax 39 035.831283

[www.foppapedretti.it](http://www.foppapedretti.it)