

FOPPAPEDRETTI®

Clock i-Size

Isofix i-Size universal
da 40 a 150 cm



IT	SEGGIOLINO AUTO - Istruzioni di montaggio
EN	CAR SEAT - Assembly instructions
FR	SIÈGE-AUTO - Notice d'utilisation
ES	SILLA DE COCHE - Manual de instrucciones
PT	CADEIRA AUTO - Manual de instruções
EL	ΠΑΙΔΙΚΟ ΚΑΘΙΣΜΑ ΑΥΤΟΚΙΝΗΤΟΥ - Οδηγίες χρήσης
RU	АВТОКРЕСЛО - Инструкция по установке
AL	SEDILJA E MAKINËS - Udhëzimet e montimit



ECE R129-03

- IT. IMPORTANTE – LEGGERE
ATTENTAMENTE E CONSERVARE
PER FUTURO RIFERIMENTO**
- EN. IMPORTANT! READ THE
INSTRUCTIONS CAREFULLY AND
KEEP FOR FUTURE REFERENCE**
- FR. IMPORTANT! LIRE
ATTENTIVEMENT ET CONSERVER
SOIGNEUSEMENT A PORTEE DE
MAIN POUR UNE UTILISATION
ULTERIEURE**
- ES. IMPORTANTE! LEER
ATENTAMENTE Y CONSERVAR
PARA FUTURAS REFERENCIAS**

**PT. IMPORTANTE! LER
ATENTAMENTE E GUARDAR PARA
FUTURA CONSULTA**

**EL. ΣΗΜΑΝΤΙΚΟ: ΚΡΑΤΗΣΤΕ
ΤΙΣ ΟΔΗΓΙΕΣ ΓΙΑ ΝΑ ΤΙΣ
ΣΥΜΒΟΥΛΕΥΕΣΤΕ ΣΤΟ ΜΕΛΛΟΝ -
ПРОЧТИТЕ ВНИМАТЕЛЬНО**

**RU. ВАЖНАЯ ИНФОРМАЦИЯ!
ВНИМАТЕЛЬНО ПРОЧТИТЕ
И СОХРАНИТЕ ДЛЯ
ДАЛЬНЕЙШЕГО ПОЛЬЗОВАНИЯ**

**AL. E RËNDËSISHME – LEXOJENI ME
VËMENDJE DHE RUAJENI PËR TË
ARDHMEN**

1a

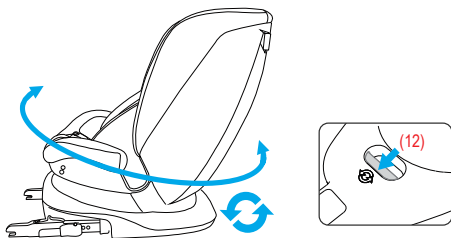

1b

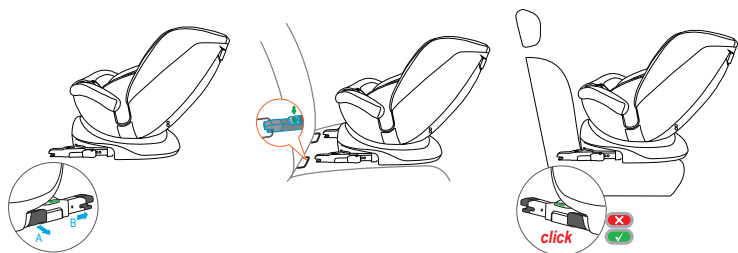
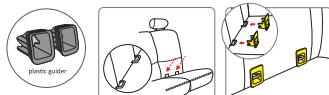

1c

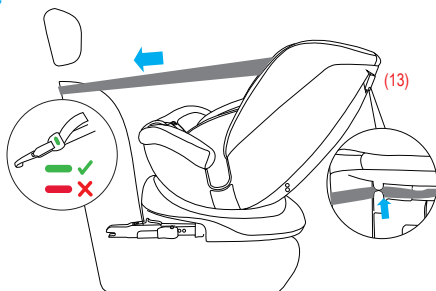

2a

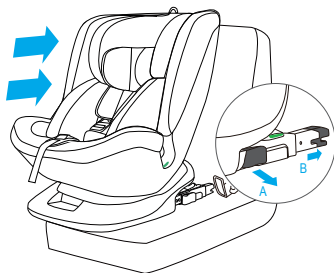

2b

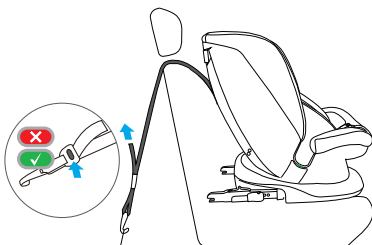

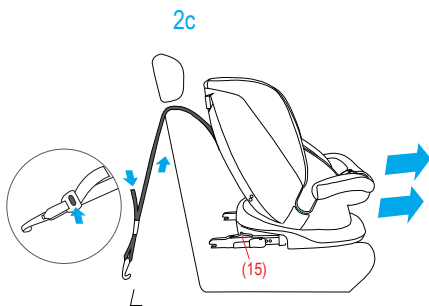

3a

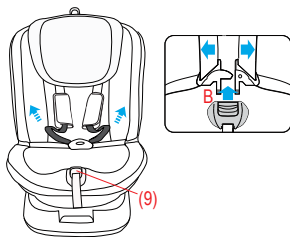

3b

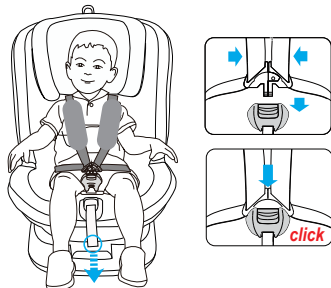

3b

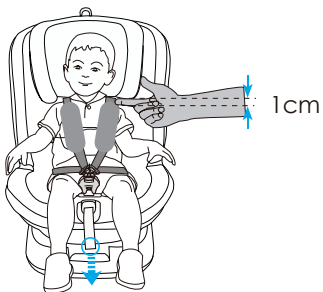

4a

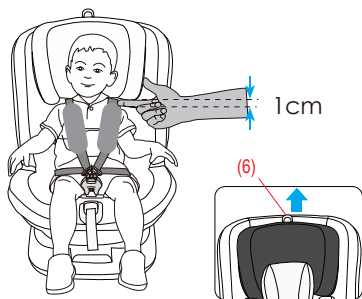

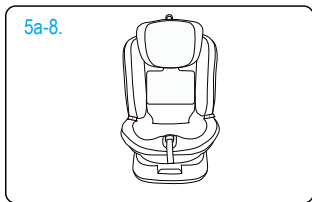
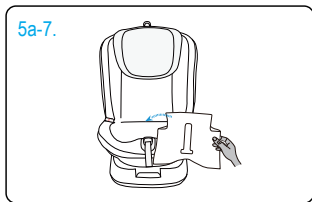
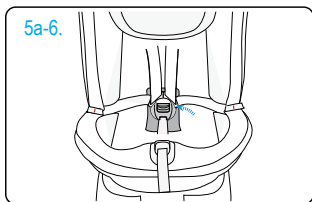
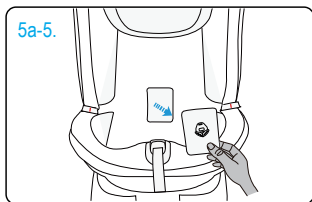
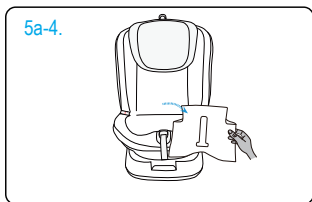
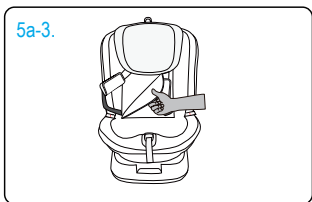
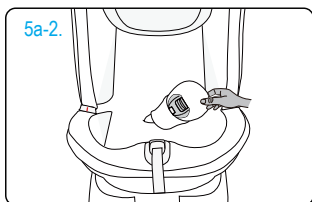
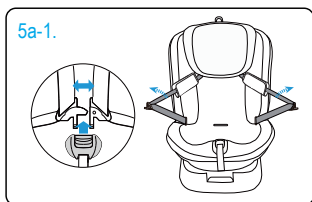

5b

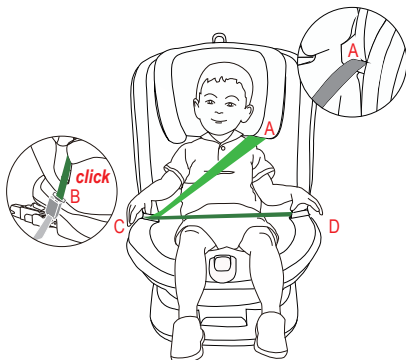

6a

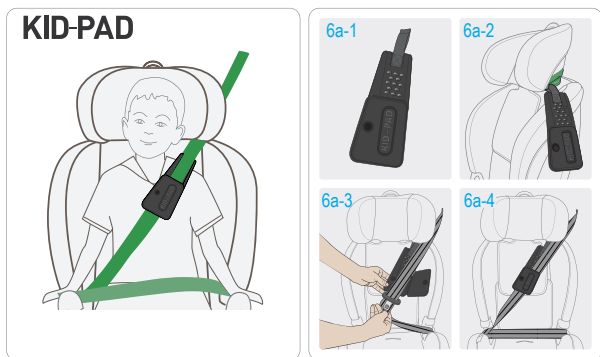

7a.

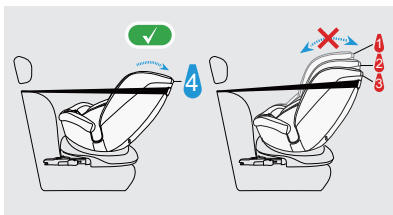

40-105 cm
Rearward Facing



7b.



76-150 cm
Forward Facing

7c

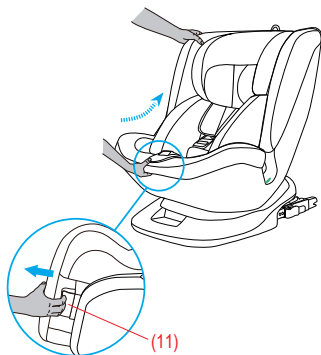

8a



9a.

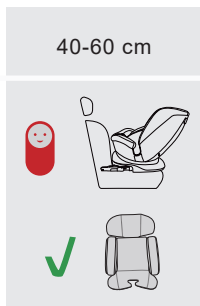

9b.

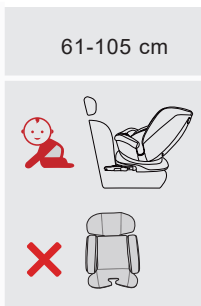

9c.



Avvertenze	PAG 14
Limitazioni e requisiti d'uso relativi al prodotto e al sedile auto	PAG 19
Componenti	PAG 20
Rotazione seduta 360°	PAG 21
Installazione in senso contrario alla direzione di marcia (40-105 cm)	PAG 21
Installazione nella direzione di marcia (76-105 cm)	PAG 22
Rimuovere il segiolino auto dal veicolo	PAG 23
Installazione nella direzione di marcia (100-150 cm)	PAG 23
Utilizzo imbracatura (40-105 cm)	PAG 24
Regolare il poggiatesta	PAG 24
Rimuovere l'imbracatura	PAG 24
Utilizzo con cintura di sicurezza a 3 punti del veicolo (100-150 cm)	PAG 25
Installazione KID-PAD	PAG 25
Reclinare la seduta	PAG 26
Rimuovere le protezioni pettorali	PAG 26
Utilizzo riduttore	PAG 26
Posizionare / Rimuovere il rivestimento	PAG 26
Pulizia e manutenzione	PAG 27
Garanzia Convenzionale	PAG 28

AVVERTENZE**ATTENZIONE:**

- Prima dell'utilizzo si raccomanda un'attenta lettura delle istruzioni d'uso, alle quali sarà necessario attenersi scrupolosamente per avere i massimi livelli di sicurezza del prodotto.
- Conservare le istruzioni d'uso con cura per ogni eventuale riferimento futuro. Le presenti istruzioni d'uso possono essere conservate nell'apposito vano del seggiolino auto durante il periodo di utilizzo.
- La mancata scrupolosa osservanza delle istruzioni di installazione del seggiolino auto, potrebbe comportare rischi al vostro bambino.
- Non utilizzare un seggiolino sul sedile anteriore in presenza di airbag frontali, in quanto può essere pericoloso. Tale rischio non riguarda i cosiddetti airbag laterali.
- **ATTENZIONE!** Disattivare l'airbag del passeggero quando il bambino si trova sul sedile anteriore in senso contrario alla direzione di marcia.
- Questo Seggiolino è omologato ai sensi del regolamento ECE R129/03 per il trasporto di bambini con un'altezza compresa tra i 40 cm e i 150 cm, può essere installato:
 - Nella direzione opposta al senso di marcia (bambini con altezza da 40 a 105 cm), con ancoraggio ISOFIX + Top Tether.
 - Nella direzione del senso di marcia (bambini con altezza da 76 a 105 cm), con ancoraggio ISOFIX + Top Tether.
 - Nella direzione del senso di marcia (bambini con altezza da 100 a 150 cm), con ancoraggio ISOFIX + cintura di sicurezza a 3 punti del veicolo o solo cintura di sicurezza a 3 punti del veicolo.
- **IMPORTANTE:** Non installare il seggiolino in direzione di marcia fino a quando il bambino non superi i 15 mesi di età. Il Seggiolino può essere installato verso la direzione di marcia a partire da 76 cm.
- **AVISO:** Questo è un sistema di ritenuta per bambini avanzato "i-Size". È omologato ai sensi del regolamento No. 129 per l'utilizzo all'interno di veicoli su sedili "compatibili con i sistemi i-Size", come indicato dal costruttore del veicolo nel manuale dell'automobile. In caso di dubbi, consultare il produttore del sistema di ritenuta per bambini o il rivenditore.
- **AVISO:** Questo è un sistema di ritenuta per bambini avanzato classificato come rialzo i-Size. È omologato ai sensi del regolamento No. 129. per l'utilizzo all'interno di veicoli su sedili "compatibili con i sistemi i-Size" come indicato dal costruttore del veicolo nel manuale dell'automobile. In caso di dubbi, consultare il produttore del sistema di ritenuta per bambini o il rivenditore.

AVVERTENZE

- **AVVERTENZA:** NON lasciare mai il bambino incustodito - la sicurezza del vostro bambino è vostra responsabilità.
- **AVVERTENZA:** L'installazione deve essere eseguita da una persona adulta.
- **AVVERTENZA:** E' importante installare correttamente il seggiolino auto per garantire la sicurezza del vostro bambino. Una errata installazione può compromettere la sicurezza del bambino.
- **AVVERTENZA:** Assicuratevi sempre che le persone che utilizzano il prodotto, anche occasionalmente (esempio i nonni) abbiano letto le istruzioni d'uso o che a loro sia stato spiegato il corretto montaggio e utilizzo del prodotto, da parte di una persona che abbia letto le istruzioni.
- **AVVERTENZA:** Tenere sempre questo manuale a disposizione, conservandolo con il prodotto.
- **AVVERTENZA:** In caso di dubbio riguardante l'installazione e il corretto utilizzo del seggiolino, contattare il produttore del dispositivo di ritenuta per bambini.

PRIMA DI INIZIARE

- **AVVERTENZA:** Non installare il seggiolino auto su sedili rivolti verso la parte posteriore del veicolo o sedili orientati lateralmente.
- **AVVERTENZA:** Prima di installare il seggiolino, verificare che il sedile del passeggero utilizzato abbia lo schienale bloccato in posizione verticale.
- **AVVERTENZA:** Non utilizzare il seggiolino in casa come seggiola. E' stato progettato per essere utilizzato in auto.
- **AVVERTENZA:** Accertarsi che i bagagli o altri oggetti potenzialmente in grado di procurare contusioni o ferite all'occupante del seggiolino in caso di urto siano solidamente ancorati.

QUANDO UTILIZZATE IL SEGGIOLINO

- **AVVERTENZA:** Gli elementi rigidi ed i pezzi in materiale plastico del dispositivo di ritenuta per bambini devono essere posizionati e installati in modo tale che, nelle condizioni di normale utilizzo, non possano bloccarsi sotto un sedile mobile o nella porta del veicolo.
- **AVVERTENZA:** Se in dotazione al veicolo, utilizzare il dispositivo bloccaggio apertura porte dall'interno. Questo per impedire al bambino di aprire la porta.
- **AVVERTENZA:** Fate una breve pausa durante un lungo viaggio, in modo che il bambino possa rilassarsi e prendere un po' d'aria.
- **AVVERTENZA:** Non lasciare il bambino senza sorveglianza in un dispositivo di ritenuta per bambini.

AVVERTENZE

- **AVVERTENZA:** Il seggiolino auto deve sempre essere fissato al sedile, anche se non utilizzato.
- **AVVERTENZA:** Dopo il montaggio assicurarsi che il seggiolino sia ben fissato al sedile.
- **AVVERTENZA:** Non utilizzare il dispositivo di ritenuta per bambini senza la fodera.
- **AVVERTENZA:** Non sostituire la fodera con una fodera diversa da quella consigliata dal produttore, in quanto ha un impatto diretto sul funzionamento del dispositivo di ritenuta.
- **IMPORTANTE:** Durante lunghi viaggi, fate delle soste a intervalli regolari e verificate che il seggiolino sia correttamente installato e che le cinture non si siano allentate.
- **AVVERTENZA:** In caso di emergenza, è importante sganciare la fibbia rapidamente per liberare il bambino. La fibbia è quindi di facile apertura e non deve essere coperta. Insegnate al bambino a non giocare con la fibbia.
- **AVVERTENZA:** Non collocare sotto il seggiolino, tra il sedile e il seggiolino dei tessuti (per esempio un asciugamano o un cuscino) in quanto in caso di incidente potrebbe influire sulla sicurezza del prodotto.
- **AVVERTENZA:** D'inverno, fare attenzione a non posizionare il bambino nel seggiolino con abiti troppo voluminosi. Vestiti troppo voluminosi possono portare ad una non corretta regolazione delle bretelle. In caso di incidente il bambino potrebbe non essere trattenuto correttamente dalle bretelle. Se necessario riscaldare l'abitacolo o utilizzare una coperta, da collocare sopra l'imbracatura, per riscaldare il bambino.
- **AVVERTENZA:** Se sottoposti a temperature elevate, i componenti metallici e in plastica si surriscaldano. Si consiglia pertanto di coprire il seggiolino auto se si lascia la macchina parcheggiata al sole.
- **AVVERTENZA:** Assicurarsi di immobilizzare oggetti mobili, come bagagli o libri all'interno del veicolo. Possono provocare lesioni/ferite in caso di incidente.
- **AVVERTENZA:** Non appoggiare bagagli sulla cappelliera senza assicurarli: in caso di incidente potrebbero arrecare gravi danni ai passeggeri.
- **AVVERTENZA:** Assicurarsi che tutti i dispositivi di bloccaggio siano correttamente agganciati prima dell'utilizzo.
- **AVVERTENZA:** Non utilizzate pezzi di ricambio o accessori non forniti o approvati dal fabbricante, in quanto potrebbero rendere il prodotto poco sicuro.
- In seguito a un incidente, il seggiolino potrebbe perdere i requisiti di sicurezza a causa dei danni subiti, anche se non immediatamente visibili. Si raccomanda quindi di sostituirlo. Solo il produttore può garantirne la conformità ai requisiti di sicurezza, purché si tratti di un prodotto originale.
- Non manomettere il prodotto, onde evitare di comprometterne la sicurezza generale.

AVVERTENZE

- Si raccomanda di non rimuovere loghi/etichette del prodotto, onde evitare di danneggiarne il rivestimento.
- Utilizzare il seggiolino auto anche in caso di viaggi brevi, in quanto è proprio in questi casi che si verifica la maggior parte degli incidenti.
- Prima di procedere all'acquisto, verificare che il seggiolino sia compatibile con la propria auto.
- Durante i viaggi lunghi è consigliabile fare una pausa, per concedere al bambino qualche istante di relax.
- Dare il buon esempio in prima persona e indossare sempre la cintura di sicurezza.
- Raccomandare al bambino di non giocare mai con la fibbia dell'imbracatura.

CINTURA DI SICUREZZA

- **AVVERTENZA:** Non utilizzare MAI punti di ancoraggio diversi da quelli descritti nelle istruzioni.
- **AVVERTENZA:** Assicuratevi che l'imbracatura del seggiolino auto sia correttamente regolata per il vostro bambino. L'imbracatura deve essere abbastanza stretta, lo spazio tra le bretelle e il petto del bambino non deve essere superiore allo spessore di due dita. La cinghia addominale dell'imbracatura deve essere nella posizione più bassa possibile per trattenere adeguatamente il bacino del bambino.
- **AVVERTENZA:** Assicuratevi che tutti i passeggeri indossino le cinture di sicurezza, in caso di incidente una persona priva della cintura di sicurezza, causa l'impatto, potrebbe urtare il seggiolino.
- **AVVERTENZA:** Non utilizzare un sistema passaggio cinture diverso rispetto a quello indicato nel manuale.
- **AVVERTENZA:** Il bambino deve sempre essere assicurato quando collocato nel seggiolino, anche per viaggi brevi.

ESPOSIZIONE ALLA LUCE SOLARE / GIORNI CALDI

- **AVVERTENZA:** Non lasciare MAI il bambino collocato nel seggiolino, mentre l'auto è parcheggiata, in particolare se esposta alla luce diretta del sole o in una giornata calda.
- **AVVERTENZA:** Non lasciare MAI il seggiolino auto esposto al sole per ore, in quanto questo potrebbe essere pericoloso per il vostro bambino, le parti in metallo e le parti in plastica potrebbero scaldarsi. Il tessuto potrebbe sbiadirsi. Coprire con un telo il seggiolino se l'auto è parcheggiata al sole.

AVVERTENZE**SEGGIOLINO DI SECONDA MANO o SEGGIOLINI DANNEGGIATI**

- **AVVERTENZA:** Non acquistare MAI un seggiolino auto già utilizzato di seconda mano. Potrebbe avere danni o rotture interne non visibile.
- **IMPORTANTE:** La garanzia del produttore è esclusivamente per il primo utilizzo del prodotto e legata al proprietario del primo acquisto.
- **AVVERTENZA:** E' necessario sostituire il seggiolino auto, le cinture di sicurezza del veicolo, se danneggiate o usurate dall'utilizzo.
- **AVVERTENZA:** È necessario sostituire il seggiolino per auto qualora abbia subito una violenta sollecitazione, a causa di un incidente che potrebbe aver provocato una rottura interna non visibile, o in caso di usura.
- La società FOPPAPEDRETTI declina ogni responsabilità per un uso improprio del prodotto e per qualsiasi uso difforme dalle presenti istruzioni.

AVVISO IMPORTANTE**Dai 40 cm a 105 cm (i-Size ISOFIX Universale).**

- Questo è un sistema di ritenuta per bambini avanzato "i-Size". È omologato ai sensi del regolamento No. 129/03 per l'utilizzo all'interno di veicoli su sedili "compatibili con i sistemi i-Size", come indicato dal costruttore del veicolo nel manuale dell'automobile. Clock i-Size può essere installato in tutti i sedili auto omologati i-Size ed in tutti i sedili auto omologati ISOFIX. In caso di dubbi, consultare il produttore del sistema di ritenuta per bambini o il rivenditore.
- Da 40 cm a 105 cm l'installazione deve avvenire su sedili dotati di Sistema Isofix e Top Tether.

Da 100 cm fino a 150 cm (i-Size booster seat).

- Questo è un sistema di ritenuta per bambini avanzato classificato come rialzo "i-Size". È omologato ai sensi del regolamento No. 129/03 per l'utilizzo all'interno di veicoli su sedili "compatibili con i sistemi i-Size", come indicato dal costruttore del veicolo nel manuale dell'automobile. Clock i-Size può essere installato in tutti i sedili auto omologati i-Size ed in tutti i sedili auto omologati UNIVERSALE purché non interferisca con gli elementi interni dell'auto. In caso di dubbi, consultare il produttore del sistema di ritenuta per bambini o il rivenditore.

ATTENZIONE! NON utilizzare il Top Tether dai 100 ai 150 cm.

- Qualora la vettura non sia dotata di ancoraggio Isofix, Clock i-Size (in configurazione 100-150 cm) può essere installato in direzione di marcia con

AVVERTENZE

cintura auto a 3 punti, approvata secondo il regolamento UN/ECE No. 16 o equivalente.

- **ATTENZIONE!** Quando si utilizza la cintura a tre punti del veicolo, assicurarsi che la porzione addominale appoggi correttamente sul bacino del bambino.

LIMITAZIONI E REQUISITI D'USO RELATIVI AL PRODOTTO E AL SEDILE AUTO

ATTENZIONE! Rispettare scrupolosamente le seguenti limitazioni:

- Questo Seggiolino può essere installato nel senso contrario alla direzione di marcia del veicolo oppure nella direzione di marcia dello stesso. Il Seggiolino può essere installato nel senso contrario alla direzione di marcia quando il bambino ha un'altezza compresa tra i 40 cm e i 105 cm. Il Seggiolino può essere installato nel senso di marcia a partire da 76 cm.
- **IMPORTANTE!** Non installare il seggiolino in direzione di marcia fino a quando il bambino non superi i 15 mesi di età.
- **ATTENZIONE!** Disattivare l'airbag del passeggero quando il bambino si trova sul sedile anteriore in senso contrario alla direzione di marcia.
- Il Seggiolino è utilizzabile su tutti i sedili auto omologati i-Size (verificare il libretto istruzioni del veicolo) e sui sedili delle auto appartenenti alla "Lista compatibilità veicoli" fornita con il Seggiolino. Il sedile dell'auto deve essere rivolto in senso di marcia. Non utilizzare mai questo Seggiolino su sedili rivolti lateralmente o opposti al senso di marcia.

COMPONENTI

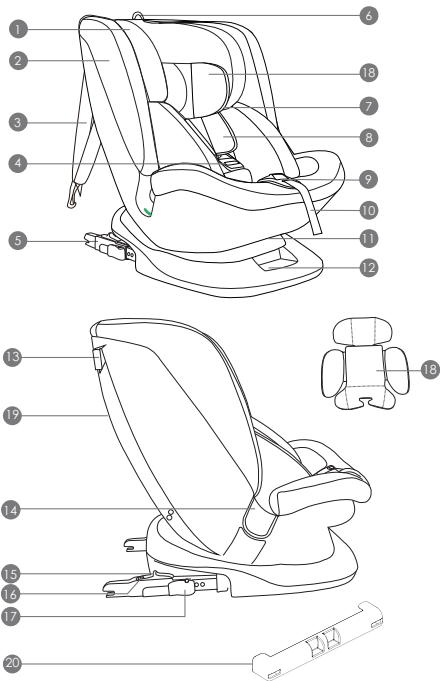

- | | | | |
|-----|---|-----|--|
| 1. | Poggiatesta | 11. | Leva per reclinare la seduta |
| 2. | Sistema di protezione laterale | 12. | Leva di rotazione seduta |
| 3. | Top Tether | 13. | Passante Guida cinghia Top Tether |
| 4. | Fibbia | 14. | Passante guida per la cintura addominale |
| 5. | Connettori ISOFIX | 15. | Pulsante di rilascio ISOFIX |
| 6. | Maniglia di regolazione del poggiatesta | 16. | Indicatore ISOFIX |
| 7. | Guida per la cintura pettorale | 17. | Leva di regolazione ISOFIX |
| 8. | Cintura di sicurezza a 5 punti | 18. | Riduttore |
| 9. | Pulsante di regolazione bretelle | 19. | Vano alloggiamento Top Tether |
| 10. | Cinghia di regolazione bretelle | 20. | Protezione connettori ISOFIX |

INSTALLAZIONE NEL VEICOLO

ROTAZIONE SEDUTA A 360°

1a. La rotazione a 360° semplifica l'orientazione della seduta nel senso di marcia o nel senso opposto al senso di marcia e agevola l'operazione di collocare o rimuovere il bambino dal seggiolino auto. Premere il pulsante di rotazione (12) e ruotare la seduta verso la portiera per collocare agevolmente il bambino nel seggiolino auto. Per assicurare il bambino, vedere sezione "regolazione imbragatura". Ruotare la seduta nel senso di marcia o nel senso opposto al senso di marcia, un click indicherà il corretto bloccaggio della seduta.

ATTENZIONE: Prima di mettersi in viaggio, accertarsi che la seduta sia bloccata in direzione di marcia o in direzione opposta al senso di marcia provando a ruotare la seduta senza premere il pulsante di sblocco della rotazione. Non utilizzare altre posizioni della seduta.

INSTALLAZIONE IN SENSO CONTRARIO ALLA DIREZIONE DI MARCIA

(Bambini tra 40 e 105 cm, ISOFIX + Top Tether + imbracatura)

ATTENZIONE! L'installazione in senso contrario alla direzione di marcia è obbligatoria fino a che il bambino non supera i 15 mesi di età. L'installazione in senso contrario alla direzione di marcia resta la più sicura, anche una volta oltrepassato questo limite, si consiglia pertanto di utilizzare il seggiolino auto rivolto all'indietro il più a lungo possibile.



NON installare il seggiolino auto sul sedile lato passeggero con airbag attivo: ciò può provocare LESIONI GRAVI, SE NON ADDIRITTURA LETALI.

Assicurarsi che il seggiolino auto sia completamente reclinato prima di ruotarlo in senso contrario alla marcia.

Se la vostra auto non dispone di guide per connettori ISOFIX di serie, inserire le guide fornite in dotazione con il seggiolino auto con l'incavo rivolto verso l'alto nei due punti di ancoraggio ISOFIX della vettura (fig. 1b).

 **SUGGERIMENTO:** I punti di ancoraggio ISOFIX si trovano tra la seduta e lo schienale del sedile del veicolo.

1a. Premere la leva di rotazione (12) e orientare la seduta del seggiolino in direzione opposta a quella di marcia. Assicurarsi del bloccaggio.

INSTALLAZIONE NEL VEICOLO

ATTENZIONE: Prima di mettere in moto il veicolo ruotare la seduta del seggiolino in entrambe le direzioni per verificare che il meccanismo di rotazione sia bloccato.

1b. Tirare verso l'esterno la leva "A" (17) e mantenendola tirata, estendere completamente il connettore ISOFIX "B" (5), a fine corsa. Rilasciare la leva e assicurarsi del bloccaggio del connettore ISOFIX nella posizione estesa. Ripetere l'operazione su entrambi i connettori del seggiolino. Aprire lo sportello vano alloggiamento (19), lato posteriore ed estrarre completamente la cinghia Top Tether. Richiudere lo sportello del vano di alloggiamento.

Inserire i due connettori ISOFIX nelle apposite guide, spingere per agganciare i due connettori ai ganci ISOFIX del veicolo. Un "click" indicherà l'avvenuto aggancio. Verificare che gli indicatori di aggancio ISOFIX siano di colore verde su entrambi i lati. Spingere il seggiolino contro il sedile, assicurarsi che entrambi i connettori ISOFIX siano estesi nella stessa posizione. Scuotere il seggiolino auto per accertarsi che sia correttamente agganciato e verificare nuovamente che i pulsanti di sicurezza ISOFIX siano verdi.

1c. Afferrare la cintura Top Tether e, se necessario, allungare la cinghia premendo l'apposito tasto di blocco, estendere la cinghia fino alla lunghezza desiderata. Inserire la cinghia Top Tether in una delle fessure guide (13). Agganciare il Top Tether all'apposito punto di ancoraggio sul veicolo contrassegnato dal simbolo:



Tensionare la cinghia del dispositivo Top Tether finché l'indicatore diventerà verde. La cinghia Top Tether deve passare sopra lo schienale del sedile del veicolo, non deve mai passare sopra il poggiatesta. Se necessario sollevare o rimuovere il poggiatesta dal sedile.

 **NOTE:** prima dell'utilizzo verificare che i connettori ISOFIX siano correttamente agganciati da ambo i lati, tirando il seggiolino auto non devono sganciarsi.

INSTALLAZIONE NELLA DIREZIONE DI MARCIA

(Bambini tra 76 e 105 cm, ISOFIX + Top Tether + imbracatura)

ATTENZIONE! L'utilizzo del seggiolino auto nella direzione di marcia è consentito con bambini di oltre 15 mesi e con un'altezza di almeno 76 cm. Per garantire il massimo livello di protezione, tuttavia, si consiglia di mantenere il seggiolino in senso contrario alla direzione di marcia il più a lungo possibile, a meno che nel veicolo non vi sia spazio a sufficienza per le gambe del bambino.

INSTALLAZIONE NEL VEICOLO

2a. Premere la leva di rotazione (12) e orientare la seduta del seggiolino nella direzione di marcia. Assicurarsi del corretto bloccaggio.

ATTENZIONE: Prima di mettere in moto il veicolo ruotare la seduta del seggiolino in entrambe le direzioni per verificare che il meccanismo di rotazione sia bloccato.

Seguire la stessa procedura **(1b)** per agganciare i connettori ISOFIX.

Agganciare il Top Tether all'apposito punto di ancoraggio segnalato dal simbolo:



2b. Tensionare la cinghia del dispositivo Top Tether finché l'indicatore diventerà verde. La cinghia Top Tether deve passare sopra lo schienale del sedile del veicolo, non deve mai passare sopra il poggiatesta. Se necessario sollevare o rimuovere il poggiatesta dal sedile.

 NOTE: prima dell'utilizzo verificare che i connettori ISOFIX siano correttamente agganciati da ambo i lati, tirando il seggiolino auto non devono sganciarsi.

RIMUOVERE IL SEGGIOLINO AUTO DAL VEICOLO

2c. Allentare la cinghia del Top Tether per ridurre la tensione di fissaggio. Sganciare il moschettone di ancoraggio della cinghia. Far scorrere il pulsante (15) per sganciare i connettori dal dispositivo di ancoraggio ISOFIX del veicolo. Rimuovere il seggiolino auto dal veicolo.

INSTALLAZIONE NELLA DIREZIONE DI MARCIA (Bambini tra 100 e 150 cm, Cintura di sicurezza a 3 punti o ISOFIX + cintura di sicurezza a 3 punti)

Installazione con ancoraggio ISOFIX + Cintura di sicurezza a 3 punti – seguire la procedura “1b” per agganciare i connettori ISOFIX, senza utilizzare la cinghia Top Tether. Premere la leva di rotazione (12) e orientare la seduta del seggiolino nella direzione di marcia. Assicurarsi del corretto bloccaggio.

Si consiglia di utilizzare la cintura a 5 punti il più a lungo possibile. Quando il bambino crescendo raggiunge un'altezza di 100 cm il seggiolino auto deve essere trasformato per l'utilizzo con bambini di altezza compresa tra 100 e 150 cm. In questa configurazione è necessario rimuovere la cintura a 5 punti (imbracatura) in dotazione al seggiolino auto.

UTILIZZO

UTILIZZO IMBRACATURA, cintura a 5 punti (40-105 cm)

3a. Allentare l'imbracatura: premere il pulsante di regolazione bretelle (9) e contemporaneamente afferrare le bretelle (cinture pettorali "A") nella parte inferiore, sotto le imbottiture delle protezioni pettorali e tirarle in avanti per allentarle.

IMPORTANTE: Non tirare le bretelle afferrando le imbottiture di protezione pettorale. Premere il pulsante rosso (B) sulla fibbia centrale (4) per sganciare le bretelle e posizionarle a lato del seggiolino.

3b. Collocare il bambino nel seggiolino auto. Far scorrere le bretelle sopra le spalle del bambino e unire le due estremità / linguette delle bretelle, formando un unico connettore. Inserire il connettore nella fibbia centrale fino a udire un click. Assicurarsi che le bretelle non siano attorcigliate. Assicurarsi che le bretelle siano posizionate appena sopra le spalle del bambino e che vi sia uno spazio pari a 1 cm (per maggiori dettagli cfr. "Regolare il poggiatesta").

Stringere l'imbracatura: Tirare la cinghia di regolazione dell'imbracatura in modo da tensionarla correttamente contro il corpo del bambino. Una corretta tensionatura è tale che lo spazio tra l'imbracatura e il bambino non deve essere superiore allo spessore di un dito.

IMPORTANTE! Tirare l'estremità della cinghia di regolazione verso l'esterno, non verso l'alto o verso il basso.

REGOLARE IL POGGIATESTA

4a. Il poggiatesta consente diverse altezze di regolazione. Tirare l'anello della cinghia di regolazione (6) e sollevare o abbassare il poggiatesta nella posizione corretta. La regolazione del poggiatesta regola anche l'altezza delle bretelle. Assicurarsi che le bretelle siano posizionate appena sopra le spalle del bambino e che vi sia uno spazio pari a 1 dito (1 cm).

ATTENZIONE: Allentare l'imbracatura prima di procedere con la regolazione del poggiatesta (per maggiori dettagli cfr. "UTILIZZO IMBRACATURA, cintura a 5 punti (40-105 cm)").

RIMUOVERE L'IMBRACATURA (Stoccaggio delle cinture di sicurezza)

5a. Allentare completamente le bretelle, vedere paragrafo "UTILIZZO IMBRACATURA, cintura a 5 punti (40-105 cm)". Tirare la leva sul poggiatesta e mantenendola tirata sollevare o abbassare il poggiatesta regolandolo in base alla statura del bambino.

Premere il pulsante rosso sulla fibbia centrale per sganciare le bretelle.

Sganciare i bottoni automatici ai lati del tessuto schienale, posizionare le bretelle nella parte posteriore del tessuto. Posizionare i puntali fibbia ai lati seduta, nella parte

UTILIZZO

inferiore. Posizionare correttamente il tessuto schienale ed agganciare i bottoni automatici.

Rimuovere l'imbottitura di protezione fibbia e conservala in luogo sicuro o collocarla dietro il tessuto schienale, con le cinture pettorali.

Sollevarlo il tessuto di rivestimento seduta, sfilandolo dal dispositivo di regolazione imbracatura e sollevare l'imbottitura interna sfilandola dal dispositivo di regolazione imbracatura, prestare attenzione tirare delicatamente.

Sfilare il gruppo fibbia verso l'interno dall'asola tessuto e dall'asola imbottitura, aprire lo sportello del vano contenitore e riporre la fibbia. Richiudere lo sportello.

Riposizionare correttamente l'imbottitura interna sulla seduta (5a-1/5a-8).

UTILIZZO CON CINTURA DI SICUREZZA A 3 PUNTI DEL VEICOLO (100-150 cm)

5b. Far passare la parte pettorale della cintura a 3 punti dietro al poggiatesta del seggiolino

auto e attraverso la guida passante cintura pettorale verde (A) posta nella parte inferiore del poggiatesta, dal lato arrotondato.

Collocare il bambino nel seggiolino auto. Regolare il poggiatesta all'altezza adeguata (cfr. par "Regolare il poggiatesta").

Tirare la cintura di sicurezza del veicolo e, facendola scorrere davanti del bambino, agganciare la fibbia della cintura di sicurezza del veicolo, infilare il puntale nella fibbia (B). Un click indicherà il corretto aggancio.

ATTENZIONE! La fibbia della cintura di sicurezza del veicolo non deve posizionarsi nella guida inferiore del passaggio cintura addominale.

Inserire la cintura pettorale e la cintura addominale nel passante inferiore dal lato in prossimità della fibbia di aggancio della cintura di sicurezza del veicolo (C).

Infilare la cintura addominale sul lato opposto del seggiolino auto nel passante cintura addominale (D).

ATTENZIONE! La cintura addominale deve passare il più in basso possibile sopra il bacino del vostro bambino.

Inserire la cintura pettorale nell'apposito passante guida cintura, accertandosi che non sia attorcigliata (A).

INSTALLAZIONE DEL KID-PAD

6a. Il KID-PAD è un dispositivo da installare SEMPRE sulla cintura di sicurezza diagonale del veicolo per assicurare una corretta protezione in caso di impatto.

Posizionare il KID-PAD agganciando la fascia elastica nell'apposito passante guida cintura (fig 6a-1/6a-2). Posizionare la cintura diagonale come indicato in figura (6a-3),

UTILIZZO

richiudere il KID PAD su sè stesso (fig. 6a-4).

ATTENZIONE! Il KID-PAD deve SEMPRE essere utilizzato.

RECLINARE LA SEDUTA DEL SEGGIOLINO AUTO

7a. Utilizzo del seggiolino rivolto in senso opposto alla direzione di marcia, per bambini dai 40 ai 105 cm.

Il seggiolino deve essere completamente reclinato prima di essere ruotato in senso opposto alla direzione di marcia. Quando il seggiolino auto è utilizzato rivolto in senso opposto al senso di marcia è consentito l'uso della seduta nella sola reclinazione posizione 4.

7b. Utilizzo del seggiolino rivolto nella direzione di marcia, per bambini dai 76 ai 150 cm.

7c. Una volta che il bambino è assicurato al dispositivo, è possibile reclinare la seduta del seggiolino premendo la leva (11) fino a raggiungere la posizione desiderata. Quando il seggiolino auto è utilizzato rivolto nel senso di marcia è consentito l'uso della seduta nelle 4 posizioni.

RIMUOVERE LE PROTEZIONI PETTORALI

8a. Sganciare la cinghia di bloccaggio della protezione pettorale dall'anello metallico all'interno della spallina, ripetere l'operazione anche sulla seconda protezione pettorale. Rimuovere le protezioni pettorali.

UTILIZZO RIDUTTORE PRIMI MESI

Il riduttore seduta (19) è progettato per l'utilizzo con neonati, per garantire loro maggiore comfort e stabilità e consentire una posizione più distesa, evitando che la testa cada in avanti.

9a. Il riduttore completo deve essere utilizzato fino a quando il bambino raggiunge i 60 cm.

POSIZIONARE / RIMUOVERE IL RIVESTIMENTO

Il rivestimento del seggiolino auto è molto semplice da rimuovere. Sono presenti 2 punti di aggancio sulla parte frontale: è sufficiente sganciarli e tirare delicatamente la parte frontale del rivestimento.

Il rivestimento è agganciato lateralmente mediante componenti in plastica: è sufficiente tirarli delicatamente per rimuovere il rivestimento.

Per riposizionare il rivestimento, seguire la procedura inversa, agganciando i componenti alle asole laterali.

PULIZIA E MANUTENZIONE

PULIZIA E MANUTENZIONE

Si raccomanda di utilizzare solo rivestimenti originali, in quanto si tratta di componenti di fondamentale importanza ai fini del corretto funzionamento del dispositivo.

Non utilizzare il seggiolino auto senza l'apposito rivestimento.

PULIZIA

Il **rivestimento** può essere asportato e lavato in lavatrice con un detergente delicato utilizzando il programma per capi delicati (30°C). Attenersi alle indicazioni di lavaggio riportate sull'apposita etichetta. I colori potrebbero sbiadire se lavati a temperature superiori a 30°C. Non centrifugare né porre in asciugatrice (in quanto il tessuto potrebbe staccarsi dall'imbottitura).

Le **parti in plastica** possono essere pulite con acqua e sapone. Non utilizzare detergenti aggressivi (come solventi).

L'**imbracatura** può essere rimossa e lavata con sapone e acqua tiepida. Attenzione! Non rimuovere mai le linguette delle fibbie dalle bretelle.

PULIZIA E MANUTENZIONE

IMPORTANTE: Il rivestimento è un elemento fondamentale per la sicurezza del bambino. Non utilizzare mai il seggiolino senza il rivestimento, né sostituirlo in nessun caso con altri prodotti non omologati, onde evitare di mettere a rischio la sicurezza del bambino o compromettere il corretto.

Istruzioni per il lavaggio:

Il rivestimento può essere rimosso, lavato a 30°C e steso ad asciugare.



Lavaggio a
macchina
acqua fredda



Non
candeggiare



No lavaggio
a secco



Non asciugare
nell'asciugatrice



Non stirare

GARANZIA CONVENZIONALE

Il contenuto sottoindicato va in vigore dal 01.01.2005 e sostituisce a qualsiasi titolo e completamente qualsiasi messaggio anteriore riferito alla garanzia prestata da Foppa Pedretti S.p.A.

GARANZIA CONVENZIONALE

Foppa Pedretti S.p.A. con sede in Grumello del Monte (Italia) Via Volta 11, garantisce direttamente al Consumatore che questo Prodotto, nuovo di fabbrica, è privo di difetti nei materiali, nella progettazione e nella fabbricazione ed è conforme alle caratteristiche dalla stessa dichiarate.

La presente garanzia convenzionale è valida in tutti i Paesi Stati membri dell'Unione Europea e non esclude né limita i diritti del Consumatore ai sensi di norme imperative di legge nei confronti del Venditore del Prodotto.

Per usufruire della presente garanzia convenzionale **il Consumatore dovrà riportare il Prodotto difettoso al Venditore**, presentandogli la prova d'acquisto del Prodotto dalla quale risultino in modo leggibile l'indirizzo del Venditore, la data d'acquisto del Prodotto col timbro e firma del Venditore e l'indicazione del Prodotto stesso o, in alternativa, lo scontrino fiscale, non modificato, dal quale risultino in modo chiaro le medesime informazioni.

La garanzia convenzionale del Produttore ha validità per Dodici (12) mesi dalla data di acquisto del Prodotto. Durante questo periodo Foppa Pedretti S.p.A. riparerà o sostituirà, a sua discrezione, il Prodotto difettoso.

La garanzia convenzionale è concessa all'acquirente finale del Prodotto (Consumatore) e non esclude né limita i diritti imperativi del medesimo Consumatore, quali previsti dalla legge e/o i diritti che il Consumatore può vantare contro il Venditore/Rivenditore del Prodotto.

ESCLUSIONI DELLA GARANZIA CONVENZIONALE.

La garanzia convenzionale è esclusa per i danni derivati al Prodotto dalle seguenti cause: uso non conforme alle disposizioni contenute nel foglio d'istruzioni all'uso ed al montaggio, urti e cadute, esposizione del Prodotto ad umidità o condizioni termiche o ambientali estreme od a cambiamenti repentini di tali condizioni, corrosione, ossidazione, modifiche o riparazioni non autorizzate del Prodotto, riparazioni con uso di parti di ricambio non autorizzate, uso improprio, cattiva o mancata manutenzione, manutenzione impropria rispetto a quanto indicato nel foglio d'istruzioni all'uso e al montaggio, montaggio non corretto, incidenti, azioni di cibi o bevande, azione di prodotti chimici, cause di forza maggiore.

In ogni caso **Foppa Pedretti S.p.A. declina ogni responsabilità per danni a persone o a cose, diversi dal Prodotto, quando tali danni siano causati da negligenza alle disposizioni / raccomandazioni / avvertenze contenute nel manuale o, in alternativa, nel "Foglio d'istruzioni all'uso e al Montaggio" che accompagna ogni Prodotto destinato al proprietario/utilizzatore.** (come a titolo meramente esemplificativo, nel caso del Prodotto Lettino: "Sorvegliate costantemente il bambino. Controllate che lenzuola e coperte non coprano la testa del bambino...").

Foppa Pedretti S.p.A. declina, inoltre, ogni responsabilità per danni a persone o a cose quando la rottura dei suoi prodotti è causata dal deterioramento dei componenti del Prodotto, soggetti ad usura. Sono considerati componenti del Prodotto soggetti a usura tutti i componenti in materiale plastico.

INDEX

	Warnings	PAG 30
Restrictions and requirements regarding the use of the product and vehicle seat		PAG 33
	Components	PAG 35
	360° Seat rotation	PAG 36
Placing the car seat in the rear-facing position (40-105 cm)		PAG 36
Installation in the forward-facing position (76-105 cm)		PAG 37
Removing the car seat from the vehicle		PAG 38
Installation in the forward-facing position (100-150 cm)		PAG 38
Harness use (40-105 cm)		PAG 38
Headrest adjustment		PAG 39
Removing the harness		PAG 39
Use with the vehicle 3-point seat belt (100-150 cm)		PAG 40
Installing the KID PAD		PAG 40
Recline The Seat		PAG 40
Remove The Chest Protectors		PAG 41
Using The Newborn Reducer		PAG 41
Placing / Removing The Lining		PAG 41
Maintenance And Cleaning		PAG 42
Formal Guarantee		PAG 43

WARNINGS

ATTENZIONE:

- Before use, it is recommended that you carefully read the instructions, which you will need to follow strictly in order to have the highest levels of product safety.
- Store these instructions carefully for future reference. These instructions can be stored in the special compartment on the car seat during the period of use.
- Failure to follow the car seat installation instructions carefully could pose a risk to your baby.
- Do not use a car seat on the front seat where active airbags are fitted, as this can be dangerous. This risk does not apply to the side airbags.
- **WARNING!** Deactivate the passenger airbag when the child is in the front seat in the rear facing direction.
- This car seat is approved according to the ECE R129/03 regulation for the transport of children between 40 cm and 150 cm in height, and can be installed:
 - In the rear-facing position (children between 40 and 105 cm in height), with the ISOFIX anchoring system + Top Tether.
 - In the forward-facing position (children between 76 and 105 cm in height), with the ISOFIX anchoring system + Top Tether.
 - In the forward-facing position (children between 100 and 150 cm in height), with the ISOFIX anchoring system + the vehicle 3-point seat belt or with the vehicle 3-point seat belt only.
- **IMPORTANT:** Do not use forward facing before the child's age exceeds 15 months. The car seat can be installed facing forward once the child is at least 76 cm tall.
- **NOTICE:** This is an i-Size Enhanced Child Restraint System. It is approved according to UN Regulation No. 129, for use in, i-Size compatible vehicle seating positions as indicated by vehicle manufacturers in the vehicle users' manual. If in doubt, consult either the Enhanced Child Restraint System manufacturer or the retailer.
- **NOTICE:** This is a i-Size booster seat Enhanced Child Restraint System. It is approved according to UN Regulation No. 129. for use primarily in "i-Size seating positions" as indicated by vehicle manufacturers in the vehicle user's manual. If in doubt, consult either the Enhanced Child Restraint System manufacturer or the retailer.
- **WARNING:** NEVER leave your child unattended – your child's safety is your responsibility.
- **WARNING:** Adult assembly required.
- **WARNING:** The child car seat must be fitted in accordance with the manufacturer's instructions. Incorrect installation could be dangerous.
- **WARNING:** Always ensure that new or occasional users [e.g. grandparents] have read the instructions or been taught the correct installation by someone who has

WARNINGS

read and understood the instructions.

- **WARNING:** Always keep this instruction manual with the child car seat, or in the vehicle in which you are carrying the child car seat. Some models of child car seat have a pocket to store the instructions.
- **WARNING:** If in doubt regarding the installation and correct use of the car seat, contact the manufacturer of the child restraint device.

BEFORE STARTING

- **WARNING:** Do not fit the child car seat in a rearward facing position
- **WARNING:** Before installing the child car seat ensure that the passenger seat you are using is locked in the upright position.
- **WARNING:** Do not use the child car seat in the home - it has only been designed to be used in the car.
- **WARNING:** Do not leave loose/unsecured objects on the back seat of your car or the parcel shelf. They may be dangerous to your child if you are forced to brake suddenly.

WHEN USING THE CHILD CAR SEAT

- **WARNING:** Make sure that the child car seat is placed somewhere so that rigid items and plastic parts do not become trapped in doors or movable seat units when the seat is in everyday use.
- **WARNING:** Always use the vehicle's door child safety lock system, if one is available, to make it impossible for the child to open the car doors from inside.
- **WARNING:** Allow the child a break during long car journeys and make sure they don't get out of the car seat unaided and without supervision.
- **WARNING:** NEVER leave your child unattended – your child's safety is your responsibility.
- **WARNING:** Ensure that the child car seat is secured to the car seat at all times even when not in use.
- **WARNING:** The child car seat must be fitted securely to the passenger seat. Ensure that it is not loose or wobbly after you have fitted it.
- **WARNING:** The child seat shall not be used without the cover.
- **WARNING:** The seat cover should not be replaced with any other than the one recommended by the manufacturer, because the cover constitutes an integral part of the restraint performance.
- **WARNING:** Allow the child a break during long car journeys and make sure they don't get out of the car seat unaided and without supervision.

WARNINGS

- **WARNING:** In the event of an emergency it is important to be able to release the child quickly (as defined by British Standards). This means that seat buckle cannot be fully tamper proof and you should actively discourage your child from playing with or using the buckle.
- You should actively discourage your child from playing with or using the buckle.

SEAT BELT

- **WARNING:** NEVER use any load bearing contact points other than those described in these instructions.
- **WARNING:** Ensure that the lap section of the seatbelt or harness is worn low down, so that pelvis is firmly engaged. The harness must be tight enough, the space between the pectoral belt and the child's chest must not be more than two fingers thick. The abdominal belt of the harness should be in the lowest possible position to adequately restrain the child's pelvis.
- **WARNING:** Make sure that ALL the passengers in your vehicle have their seatbelts fastened, as unrestrained people can be very dangerous to the child in an accident..
- **WARNING:** NEVER use a seatbelt routing scheme that differs from these instructions.
- **WARNING:** The lap and diagonal seatbelt must be used at all times when your child is in the child car seat.

SUNLIGHT/HOT DAYS

- **WARNING:** Do not leave your child in the child car seat while parked in direct sunlight or on a hot day.
- **WARNING:** Do not subject the child car seat to prolonged direct sunlight as this may be dangerous for your child (the metal and plastic fittings could become hot) and may cause the fabric to fade. You can reduce this problem by covering the child car seat with a sheet when not in use.

SECOND HAND OR DAMAGED CHILD CAR SEATS AND SEATBELTS

- **WARNING:** Never buy a second hand child car seat. It may have unseen damage.
- **WARNING:** The manufacturer only guarantees this product when the original owner uses it.
- **WARNING:** You **MUST** replace the child car seat and your vehicles seatbelts if they become badly worn or amaged.
- **WARNING:** You **MUST** replace the child car seat if it is involved in an accident it may have unseen damage and may not protect your child as well as it should. At the

WARNINGS

very least send the child car seat to your retailer for inspection, together with the accident report.

- The FOPPAPEDRETTI company declines all responsibility for improper use of the product and for any use that does not comply with these instructions.

IMPORTANT WARNING

from 40 to 105 cm (i-Size universal ISOFIX)

- This is an i-Size Enhanced Child Restraint System. It is approved according to UN Regulation No. 129, for use in, i-Size compatible vehicle seating positions as indicated by vehicle manufacturers in the vehicle users' manual. "Clock i-Size" can be used in all i-Size seating positions and in any ISOFIX seating positions. If in doubt, consult either the Enhanced Child Restraint System manufacturer or the retailer.
- From 40 cm to 105 cm it must be installed on seats equipped with the Isofix System and Top Tether.

From 100 cm to 150 cm (i-Size booster seat).

- This is a i-Size booster seat Enhanced Child Restraint System. It is approved according to UN Regulation No. 129, for use primarily in "i-Size seating positions" as indicated by vehicle manufacturers in the vehicle user's manual. "Clock i-Size " can be use in all i-Size seating positions and, it can be used also in any UNIVERSAL seating position provided that it does not conflict with the interior of the car. If in doubt, consult either the Enhanced Child Restraint System manufacturer or the retailer.

WARNING! DO NOT use the Top Tether from 100 to 150 cm.

- If the vehicle is not fitted with Isofix anchorage, the "Clock i-Size" can be installed (in the 100-150 cm configuration) front-facing with a 3-point adult safety belt, approved according to UN/ECE Regulation No. 16 or equivalent.
- WARNING! When using the 3-point adult safety belt, make sure that the lap portion is positioned correctly on the pelvic area.

RESTRICTIONS AND REQUIREMENTS REGARDING THE USE OF THE PRODUCT AND VEHICLE SEAT

WARNING! Follow the restrictions at all times:

- This child car seat can be installed so that it faces opposite of the car driving

WARNINGS

direction. The car seat can be installed in the rear facing position when the height of the child is between 40 cm and 105 cm. The car seat can be installed facing forward once the child is at least 76 cm tall.

- **IMPORTANT!** Do not use forward facing before the child's age exceeds 15 months.
- **WARNING!** Deactivate the passenger airbag when the child is in the front seat in the rear facing direction.
- The car seat can be used on all i-Size approved vehicle seats (check the vehicle's instruction manual) and on seats of vehicles included in the "Vehicle compatibility list" given with the car seat.
- The vehicle seat must be forward facing. Never use this car seat on vehicle seats facing the sides or opposite to the direction of the driver's seat.

COMPONENTS

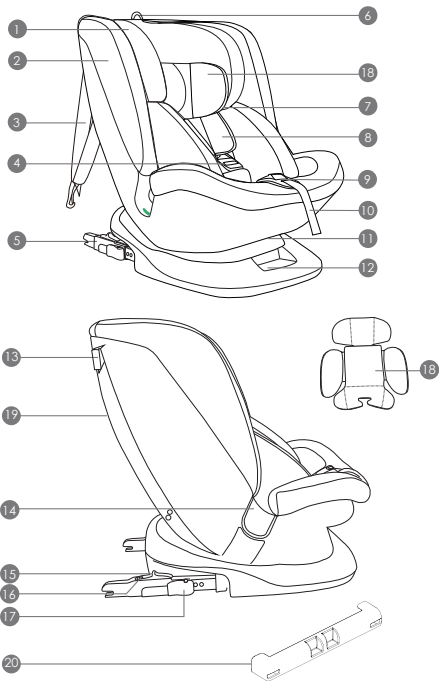

- | | | | |
|-----|----------------------------------|-----|----------------------------|
| 1. | Headrest | 11. | Lever to recline the seat |
| 2. | Side protection system | 12. | Seat rotation lever |
| 3. | Top Tether | 13. | Top Tether belt guide loop |
| 4. | Buckle | 14. | Lap belt guide |
| 5. | ISOFIX connectors | 15. | ISOFIX release button |
| 6. | Headrest adjustment handle | 16. | ISOFIX indicator |
| 7. | Diagonal belt guide | 17. | ISOFIX adjustment lever |
| 8. | 5-point seat belt | 18. | Reducer |
| 9. | Shoulder strap adjustment button | 19. | Compartment door |
| 10. | Shoulder strap adjustment belt | 20. | ISOFIX Storage protector |

INSTALLATION IN THE VEHICLE

360° SEAT ROTATION

1a. The 360-degree rotation of the seat makes it easy to change the direction to forward-facing or rear-facing and facilitates the process of putting the child in the car seat and removing them. Press the rotation button (12) and rotate the seat towards the door, to place your child in the car seat easily. To secure the child, see section "Harness adjustment".

Rotate the seat into the forward-facing or rear-facing position, and a click will indicate that it has locked in place correctly.

CAUTION: Before travelling, make sure that the seat is locked in a forward-facing or rear-facing position by trying to rotate the seat without pressing the rotation release button.

PLACING THE CAR SEAT IN THE REAR-FACING POSITION (Children between 40 and 105 cm in height, ISOFIX + Top Tether + harness)

WARNING! The child car seat must be installed in the rear facing position until the child is older than 15 months. The rear-facing position remains the safest, even after exceeding this limit, and it is therefore advisable to use the car seat facing backwards for as long as possible.



DO NOT install the car seat on the passenger seat with an active airbag: this can cause SERIOUS, OR EVEN FATAL, INJURY.

Make sure the seat is fully reclined before rotating to rear facing position.

If your car does not have standard ISOFIX connector guides, insert those supplied with the car seat with the recess facing upwards in the two ISOFIX anchoring points in the car (fig. 1b).

 **SUGGESTION:** The ISOFIX anchoring points are located between the seat and the backrest of the passenger seat.

1a. Press the rotation button (12) and place the car seat in the rear-facing position. Make sure that it is locked.

CAUTION: Before every journey, make sure that the rotating part of child seat is fully engaged by trying to turn the seat around in both directions.

INSTALLATION IN THE VEHICLE

1b. Pull lever “A” (16) outwards and, keeping it pulled, fully extend the ISOFIX connector “B” (5), until it stops. Release the lever and make sure that the ISOFIX connector is locked in the extended position. Repeat this process on both connectors of the car seat. Open up the container compartment door (19) on the rear side and pull out the Top Tether belt completely. Close the container compartment door again.

Insert the two ISOFIX connectors into the appropriate guides, and push to attach the two connectors to the ISOFIX hooks in the vehicle. You will hear a “click” once they have attached. Check that the ISOFIX attachment indicators are green on both sides. Push the car seat against the passenger seat, making sure that both ISOFIX connectors are extended in the same position. Shake the car seat to be sure it is correctly fixed in place and check again that the ISOFIX safety buttons are green.

1c. Grasp the Top Tether belt and, if necessary, lengthen the strap by pressing the appropriate locking button, extending it to the desired length. Insert the Top Tether strap into one of the guide slots (13) at the shoulders. Attach the Top Tether to the appropriate anchoring point on the vehicle indicated by the symbol:



Tighten the Top Tether belt until the indicator turns green. The Top Tether belt must pass over the backrest of the vehicle passenger seat, it must never pass over the headrest. If necessary, lift up or remove the headrest from the passenger seat.

 **NOTE:** before use, check that the ISOFIX connectors are correctly attached on both sides, when pulling the car seat, they must not detach.

INSTALLATION IN THE FORWARD-FACING POSITION

(Children between 76 and 105 cm in height, ISOFIX + Top Tether + harness)

WARNING! Using the car seat in the rear-facing position is mandatory for a child up to 15 months of age and 75 cm in height. The rear-facing position remains the safest, even after exceeding this limit, and it is therefore advisable to use the car seat facing backwards for as long as possible.

2a. Press the rotation button and place the car seat in the forward-facing position. Make sure that it is locked.

CAUTION: Before every journey, make sure that the rotating part of child seat is fully engaged by trying to turn the seat around in both directions.

Follow the same procedure **(1b)** to attach the ISOFIX connectors.

INSTALLATION IN THE VEHICLE

Attach the Top Tether to the appropriate anchoring point indicated by the symbol:



2b. Tighten the Top Tether belt until the indicator turns green. The Top Tether belt must pass over the backrest of the vehicle passenger seat, it must never pass over the headrest. If necessary, lift up or remove the headrest from the passenger seat.

 **NOTE:** before use, check that the ISOFIX connectors are correctly attached on both sides, when pulling the car seat, they must not detach.

REMOVING THE CAR SEAT FROM THE VEHICLE

2c. Loosen the Top Tether belt to reduce the fixing tension. Unhook the belt anchoring carabiner. Slide button (15) to release the connectors from the vehicle's ISOFIX anchoring device. Remove the car seat from the vehicle.

INSTALLATION IN THE FORWARD-FACING POSITION (Children between 100 and 150 cm in height, 3-point seat belt or ISOFIX + 3-point seat belt)

Installation with ISOFIX anchoring system + 3-point seat belt – follow installation “1b” for the ISOFIX anchoring system without using the Top Tether strap. Press the rotation button and place the car seat in the forward-facing position. Make sure that it is locked.

It is recommended that you use the 5-point harness for as long as possible. When the growing child reaches a height of 100 cm, the car seat must be transformed for use with children between 100 and 150 cm in height. In this configuration, it is necessary to remove the 5-point seat belt (harness) supplied with the car seat.

HARNESS USE, 5-point seat belt (40-105 cm)

3a. Loosening the harness: press the adjustment button (9) and at the same time grasp the straps (chest belts “A”) in the lower part, below the chest protector padding, and pull them forwards to loosen them.

IMPORTANT: Do not pull on the straps bygripping the chest protector padding. Press the red button (B) on the central buckle (4) to release the shoulder straps and place them on the sides of the car seat.

3b. Place the child into the car seat. Slide the straps over the child's shoulders and join the two ends/tabs of the straps together (19), to form a single connector.

Insert the connector into the central buckle until you hear a click.

Make sure that the straps are not twisted.

INSTALLATION IN THE VEHICLE

Ensure that the straps are positioned just above the child's shoulders and that there is a space of about 1 cm (for more details see point 1, "Headrest adjustment").

Tightening the harness: Pull the harness adjustment strap so as to tighten it properly against the body of the child. The harness is correctly tightened when the gap between the harness and the child is no greater than the thickness of your finger.

IMPORTANT! Pull the end of the adjustment strap outwards, not upwards or downwards.

HEADREST ADJUSTMENT

4a. The headrest can be adjusted to different heights. Pull the ring of the adjustment strap (6) and raise or lower the headrest to the correct position (for more details see "Harness adjustment"). The headrest adjustment also adjusts the height of the shoulder straps. Make sure the shoulder straps are positioned just above the child's shoulders and that there is a 1 finger (1cm) gap.

WARNING: Loosen the harness before proceeding with the headrest adjustment (for more details see "HARNESSE USE, 5-point seat belt (40-105 cm)").

REMOVING THE HARNESS (Storing the safety harness away)

5a. Completely loosen the shoulder straps, see paragraph "HARNESSE USE, 5-point seat belt (40-105 cm)". Pull the handle on the headrest and, keeping it pulled, raise or lower the headrest, adjusting it according to the child's height.

Press the red button on the central buckle to release the shoulder straps.

Unhook the press studs on the sides of the backrest fabric, place the shoulder straps on the back of the fabric. Place the buckle tips on the seat sides, in the lower part.

Position the backrest fabric correctly and attach the press studs. Remove the buckle protection padding and store it in a safe place or place it behind the backrest fabric, with the chest straps. Lift up the seat cover fabric, pulling it out of the harness adjustment device and lift up the inner padding, pulling it out of the harness adjustment device, pulling carefully and gently.

Unthread the buckle inwards from the slots in the fabric and padding, open up the container compartment door and put the buckle back inside. Close the compartment.

Reposition the internal padding correctly on the seat. Reposition the seat lining correctly, fitting the fabric around the harness adjustment device. Reposition the lining correctly along the outer edge of the car seat (5a-1/5a-8).

USE

USE WITH THE VEHICLE 3-POINT SEAT BELT (100-150 cm)

5b. Place the car seat on the vehicle's passenger seat in a forward-facing position. Pass the diagonal part of the 3-point seat belt behind the headrest of the car seat and through the green diagonal belt guide (A) located on the lower part of the headrest, on the retractor side.

Place the child into the car seat. Adjust the headrest to the appropriate height (see par. "Headrest adjustment").

Pull out the 3-point seat belt of the vehicle and, passing it over the front of your child, attach the vehicle's seat belt by inserting the tip into the buckle (B). A "click" will indicate that it is attached correctly.

WARNING! The vehicle's seat belt buckle must not be placed in the lower guide of the lap belt passage.

Insert the diagonal belt and the lap belt into the lower loop from the side near the fastening buckle of the vehicle's seat belt (C).

Thread the lap belt on the opposite side of the car seat into the lap belt loop (D).

WARNING! The lap belt must run as low as possible over your baby's pelvis.

Insert the diagonal belt into the belt guide loop, making sure it is not twisted (A).

INSTALLING THE KID PAD

6a. The KID PAD is a device that must ALWAYS be installed on the diagonal vehicle seat belt to ensure proper protection in the event of an impact.

Fix the KID PAD attaching the elastic strip into the belt guide loop (fig. 6a-1/6a-2). Position the diagonal belt as shown in the figure (6a-3) close the KID PAD on itself (fig. 6a-4)

WARNING! The KID PAD must ALWAYS be used.

RECLINE THE SEAT OF THE CAR SEAT

7a. Used in the rear-facing position, for children from 40 to 105 cm in height. The car seat should be fully reclined before being rotated into the rear-facing position. When the car seat is used in the rear-facing position, the seat is only allowed to be used in the recline position 4.

7b. Used in the forward-facing position, for children from 76 to 150 cm in height.

7c. Once the child is secured in the device, the seat of the car seat can be reclined by pressing the button (11) until the desired position is reached. When the car seat is used in the forward-facing position, the seat is allowed to be used in the 4 positions.

USE

REMOVE THE CHEST PROTECTORS

8a. Release the locking strap of the chest protector from the metal ring inside the shoulder strap, then repeat this process also on the second chest protector. Remove the chest protectors.

USING THE NEWBORN REDUCER

The seat reducer (19) is designed for use with newborns, to ensure greater comfort and stability and provide a more reclined position, preventing their head from falling forwards.

9a. The complete reducer must be used until the child reaches 60 cm.

PLACING / REMOVING THE LINING

The car seat lining is very easy to remove. There are 2 attachment points on the front part: simply unhook them and gently pull the front part of the lining.

The lining is attached to the sides with plastic components: simply pull them gently to remove the lining.

To put the lining back on, follow the reverse procedure, hooking the components to the side slots.

MAINTENANCE AND CLEANING

MAINTENANCE AND CLEANING

Only use original linings, as these components are of fundamental importance for the device to function correctly. Do not use the car seat without the lining.

CLEANING

The **lining** can be removed and washed in a washing machine with a mild detergent, using the delicate fabric cycle (30°C). Follow the washing instructions shown on the label. The colours may fade if washed at temperatures above 30°C. Never spin dry or tumble dry (as the fabric could become detached from the padding).

The **plastic** parts may be cleaned with water and soap. Do not use harsh detergents (such as solvents).

The **harness** may be removed and washed with soap and warm water.

WARNING! Never remove the tabs of the buckles from the straps.

MAINTENANCE AND CLEANING

IMPORTANT: The lining is a fundamental component for your child's safety. Never use the car seat without the lining, nor replace it with other products which have not been approved, so as to avoid endangering the child's safety or compromising the proper functioning of the device.

Washing instruction:

The lining can be removed, washed at 30°C and hung out to dry.



Washing machine
cold water



Do not
bleach



No dry
cleaning



Do not
tumble dry



Do not iron

FORMAL GUARANTEE

The contents of this document as stated below will come into effect as from 01.01.2005 and replace, on every account and in full, any previous message referring to the guarantee provided by Foppa Pedretti S.p.A.

FORMAL GUARANTEE

Foppa Pedretti S.p.A. the head office of which is located at n. 11 Via Volta, Grumello del Monte (Italy), guarantees directly to the Consumer that this brand new product is free of faults with regard to the materials, design and manufacture and that it complies with the characteristics as declared by the manufacturer. This formal guarantee is valid in all Member Countries of the European Union and it neither excludes nor limits the Consumer's rights in accordance with mandatory measures provided for by the law with regard to the Retailer of the Product.

To take advantage of this formal guarantee, the Consumer must return the faulty product to the Retailer, presenting to the same the proof of purchase of the Product which must clearly show the Retailer's address, the date of purchase of the Product with the Retailer's stamp and signature and an indication of the Product itself or, alternatively, the receipt which must not have been altered and which must clearly show the same information as that referred to above.

The formal guarantee is valid for twelve (12) months from the date of purchase of the Product. During this period, Foppa Pedretti S.p.A. will repair or replace the faulty product, at its own discretion. The formal guarantee is granted to the end buyer of the Product (Consumer) and it neither excludes nor limits the mandatory rights of the Consumer as provided for by the law and/or the rights that the Consumer may have with regard to the Dealer/Retailer of the Product.

EXCLUSIONS TO THE FORMAL GUARANTEE.

The formal guarantee is excluded in the case of damage caused to the Product for the following reasons: if the product is used in a way that does not comply with the information contained in the use and assembly instruction sheet, if the product is knocked or dropped, if the Product is exposed to humidity or extreme heat or environmental conditions, or to sudden changes in the same, corrosion, oxidation, unauthorized alterations or repairs to the Product, repairs using unauthorised spare parts, improper use, improper maintenance or failure to carry out the same, improper maintenance compared to the information given on the use and assembly instruction sheet, incorrect assembly, accidents, damage caused by food or drink, damage caused by chemical products, cases of force majeure.

In any case, Foppa Pedretti S.p.A. declines all responsibility for damage caused to persons or to property, other than the Product, when such damage is caused by a failure to comply with the instructions/advice/warnings contained in the manual or, alternatively, in the use and assembly instruction sheet provided with each Product for the owner/user. (Purely as an example, in the case of a cot: "Check your baby constantly. Make sure that the sheets and blankets do not cover the baby's head...").

Furthermore, Foppa Pedretti S.p.A. declines all responsibility for damage to persons and to property when the breakage of its products is due to a deterioration in the components of the Product that are subject to wear. All the components of the Product made of plastic are considered to be components subject to wear.

TABLE DES MATIÈRES

Avertissements	PAG 45
Limitations et conditions d'utilisation relatives au siège-auto	PAG 50
Composants	PAG 51
Rotation de l'assise à 360°	PAG 52
Orientation dans la direction opposée au sens de la marche (40-105 cm)	PAG 52
Installation dans le sens de la marche (76-105 cm)	PAG 53
Retirer le siège-auto du véhicule	PAG 54
Installation dans le sens de la marche (100-150 cm)	PAG 54
Utilisation du harnais (40-105 cm)	PAG 54
Régler l'appuie-tête	PAG 55
Retirer le harnais	PAG 55
Utilisation avec la ceinture à 3 points du véhicule (100-150 cm)	PAG 56
Installation du KID PAD	PAG 56
Incliner l'assise du siège-auto	PAG 57
Retirer les protections pectorales	PAG 57
Utilisation du réducteur	PAG 57
Mettre en place/retirer la housse	PAG 57
Entretien et nettoyage	PAG 58
Garantie conventionnelle	PAG 59

AVERTISSEMENTS**ATTENTION:**

- Avant toute utilisation, il est recommandé de lire attentivement les instructions d'utilisation que vous devrez suivre scrupuleusement, afin de garantir une sécurité maximale du siège-auto.
- Conservez soigneusement ces instructions d'utilisation pour toute référence ultérieure. Ces instructions peuvent être conservées dans le compartiment approprié du siège-auto durant sa période d'utilisation.
- Le non-respect des instructions de montage du siège-auto pourrait entraîner des risques pour l'enfant.
- N'utilisez pas de siège-auto sur le siège avant en présence d'airbags frontaux activés, car cela pourrait être dangereux. Ce risque ne s'applique pas aux sièges avec des airbags latéraux.
- **ATTENTION !** Désactiver l'airbag côté passager quand l'enfant se trouve sur le siège avant dos à la route.
- Ce siège auto est homologué aux termes du règlement ECE R129/03 pour le transport d'enfants d'une hauteur comprise entre 40 et 150 cm. Il peut être installé :
 - Dans le sens contraire à la marche (enfants d'une hauteur allant de 40 à 105 cm), avec ancrage ISOFIX + Top Tether.
 - Dans le sens de la marche (enfants d'une hauteur allant de 76 à 105 cm), avec ancrage ISOFIX + Top Tether.
 - Dans le sens de la marche (enfants d'une hauteur allant de 100 à 150 cm), avec ancrage ISOFIX + ceinture de sécurité à 3 points du véhicule ou seulement avec la ceinture à 3 points du véhicule.
- **IMPORTANT:** Ne pas installer le siège-auto face à la route tant que l'enfant n'a pas atteint l'âge de 15 mois. Le siège-auto peut être installé face à la route à partir de 76 cm.
- **AVERTISSEMENT:** Ceci est un système de retenue avancé « i-Size » pour enfants. Il est homologué selon la norme n° 129 pour une utilisation dans des véhicules sur les sièges « compatibles i-Size », selon les indications fournies par les constructeurs automobiles dans le manuel d'utilisation du véhicule. En cas de doute, consulter le fabricant ou le revendeur du système de retenue pour enfants.
- **AVERTISSEMENT:** Ceci est un système de retenue avancé pour enfants classé rehausseur i-Size. Il est homologué selon la norme n° 129 pour l'utilisation dans des véhicules sur les sièges « compatibles à système i-Size », selon les indications fournies par les constructeurs automobiles dans le manuel d'utilisation du véhicule. En cas de doute, consulter le fabricant ou le revendeur du système de retenue pour enfants.

AVERTISSEMENTS

- **AVERTISSEMENT** : Ne jamais laisser l'enfant sans surveillance dans le siège-auto.
- **AVERTISSEMENT** : Un adulte doit se charger de l'installation.
- **AVERTISSEMENT** : Il est important d'installer correctement le siège-auto pour garantir la sécurité de l'enfant. Une mauvaise mise en place peut compromettre la sécurité de l'enfant.
- **AVERTISSEMENT** : Toujours s'assurer que les personnes utilisant le produit, même occasionnellement (par ex. : les grands-parents), ont lu les instructions d'utilisation ou qu'une personne ayant lu ces indications leur a expliqué comment bien poser et utiliser le produit.
- **AVERTISSEMENT** : Toujours garder ce manuel à portée de main, en le conservant avec le produit.
- **AVERTISSEMENT** : En cas de doutes concernant l'installation et la bonne utilisation du siège-auto, contacter le fabricant du dispositif de retenue pour enfants.

AVANT UTILISATION

- **AVERTISSEMENT** : Ne pas installer le siège-auto sur des sièges orientés vers l'arrière du véhicule ou vers le côté.
- **AVERTISSEMENT** : Avant d'installer le siège-auto, s'assurer que le dossier du siège passager utilisé est bloqué en position verticale.
- **AVERTISSEMENT** : Ne pas utiliser le siège-auto à la maison comme chaise. Il est conçu pour être utilisé dans le véhicule.
- **AVERTISSEMENT** : S'assurer que les bagages ou autres objets, susceptibles de provoquer des ecchymoses ou des blessures à l'occupant du siège-auto en cas d'accident, sont bien fixés.

LORS DE L'UTILISATION DU SIÈGE-AUTO

- **AVERTISSEMENT** : Les éléments rigides et en plastique du dispositif de retenue doivent être positionnés et fixés de sorte qu'ils ne restent pas coincés entre les sièges ou entre les portières pendant l'utilisation quotidienne du produit..
- **AVERTISSEMENT** : Si le véhicule en est équipé, utiliser le dispositif de verrouillage des portières depuis l'intérieur. Il empêchera l'enfant d'ouvrir la portière.
- **AVERTISSEMENT** : Faire une courte pause lors d'un long voyage, afin que l'enfant puisse se détendre et prendre l'air.
- **AVERTISSEMENT** : Ne pas laisser l'enfant sans surveillance dans un dispositif de retenue.
- **AVERTISSEMENT** : Le siège-auto doit toujours être fixé au siège, même s'il n'est pas utilisé.

AVERTISSEMENTS

- **AVERTISSEMENT** : Après le montage, s'assurer que le siège-auto est bien fixé au siège et ne pivote pas. Si la ceinture du véhicule s'est détachée, repositionner et réinstaller le siègeauto.
- **AVERTISSEMENT** : Le siège-auto doit toujours être fixé au siège, même s'il n'est pas utilisé.
- **AVERTISSEMENT** : Ne pas utiliser le dispositif de retenue pour enfants sans la housse.
- **AVERTISSEMENT** : Ne pas remplacer la housse par une autre que celle qui est recommandée par le fabricant, étant donné que cela aurait un impact direct sur le fonctionnement du dispositif de retenue.
- **IMPORTANT** : Pendant les longs trajets, faire des arrêts à intervalles réguliers et vérifier que le siège-auto est correctement installé et que les ceintures ne se sont pas détachées.
- **AVERTISSEMENT** : En cas d'urgence, il est important de détacher rapidement la boucle pour libérer l'enfant. La boucle est donc facile à ouvrir et ne doit pas être recouverte. Apprendre à l'enfant à ne pas jouer avec la boucle.
- **AVERTISSEMENT** : Ne pas placer de tissus (une serviette ou un oreiller par exemple) sous le siège-auto, entre le siège et le siège-auto, puisqu'en cas d'accident, cela pourrait compromettre la sécurité du produit.
- **AVERTISSEMENT** : En hiver, veiller à ne pas installer l'enfant dans le siègeauto avec des vêtements trop volumineux. Des vêtements surdimensionnés peuvent entraîner un mauvais réglage des bretelles. En cas d'accident, les bretelles pourraient ne pas retenir correctement l'enfant. Si nécessaire, chauffer l'habitacle ou utiliser une couverture, à placer sur le harnais, pour réchauffer l'enfant.
- En cas d'exposition à des températures élevées, les éléments métalliques et en plastique pourraient être chauds au toucher. Il est donc recommandé de couvrir le siège-auto lorsque la voiture est garée au soleil.
- **AVERTISSEMENT** : S'assurer d'immobiliser les objets mobiles, tels que les bagages ou les livres, à l'intérieur du véhicule. Ils pourraient causer des blessures en cas d'accident.
- **AVERTISSEMENT** : Ne pas déposer de bagages sur la plage arrière sans les fixer: en cas d'accident, ils pourraient provoquer de graves blessures aux passagers.
- **AVERTISSEMENT**: Avant l'emploi, s'assurer que tous les dispositifs de blocage ont été accrochés correctement.
- Ne pas utiliser de pièces de rechange ou accessoires qui n'ont pas été fournis ou approuvés par le fabricant, car cela pourrait compromettre la sécurité de l'article.

AVERTISSEMENTS

- Après un éventuel accident, le siège-auto pourrait perdre ses caractéristiques de sécurité à cause des dommages subis, même si ces derniers ne sont pas immédiatement visibles. Il est donc recommandé de le remplacer. Seul le fabricant peut garantir que le siège-auto est conforme aux exigences de sécurité, à condition qu'il s'agisse d'un modèle original.
- Ne modifiez pas le siège-auto, afin de ne pas compromettre la sécurité générale.
- Il est recommandé de ne pas enlever les logos/étiquettes du siège-auto, afin
- AVERTISSEMENTS d'éviter d'endommager sa housse de revêtement.
- Utilisez le siège-auto même sur des trajets courts. C'est en effet durant ce type de déplacements que se produisent la plupart des accidents.
- Vérifiez, avant l'achat, que le siège-auto est compatible avec votre véhicule.
- En cas de longs voyages, il est conseillé de faire des pauses, de manière à ce que l'enfant puisse se détendre.
- Montrez le bon exemple et attachez toujours votre ceinture de sécurité.
- Recommandez à l'enfant de ne jamais jouer avec la boucle du harnais.

CEINTURE DE SÉCURITÉ

- AVERTISSEMENT: Utiliser uniquement les points d'ancrage mentionnés dans ce manuel.
- AVERTISSEMENT : S'assurer que le harnais du siège-auto est bien réglé par rapport à la taille de l'enfant. Le harnais doit être suffisamment serré : l'écart entre les bretelles et la poitrine de l'enfant ne doit pas dépasser l'épaisseur de deux doigts.
- Veillez à ce que la ceinture de sécurité abdominale soit positionnée. Veillez à ce que la ceinture de sécurité abdominale soit positionnée aussi bas que possible pour que le bassin de l'enfant soit bien maintenu en cas de mouvements brusques
- AVERTISSEMENT: S'assurer que tous les passagers de la voiture utilisent leur ceinture de sécurité, tant pour se protéger que pour éviter de blesser l'enfant durant le voyage, en cas de freinages brusques ou accidents.
- AVERTISSEMENT: Il est interdit d'utiliser des points d'ancrage autres que ceux reportés dans ce manuel d'instructions et indiqués sur le système de retenue pour enfants.
- AVERTISSEMENT : Quand il est installé dans le siège-auto, l'enfant doit toujours être fixé, même pour de courts trajets.

EXPOSITION À LA LUMIÈRE DU SOLEIL / JOURS CHAUDS

- AVERTISSEMENT : Ne JAMAIS laisser l'enfant installé dans le siège-auto quand le véhicule est garé, en particulier s'il est exposé à la lumière directe du soleil ou par une journée chaude.

AVERTISSEMENTS

- **AVERTISSEMENT** : Ne JAMAIS laisser le siège-auto exposé au soleil pendant des heures, dans la mesure où il pourrait être dangereux pour votre enfant. Les pièces en métal et en plastique peuvent devenir brûlantes. Le tissu peut se décolorer. Couvrir le siège-auto avec une serviette si le véhicule est garé au soleil.

SIÈGE-AUTO D'OCCASION OU SIÈGES-AUTO ENDOMMAGÉS

- **AVERTISSEMENT** : Ne JAMAIS acheter un siège-auto d'occasion qui a déjà été utilisé. Il peut présenter des dégâts ou des brèches internes qui ne sont pas visibles.
- **IMPORTANT** : La garantie du fabricant s'applique exclusivement à la première utilisation du produit et ne concerne que le premier propriétaire.
- **AVERTISSEMENT** : Il est nécessaire de remplacer les ceintures de sécurité du véhicule si elles sont endommagées ou usées pendant l'utilisation.
- **AVERTISSEMENT** : Il est nécessaire de remplacer le siège-auto s'il a subi un choc violent, un accident pouvant avoir provoqué une brèche interne non visible ou en cas d'usure.
- La société FOPPAPEDRETTI décline toute responsabilité en cas d'utilisation inadaptée du produit et pour tout usage non conforme de ces instructions.

AVERTISSEMENT IMPORTANT

De 40 cm a 105 cm (i-Size ISOFIX Universel)

- Ceci est un système de retenue avancé " i-Size" pour enfants. Homologué conformément au règlement n° 129/03, il est destiné à être utilisé dans des véhicules sur des sièges "compatibles avec les systèmes de retenue i-Size", comme indiqué par le constructeur dans le manuel d'utilisation du véhicule. "Clock i-Size" peut être installé sur tous les sièges-auto homologués i-Size et sur tous les sièges-auto homologués ISOFIX. En cas de doute, consulter le fabricant ou le revendeur du système de retenue pour enfants.
- De 40 cm a 105 cm, l'installation doit se faire sur des sièges équipés du système Isofix et Top Tether.

De 100 cm a 150 cm (i-Size booster seat)

- Ceci est un système de retenue avancé pour enfants classe rehausseur "i-Size". Homologué conformément au règlement n° 129/03, il est destiné à être utilisé dans des véhicules sur des sièges "compatibles avec les systèmes de retenue i-Size", comme indiqué par le constructeur dans le manuel d'utilisation du véhicule. "Clock i-Size" peut être installé sur tous les sièges-auto homologués

AVERTISSEMENTS

i-Size et sur tous les sièges-auto homologués UNIVERSEL à condition qu'il n'interfère pas avec les éléments intérieurs de la voiture. En cas de doute, consulter le fabricant ou le revendeur du système de retenue pour enfants. **AVERTISSEMENT! NE PAS utiliser le Top Tether de 100 à 150 cm.**

- Si le véhicule n'est pas équipé d'un système de fixation Isofix, "Clock i-Size" (en configuration 100-150 cm) peut être installé face à la route avec la ceinture de sécurité 3 points, conforme à la réglementation UN/ECE n° 16 ou à d'autres normes équivalentes.
- **AVERTISSEMENT!** Lors de l'utilisation de la ceinture à trois points du véhicule, s'assurer que la section abdominale repose correctement sur le bassin de l'enfant.

LIMITATIONS ET CONDITIONS D'UTILISATION RELATIVES AU SIÈGE-AUTO

ATTENTION ! Respecter scrupuleusement les limitations suivantes:

- Ce siège-auto peut être installé dos à la route ou face à la route. Ce siège-auto peut être installé dos à la route lorsque l'enfant a une taille comprise entre 40 cm et 105 cm. Ce siège-auto peut être installé face à la route à partir de 76 cm.
- **IMPORTANT!** Ne pas installer le siège-auto face à la route tant que l'enfant n'a pas atteint l'âge de 15 mois.
- **ATTENTION!** Désactiver l'airbag côté passager quand l'enfant se trouve sur le siège avant dos à la route.
- Le siège-auto peut être utilisé sur tous les sièges des véhicules homologués i-Size (vérifier la notice d'utilisation du véhicule) et sur les sièges des véhicules indiqués dans la "Liste de compatibilité des véhicules" fournie avec le siège-auto.
- Le siège de la voiture doit être orienté dans le sens de la marche. Ne jamais utiliser ce siège-auto sur des sièges orientés latéralement ou dos à la route.

COMPOSANTS

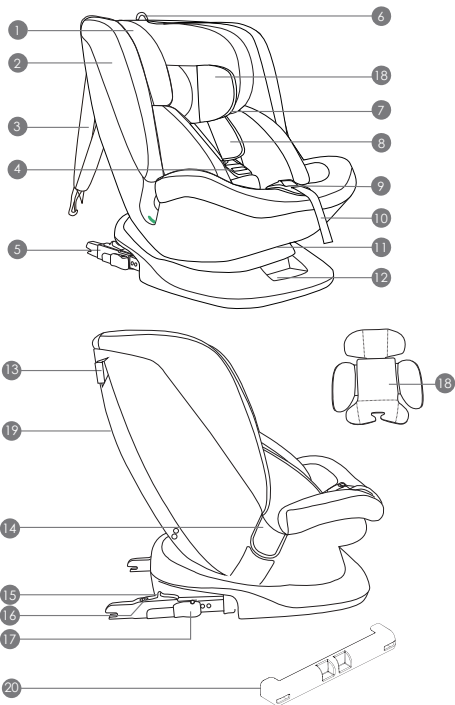

- | | | | |
|-----|------------------------------------|-----|--|
| 1. | Tête | 12. | Levier de rotation de l'assise |
| 2. | Système de protection latérale | 13. | Passant de guidage de la ceinture Top Tether |
| 3. | Top Tether | 14. | Guide pour la ceinture abdominale |
| 4. | Boucle | 15. | Bouton de décrochage ISOFIX |
| 5. | Connecteurs ISOFIX | 16. | Indicateur ISOFIX |
| 6. | Poignée de réglage de l'appui-tête | 17. | Levier de réglage ISOFIX |
| 7. | Guide pour la ceinture pectorale | 18. | Réducteur |
| 8. | Ceinture de sécurité à 5 points | 19. | Compartment de rangement |
| 9. | Bouton de réglage des bretelles | 20. | Protection connecteurs ISOFIX |
| 10. | Sangle de réglage des bretelles | | |
| 11. | Levier d'inclinaison de l'assise | | |

INSTALLATION DANS LE VÉHICULE

ROTATION DE L'ASSISE À 360°

1a. La rotation à 360° simplifie l'orientation du siège-auto dans le sens de la marche ou dans la direction opposée, et facilite la phase d'installation ou de retrait de l'enfant du siège-auto. Appuyer sur le bouton de rotation (12) et tourner l'assise vers la portière pour positionner facilement l'enfant dans le siège-auto. Pour installer l'enfant de façon sécurisée, voir la section « Réglage du harnais ».

Tourner l'assise dans le sens de la marche ou dans la direction opposée, un dé clic indiquera que l'assise est bien bloquée.

ATTENTION: Avant de démarrer la voiture, veillez à ce que le siège-auto soit bloqué dans le sens de la marche ou dans la direction opposée, en essayant de faire pivoter le siège sans appuyer sur le bouton de déblocage de rotation.

ORIENTATION DANS LA DIRECTION OPPOSÉE AU SENS DE LA MARCHÉ (Enfants entre 40 et 105 cm, ISOFIX + Top Tether + harnais)

ATTENTION! L'installation du siège-auto dos à la route est obligatoire tant que l'enfant n'a pas atteint l'âge de 15 mois. L'installation dans le sens opposé à celui de la marche reste la position la plus sûre, même une fois que cette limite est dépassée. Par conséquent, il est conseillé d'utiliser le siège-auto tourné vers l'arrière le plus longtemps possible.



Ne pas installer le siège-auto sur le siège passager équipé d'airbags actifs: cela peut provoquer de GRAVES BLESSURES, VOIRE MÊME MORTELLES.

Vérifiez que le siège-auto soit entièrement incliné avant de le faire pivoter dans le sens dos à la route.

Si le véhicule n'est pas équipé de guides de fixation ISOFIX de série, introduire les guides fournis avec le siège-auto avec la fente tournée vers le haut, dans les deux points d'ancrage ISOFIX du véhicule (fig. 1b).

🔧 CONSEIL : Les points d'ancrage ISOFIX sont situés entre le siège et le dossier du siège du véhicule.

1a. Appuyez sur le bouton de rotation (12) et positionnez le siège-auto dans la direction opposée au sens de la marche. Veillez à ce qu'il soit correctement bloqué.

ATTENTION: Avant de démarrer la voiture, faites pivoter le siège-auto dans les deux sens pour vérifier que le mécanisme de rotation est bloqué.

INSTALLATION DANS LE VÉHICULE

1b. Tirer le levier « **A** » (16) vers l'extérieur et, en le maintenant tiré, étendre complètement le connecteur ISOFIX « **B** » (5), jusqu'en fin de course. Relâcher le levier et s'assurer que le connecteur ISOFIX est bien bloqué dans la position étendue. Répéter l'opération pour les deux connecteurs du siège-auto. Ouvrir le couvercle du compartiment de rangement (19), à l'arrière, et extraire complètement la sangle Top Tether. Refermer le couvercle du compartiment de rangement.

Insérez les deux connecteurs ISOFIX dans les guides appropriés, poussez pour fixer les deux connecteurs aux crochets ISOFIX du véhicule. Un « clic » indiquera qu'ils sont bien accrochés. Vérifiez que les indicateurs d'ancrage ISOFIX sont de couleur verte sur les deux côtés. Poussez le siège-auto contre le siège du véhicule ; s'assurer que les deux connecteurs ISOFIX sont étendus dans la même position. Secouer le siège-auto pour s'assurer qu'il est correctement fixé et vérifier à nouveau que les boutons ISOFIX sont verts.

1c. Saisir la ceinture Top Tether et, si nécessaire, l'étirer en appuyant sur le bouton spécifique de verrouillage. Étendre la ceinture à la longueur désirée.

Introduire la ceinture Top Tether dans l'une des fentes de guidage (13) à la hauteur des épaules. Fixer le dispositif Top Tether au point d'ancrage spécifique sur le véhicule, portant le symbole :



Tendre la sangle du dispositif Top Tether jusqu'à ce que l'indicateur devienne vert. La sangle Top Tether doit passer au-dessus du dossier du siège du véhicule, mais jamais au-dessus de l'appuie-tête. Le cas échéant, soulever ou retirer l'appuie-tête du siège.

📖 **REMARQUES** : avant l'utilisation, vérifier que les connecteurs ISOFIX sont correctement

accrochés des deux côtés : en tirant le siège-auto, ils ne doivent pas se décrocher.

INSTALLATION DANS LE SENS DE LA MARCHÉ (Enfants entre 76 et 105 cm, ISOFIX + Top Tether + harnais)

AVERTISSEMENT ! L'utilisation du siège-auto dans le sens opposé à celui de la marche est obligatoire pour les enfants jusqu'à 15 mois et 75 cm. L'installation dans le sens opposé à celui de la marche reste la position la plus sûre, même une fois que cette limite est dépassée. Par conséquent, il est conseillé d'utiliser le siège-auto tourné vers l'arrière le plus longtemps possible.

2a. Appuyez sur le bouton de rotation et positionnez le siège-auto le sens de la marche. Veillez à ce qu'il soit correctement bloqué.

INSTALLATION DANS LE VÉHICULE

ATTENTION: Avant de démarrer la voiture, faites pivoter le siège-auto dans les deux sens pour vérifier que le mécanisme de rotation est bloqué.

Suivre la même procédure **(1b)** pour fixer les connecteurs ISOFIX.

Fixer le dispositif Top Tether au point d'ancrage spécifique, indiqué par le symbole:



2b. Tendre la sangle du dispositif Top Tether jusqu'à ce que l'indicateur devienne vert. La sangle Top Tether doit passer au-dessus du dossier du siège du véhicule, mais jamais au-dessus de l'appuie-tête. Le cas échéant, soulever ou retirer l'appuie-tête du siège.

🔑 **REMARQUES :** avant l'utilisation, vérifier que les connecteurs ISOFIX sont correctement accrochés des deux côtés : en tirant le siège-auto, ils ne doivent pas se décrocher.

RETIRER LE SIÈGE-AUTO DU VÉHICULE

2c. Desserrer la sangle du Top Tether pour réduire la tension de fixation. Décrocher le mousqueton d'ancrage de la sangle. Faire glisser le bouton (15) pour décrocher les connecteurs du dispositif d'ancrage ISOFIX du véhicule. Retirer le siège-auto du véhicule.

INSTALLATION DANS LE SENS DE LA MARCHÉ (Enfants entre 100 et 150 cm, Ceinture de sécurité à 3 points ou ISOFIX + ceinture de sécurité à 3 points)

Installation avec ancrage ISOFIX + Ceinture de sécurité à 3 points – suivre l'installation « 1b » pour le système d'ancrage ISOFIX sans utiliser la ceinture Top Tether. Appuyez sur le bouton de rotation et positionnez le siège-auto le sens de la marche. Veillez à ce qu'il soit correctement bloqué.

Il est conseillé d'utiliser la ceinture à 5 points aussi longtemps que possible. Lorsque l'enfant grandit et atteint une hauteur de 100 cm, le siège-auto doit être transformé pour l'utilisation avec des enfants d'une hauteur comprise entre 100 et 150 cm. Dans cette configuration, il est impératif de retirer la ceinture à 5 points (harnais) fournie de série avec le siège-auto.

UTILISATION DU HARNAIS, ceinture de sécurité à 5 points (40-105 cm)

3a. Desserrez le harnais: appuyez sur le bouton de réglage (9) et saisissez en même temps les bretelles (sangles pectorales "A") sur la partie inférieure, sous le rembourrage de protection pectorale et tirez-les vers l'avant pour les desserrer.

IMPORTANT: Ne tirez pas sur les bretelles en saisissant le rembourrage de protection pectorale.

UTILISATION

Appuyer sur le bouton rouge (B) sur la boucle centrale (4) pour décrocher les bretelles et les positionner à côté du siège-auto. Positionner l'enfant dans le siège-auto.

3b. Faire glisser les bretelles par-dessus les épaules de l'enfant et unir les deux extrémités/languettes des bretelles (19), formant un seul connecteur. Introduire le connecteur dans la boucle centrale jusqu'à entendre un déclic. Veillez à ce que les bretelles ne soient pas emmêlées. Veillez à ce qu'elles soient également positionnées juste au-dessus des épaules de l'enfant et qu'il y ait un espace de 1 cm (pour plus de détails, voir le point 1 « Régler l'appuie-tête »).

Serrer le harnais: Tirez la sangle de réglage du harnais, de manière à le serrer correctement contre le corps de l'enfant. Si le harnais est bien serré, l'espace entre ce dernier et l'enfant ne doit pas dépasser l'épaisseur d'un doigt.

IMPORTANT! Tirez l'extrémité de la sangle de réglage vers l'extérieur, et non vers le haut ou vers le bas.

RÉGLER L'APPUIE-TÊTE

4a. L'appuie-tête peut être réglé à hauteurs différentes. Tirer l'anneau de la sangle de réglage (6) et soulever ou baisser l'appuie-tête dans la bonne position.

(pour de plus amples détails, cf. « Réglage du harnais »). Le réglage de l'appuie-tête ajuste également la hauteur des bretelles. Assurez-vous que les bretelles sont positionnées juste au-dessus des épaules de l'enfant et qu'il y a un espace pour 1 doigt (1 cm).

ATTENTION : Desserrer le harnais avant de procéder au réglage de l'appuie-tête (pour plus de détails cfr. "UTILISATION DU HARNAIS, ceinture de sécurité à 5 points (40-105 cm)").

RETIRER LE HARNAIS (Rangement des ceintures de sécurité)

5a. Relâcher complètement les bretelles, consulter le paragraphe « UTILISATION DU HARNAIS, ceinture de sécurité à 5 points (40-105 cm) ». Tirer la poignée située sur l'appuie-tête. En la maintenant dans cette position, soulever ou baisser l'appuie-tête et le régler en fonction de la taille de l'enfant. Presser le bouton rouge sur la boucle centrale pour décrocher les bretelles.

Décrocher les boutons-pression situés sur les côtés de la housse du dossier et placer les bretelles à l'arrière de la housse. Placer les pointes de la boucle sur les côtés de l'assise, dans la partie inférieure. Placer correctement la housse du dossier et accrocher les boutons-pression. Retirer le rembourrage de protection de la boucle et le conserver en lieu sûr ou le placer derrière la housse du dossier, avec les ceintures pectorales.

Soulever la housse de revêtement de l'assise puis le rembourrage interne en les extrayant du dispositif de réglage du harnais. Faire très attention et tirer délicatement.

UTILISATION

Extraire le groupe de la boucle vers l'intérieur de la boutonnière de la housse et de la boutonnière du rembourrage. Ouvrir ensuite le couvercle du compartiment de rangement et y placer la boucle. Refermer le couvercle. Bien remettre en place le rembourrage interne de l'assise. Remettre correctement en place la housse de l'assise, en adaptant le tissu autour du dispositif de réglage du harnais. Bien remettre en place la housse le long du bord externe du siège-auto (5a-1/5a-8).

UTILISATION AVEC LA CEINTURE À 3 POINTS DU VÉHICULE (100-150 cm)

5b. Placer le siège-auto sur le siège du véhicule, en l'orientant dans le sens de la marche. Faire passer la partie pectorale de la ceinture à 3 points derrière l'appuie-tête du siège-auto et à travers le passant de la ceinture pectorale vert (A) 3e, situé dans le bas de l'appuie-tête, du côté de l'enrouleur.

Installer l'enfant dans le siège-auto. Régler l'appuie-tête à la hauteur appropriée (voir paragraphe "Régler l'appuie-tête").

Tirer la ceinture de sécurité à 3 points du véhicule et, en la faisant passer devant l'enfant, attacher la boucle de la ceinture de sécurité du véhicule et insérer ensuite la pointe dans la boucle (B). Un "click" confirmera le verrouillage.

ATTENTION ! La boucle de la ceinture de sécurité du véhicule ne doit pas être positionnée dans le passant inférieur de passage de la ceinture abdominale.

Introduire la ceinture pectorale et la ceinture abdominale dans le passant inférieure, situé sur le côté, près de la boucle de fixation de la ceinture de sécurité du véhicule (B). Insérer la ceinture abdominale du côté opposé du siège-auto, dans le passant de ceinture abdominale (D).

ATTENTION ! La ceinture abdominale doit passer le plus bas possible au-dessus du bassin de l'enfant.

Introduire la ceinture pectorale dans la boucle du passant de la ceinture, en s'assurant qu'elle n'est pas torsadée (A).

INSTALLATION DU KID PAD

6a. Le KID PAD est un dispositif à installer TOUJOURS sur la ceinture de sécurité diagonale pour assurer une protection adéquate en cas de choc.

Fixer le KID PAD accrochant la bande élastique dans la boucle du passant de la ceinture (fig.6a-1/6a-2). Placer la ceinture diagonale comme indiqué sur la figure (6a-3), refermer le KID PAD sur lui-même (fig. 6a-4).

AVERTISSEMENT! Le KID Pad doit TOUJOURS être utilisé.

INCLINER L'ASSISE DU SIÈGE-AUTO

7a. Si le siège-auto est utilisé dans le sens contraire à la marche, pour des enfants d'une hauteur allant de 40 à 105 cm.

Le siège-auto devrait être complètement incliné avant d'être tourné dans le sens contraire à la marche. Lorsque le siège-auto est utilisé en étant orienté dans le sens contraire à la marche, l'assise ne peut être employée que si elle est inclinée en position 4.

7b. Si le siège-auto est utilisé dans le sens de la marche, pour des enfants d'une hauteur allant de 76 à 150 cm.

7c. Une fois que l'enfant est fixé sur le dispositif, il est possible d'incliner l'assise du siège-auto en pressant le bouton (11) jusqu'à ce que l'on atteigne la position désirée. Lorsque le siège-auto est utilisé en étant orienté dans le sens de la marche, l'assise peut être employée dans les quatre positions.

RETIRER LES PROTECTIONS PECTORALES

8a. Détacher la ceinture de blocage de la protection pectorale de l'anneau métallique à l'intérieur de la bretelle, répéter l'opération pour la deuxième protection pectorale. Retirer les protections pectorales.

UTILISATION DU RÉDUCTEUR POUR LES PREMIERS MOIS

Le réducteur d'assise (19) est conçu pour l'utilisation avec des nouveaux-nés, afin de leur garantir une stabilité et un confort supérieurs et de permettre une position plus couchée, évitant ainsi que leur tête ne tombe en avant.

9a. Le réducteur complet doit être utilisé jusqu'à ce que l'enfant atteigne 60 cm.

METTRE EN PLACE/RETIRER LA HOUSSE

La housse du siège-auto est très facile à retirer. Elle présente 2 points de fixation à l'avant : il suffit de les décrocher et de tirer délicatement la partie avant de la housse.

La housse est fixée sur les côtés au moyen de composants en plastique : il suffit de les tirer délicatement pour retirer la housse.

Pour mettre en place la housse, effectuer la procédure dans l'ordre inverse, en fixant les composants dans les fentes latérales.

NETTOYAGE ET ENTRETIEN

ENTRETIEN ET NETTOYAGE

Il est conseillé de n'utiliser que des housses de revêtement originales, compte tenu qu'elles représentent des éléments fondamentaux pour le bon fonctionnement du dispositif. N'utilisez PAS le siège-auto sans sa housse de revêtement.

NETTOYAGE

La **housse de revêtement** peut être retirée et lavée en machine, avec un nettoyant doux et en utilisant un programme pour vêtements délicats (30 °C).

Suivez les instructions de lavage reportées sur l'étiquette. Les couleurs pourraient s'estomper lors d'un lavage à des températures supérieures à 30° C. Ne pas centrifuger ou placer dans un sèche-linge (car le tissu pourrait se détacher du rembourrage).

Les **pièces en plastique** peuvent être nettoyées avec de l'eau et du savon. N'utilisez pas de détergents agressifs (tels que des solvants).

Le **harnais** peut être retiré et lavé avec du savon et de l'eau tiède.

ATTENTION ! Ne retirez jamais les languettes des boucles des bretelles.

ENTRETIEN ET NETTOYAGE

IMPORTANT : la housse de revêtement est un élément fondamental pour la sécurité de l'enfant. N'utilisez jamais le siège-auto sans sa housse de revêtement et ne la remplacez en aucun cas avec d'autres produits non homologués, afin d'éviter de mettre en danger la sécurité de l'enfant ou de compromettre le bon fonctionnement du dispositif.

Instruction de lavage:

Il est possible de retirer la housse de revêtement, de la laver à 30° C et de l'étendre pour le séchage.



Lavage en machine à l'eau froide



Ne pas utiliser d'eau de Javel



Ne pas nettoyer à sec



Ne pas repasser



Ne pas sécher dans le sèche-linge

GARANTIE CONVENTIONNELLE

Le contenu indiqué ci-dessous entrera en vigueur à partir du 01.01.2005 et substitue à tout titre et entièrement tout message antérieur concernant la garantie Foppa Pedretti S.p.A.

GARANTIE CONVENTIONNELLE

Foppa Pedretti S.p.A. ayant siège à Grumello del Monte (Italie) via Volta 11, garantit directement au consommateur ce produit, neuf de fabrication et sans défauts de matériaux, de projet et de fabrication et qu'il est conforme aux caractéristiques qu'elle déclare.

La présente garantie conventionnelle est valable dans tous les pays membres de l'union européenne, elle n'exclut ni ne limite les droits du consommateur conformément aux normes impératives en vigueur en ce qui concerne le vendeur du Produit.

Pour bénéficier de cette garantie conventionnelle, **le Consommateur devra ramener le Produit défectueux au vendeur**, en lui présentant la preuve de l'achat du produit sur lequel il résulte d'une façon lisible l'adresse du vendeur, la date de l'achat du produit, tampon et signature du vendeur et l'indication du produit même ou dans l'alternative, le ticket de caisse, non modifié sur lequel résultent clairement les mêmes informations.

La garantie conventionnelle a une validité de douze (12) mois à partir de la date de l'achat du produit. Pendant cette période Foppa Pedretti S.p.A. réparera ou substituera, selon son jugement, le produit défectueux. La garantie conventionnelle est accordée à l'acheteur final du produit (consommateur) et n'exclut ni ne limite les droits impératifs du consommateur même, comme prévus par la loi et/ou les droits que le consommateur peut vanter contre le vendeur/revendeur du produit.

EXCLUSIONS DE LA GARANTIE CONVENTIONNELLE.

La garantie conventionnelle exclut les dommages apportés au produit quand les causes sont les suivantes : usage non conforme aux dispositions contenues sur le feuillet d'instructions d'utilisation et montage, chocs et chutes, exposition du produit à l'humidité ou à des conditions thermiques ou ambiants extrêmes ou changement brusque de ces conditions, corrosions, oxydation, modifications ou réparations du produit non autorisées, réparations avec l'utilisation de pièces de rechange non autorisées, usage impropre, mauvais ou manque d'entretien, entretien impropre par rapport à ce qui est indiqué sur le feuillet d'instructions d'utilisation et montage, montage incorrect, accidents, action de nourriture ou de boisson, action de produits chimiques, causes de force majeure.

Dans tous les cas Foppa Pedretti S.p.A. décline toute responsabilité quant aux dommages aux personnes et aux choses divers au produit, quand ces dommages ont pour cause la négligence des dispositions, recommandations et avertissements contenus dans le manuel ou dans l'alternative sur le feuillet d'instructions utilisation et montage qui accompagne chaque Produit destiné au propriétaire utilisateur (comme par exemple dans le cas des lits d'enfant: "Surveillez constamment l'enfant. Contrôler que les draps et les couvertures ne couvrent pas la tête de l'enfant...").

Foppa Pedretti S.p.A. décline en outre toute responsabilité quant aux dommages aux personnes et aux choses quand la rupture de ses produits est causée par la détérioration des composants du Produit sujets à l'usure. Sont considérés comme composants sujets à l'usure tous les composants en matière plastique.

ÍNDICE

	Advertencias	PAG 61
Limitaciones y requisitos para el uso relativos al producto y al asiento		PAG 66
	del automóvil	PAG 66
	Componentes	PAG 67
	Rotación del asiento a 360°	PAG 68
Orientación en dirección opuesta al sentido de la marcha (40-105 cm)		PAG 68
	Instalación en la dirección de la marcha (76-105 cm)	PAG 69
	Retirada de la silla de coche del vehículo	PAG 70
	Instalación en la dirección de la marcha (100-150 cm)	PAG 70
	Uso del arnés (40-105 cm)	PAG 70
	Regular el apoyacabeza	PAG 71
	Retirada del arnés	PAG 71
Uso con cinturón de seguridad de 3 puntos del vehículo (100-150 cm)		PAG 72
	Instalación de L KID PAD	PAG 72
	Reclinar el asiento de la silla de coche	PAG 73
	Quitar las protecciones pectoral	PAG 73
	Uso del adaptador	PAG 73
	Colocar/retirar el revestimiento	PAG 73
	Mantenimiento y limpieza	PAG 74
	Garantía convencional	PAG 75

ADVERTENCIAS

ATENCIÓN:

- Antes de utilizar el dispositivo se recomienda una lectura atenta de las instrucciones de uso, a las que habrá que atenerse estrictamente para conseguir los máximos niveles de seguridad del producto.
- Conserve las instrucciones de uso con cuidado para futuras referencias. Las instrucciones de uso pueden guardarse en el correspondiente compartimiento de la silla de coche durante el periodo de uso.
- La inobservancia de las instrucciones de instalación de la silla de coche podría causar riesgos a su niño.
- No utilice la silla de coche en el asiento del copiloto si el airbag frontal está activado, ya que puede ser peligroso. Dicho riesgo no se aplica a los denominados airbags laterales.
- ¡ADVERTENCIA! Desactive el airbag del pasajero si el niño se encuentra en el asiento delantero en sentido contrario a la marcha.
- Esta silla de coche está homologada según el reglamento ECE R129/03 para el transporte de niños con una altura comprendida entre 40 y 150 cm, puede instalarse:
 - En la dirección opuesta al sentido de la marcha (niños con una altura de 40 a 105 cm), con anclaje ISOFIX + Top Tether.
 - En la dirección del sentido de la marcha (niños con una altura de 76 a 105 cm), con anclaje ISOFIX + Top Tether.
 - En la dirección del sentido de la marcha (niños con altura de 100 a 150 cm), con anclaje ISOFIX + cinturón de seguridad de 3 puntos del vehículo o solo cinturón de 3 puntos del vehículo.
- ¡ADVERTENCIA! No instale la silla de auto en la dirección de marcha mientras el niño no haya cumplido los 15 meses de edad. La silla de auto puede instalarse en la dirección de marcha a partir de 76 cm.
- ADVERTENCIA: Este es un sistema avanzado de retención infantil "i-Size". Está homologado, conforme a la normativa n.º 129, para ser utilizado en asientos de vehículos "compatibles con los sistemas i-Size", según lo indica el fabricante del vehículo en el correspondiente manual de usuario. En caso de duda, consulta con el fabricante del sistema de retención o con el vendedor.
- ADVERTENCIA: Este es un sistema avanzado de retención infantil clasificado como elevador i-Size. Está homologado, conforme a la normativa n.º 129, para ser utilizado en asientos de vehículos "compatibles con los sistemas i-Size", según lo indica el fabricante del vehículo en el manual de usuario. En caso de duda, consulta con el fabricante del sistema de retención o con el vendedor.

ADVERTENCIAS

- **ADVERTENCIA:** NUNCA deje al niño sin vigilancia: usted es el responsable de su seguridad.
- **ADVERTENCIA:** La instalación debe ser realizada por una persona adulta.
- **ADVERTENCIA:** Es importante instalar correctamente la sillita de coche para garantizar la seguridad de su hijo. Una instalación incorrecta puede poner en peligro la seguridad del niño.
- **ADVERTENCIA:** Asegúrese siempre de que las personas que usen el producto, aunque sea de vez en cuando (por ejemplo los abuelos), hayan leído las instrucciones de uso o hayan recibido explicaciones sobre el montaje y el uso correctos del producto por parte de una persona que haya leído las instrucciones.
- **ADVERTENCIA:** Tenga siempre este manual a disposición, conservándolo junto al producto.
- **ADVERTENCIA:** Si tuviera dudas sobre la instalación y el uso correcto de la sillita, póngase en contacto con el fabricante del dispositivo de sujeción para niños.

ANTES DE EMPEZAR

- **ADVERTENCIA:** No instale la sillita para coche en asientos dirigidos hacia la parte trasera del vehículo o en asientos orientados lateralmente.
- **ADVERTENCIA:** Antes de instalar la sillita, compruebe que el asiento del pasajero utilizado tenga el respaldo bloqueado en posición vertical.
- **ADVERTENCIA:** No use la sillita en casa como si fuera una silla normal. Ha sido diseñada para ser utilizada en el coche.
- **ADVERTENCIA:** Asegúrese de que los equipajes u otros objetos que potencialmente puedan producir contusiones o heridas al pasajero de la sillita de producirse impacto, estén bien fijados.

CUANDO UTILICE LA SILLITA

- **ADVERTENCIA:** Los elementos rígidos y las piezas de material plástico del dispositivo de sujeción para niños deben colocarse e instalarse de tal manera que, en condiciones de uso normal, no puedan bloquearse debajo de un asiento móvil o en la puerta del vehículo.
- **ADVERTENCIA:** Utilice el dispositivo de bloqueo de la apertura de las puertas desde el interior, si el vehículo dispone del mismo. Es ideal para impedir al niño abrir la puerta.
- **ADVERTENCIA:** Cuando realice un largo viaje, haga varias paradas para que el niño pueda relajarse y airearse.
- **ADVERTENCIA:** No deje al niño sin vigilancia en un dispositivo de sujeción para niños.

ADVERTENCIAS

- **ADVERTENCIA:** La sillita para coche siempre se debe fijar en el asiento del vehículo, aunque no se utilice.
- **ADVERTENCIA:** Después del montaje, asegúrese de que la sillita esté bien fijada en el asiento del coche y de que no oscile. Si el cinturón del vehículo se ha aflojado, vuelva a colocar e instalar la sillita.
- **ADVERTENCIA:** No utilice el dispositivo de sujeción para niños sin la funda.
- **ADVERTENCIA:** No sustituya la funda con una funda diferente a la aconsejada por el fabricante, ya que influye directamente en el funcionamiento del dispositivo de sujeción.
- **IMPORTANTE:** Durante largos viajes, realice pausas con intervalos de tiempo regulares y compruebe que la sillita esté instalada de manera correcta y que los cinturones no se hayan aflojado.
- **ADVERTENCIA:** En caso de emergencia, es importante desenganchar la hebilla rápidamente para dejar libre al niño. La hebilla es de apertura fácil y nunca debe taparse. Enseñe al niño que no debe jugar con la hebilla.
- **ADVERTENCIA:** No coloque debajo de la sillita, entre ella y el asiento, tejidos (por ejemplo una toalla o un cojín) ya que en caso de accidente podría influir en la seguridad del producto.
- **ADVERTENCIA:** En invierno, no ponga al niño en la sillita con ropa demasiado voluminosa. La ropa demasiado voluminosa puede influir en la regulación incorrecta del cinturón de seguridad. De producirse un accidente, el cinturón de seguridad podría no sujetar correctamente al niño.
- **ADVERTENCIA:** Los componentes metálicos y de plástico se sobrecalientan si se someten a temperaturas elevadas y, por tanto, se aconseja cubrir la silla de coche si se deja el coche aparcado al sol.
- **ADVERTENCIA:** Asegúrese de que los objetos móviles, como el equipaje o libros en el interior del vehículo, estén bien fijados. Pueden provocar lesiones y heridas si se produjera un accidente
- **ADVERTENCIA:** No coloque el equipaje en la bandeja trasera sin asegurarlo: en caso de accidente, podría causar graves daños a los pasajeros.
- **ADVERTENCIA:** Asegurase que todos los dispositivos de bloqueo estén correctamente enganchados antes del uso.
- **ADVERTENCIA:** No utilizar piezas de repuesto o accesorios no suministrados o aprobados por el fabricante, dado que podrían hacer que el producto sea poco seguro.
- Como consecuencia de un accidente, la silla podría dejar de cumplir con los requisitos de seguridad debido a los daños sufridos, aunque no sean inmediatamente visibles y,

ADVERTENCIAS

- por tanto, se recomienda cambiarla. El fabricante es el único que puede garantizar la conformidad con los requisitos de seguridad, siempre que se trate de un producto original.
- No manipule el producto para evitar que la seguridad general del dispositivo se pueda ver afectada.
 - Se recomienda no quitar los logotipos/las etiquetas del producto para evitar que se dañe el revestimiento.
 - Utilice la silla de coche incluso en caso de trayectos cortos, ya que es durante este tipo de viajes cuando se producen la mayoría de los accidentes.
 - Antes de comprar el producto, compruebe que la silla sea compatible con su coche.
 - Se aconseja hacer descansos durante los viajes largos para que el niño pueda descansar un poco.
 - Dé un buen ejemplo en primera persona y póngase siempre el cinturón de seguridad.
 - Pídale al niño que no juegue nunca con la hebilla del arnés..

CINTURÓN DE SEGURIDAD

- **ADVERTENCIA:** No use NUNCA puntos de anclaje diferentes de los descritos en las instrucciones.
- **ADVERTENCIA:** Asegúrese de que el arnés de la sillita para coche esté correctamente regulado para su hijo. El arnés debe estar bien ajustado: el espacio entre el cinturón y el pecho del niño no debe ser superior al grosor de dos dedos. El cinturón abdominal del arnés debe estar en la posición más baja posible para sujetar de manera adecuada la cadera del niño.
- **ADVERTENCIA:** Asegúrese de que todos los pasajeros se pongan los cinturones de seguridad; en caso de accidente, una persona sin cinturón de seguridad podría golpearse contra la sillita debido al impacto.
- **ADVERTENCIA:** No use un sistema de paso de cinturones diferente del indicado en el manual.
- **ADVERTENCIA:** El niño debe estar bien asegurado cuando se acomode en la sillita, aunque se trate de viajes cortos.

EXPOSICIÓN A LA LUZ SOLAR / DÍAS DE CALOR

- **ADVERTENCIA:** No deje NUNCA al niño en la sillita, mientras el coche esté aparcado, especialmente si está expuesto a la luz directa del sol o en un día de mucho calor.
- **ADVERTENCIA:** No deje NUNCA la sillita de coche bajo el sol durante horas, ya que esto podría ser peligroso para su hijo. Las partes de metal y las partes de plástico podrían calentarse. El tejido podría descolorarse. Cubra con una tela la sillita si el coche está aparcado a pleno sol.

ADVERTENCIAS

SILLITAS DE SEGUNDA MANO o SILLITAS ESTROPEADAS

- **ADVERTENCIA:** No compre NUNCA una sillita para el coche de segunda mano. Podría tener daños o roturas por dentro que no se ven.
- **MPORTANTE:** La garantía del fabricante está dirigida exclusivamente al primer usuario del producto y asociada al propietario de la primera adquisición.
- **ADVERTENCIA:** Su la sillita para coche o los cinturones de seguridad del vehículo presentan daños o señales de desgaste por el uso, deben ser sustituidos.
- **ADVERTENCIA:** Hay que sustituir la sillita para coche si ha sufrido un esfuerzo violento debido a un accidente que podría haber provocado una rotura interna imperceptible a la vista, o en caso de desgaste.
- La empresa FOPPAPEDRETTI declina toda responsabilidad por el uso indebido del producto y por cualquier uso diferente a estas instrucciones.

AVISO IMPORTANTE

Desde 40 cm hasta 105 cm (i-Size ISOFIX Universal)

- Este es un sistema avanzado de retención infantil "i-Size". Homologado conforme al reglamento N.º 129/03, para ser utilizado dentro de vehículos en asientos "compatibles con los sistemas i-Size", según lo indique el fabricante del vehículo en el manual del mismo. "Clock i-Size" puede instalarse en todos los asientos del automóvil homologados i-Size y en todos los asientos del automóvil homologados ISOFIX. En caso de duda, consulta con el fabricante del sistema de retención o con el vendedor.
- Desde 40 cm hasta 105 cm, la instalación debe hacerse en asientos provistos de Sistema Isofix y Top Tether.

Desde 100 cm hasta 150 cm (i-Size booster seat)

- Este es un sistema avanzado de retención infantil clasificado como elevador "i-Size". Homologado conforme al reglamento N.º 129/03, para ser utilizado dentro de vehículos en asientos "compatibles con los sistemas i-Size", según lo indique el fabricante del vehículo en el manual del mismo. "Clock i-Size" puede instalarse en todos los asientos del automóvil homologados i-Size y en todos los asientos del automóvil homologados UNIVERSAL, siempre que no interfiera con los elementos internos del automóvil. En caso de duda, consulta con el fabricante del sistema de retención o con el vendedor.
- !ADVERTENCIA! NO utilice el Top Tether desde los 100 hasta los 150 cm.**

ADVERTENCIAS

- Si el automóvil no incorpora el anclaje Isofix, "Clock i-Size" (en la configuración 100-150 cm), puede instalarse en la dirección de marcha con el cinturón de 3 puntos aprobado conforme al Reglamento UN/ECE N.º 16 o equivalente.
- ¡ADVERTENCIA! Cuando utilice el cinturón de tres puntos del vehículo, asegúrese de que el segmento abdominal quede apoyado correctamente sobre la pelvis del niño.

LIMITACIONES Y REQUISITOS PARA EL USO RELATIVOS AL PRODUCTO Y AL ASIENTO DEL AUTOMÓVIL

¡ADVERTENCIA! Respetar estrictamente las siguientes limitaciones:

- Esta silla de auto puede ser instalada tanto en el sentido de marcha del vehículo como en el sentido contrario.
- La silla de auto puede instalarse en posición contraria a la dirección de la marcha cuando la altura del niño está comprendida entre 40 cm y 105 cm. La silla de auto puede instalarse en la dirección de marcha a partir de 76 cm.
- ¡IMPORTANTE! No instale la silla de auto en la dirección de marcha mientras el niño no haya cumplido los 15 meses de edad.
- ¡ADVERTENCIA! Desactive el airbag del pasajero si el niño se encuentra en el asiento delantero en sentido contrario a la marcha.

COMPONENTES

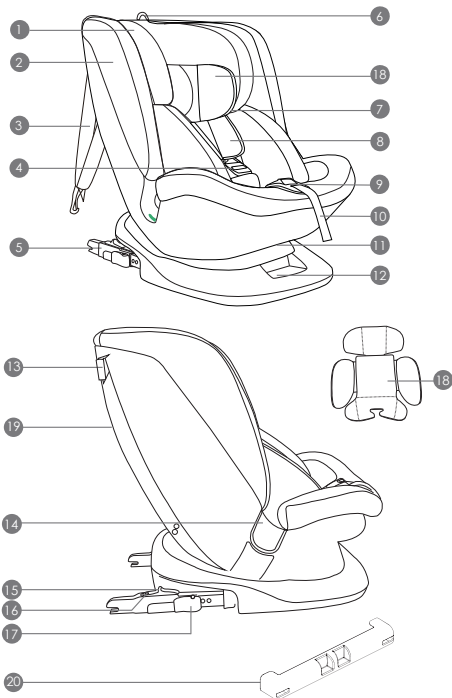

- | | | | |
|-----|------------------------------------|-----|-------------------------------------|
| 1. | Apoyacabezas | 12. | Palanca de rotación de asiento |
| 2. | Sistema de protección lateral | 13. | Ranura de guía de correa Top Tether |
| 3. | Top Tether | 14. | Guía para el cinturón abdominal |
| 4. | Hebilla | 15. | Botón de desenganche ISOFIX |
| 5. | Conectores ISOFIX | 16. | Indicador ISOFIX |
| 6. | Asa de regulación del apoyacabezas | 17. | Palanca de regulación ISOFIX |
| 7. | Guía para el cinturón pectoral | 18. | Reductor |
| 8. | Cinturón de seguridad de 5 puntos | 19. | Compartimento |
| 9. | Botón de regulación de tirantes | 20. | Protección conectores ISOFIX |
| 10. | Correa de regulación de tirantes | | |
| 11. | Palanca para regular el asiento | | |

INSTALACIÓN EN EL VEHÍCULO

ROTACIÓN DEL ASIENTO A 360°

1a. La rotación completa simplifica la colocación de la silla en el sentido de la marcha o en el sentido contrario al de la marcha y facilita la operación de colocar o quitar al niño de la silla de coche. Pulse el botón de rotación (12) y rote el asiento hacia la puerta del coche para colocar fácilmente al niño en la silla de coche. Para asegurar al niño, consulte el apartado "Regulación del arnés".

Gire el asiento en el sentido de la marcha o en el sentido opuesto a la dirección de la marcha, un clic indicará que el bloqueo del asiento se ha realizado correctamente.

ATENCIÓN: Antes de iniciar el viaje, asegúrese de que la silla esté bloqueada en el sentido de la marcha o en sentido contrario al de la marcha intentando girar la silla sin pulsar el botón de desbloqueo de la rotación.

ORIENTACIÓN EN DIRECCIÓN OPUESTA AL SENTIDO DE LA MARCHA (Niños entre 40 y 105 cm, ISOFIX + Top Tether + arnés)

¡ADVERTENCIA! La instalación en sentido contrario a la dirección de marcha es obligatoria hasta que el niño cumple los 15 meses de edad. La instalación en sentido contrario a la dirección de la marcha sigue siendo la más segura incluso pasado este límite. Por ello, se recomienda utilizar la silla de coche a contramarcha durante el mayor tiempo posible.



NO instalar la silla de coche en el asiento de copiloto con el airbag activado: esto podría causar LESIONES GRAVES, E INCLUSO LETALES.

Asegurese de que la sillita para coche este completamente reclinada antes de girarla en sentido contrario a la marcha.

Si su coche no dispone de serie de guías para los conectores ISOFIX, introducir las guías suministradas con la silla de coche con la cavidad orientada hacia arriba en los dos puntos de anclaje ISOFIX del vehículo (fig. 1b).

🔗 **NOTA:** los puntos de anclaje ISOFIX se encuentran entre la silla y el respaldo del asiento del vehículo.

1a. Pulse el botón de rotación (12) y coloque la silla en el sentido contrario al de la marcha. Asegúrese de que el bloqueo se ha realizado correctamente.

ATENCIÓN: Antes de poner en movimiento el vehículo, gire la silla en ambas direcciones para comprobar que el mecanismo de rotación esté bloqueado.

INSTALACIÓN EN EL VEHÍCULO

1b. Tire hacia el exterior de la palanca "A" (16) y mientras la mantiene así, extienda completamente el conector ISOFIX "B" (5), hasta el final de carrera. Suelte la palanca y asegúrese del bloqueo del conector ISOFIX en la posición extendida. Repita la operación en ambos conectores de la silla de coche. Abra el compartimento (19) del lado posterior y extraiga completamente la correa Top Tether. Vuelva a cerrar el compartimento.

Introduzca los dos conectores ISOFIX en las correspondientes guías y empuje para enganchar los dos conectores en los ganchos ISOFIX del vehículo. Un clic le indicará que el enganche se ha realizado correctamente. Compruebe que los indicadores de enganche ISOFIX estén de color verde a ambos lados. Empujar la silla de coche contra el asiento, asegurarse de que los dos conectores ISOFIX se encuentren en la misma posición. Menear la silla de coche para asegurarse de que está firmemente enganchada y volver a comprobar que los botones de seguridad ISOFIX estén de color verde.

1c. Introduzca la correa Top Tether en una de las ranuras guías (13) en correspondencia de los hombros. Enganche la correa Top Tether al punto de anclaje correspondiente del vehículo, señalado por el símbolo:



Tense la correa del dispositivo Top Tether hasta que el indicador cambie al color verde. La correa Top Tether debe pasar por encima del respaldo del asiento del vehículo, no debe nunca pasar por encima del apoyacabezas. Si fuera necesario levante o retire el apoyacabezas del asiento.

🔗 NOTAS: antes de usar, compruebe que los conectores ISOFIX estén correctamente enganchados en ambos lados, al tirar de la silla de coche no deben desprenderse.

INSTALACIÓN EN LA DIRECCIÓN DE LA MARCHA (Niños entre 76 y 105 cm, ISOFIX + Top Tether + arnés)

¡ADVERTENCIA! El uso de la silla de coche en sentido contrario a la dirección de la marcha es obligatorio para niños de hasta 15 meses y 75 cm de altura. La instalación en sentido contrario a la dirección de la marcha sigue siendo la más segura incluso pasado este límite. Por ello, se recomienda utilizar la silla de coche a contramarcha durante el mayor tiempo posible.

2a. Pulse el botón de rotación y coloque la silla en la dirección del sentido de la marcha. Asegúrese de que el bloqueo se ha realizado correctamente.

ATENCIÓN: Antes de poner en movimiento el vehículo, gire la silla en ambas direcciones para comprobar que el mecanismo de rotación esté bloqueado.

Seguir el mismo procedimiento (**1b**) para enganchar los conectores ISOFIX.

INSTALACIÓN EN EL VEHÍCULO

Enganche la correa Top Tether al punto de anclaje adecuado, señalado por el símbolo:



2b. Tense la correa del dispositivo Top Tether hasta que el indicador cambie al color verde. La correa Top Tether debe pasar por encima del respaldo del asiento del vehículo, no debe nunca pasar por encima del apoyacabezas. Si fuera necesario levante o retire el apoyacabezas del asiento.

🔗 NOTAS: antes de usar, compruebe que los conectores ISOFIX estén correctamente enganchados en ambos lados, al tirar de la silla de coche no deben desprenderse.

RETIRADA DE LA SILLA DE COCHE DEL VEHÍCULO

2c. Afloje la correa del Top Tether para reducir la tensión de fijación. Desenganche el mosquetón de anclaje de la correa. Deslice el botón (15) para liberar los conectores del dispositivo de anclaje ISOFIX del vehículo. Retire la silla de coche del vehículo.

INSTALACIÓN EN LA DIRECCIÓN DE LA MARCHA (Niños entre 100 y 150 cm, Cinturón de seguridad de 3 puntos o ISOFIX + cinturón de seguridad de 3 puntos)

Instalación con anclaje ISOFIX + Cinturón de seguridad de 3 puntos: siga la instalación «1b» para el sistema de anclaje ISOFIX sin utilizar la correa Top Tether. Pulse el botón de rotación y coloque la silla en la dirección del sentido de la marcha. Asegúrese de que el bloqueo se ha realizado correctamente.

Se aconseja usar el cinturón de 5 puntos durante el mayor tiempo posible. Cuando el niño crece y alcanza una altura de 100 cm, la silla de coche debe convertirse para su uso con niños de entre 100 y 150 cm de altura. En esta configuración, es necesario retirar el cinturón de 5 puntos (arnés) suministrado con la silla de coche.

USO DEL ARNÉS, cinturón de 5 puntos (40-105 cm)

4a. Afloje el arnés: ulse el botón de regulación (9) y, al mismo tiempo, sujete los tirantes (cinturones pectorales "A") por la parte inferior, debajo de los acolchados de las protecciones pectorales y tire de ellos hacia delante para aflojarlos.

IMPORTANTE: no tire de los tirantes si está sujetando los acolchados de protección pectoral.

Pulse el botón rojo (B) de la hebilla central (4) para desenganchar los tirantes y colocarlos al lado de la silla de coche.

4b. Coloque al niño en la silla de coche. Deslice los tirantes sobre los hombros del niño

INSTALACIÓN EN EL VEHÍCULO

y una las dos extremidades/lengüetas de los tirantes (19) formando un único conector. Introduzca el conector en la hebilla central hasta oír un clic. Asegúrese de que los tirantes no estén retorcidos, de que queden justo encima de los hombros del niño y de que haya un espacio equivalente a 1 cm (para más detalles consulte el punto 1 "Regular el apoyacabeza").

Apretar el arnés: Tire de la correa de regulación del arnés para tensarlo correctamente contra el cuerpo del niño. Si el arnés se tensa correctamente, el espacio que debe quedar entre este y el niño ha de ser inferior al espesor de un dedo.

¡IMPORTANTE! Tire de la extremidad de la correa de regulación hacia fuera, no hacia arriba ni hacia abajo.

REGULAR EL APOYACABEZA

4a. Es posible regular el apoyacabezas a alturas diferentes. Tire del anillo de la correa de regulación (6) y levante o baje el apoyacabezas hasta la posición correcta (para más detalles consulte el apartado "Regulación del arnés"). El ajuste del reposacabezas también ajusta la altura de las correas de los hombros. Asegúrese de que las correas de los hombros estén colocadas justo por encima de los hombros del niño y que haya un espacio de 1 dedo (1 cm).

ATENCIÓN: Afloje el arnés antes de proceder con el ajuste del reposacabezas (para más detalles ver "USO DEL ARNÉS, cinturón de 5 puntos (40- 105 cm)").

RETIRADA DEL ARNÉS (Como guardar el arnes de seguridad)

5a. Afloje completamente los tirantes, consulte el apartado «USO DEL ARNÉS, cinturón de 5 puntos (40-105 cm)». Tire del asa del apoyacabezas y, mientras la mantiene así, levante o baje el apoyacabezas ajustándolo en función de la estatura del niño.

Pulse el botón rojo de la hebilla central para desenganchar los tirantes. Desenganche los botones automáticos a los lados de la tela del respaldo, coloque los tirantes en la parte posterior de la tela. Coloque las extremidades de la hebilla a los lados del asiento en la parte inferior. Coloque correctamente la tela del respaldo y enganche los botones automáticos.

Retire el acolchado de protección de la hebilla y consérvelo en un lugar seguro o detrás de la tela del respaldo, con los cinturones pectorales.

Levante la tela de revestimiento del asiento, sáquela del dispositivo de regulación del arnés y levante el acolchado interior tirando de él hacia afuera del dispositivo de regulación del arnés. Tenga cuidado de tirar suavemente. Tire del grupo de la hebilla hacia el interior de la ranura de la tela y de la ranura del acolchado, abra el compartimento y coloque la hebilla. Vuelva a cerrar el compartimento. Vuelva a colocar

USO

correctamente el acolchado interno sobre el asiento. Vuelva a colocar correctamente el revestimiento del asiento, calzando la tela alrededor del dispositivo de regulación del arnés. Vuelva a colocar correctamente el revestimiento a lo largo del borde externo de la silla de coche (5a-1/5a-8).

USO CON CINTURÓN DE SEGURIDAD DE 3 PUNTOS DEL VEHÍCULO (100-150 cm)

5b. Coloque la silla de coche en el asiento del vehículo orientada en el sentido de la marcha. Pase la parte pectoral del cinturón de 3 puntos por detrás del apoyacabezas de la silla de coche y a través de la guía del cinturón pectoral verde (A) 3e, situada en la parte inferior del apoyacabezas, del lado del enrollador.

Colocar al niño en la silla de coche. Regular el apoyacabezas a la altura adecuada (cf. apdo. "Regular el apoyacabeza").

Tirar del cinturón de seguridad de 3 puntos del vehículo y, haciéndolo pasar por delante del niño, enganchar la hebilla del cinturón de seguridad del vehículo introduciendo la punta en la hebilla (B). Un "click" indicará que se ha enganchado correctamente.

¡ATENCIÓN! La hebilla del cinturón de seguridad del vehículo no debe colocarse en la guía inferior del paso del cinturón abdominal.

Introducir el cinturón pectoral y el cinturón abdominal en la guía inferior del lado cercano a la hebilla de enganche del cinturón de seguridad del vehículo (C).

Introducir el cinturón abdominal del lado contrario de la silla de coche en la guía correspondiente (D).

¡ATENCIÓN! El cinturón abdominal debe pasar lo más bajo posible sobre la pelvis del niño.

Introducir el cinturón pectoral en la correspondiente guía, asegurándose de que no esté retorcido (A).

INSTALACIÓN DEL KID PAD

6a. El KID PAD es un dispositivo que debe instalarse SIEMPRE en el cinturón de seguridad diagonal, para asegurar una buena protección en caso de impacto.

Fijar el KID PAD enganchar la banda elástica en la correspondiente guía (fig. 6a-1/6a-2). El cinturón diagonal debe colocarse como se indica en la figura (6a-3), cerrar el KID PAD sobre sí mismo (fig. 6a-4).

¡ADVERTENCIA! El KID PAD debe utilizarse SIEMPRE.

USO

RECLINAR EL ASIENTO DE LA SILLA DE COCHE

7a. Utiliza la silla de coche orientada en sentido contrario a la dirección de la marcha, para niños de 40 a 105 cm.

La silla de coche debería estar completamente reclinada antes de girarse en sentido contrario a la dirección de la marcha. Cuando la silla de coche se utiliza en sentido contrario a la dirección de la marcha se permite el uso del asiento solo en la posición de reclinación 4.

7b. Utiliza la silla de coche orientada en la dirección de la marcha, para niños de 76 a 150 cm.

7c. Una vez que el niño está sujeto en el dispositivo, es posible reclinarse el asiento pulsando el botón (11) hasta alcanzar la posición deseada. Cuando la silla de coche se utiliza orientada en la dirección de la marcha, está permitido utilizarla en las 4 posiciones.

QUITAR LAS PROTECCIONES PECTORAL

8a. Desenganchar la correa de bloqueo de la protección pectoral desde el anillo metálico en el interior del tirante y repetir la operación en la otra protección pectoral. Quitar las protecciones pectoral.

USO DEL ADAPTADOR PRIMEROS MESES

El adaptador del asiento (19) está diseñado para su uso con bebés, para proporcionarles un mayor confort y estabilidad y permitir una posición más reclinada, evitando que la cabeza caiga hacia delante.

9a. El adaptador completo debe utilizarse hasta que el niño alcance los 60 cm.

COLOCAR/RETIRAR EL REVESTIMIENTO

El revestimiento de la silla de coche es muy fácil de retirar. Hay 2 puntos de enganche en la parte frontal: basta con desengancharlos y tirar suavemente de la parte frontal del revestimiento. El revestimiento está enganchado lateralmente mediante componentes de plástico: basta con tirar suavemente para retirar el revestimiento. Para volver a colocar el revestimiento, siga el procedimiento a la inversa, enganchando los componentes a las ranuras laterales.

MANTENIMIENTO Y LIMPIEZA

MANTENIMIENTO Y LIMPIEZA

Se recomienda utilizar solamente revestimientos originales, ya que se trata de componentes que son de fundamental importancia a efectos del correcto funcionamiento del dispositivo. No utilice la silla de coche sin el correspondiente revestimiento.

PULIZIA

El **revestimiento** puede quitarse y lavarse en la lavadora con un detergente delicado y utilizando un programa para prendas delicadas (30 °C). Siga las indicaciones de lavado especificadas en la correspondiente etiqueta. El revestimiento podría perder color si se lava a una temperatura superior a los 30°C. No lo centrifugue y lo meta en la secadora (ya que el tejido podría separarse del acolchado).

Las **partes de plástico** se pueden limpiar con agua y jabón. No utilice detergentes agresivos (como solventes).

El **arnés** puede extraerse y lavarse con jabón y agua templada.

¡ATENCIÓN! No extraiga nunca de los tirantes las lengüetas de las hebillas.

MANTENIMIENTO Y LIMPIEZA

IMPORTANTE: el revestimiento es un elemento fundamental para la seguridad del niño. No utilice nunca la silla sin el revestimiento, ni lo sustituya bajo ningún concepto por otros productos no homologados, para evitar poner en riesgo la seguridad del niño o comprometer el correcto funcionamiento del dispositivo.

Instrucciones de lavado:

El revestimiento se puede quitar, lavar a 30° y dejar secar extendido.



Lavar a máquina
agua fría



No usar
blanqueador



No limpiar
en seco



No secar
en secadora



No planchar

GARANTÍA CONVENCIONAL

El contenido indicado a continuación entra en vigencia a partir del 01.01.2005 y substituye bajo cualquier concepto y totalmente cualquier mensaje anterior con referencia a la garantía prestada por Foppa Pedretti S.p.A.

GARANTÍA CONVENCIONAL

Foppa Pedretti S.p.A. con sede en Grumello del Monte (Italia) Via Volta 11, garantiza directamente al Consumidor que este Producto, nuevo de fábrica, está exento de defectos en los materiales, en el proyecto y en la fabricación y que está fabricado conforme a las características declaradas por la misma.

La presente garantía convencional tiene validez en todos los Países Estados Miembros de la Unión Europea y no excluye ni limita los derechos del Consumidor según los efectos de las normas imperativas de ley con respecto al Vendedor del Producto.

Para hacer uso de la presente garantía convencional **el Consumidor deberá entregar el producto defectuoso al Vendedor**, presentándole la prueba de compra del Producto de la cual resulten de manera legible la dirección del Vendedor, la fecha de compra del Producto con el sello del Vendedor y la indicación del Producto mismo o, como alternativa, el recibo fiscal, no modificado, del cual resulten claramente las mismas informaciones.

La garantía convencional tiene validez por Doce (12) meses a partir de la fecha de compra del Producto. Durante este período Foppa Pedretti S.p.A. reparará o reemplazará, a su discreción, el Producto defectuoso.

La garantía convencional se concede al comprador final del Producto (Consumidor) y no excluye ni limita los derechos imperativos del Consumidor mismo, como resultan previstos por la ley y/o los derechos que el Consumidor puede exhibir contra el Vendedor/Revendedor del Producto.

EXCLUSIONES DE LA GARANTÍA CONVENCIONAL.

La garantía convencional queda excluida por daños ocasionados al Producto debidos a las siguientes causas: uso no conforme a las disposiciones contenidas en la ficha de instrucciones para el uso y el montaje, choques y caídas, exposición del Producto a humedad o condiciones térmicas o ambientales extremas o a cambios repentinos de tales condiciones, corrosión, oxidación, modificaciones o reparaciones no autorizadas del Producto, reparaciones con uso de partes de repuesto no autorizadas, uso impropio, mal o inexistente mantenimiento, mantenimiento impropio con respecto a cuanto indicado en la ficha de instrucciones para el uso y el montaje, montaje incorrecto, accidentes, acciones de comidas o bebidas, acción de productos químicos, causas de fuerza mayor.

En cualquier caso Foppa Pedretti S.p.A. declina toda responsabilidad por daños a personas o a cosas, diversas del Producto, cuando tales daños sean causado por negligencia respecto a las disposiciones/recomendaciones/advertencias contenidas en el manual o, como alternativa, en la "Ficha de instrucciones para el uso y el Montaje" que acompaña cada Producto destinado al propietario/usuario. (meramente como ejemplo, en el caso del Producto Camita: "Vigilar constantemente al bebé. Controlar que la sábana y la manta no cubran la cabeza del bebé...").

Foppa Pedretti S.p.A. declina, además, toda responsabilidad por daños a persone o a cosas cuando la rotura de sus productos sea causada por el deterioro de los componentes del Producto, sujetos a desgaste. Se consideran componentes del Producto sujetos a desgaste todos los componentes de material plástico.

Προειδοποιήσεις	ΣΕΛ. 77
Περιορισμοί και προϋποθέσεις χρήσης σχετικές με το προϊόν και με το καθίσμα του αυτοκινήτου	ΣΕΛ. 82
Εξαρτήματα	ΣΕΛ. 84
Περιστροφή καθίσματος κατά 360°	ΣΕΛ. 85
Στραμμένο στην αντίθετη φορά της κατευθύνσης οδήγησης (40-105 cm)	ΣΕΛ. 85
Τοποθέτηση στη φορά της κατευθύνσης οδήγησης (76-105 cm)	ΣΕΛ. 86
Αφαίρεση του παιδικού καθίσματος αυτοκινήτου από το όχημα	ΣΕΛ. 87
Τοποθέτηση στη φορά της κατευθύνσης οδήγησης (100-150 cm)	ΣΕΛ. 87
Χρήση του συστήματος προσδεση (40-105 cm)	ΣΕΛ. 88
Ρύθμιση του στηρίγματος κεφαλής	ΣΕΛ. 88
Αφαίρεση της ζώνησαφαίρεση της ζώνης	ΣΕΛ. 89
Χρήση με ζώνη ασφαλείας 3 σημείων του οχήματος (100-150 cm)	ΣΕΛ. 89
Εγκατάσταση του KID PAD	ΣΕΛ. 90
Ανάκλιση του καθίσματος του παιδικού καθίσματος αυτοκινήτου	ΣΕΛ. 90
Αφαιρέστε τα προστατευτικά θώρακα	ΣΕΛ. 91
Χρήση του μειωτήρα για τους πρώτους μήνες	ΣΕΛ. 91
Τοποθέτηση/ αφαίρεση του καλύμματος	ΣΕΛ. 91
Συντήρηση και καθαρισμός	ΣΕΛ. 92
Συμβατική εγγύηση	ΣΕΛ. 93

ΠΡΟΣΟΧΗ:

- Πριν από τη χρήση συνιστάται να διαβάσετε προσεκτικά τις παρούσες οδηγίες χρήσης. τις οποίες είναι απαραίτητο να ακολουθήσετε σχολαστικά για να
- διασφαλίσετε το μέγιστο επίπεδο ασφάλειας που παρέχει το προϊόν.
- Φυλάξτε τις οδηγίες χρήσης με προσοχή για κάθε ενδεχόμενη μελλοντική αναφορά. Οι παρούσες οδηγίες χρήσης πρέπει να φυλάσσονται στην ειδική θήκη φύλαξης αντικειμένων του παιδικού καθίσματος αυτοκινήτου κατά τη διάρκεια της περιόδου χρήσης.
- Η μη αυστηρή τήρηση των οδηγιών εγκατάστασης του παιδικού καθίσματος αυτοκινήτου ενδέχεται να επιφέρει κινδύνους στο παιδί σας.
- Μην χρησιμοποιείτε το παιδικό κάθισμα στο μπροστινό κάθισμα του οχήματος εάν υπάρχουν ενεργοποιημένοι μπροστινοί αερόσακοι, καθώς αυτό μπορεί να είναι επικίνδυνο. Ο κίνδυνος αυτός δεν αφορά τους αερόσακους που τοποθετούνται στο πλάι.
- **ΠΡΟΣΟΧΗ!** Απενεργοποιείτε τον αερόσακο του συνοδηγού όταν το παιδί βρίσκεται στο μπροστινό κάθισμα και με κατεύθυνση αντίθετη από την κατεύθυνση κίνησης.
- Αυτό το παιδικό κάθισμα είναι εγκεκριμένο βάσει του κανονισμού ΟΕΕ R129/03 για τη μεταφορά των παιδιών ύψους από 40 εκ. έως 150 εκ. και μπορεί να τοποθετηθεί:
 - Στην αντίθετη φορά της κατεύθυνσης οδήγησης (παιδιά ύψους από 40 εκ. έως 105 εκ.), με σύστημα αγκύρωσης ISOFIX + Top Tether.
 - Στη φορά της κατεύθυνσης οδήγησης (παιδιά ύψους από 76 εκ. έως 105 εκ.), με σύστημα αγκύρωσης ISOFIX + Top Tether.
 - Στη φορά της κατεύθυνσης οδήγησης (παιδιά ύψους από 100 έως 150 εκ.), με σύστημα αγκύρωσης ISOFIX + ζώνη ασφαλείας 3 σημείων του οχήματος ή μόνο με ζώνη ασφαλείας 3 σημείων του οχήματος.
- **ΣΗΜΑΝΤΙΚΟ:** Μην τοποθετείτε το κάθισμα προς την κατεύθυνση πορείας μέχρι το παιδί να είναι άνω των 15 μηνών. Το κάθισμα μπορεί να τοποθετηθεί στην ίδια κατεύθυνση με την πορεία από τα 76 cm.
- **ΠΡΟΕΙΔΟΠΟΙΗΣΗ:** Αυτό είναι ένα προηγμένο σύστημα πρόσδεσης παιδιών «i-Size». Έχει εγκριθεί σύμφωνα με τον Κανονισμό αρ.129 για χρήση σε καθίσματα αυτοκινήτων «συμβατά με συστήματα i-Size», όπως αναφέρεται στο εγχειρίδιο χρήστη αυτοκινήτου από τον κατασκευαστή. Σε περίπτωση αμφιβολιών, απευθυνθείτε στον κατασκευαστή του συστήματος πρόσδεσης παιδιών ή στον προμηθευτή σας.
- **ΠΡΟΕΙΔΟΠΟΙΗΣΗ:** Πρόκειται για ένα προηγμένο σύστημα πρόσδεσης παιδιών ταξινομημένο ως ανύψωση i-Size. Έχει εγκριθεί σύμφωνα με τον Κανονισμό αρ.129 για χρήση σε καθίσματα αυτοκινήτων «συμβατά με συστήματα i-Size», όπως αναφέρεται στο εγχειρίδιο χρήστη αυτοκινήτου από τον κατασκευαστή. Σε περίπτωση

ΠΡΟΕΙΔΟΠΟΙΗΣΕΙΣ

- αμφιβολιών, απευθυνθείτε στον κατασκευαστή του συστήματος πρόσδεσης παιδιών ή στον προμηθευτή σας.
- ΠΡΟΕΙΔΟΠΟΙΗΣΗ: ΜΗΝ αφήνετε ποτέ το μωρό χωρίς επίβλεψη - η ασφάλεια του μωρού σας είναι δικής σας ευθύνη.
 - ΠΡΟΕΙΔΟΠΟΙΗΣΗ: Η εγκατάσταση πρέπει να εκτελείται από ενήλικα.
 - ΠΡΟΕΙΔΟΠΟΙΗΣΗ: Είναι σημαντικό να εγκαταστήσετε σωστά το καρεκλάκι αυτοκινήτου έτσι ώστε να εξασφαλιστεί η ασφάλεια του μωρού σας. Μία λάθος εγκατάσταση μπορεί να θέσει σε κίνδυνο την ασφάλεια του μωρού.
 - ΠΡΟΕΙΔΟΠΟΙΗΣΗ: Να βεβαιώνετε πάντα ότι τα άτομα που χρησιμοποιούν το προϊόν, ακόμα και περιστασιακά (για παράδειγμα ο παππούς και η γιαγιά) ότι έχουν διαβάσει τις οδηγίες χρήσης ή έχουν ενημερωθεί από ένα άτομο που γνωρίζει τις οδηγίες ως προς το σωστό μοντάρισμα και χρήση του προϊόντος.
 - ΠΡΟΕΙΔΟΠΟΙΗΣΗ: Να έχετε πάντα διαθέσιμο αυτό το εγχειρίδιο, φυλάσσοντάς το μαζί με το προϊόν.
 - ΠΡΟΕΙΔΟΠΟΙΗΣΗ: Σε περίπτωση αμφιβολιών που αφορούν την εγκατάσταση και τη σωστή χρήση του μικρού καθίσματος για μωρά, επικοινωνήστε με τον κατασκευαστή της διάταξης συγκράτησης για μωρά.

ΠΡΙΝ ΑΡΧΙΣΕΤΕ

- ΠΡΟΕΙΔΟΠΟΙΗΣΗ: Μην τοποθετείτε το καρεκλάκι αυτοκινήτου σε καθίσματα στραμμένα προς το πίσω μέρος του οχήματος ή καθίσματα προσανατολισμένα πλάγιως.
- ΠΡΟΕΙΔΟΠΟΙΗΣΗ: Πριν εγκαταστήσετε το καρεκλάκι βεβαιωθείτε ότι το επιβατικό κάθισμα που χρησιμοποιείται έχει μπλοκαρισμένη την πλάτη σε όρθια θέση.
- ΠΡΟΕΙΔΟΠΟΙΗΣΗ: Μην χρησιμοποιείτε το καρεκλάκι στο σπίτι ως καρέκλα. Έχει σχεδιαστεί για να χρησιμοποιείται στο αυτοκίνητο.
- ΠΡΟΕΙΔΟΠΟΙΗΣΗ: Βεβαιωθείτε ότι έχουν στερεωθεί καλά οι αποσκευές ή άλλα αντικείμενα που μπορεί να προκαλέσουν μώλωπες ή τραυματισμούς στον επιβάτη του μικρού καθίσματος σε περίπτωση πρόσκρουσης.

ΟΤΑΝ ΧΡΗΣΙΜΟΠΟΙΕΙΤΕ ΤΟ ΚΑΡΕΚΛΑΚΙ

- ΠΡΟΕΙΔΟΠΟΙΗΣΗ: Τα σκληρά στοιχεία και τα πλαστικά μέρη της διάταξης συγκράτησης για μωρά πρέπει να είναι τοποθετημένα και εγκατεστημένα με τρόπο ούτως ώστε σε συνθήκες κανονικής χρήσης να μην μπορούν να μπλοκαριστούν κάτω από το κινητό κάθισμα ή στην πόρτα του οχήματος.
- ΠΡΟΕΙΔΟΠΟΙΗΣΗ: Αν παρέχεται στο όχημα, χρησιμοποιήστε τη διάταξη εμπλοκής των θυρών από το εσωτερικό. Κάτι τέτοιο γίνεται για να αποτρέψει το μωρό από το άνοιγμα της πόρτας.

ΠΡΟΕΙΔΟΠΟΙΗΣΕΙΣ

- ΠΡΟΕΙΔΟΠΟΙΗΣΗ: Κάνετε ένα σύντομο διάλειμμα στη διάρκεια ενός μεγάλου ταξιδιού, έτσι ώστε το μωρό να χαλαρώσει και να πάρει λίγο αέρα.
- ΠΡΟΕΙΔΟΠΟΙΗΣΗ: Μην αφήνετε το μωρό χωρίς επιτήρηση μέσα στη διάταξη συγκράτησης για μωρά.
- ΠΡΟΕΙΔΟΠΟΙΗΣΗ: Το καρεκλάκι αυτοκινήτου πρέπει να είναι πάντα στερεωμένο στο κάθισμα ακόμα και αν δεν χρησιμοποιείται.
- ΠΡΟΕΙΔΟΠΟΙΗΣΗ: Μετά το μοντάρισμα βεβαιωθείτε ότι το καρεκλάκι έχει στερεωθεί σωστά στο κάθισμα και ότι δεν ταλαντεύεται. Αν η ζώνη του οχήματος είναι χαλαρωμένη, επανατοποθετήστε και εγκαταστήστε εκ νέου το καρεκλάκι.
- ΠΡΟΕΙΔΟΠΟΙΗΣΗ: Μη χρησιμοποιείτε τη διάταξη συγκράτησης για μωρά χωρίς τη φόδρα.
- ΠΡΟΕΙΔΟΠΟΙΗΣΗ: Μην αντικαθιστάτε τη φόδρα με φόδρα διαφορετική από εκείνη που συνιστάται από τον κατασκευαστή, εφόσον έχει άμεση επίπτωση στη λειτουργία της διάταξης συγκράτησης.
- ΣΗΜΑΝΤΙΚΟ: Στη διάρκεια των μεγάλων ταξιδιών κάνετε στάσεις σε τακτικά χρονικά διαστήματα και ελέγχετε ότι το καρεκλάκι είναι σωστά εγκατεστημένο και ότι οι ζώνες δεν έχουν χαλαρώσει.
- ΠΡΟΕΙΔΟΠΟΙΗΣΗ: Σε περίπτωση έκτακτης ανάγκης, είναι σημαντικό να ξαγκιστρώσετε την πόρπη γρήγορα για να ελευθερώσετε το μωρό. Η πόρπη επομένως ανοίγει εύκολα και δεν πρέπει να καλύπτεται. Μάθετε στο παιδί σας να μην παίζει με την πόρπη.
- ΠΡΟΕΙΔΟΠΟΙΗΣΗ: Μην τοποθετείτε κάτω από το καρεκλάκι, ανάμεσα στο κάθισμα και το καρεκλάκι υφάσματα (για παράδειγμα πετσέτες ή μαξιλάρια) εφόσον σε περίπτωση ατυχήματος μπορεί να επηρεάσουν την ασφάλεια του προϊόντος.
- ΠΡΟΕΙΔΟΠΟΙΗΣΗ: Το χειμώνα, προσέξτε να μην τοποθετείτε το μωρό στο καρεκλάκι με πάρα πολύ ογκώδη ρούχα.
- Πάρα πολύ ογκώδη ρούχα μπορεί να οδηγήσουν στην εσφαλμένη ρύθμιση των τιραντών. Σε περίπτωση ατυχήματος το μωρό μπορεί να μην συγκρατηθεί σωστά από τις τιράντες. Αν χρειάζεται ζεσάνετε το σαλόνι του αυτοκινήτου ή τοποθετήστε μια κουβέρτα πάνω από τους ιμάντες πρόσδεσης για να ζεσταθεί το μωρό.
- Τα μεταλλικά και πλαστικά εξαρτήματα που εκτίθενται σε υψηλές θερμοκρασίες υπερθερμαίνονται. Συνιστάται επομένως να καλύπτετε το παιδικό κάθισμα αυτοκινήτου όταν το αυτοκίνητο παραμένει σταθμευμένο κάτω από τον ήλιο.
- ΠΡΟΕΙΔΟΠΟΙΗΣΗ: Βεβαιωθείτε ότι έχετε στερεώσει τα αντικείμενα που μπορεί να μετακινηθούν όπως αποσκευές ή βιβλία στο εσωτερικό του οχήματος. Μπορεί να προκαλέσουν ζημιές/τραυματισμό σε περίπτωση ατυχήματος.
- ΠΡΟΕΙΔΟΠΟΙΗΣΗ: Μην τοποθετείτε αποσκευές στην εταζέρα, χωρίς να τις

ΠΡΟΕΙΔΟΠΟΙΗΣΕΙΣ

- στερεώσετε: σε περίπτωση ατυχήματος θα μπορούσαν να προκαλέσουν σοβαρές σωματικές βλάβες στους επιβάτες.
- ΠΡΟΕΙΔΟΠΟΙΗΣΗ: πριν τη χρήση, βεβαιωθείτε ότι όλοι οι μηχανισμοί ασφάλισης είναι σωστά συνδεδεμένοι.
 - ΠΡΟΕΙΔΟΠΟΙΗΣΗ: Μην χρησιμοποιείτε ανταλλακτικά ή αξεσουάρ που δεν παρέχονται ή εγκρίνονται από τον κατασκευαστή, διότι μπορεί να καταστήσουν το προϊόν λιγότερο ασφαλές.
 - Μετά από ατύχημα, το παιδικό κάθισμα θα μπορούσε να παύσει να διαθέτει
 - ΠΡΟΕΙΔΟΠΟΙΗΣΕΙΣ τις προδιαγραφές ασφαλείας λόγω των ζημιών τις οποίες υπέστη, ακόμα και αν δεν είναι αμέσως ορατές. Συνιστάται επομένως η αντικατάστασή του. Μόνο ο κατασκευαστής μπορεί να εγγυηθεί την συμμόρφωση στις προδιαγραφές ασφαλείας, εφόσον το προϊόν είναι αυθεντικό.
 - Μην παραποιείτε το προϊόν, για να μην τίθεται σε κίνδυνο η γενική ασφάλεια..
 - Συνιστάται να μην αφαιρείτε λογότυπα/ετικέτες του προϊόντος, για να μην καταστραφεί το κάλυμμα.
 - Να χρησιμοποιείτε το παιδικό κάθισμα αυτοκινήτου ακόμα και σε σύντομα ταξίδια, επειδή είναι σε αυτές τις περιπτώσεις που παρατηρούνται τα περισσότερα ατυχήματα.
 - Πρωτού να πραγματοποιήσετε την αγορά, βεβαιωθείτε ότι το παιδικό κάθισμα είναι συμβατό με το αυτοκίνητο σας.
 - Κατά τη διάρκεια μακρινών ταξιδιών συνιστάται να κάνετε στάση για να μπορέσει το παιδί να ξεκουραστεί για λίγο.
 - Να δίνετε εσείς πρώτα το καλό παράδειγμα φορώντας πάντα τη ζώνη ασφαλείας.
 - Να συμβουλευέτε το παιδί να μην παίζει ποτέ με την πόρπη του συστήματος πρόσδεσης.

ΖΩΝΗ ΑΣΦΑΛΕΙΑΣ

- ΠΡΟΕΙΔΟΠΟΙΗΣΗ: Μη χρησιμοποιείτε ΠΟΤΕ σημεία αγκύρωσης διαφορετικά από εκείνα που περιγράφονται στις οδηγίες.
- ΠΡΟΕΙΔΟΠΟΙΗΣΗ: Βεβαιωθείτε ότι οι ιμάντες πρόσδεσης του μικρού καθίσματος αυτοκινήτου για μωρά είναι ρυθμισμένοι σωστά για το μωρό σας. Οι ιμάντες πρόσδεσης πρέπει να είναι αρκετά σφιχτοί, ο χώρος μεταξύ των λωρίδων και του στήθους του μωρού δεν πρέπει να είναι ανώτερος από δύο δάχτυλα. Η κοιλιακή ζώνη του ιμάντα πρόσδεσης πρέπει να είναι σε όσο γίνεται περισσότερο χαμηλή θέση για να συγκρατεί κατάλληλα τη λεκάνη του μωρού.
- ΠΡΟΕΙΔΟΠΟΙΗΣΗ: Βεβαιωθείτε ότι όλοι οι επιβάτες φορούν τις ζώνες ασφαλείας, σε περίπτωση ατυχήματος ένα άτομο χωρίς ζώνη ασφαλείας, λόγω της πρόσκρουσης μπορεί να χτυπήσει το καρεκλάκι.

ΠΡΟΕΙΔΟΠΟΙΗΣΕΙΣ

- **ΠΡΟΕΙΔΟΠΟΙΗΣΗ:** Μη χρησιμοποιείτε σύστημα περάσματος ζωνών διαφορετικό από εκείνο που ενδείκνυται στο εγχειρίδιο.
- **ΠΡΟΕΙΔΟΠΟΙΗΣΗ:** Το μωρό πρέπει να είναι πάντα ασφαλισμένο όταν τοποθετείτε στο καρεκλάκι, ακόμα και για σύντομα ταξίδια.

ΕΚΘΕΣΗ ΣΤΟ ΗΛΙΑΚΟ ΦΩΣ / ΗΜΕΡΕΣ ΖΕΣΤΕΣ

- **ΠΡΟΕΙΔΟΠΟΙΗΣΗ:** Μην αφήνετε ΠΟΤΕ το μωρό τοποθετημένο στο καρεκλάκι ενώ το αυτοκίνητο είναι παρκαρισμένο, ιδιαίτερα αν είναι άμεσα εκτεθειμένο στον ήλιο ή στη ζέστη.
- **ΠΡΟΕΙΔΟΠΟΙΗΣΗ:** Μην αφήνετε ΠΟΤΕ το καρεκλάκι αυτοκινήτου εκτεθειμένο στον ήλιο για ώρες εφόσον κάτι τέτοιο μπορεί να καταστεί επικίνδυνο για το μωρό σας. Υπάρχει περίπτωση να θερμανθούν τα μεταλλικά και πλαστικά μέρη. Μπορεί να ξεθωριάσει το ύφασμα. Καλύψτε με ένα κομμάτι πανιού το καρεκλάκι αν το αυτοκίνητο είναι παρκαρισμένο στον ήλιο.

ΚΑΡΕΚΛΑΚΙ ΜΕΤΑΧΕΙΡΙΣΜΕΝΟ ή ΚΑΡΕΚΛΑΚΙΑ ΚΑΤΕΣΤΡΑΜΜΕΝΑ

- **ΠΡΟΕΙΔΟΠΟΙΗΣΗ:** Μην αγοράζετε ΠΟΤΕ μεταχειρισμένο καρεκλάκι. Μπορεί να έχει υποστεί ζημιές ή να έχει εσωτερικά σπασίματα που δεν είναι ορατά.
- **ΣΗΜΑΝΤΙΚΟ:** Η εγγύηση του κατασκευαστή είναι αποκλειστικά για την πρώτη χρήση του προϊόντος και συνδέεται με τον ιδιοκτήτη της πρώτης αγοράς.
- **ΠΡΟΕΙΔΟΠΟΙΗΣΗ:** Θα πρέπει να αντικαταστήσετε το καρεκλάκι αυτοκινήτου, τις ζώνες ασφαλείας του οχήματος αν έχουν υποστεί ζημιά ή έχουν φθαρεί από τη χρήση.
- **ΠΡΟΕΙΔΟΠΟΙΗΣΗ:** Θα πρέπει να αντικαταστήσετε το καρεκλάκι αυτοκινήτου σε περίπτωση που έχει υποστεί βίαιη καταπόνηση λόγω ατυχήματος που μπορεί να έχει προκαλέσει κάποιο μη εμφανές εσωτερικό σπάσιμο ή σε περίπτωση φθοράς.
- Η εταιρεία FORPAPEDRETTI δεν φέρει καμία ευθύνη για τυχόν ακατάλληλη χρήση του προϊόντος και για οποιαδήποτε χρήση παρεκκλίνει από αυτές τις οδηγίες.

ΣΗΜΑΝΤΙΚΗ ΕΙΔΟΠΟΙΗΣΗ

Από τα 40 cm έως τα 105 cm (i-Size ISOFIX Universale)

- Αυτό είναι ένα προηγμένο σύστημα πρόσδεσης παιδιών «i-Size». Διαθέτει έγκριση τύπου σύμφωνα με τον κανονισμό Αρ. 129/03 για χρήση στο εσωτερικό των οχημάτων σε καθίσματα «συμβατά με συστήματα i-Size», όπως υποδεικνύεται από τον κατασκευαστή του οχήματος στο εγχειρίδιο του αυτοκινήτου. “Clock i-Size” μπορεί να εγκατασταθεί σε όλα τα καθίσματα αυτοκινήτου με έγκριση τύπου i-Size και σε όλα τα καθίσματα αυτοκινήτου με έγκριση τύπου ISOFIX. Σε περίπτωση αμφιβολιών, απευθυνθείτε στον

ΠΡΟΕΙΔΟΠΟΙΗΣΕΙΣ

κατασκευαστή του συστήματος πρόσδεσης παιδιών ή στον προμηθευτή σας.

- Από 40 cm έως 105 cm η εγκατάσταση πρέπει να γίνεται σε καθίσματα που διαθέτουν σύστημα Isofix και Top Tetheru

Από 100 cm έως 150 cm (i-Size booster seat)

- Πρόκειται για ένα προηγμένο σύστημα πρόσδεσης παιδιών ταξινομημένο ως ανύψωση «i-Size». Διαθέτει έγκριση τύπου σύμφωνα με τον κανονισμό Αρ. 129/03 για χρήση στο εσωτερικό των οχημάτων σε καθίσματα «συμβατά με συστήματα i-Size», όπως υποδεικνύεται από τον κατασκευαστή του οχήματος στο εγχειρίδιο του αυτοκινήτου. "Clock i-Size" μπορεί να εγκατασταθεί σε όλα τα καθίσματα αυτοκινήτου με έγκριση τύπου i-Size και σε όλα τα καθίσματα αυτοκινήτου με έγκριση τύπου UNIVERSALE με την προϋπόθεση ότι δεν παρεμβάλλεται με τα εσωτερικά στοιχεία του αυτοκινήτου. Σε περίπτωση αμφιβολιών, απευθυνθείτε στον κατασκευαστή του συστήματος πρόσδεσης παιδιών ή στον προμηθευτή σας.

ΠΡΟΕΙΔΟΠΟΙΗΣΗ! ΜΗΝ χρησιμοποιείτε το Top Tether από 100 έως τα 150 cm.

- Αν το αυτοκίνητο δεν διαθέτει σημεία σύνδεσης Isofix, "Clock i-Size" (στη διαμόρφωση 100-150 cm) μπορεί να τοποθετηθεί στην κατεύθυνση κίνησης του αυτοκινήτου με ζώνη ασφαλείας 3 ης μείων, εγκεκριμένη σύμφωνα με τον κανονισμό UN/ECE αρ. 16 ή ισοδύναμο.
- **ΠΡΟΕΙΔΟΠΟΙΗΣΗ!** Όταν χρησιμοποιείται η ζώνη τριών σημείων του οχήματος, να βεβαιώνετε ότι το τμήμα της μέσης ακουμπάει σωστά στη λεκάνη του παιδιού.

ΠΕΡΙΟΡΙΣΜΟΙ ΚΑΙ ΠΡΟΫΠΟΘΕΣΕΙΣ ΧΡΗΣΗΣ ΣΧΕΤΙΚΕΣ ΜΕ ΤΟ ΠΡΟΪΟΝ ΚΑΙ ΜΕ ΤΟ ΚΑΘΙΣΜΑ ΤΟΥ ΑΥΤΟΚΙΝΗΤΟΥ

ΠΡΟΣΟΧΗ! Να τηρείτε σχολαστικά τους παρακάτω περιορισμούς:

- Αυτό το παιδικό κάθισμα μπορεί να τοποθετηθεί αντίθετα με την κατεύθυνση κίνησης του οχήματος ή προς την ίδια κατεύθυνση πορείας του ίδιου.
- Το κάθισμα μπορεί να τοποθετηθεί αντίθετα από την κατεύθυνση πορείας όταν το παιδί έχει ύψος μεταξύ 40 cm και 105 cm. Το κάθισμα μπορεί να τοποθετηθεί στην ίδια κατεύθυνση με την πορεία από τα 76 cm.
- **ΣΗΜΑΝΤΙΚΟ!** Μην τοποθετείτε το κάθισμα προς την κατεύθυνση πορείας μέχρι το παιδί να είναι άνω των 15 μηνών.
- **ΠΡΟΣΟΧΗ!** Απενεργοποιείτε τον αερόσακο του συνοδηγού όταν το παιδί

ΠΡΟΕΙΔΟΠΟΙΗΣΕΙΣ

βρίσκεται στο μπροστινό κάθισμα και με κατεύθυνση αντίθετη από την κατεύθυνση κίνησης .

- Το παιδικό κάθισμα μπορεί να χρησιμοποιηθεί σε όλα τα καθίσματα αυτοκινήτου με έγκριση i-Size (ελέγξτε το βιβλιαράκι οδηγιών του αυτοκινήτου) και στα καθίσματα τωναυτοκινήτων που περιλαμβάνονται στη “Λίστα συμβατότητας οχημάτων” που παρέχεται με το κάθισμα αυτοκινήτου.
- Το κάθισμα του αυτοκινήτου πρέπει να είναι στραμμένο στην κατεύθυνση πορείας. Μη χρησιμοποιείτε ποτέ αυτό το παιδικό κάθισμα σε καθίσματα αυτοκινήτου με κατεύθυνση προς τα πλάγια ή προς το πίσω μέρος του αυτοκινήτου.

ΕΞΑΡΤΗΜΑΤΑ

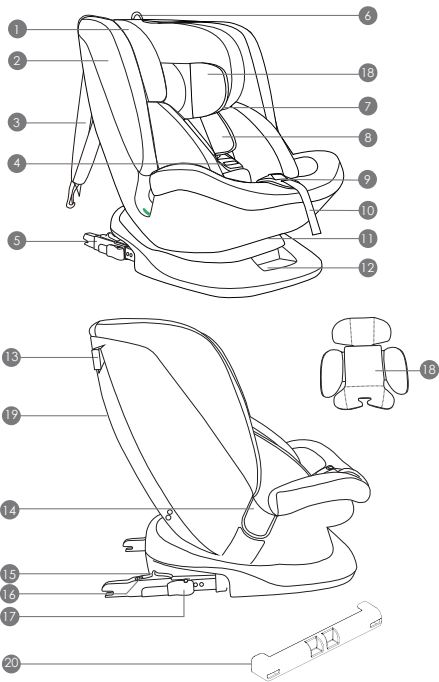

- | | | | |
|-----|--------------------------------------|-----|-----------------------------------|
| 1. | Υποστήριγμα κεφαλής | 11. | Μοχλός ανάκλισης καθίσματος |
| 2. | Πλευρικό σύστημα προστασίας | 12. | Μοχλός περιστροφής του καθίσματος |
| 3. | Top Tether | 13. | Οδηγός ιμάντα Top Tether |
| 4. | Πόρπη | 14. | Οδηγός ιμάντα κοιλιακής χώρας |
| 5. | Υποδοχές ISOFIX | 15. | Πλήκτρο απασφάλισης ISOFIX |
| 6. | Λαβή ρύθμισης υποστηρίγματος κεφαλής | 16. | Δείκτης ISOFIX |
| 7. | Οδηγός ιμάντα στήθους | 17. | Μοχλός ρύθμισης ISOFIX |
| 8. | Ζώνη ασφάλειας 5 σημείων | 18. | Μειωτής |
| 9. | Κουμπί ρύθμισης τιραντών | 19. | Θήκη της εσοχής |
| 10. | Ιμάντας ρύθμισης τιραντών | 20. | Προστατευτικό συνδέσμων Isofix |

ΕΓΚΑΤΑΣΤΑΣΗ ΣΤΟ ΟΧΗΜΑ

ΠΕΡΙΣΤΡΟΦΉ ΚΑΘΊΣΜΑΤΟΣ ΚΑΤΑ 360°

1a. Η περιστροφή 360 μοιρών απλοποιεί την κατεύθυνση της έδρας του καθίσματος προς τη φορά του αυτοκινήτου ή αντίθετα από τη φορά του αυτοκινήτου και διευκολύνει την διαδικασία τοποθέτησης ή αφαίρεσης του παιδιού από το παιδικό κάθισμα αυτοκινήτου. Πατήστε το κουμπί περιστροφής (12) και περιστρέψτε το κάθισμα προς την πόρτα του αυτοκινήτου για να τοποθετήσετε εύκολα το παιδί στο παιδικό κάθισμα αυτοκινήτου. Για να δέσετε με ασφάλεια το παιδί, ανατρέξτε στην ενότητα «ρύθμιση του συστήματος πρόσδεσης». Περιστρέψτε το κάθισμα στη φορά της κατεύθυνσης οδήγησης ή στην αντίθετη φορά και θα ακουστεί ένα κλικ που σημαίνει ότι το κάθισμα έχει ασφαλίσει σωστά.

ΠΡΟΣΟΧΗ: Προτού να ξεκινήσετε το ταξίδι σας, βεβαιωθείτε ότι η έδρα του καθίσματος είναι κλειδωμένη με κατεύθυνση προς τη φορά του αυτοκινήτου ή αντίθετα από τη φορά του αυτοκινήτου δοκιμάζοντας να περιστρέψετε την έδρα χωρίς να πιέσετε το κουμπί ξεκλειδώματος περιστροφής.

ΣΤΡΑΜΜΕΝΟ ΣΤΗΝ ΑΝΤΙΘΕΤΗ ΦΟΡΑ ΤΗΣ ΚΑΤΕΥΘΥΝΣΗΣ ΟΔΗΓΗΣΗΣ (Παιδιά ύψους από 40 έως 105 εκ., ISOFIX + Top Tether + σύστημα πρόσδεσης)

ΠΡΟΣΟΧΗ! Η εγκατάσταση με φορά αντίθετη από την κατεύθυνση πορείας του οχήματος είναι υποχρεωτική έως ότου το παιδί Η τοποθέτηση στην αντίθετη φορά της κατεύθυνσης οδήγησης εξακολουθεί να παρέχει μεγαλύτερη ασφάλεια ακόμα και όταν το παιδί υπερβεί τα όρια ηλικίας, ύψους και βάρους και για το λόγο αυτό συνιστάται να χρησιμοποιείτε το παιδικό κάθισμα αυτοκινήτου στην αντίθετη φορά της κατεύθυνσης οδήγησης όσο το δυνατόν περισσότερο.



ΜΗΝ τοποθετείτε το παιδικό κάθισμα στη θέση του συνοδηγού με ένα ενεργό αερόσακο. Αυτό μπορεί να προκαλέσει ΣΟΒΑΡΟ ΤΡΑΥΜΑΤΙΣΜΟ, ΑΚΟΜΑ ΚΑΙ ΘΑΝΑΤΟ.

Βεβαιωθείτε ότι το παιδικό κάθισμα αυτοκινήτου είναι πλήρως πλαγιασμένο πριν το στρέψετε αντίθετα από την κατεύθυνση πορείας.

Αν το αυτοκίνητό σας δεν διαθέτει υποδοχές για τους οδηγούς με βάση το πρότυπο ISOFIX, τοποθετήστε τους οδηγούς που παρέχονται με το κάθισμα αυτοκινήτου με την εγκοπή στραμμένη προς τα πάνω στα δύο σημεία ασφάλισης ISOFIX του αυτοκινήτου (εικ. 1b).

ΠΡΟΤΑΣΗ: Τα σημεία αγκύρωσης ISOFIX βρίσκονται μεταξύ του καθίσματος και της πλάτης του καθίσματος του οχήματος.

ΕΓΚΑΤΑΣΤΑΣΗ ΣΤΟ ΟΧΗΜΑ

1a. Πιέστε το κουμπί περιστροφής (12) και τοποθετήστε το παιδικό κάθισμα με κατεύθυνση αντίθετα από τη φορά του αυτοκινήτου. Βεβαιωθείτε ότι κλειδώθηκε.

ΠΡΟΣΟΧΗ: Πριν ενεργοποιήσετε το αυτοκίνητο, στρέψτε το παιδικό κάθισμα προς τις δύο κατευθύνσεις, για να βεβαιωθείτε ότι έχει ακινητοποιηθεί ο μηχανισμός περιστροφής.

1b. Τραβήξτε προς τα έξω τον μοχλό «**A**» (16) και διατηρώντας τον τραβηγμένο προεκτείνετε πλήρως τον σύνδεσμο ISOFIX «**B**» (5), μέχρι το τέλος. Αφήστε το μοχλό και βεβαιωθείτε για το κλείδωμα του συνδέσμου ISOFIX στη θέση προέκτασης. Επαναλάβετε και για τους δύο συνδέσμους του παιδικού καθίσματος. Ανοίξτε τη θήκη της εσοχής (19), στην οπίσθια πλευρά και βγάλτε εντελώς τον ιμάντα Top Tether. Κλείστε την πόρτα της θήκης της εσοχής.

Σπρώξτε για να αγκιστρώσετε τις δύο συνδέσεις στα άγκιστρα ISOFIX του οχήματος. Το «κλικ» υποδεικνύει ότι αγκιστρώθηκε σωστά. Βεβαιωθείτε ότι οι ενδείξεις αγκίστρωσης ISOFIX είναι πράσινες και στις δύο πλευρές. Σπρώξτε το παιδικό κάθισμα προς το κάθισμα αυτοκινήτου και βεβαιωθείτε ότι και οι δύο σύνδεσμοι ISOFIX έχουν επιμηκυνθεί μέχρι την ίδια θέση. Κουνήστε το παιδικό κάθισμα αυτοκινήτου για να βεβαιωθείτε ότι έχει στερεωθεί καλά και πάλι ότι τα κουμπιά ασφαλείας ISOFIX είναι πράσινα.

1c. Τραβήξτε τη ζώνη Top Tether και, εάν είναι απαραίτητο, να τεντώστε τον ιμάντα πατώντας το κατάλληλο πλήκτρο ασφάλισης, επεκτείνετε τον ιμάντα έως το επιθυμητό μήκος. Τοποθετήστε τον ιμάντα Top Tether σε μία από τις υποδοχές οδηγούς (13) στο ύψος των ώμων. Κουμπώστε το Top Tether στο ειδικό σημείο αγκύρωσης στο όχημα που επισημαίνεται με το σύμβολο:



Τεντώστε τον ιμάντα Top Tether έως ότου ο δείκτης ανάψει πράσινο. Ο ιμάντας Top Tether πρέπει να περάσει πάνω από την πλάτη του καθίσματος του οχήματος, δεν πρέπει ποτέ να περάσει πάνω από το στήριγμα της κεφαλής. Αν χρειαστεί να ανασηκώσετε ή αφαιρέσετε το στήριγμα της κεφαλής του καθίσματος.

☞ **ΣΗΜΕΙΩΣΗ:** Πριν από τη χρήση ελέγξτε ότι οι σύνδεσμοι ISOFIX είναι συνδεδεμένη σωστά και στις δύο πλευρές, διότι τραβώντας το παιδικό κάθισμα αυτοκινήτου δεν πρέπει να απασφαλιστούν.

ΤΟΠΟΘΕΤΗΣΗ ΣΤΗ ΦΟΡΑ ΤΗΣ ΚΑΤΕΥΘΥΝΣΗΣ ΟΔΗΓΗΣΗΣ (Παιδιά ύψους από 76 έως 105 εκ., ISOFIX + Top Tether + σύστημα πρόσδεσης)

ΠΡΟΕΙΔΟΠΟΙΗΣΗ! Η χρήση του παιδικού καθίσματος στραμμένου στην αντίθετη φορά της κατεύθυνσης οδήγησης είναι υποχρεωτική για τα παιδιά ηλικίας έως 15 μηνών και ύψους έως 75 εκ. Η τοποθέτηση στην αντίθετη φορά της κατεύθυνσης οδήγησης

ΕΓΚΑΤΑΣΤΑΣΗ ΣΤΟ ΟΧΗΜΑ

εξακολουθεί να παρέχει μεγαλύτερη ασφάλεια ακόμα και όταν το παιδί υπερβεί τα όρια ηλικίας, ύψους και βάρους και για το λόγο αυτό συνιστάται να χρησιμοποιείτε το παιδικό κάθισμα αυτοκινήτου στην αντίθετη φορά της κατεύθυνσης οδήγησης όσο το δυνατόν περισσότερο.

2a. Πιέστε το κουμπί περιστροφής και τοποθετήστε το παιδικό κάθισμα με στη φορά της κατεύθυνσης οδήγησης αυτοκινήτου. Βεβαιωθείτε ότι κλειδώθηκε.

🔑 **ΠΡΟΣΟΧΗ:** Πριν ενεργοποιήσετε το αυτοκίνητο, στρέψτε το παιδικό κάθισμα προς τις δύο κατευθύνσεις, για να βεβαιωθείτε ότι έχει ακινητοποιηθεί ο μηχανισμός περιστροφής. Ακολουθήστε την ίδια διαδικασία (**1b**) για να κουμπώσετε τους υποδοχείς ISOFIX. Ασφαλίστε το Top Tether στο κατάλληλο σημείο ασφάλισης που επισημαίνεται με το σύμβολο:



2b. Τεντώστε τον ιμάντα Top Tether έως ότου ο δείκτης ανάψει πράσινο. Ο ιμάντας Top Tether πρέπει να περάσει πάνω από την πλάτη του καθίσματος του οχήματος, δεν πρέπει ποτέ να περάσει πάνω από το στήριγμα της κεφαλής. Αν χρειαστεί να ανασηκώσετε ή αφαιρέσετε το στήριγμα της κεφαλής του καθίσματος.

🔑 **ΣΗΜΕΙΩΣΗ:** Πριν από τη χρήση ελέγξτε ότι οι σύνδεσμοι ISOFIX είναι συνδεδεμένοι σωστά και στις δύο πλευρές, διότι τραβώντας το παιδικό κάθισμα αυτοκινήτου δεν πρέπει να απασφαλιστούν.

ΑΦΑΙΡΕΣΗ ΤΟΥ ΠΑΙΔΙΚΟΥ ΚΑΘΙΣΜΑΤΟΣ ΑΥΤΟΚΙΝΗΤΟΥ ΑΠΟ ΤΟ ΟΧΗΜΑ

2c. Χαλαρώστε τον ιμάντα Top Tether για να μειωθεί η τάση ασφάλισης. Απασφαλίστε το καραμπίνερ πρόσδεσης του ιμάντα. Σύρετε το κουμπί (15) για την απεμπλοκή των συνδέσμων από τη διάταξη ασφάλισης ISOFIX του οχήματος. Αφαιρέστε το παιδικό κάθισμα αυτοκινήτου από το όχημα.

ΤΟΠΟΘΕΤΗΣΗ ΣΤΗ ΦΟΡΑ ΤΗΣ ΚΑΤΕΥΘΥΝΣΗΣ ΟΔΗΓΗΣΗΣ (Παιδιά ύψους από 100 έως 150 εκ., Ζώνη ασφάλειας 3 σημείων ή ISOFIX + ζώνη ασφάλειας 3 σημείων)

Τοποθέτηση με σύστημα αγκύρωσης ISOFIX + Ζώνη ασφαλείας 3 σημείων – ακολουθήστε τη διαδικασία τοποθέτησης “1b” για το σύστημα αγκύρωσης ISOFIX χωρίς τη χρήση του ιμάντα Top Tether. Πιέστε το κουμπί περιστροφής και τοποθετήστε το παιδικό κάθισμα με στη φορά της κατεύθυνσης οδήγησης αυτοκινήτου. Βεβαιωθείτε ότι κλειδώθηκε.

Συνιστάται η χρήση της ζώνης σε 5 σημεία για όσο το δυνατόν περισσότερο. Όταν το παιδί καθώς μεγαλώνει φτάσει σε ύψος τα 100 εκ, το παιδικό κάθισμα αυτοκινήτου

ΕΓΚΑΤΑΣΤΑΣΗ ΣΤΟ ΟΧΗΜΑ

πρέπει να τροποποιηθεί προκειμένου να χρησιμοποιείται για παιδιά ύψους από 100 έως 150 εκ. Σε αυτήν τη διαμόρφωση, είναι απαραίτητη η αφαίρεση της ζώνης 5 σημείων (σύστημα πρόσδεσης) που παρέχεται με το παιδικό κάθισμα αυτοκινήτου.

ΧΡΗΣΗ ΤΟΥ ΣΥΣΤΗΜΑΤΟΣ ΠΡΟΣΔΕΣΗ, ζώνη 5 σημείων (40 -105 εκ)

4a. Χαλαρώστε το σύστημα πρόσδεσης: πιέστε το κουμπί ρύθμισης (9) και ταυτόχρονα κρατήστε καλά τα λουριά (ζώνες θώρακα “Α”) στο κάτω μέρος, κάτω από τις επενδύσεις των προστατευτικών θώρακα και τραβήξτε τα προς τα εμπρός για να τα χαλαρώσετε.

ΣΗΜΑΝΤΙΚΟ: Μην τραβάτε τα λουριά κρατώντας την εσωτερική επένδυση των προστατευτικών θώρακα.

4b. Πατήστε το κόκκινο κουμπί (B) στο κέντρο της πόρπης (4) για να απελευθερώσετε τις τيرانτες και στη συνέχεια τοποθετήστε τις στο πλαϊνό μέρος του παιδικού καθίσματος. Τοποθετήστε το παιδί στο παιδικό κάθισμα αυτοκινήτου. Σύρετε τις τيرانτες πάνω από τους ώμους του παιδιού και ενώστε τα δύο άκρα/ γλωσσίστσες από τις τيرانτες (19) για να σχηματίσετε έναν υποδοχέα. Τοποθετήστε τον υποδοχέα στο κέντρο της πόρπης κλεισίματος μέχρι να ακούσετε το κλικ. Βεβαιωθείτε ότι τα λουριά δεν είναι στριμμένα. Βεβαιωθείτε ότι τα λουριά είναι τοποθετημένα ακριβώς πάνω από τους ώμους του παιδιού και ότι υπάρχει διάστημα 1 εκ (για περισσότερες πληροφορίες βλ. σημείο 1 «ρύθμιση προσκέφαλου»).

Σφίξτε τους ιμάντες του συστήματος πρόσδεσης: Τραβήξτε τη ζώνη ρύθμισης του συστήματος πρόσδεσης, ώστε οι ιμάντες να είναι σωστά τεντωμένοι στο σώμα του παιδιού. Οι ιμάντες είναι σωστά τεντωμένοι εάν ο χώρος ανάμεσα στο σύστημα πρόσδεσης και το παιδί δεν είναι μεγαλύτερος από το πάχος ενός δακτύλου.

ΣΗΜΑΝΤΙΚΟ! Τραβήξτε την άκρη της ζώνης ρύθμισης προς τα έξω, όχι προς τα πάνω ή προς τα κάτω.

ΡΥΘΜΙΣΗ ΤΟΥ ΣΤΗΡΙΓΜΑΤΟΣ ΚΕΦΑΛΗΣ

4a. το στήριγμα κεφαλής μπορεί να ρυθμιστεί σε διαφορετικά ύψη. Τραβήξτε τον δακτύλιο του ιμάντα ρύθμισης (6) και ανασηκώστε ή χαμηλώστε το στήριγμα κεφαλής στη σωστή θέση (για περισσότερες λεπτομέρειες, βλ. «Ρύθμιση του συστήματος πρόσδεσης»). Η ρύθμιση του προσκέφαλου ρυθμίζει επίσης το ύψος των ιμάντων ώμου. Βεβαιωθείτε ότι οι ιμάντες ώμου είναι τοποθετημένοι ακριβώς πάνω από τους ώμους του παιδιού και ότι υπάρχει κενό 1 δάχτυλο (1 cm).

ΠΡΟΣΟΧΗ: Χαλαρώστε τη ζώνη πριν προχωρήσετε στη ρύθμιση του προσκέφαλου (για περισσότερες λεπτομέρειες βλ “ΧΡΗΣΗ ΤΟΥ ΣΥΣΤΗΜΑΤΟΣ ΠΡΟΣΔΕΣΗ, ζώνη 5 σημείων (40 -105 εκ)”).

ΑΦΑΪΡΕΣΗ ΤΗΣ ΖΩΝΗΣ ΑΦΑΪΡΕΣΗ ΤΗΣ ΖΩΝΗΣ (Αποθήκευση ζωνών ασφαλείας)

5a. Χαλαρώστε τελείως τις τσιράντες, βλ. ενότητα “ΧΡΗΣΗ ΤΟΥ ΣΥΣΤΗΜΑΤΟΣ ΠΡΟΣΔΕΣΗ, ζώνη 5 σημείων (40 -105 εκ)”. Τραβήξτε το μοχλό στο στήριγμα της κεφαλής και κρατώντας τον τραβηγμένο ανασηκώστε ή να χαμηλώστε το στήριγμα κεφαλής προσαρμόζοντας το ανάλογα με το ύψος του παιδιού.

Πατήστε το κόκκινο κουμπί στο κέντρο της πόρτης για να απελευθερώσετε τις τσιράντες. Απασφαλίστε τις σούστες στις πλευρές του υφάσματος πλάτης, τοποθετώντας τις τσιράντες στο πίσω μέρος του υφάσματος. Τοποθετήστε τις υποδοχές της πόρτης στις πλευρές του καθίσματος, στο κάτω μέρος. Τοποθετήστε σωστά το ύφασμα πλάτης και κουμπώστε τις σούστες.

Αφαιρέστε την προστατευτική επένδυση της πόρτης και φυλάξτε την σε ασφαλές μέρος ή τοποθετήστε την πίσω από το ύφασμα της πλάτης, με τους ιμάντες ώμου.

Ανασηκώστε το ύφασμα του καθίσματος, βγάζοντάς το προς τα έξω από τη διάταξη ρύθμισης της ζώνης και ανασηκώστε την εσωτερική επένδυση αποσύροντας την από τη διάταξη ρύθμισης της ζώνης, φροντίζοντας να την τραβάτε απαλά.

Αφαιρέστε το σύστημα της πόρτης προς τα μέσα από τη σχισμή του υφάσματος και από τη σχισμή της επένδυσης, ανοίξτε πόρτα της θήκης και προβείτε στην αποθήκευση της πόρτης. Κλείστε πάλι την πόρτα.

Επανατοποθετήστε σωστά την εσωτερική επένδυση στο κάθισμα.

Επανατοποθετήστε σωστά το κάλυμμα του καθίσματος, με τοποθέτηση του υφάσματος γύρω από τη διάταξη ρύθμισης της ζώνης.

Επανατοποθετήστε σωστά το κάλυμμα κατά μήκος της εξωτερικής άκρης του παιδικού καθίσματος αυτοκινήτου (5a-1/5a-8).

ΧΡΗΣΗ ΜΕ ΖΩΝΗ ΑΣΦΑΛΕΙΑΣ 3 ΣΗΜΕΙΩΝ ΤΟΥ ΟΧΗΜΑΤΟΣ (100-150 cm)

5b. Τοποθετήστε το παιδικό κάθισμα του αυτοκινήτου στο κάθισμα του οχήματος που είναι στραμμένο με φορά προς την κατεύθυνση της κίνησης του οχήματος. Περάστε το θωρακικό τμήμα της ζώνης 3 σημείων πίσω από το στήριγμα της κεφαλής του καθίσματος του αυτοκινήτου και μέσω του οδηγού από τον πράσινο ιμάντα θώρακα (Α) που είναι τοποθετημένος στο κάτω μέρος του στηρίγματος της κεφαλής, από την πλευρά του συσπειρωτήρα της ζώνης.

Τοποθετήστε το παιδί στο παιδικό κάθισμα αυτοκινήτου. Ρυθμίστε το προσκέφαλο στο κατάλληλο ύψος (βλ. παρ. “Ρύθμιση του στηρίγματος κεφαλής”).

Τραβήξτε τη ζώνη ασφαλείας 3 σημείων του οχήματος και, αφού την περάσετε μπροστά από το παιδί, κουμπώστε την πόρπη κλεισίματος της ζώνης ασφαλείας του οχήματος και τοποθετήστε το κούμπωμα στην πόρπη κλεισίματος (Β). Θα ακουστεί ένα κλικ που σημαίνει ότι έχει κουμπώσει σωστά.

ΧΡΉΣΗ

ΠΡΟΣΟΧΗ! Η πόρπη της ζώνης ασφαλείας του οχήματος δεν πρέπει να τοποθετηθεί στον κάτω οδηγό της διόδου του ιμάντα της κοιλιάς.

Τοποθετήστε τον ιμάντα του θώρακα και τη ζώνη της κοιλιάς στον κάτω οδηγό από την πλευρά που είναι πιο κοντά στην πόρπη στερέωσης της ζώνης ασφαλείας του οχήματος (C). Τοποθετήστε τη ζώνη κοιλιάς στην αντίθετη πλευρά του παιδικού καθίσματος αυτοκινήτου μέσα στον οδηγό της ζώνης κοιλιάς (D).

ΠΡΟΣΟΧΗ! Η ζώνη της κοιλιάς πρέπει να περάσει όσο το δυνατόν χαμηλότερα πάνω από την λεκάνη του παιδιού σας.

Βάλτε τον ιμάντα στήθους στον κατάλληλο οδηγό της ζώνης, εξασφαλίζοντας ότι δεν έχει συστραφεί (A).

ΕΓΚΑΤΑΣΤΑΣΗ ΤΟΥ KID PAD

6a. Το KID PAD είναι μια διάταξη που πρέπει ΠΑΝΤΑ να τοποθετείται στη διαγώνια ζώνη ασφαλείας προκειμένου να εξασφαλίζεται η σωστή προστασία σε περίπτωση πρόσκρουσης.

Зафиксируйте Το KID PAD, для этого закрепите эластичную στον κατάλληλο οδηγό της ζώνης (εικ. 6a-1/6a-2).

Τοποθετήστε τη διαγώνια ζώνη όπως φαίνεται (εικ.6a-3) και να το κλείσετε με προσοχή (εικ.6a-4).

ΠΡΟΕΙΔΟΠΟΪΣΗ! Το KID PAD πρέπει να χρησιμοποιείται ΠΑΝΤΑ.

ΑΝΑΚΛΙΣΗ ΤΟΥ ΚΑΘΪΣΜΑΤΟΣ ΤΟΥ ΠΑΙΔΙΚΟΥ ΚΑΘΪΣΜΑΤΟΣ ΑΥΤΟΚΙΝΗΤΟΥ

7a. Σε περίπτωση που χρησιμοποιείτε το παιδικό κάθισμα στην αντίθετη φορά της κατεύθυνσης οδήγησης, για παιδιά ύψους από 40 έως 105 εκ.

Το παιδικό κάθισμα θα πρέπει να είναι σε πλήρη ανάκλιση πριν στραφεί στην αντίθετη φορά της κατεύθυνσης οδήγησης. Όταν το παιδικό κάθισμα αυτοκινήτου χρησιμοποιείται στην αντίθετη φορά της κατεύθυνσης οδήγησης επιτρέπεται το κάθισμα να τοποθετείται μόνο στην θέση ανάκλισης 4.

7b. Σε περίπτωση που χρησιμοποιείτε το παιδικό κάθισμα στη φορά της κατεύθυνσης οδήγησης, για παιδιά ύψους από 76 έως 150 εκ.

7c. Εφόσον δέσετε το παιδί στον μηχανισμό συγκράτησης, μπορείτε να ρυθμίσετε την ανάκλιση του καθίσματος του παιδικού καθίσματος αυτοκινήτου πατώντας το κουμπί (11) μέχρι να βρείτε τη θέση που επιθυμείτε. Όταν το παιδικό κάθισμα αυτοκινήτου χρησιμοποιείται στη φορά της κατεύθυνσης οδήγησης επιτρέπεται το κάθισμα να τοποθετείται σε 4 θέσεις.

ΧΡΗΣΗ

ΑΦΑΙΡΕΣΤΕ ΤΑ ΠΡΟΣΤΑΤΕΥΤΙΚΑ ΘΩΡΑΚΑ

8a. Ξεκουμπώστε τη ζώνη ασφάλισης του προστατευτικού θώρακα από το μεταλλικό κρίκο που υπάρχει στην εσωτερική πλευρά του ιμάντα ώμου και επαναλάβετε στο δεύτερο προστατευτικό θώρακα. Αφαιρέστε τα προστατευτικά θώρακα.

ΧΡΗΣΗ ΤΟΥ ΜΕΙΩΤΗΡΑ ΓΙΑ ΤΟΥΣ ΠΡΩΤΟΥΣ ΜΗΝΕΣ

Ο μειωτήρας του καθίσματος (19) έχει σχεδιαστεί για χρήση από τα νεογέννητα, με σκοπό να τους εξασφαλίζει μέγιστη άνεση και σταθερότητα και να ευνοεί μία πιο χαλαρή στάση του σώματος καθώς εμποδίζει το κεφάλι να πέφτει προς τα κάτω.

9a. Ο πλήρως εξοπλισμένος μειωτήρας πρέπει να χρησιμοποιείται μέχρι το παιδί να φτάσει σε ύψος τα 60 εκ.

ΤΟΠΟΘΈΤΗΣΗ/ ΑΦΑΪΡΕΣΗ ΤΟΥ ΚΑΛΪΜΜΑΤΟΣ

Το κάλυμμα του παιδικού καθίσματος αυτοκινήτου αφαιρείται πολύ εύκολα. Υπάρχουν 2 σημεία ασφάλισης στο μπροστινό μέρος: αρκεί να τα ξεκουμπώσετε και να τραβήξετε απαλά το μπροστινό μέρος του καλύμματος.

Το κάλυμμα κουμπώνει στα πλάγια με πλαστικά εξαρτήματα: αρκεί να τα τραβήξετε απαλά για να αφαιρέσετε το κάλυμμα.

Για να τοποθετήσετε το κάλυμμα, ακολουθήστε την αντίθετη διαδικασία και κουμπώστε τα εξαρτήματα στις πλαϊνές υποδοχές.

ΣΥΝΤΗΡΗΣΗ ΚΑΙ ΚΑΘΑΡΙΣΜΟΣ

ΣΥΝΤΗΡΗΣΗ ΚΑΙ ΚΑΘΑΡΙΣΜΟΣ

Συνιστάται να χρησιμοποιείτε μόνο αυθεντικά καλύμματα καθώς πρόκειται για εξαρτήματα που είναι άκρως σημαντικά για την σωστή λειτουργία της διάταξης. Μην χρησιμοποιείτε το παιδικό κάθισμα αυτοκινήτου χωρίς το ειδικό κάλυμμα.

ΚΑΘΑΡΙΣΜΟΣ

Το **κάλυμμα** είναι αποσπώμενο και πλένεται στο πλυντήριο με ήπιο απορρυπαντικό στο πρόγραμμα για ευαίσθητα ρούχα (30 °C). Ακολουθείτε τις ενδείξεις πλύσης που αναγράφονται στην ετικέτα του προϊόντος. Τα χρώματα θα μπορούσαν να ξεθωριάσουν εάν το προϊόν πλένεται σε θερμοκρασίες πάνω από 30 °C. Μην στύβετε και μην στεγνώνετε σε στεγνωτήριο (καθώς το ύφασμα θα μπορούσε να αποσπαστεί από την εσωτερική επένδυση).

Τα **πλαστικά μέρη** μπορούν να καθαρίζονται με νερό και σαπούνι. Μην χρησιμοποιείτε ισχυρά απορρυπαντικά (π.χ. διαλύτες).

Το **σύστημα** πρόσδεσης μπορεί να αφαιρεθεί και να πλυθεί με σαπούνι και χλιαρό νερό. ΠΡΟΣΟΧΗ! Μην αφαιρείτε ποτέ τα γλωσσίδια των πορπών από τα λουριά.

ΣΥΝΤΗΡΗΣΗ ΚΑΙ ΚΑΘΑΡΙΣΜΟΣ

ΣΗΜΑΝΤΙΚΟ: Το κάλυμμα είναι ιδιαίτερα σημαντικό στοιχείο για την ασφάλεια του παιδιού. Μην χρησιμοποιείτε ποτέ το παιδικό κάθισμα χωρίς την επένδυση και μην το αντικαθιστάτε σε καμία περίπτωση με άλλα, μη πιστοποιημένα προϊόντα, για να μην θέσετε σε κίνδυνο την ασφάλεια του παιδιού και να μην υπονομεύσετε τη σωστή λειτουργία του μηχανισμού.

Οδηγίες πλύσης:

Το κάλυμμα μπορεί να αφαιρεθεί, να πλυθεί στους 30°C και να απλωθεί για να στεγνώσει.



Χρησιμοποιήστε το πλυντήριο ρουχών κρύο νερό



Δεν λευκανετε



Οχι στεγνο καθαρισμο



Δεν στεγνωνητρια ξηρο



Δεν σιδερωνετε

ΣΥΜΒΑΤΙΚΗ ΕΓΓΥΗΣΗ

Το περιεχόμενο που υποδεικνύεται στη συνέχεια θα ισχύει από 01.01.2005 και αντικαθιστά σε κάθε περίπτωση και πλήρως οποιοδήποτε προγενέστερο μήνυμα αναφερόμενο στην εγγύηση που παρέχεται από την Forpa Pedretti S.p.A.

ΣΥΜΒΑΤΙΚΗ ΕΓΓΥΗΣΗ

Η Forpa Pedretti S.p.A. με έδρα το Grumello del Monte (Italia) Via Volta 11, εγγυάται άμεσα στον Καταναλωτή ότι αυτό το Προϊόν, νέας κατασκευής, είναι απαλλαγμένο από ελαττώματα στα υλικά, στον σχεδιασμό και στην κατασκευή και συμμορφώνεται με τα χαρακτηριστικά που η ίδια δηλώνει.

Η παρούσα συμβατική εγγύηση ισχύει σε όλα τα κράτη μέλη της Ευρωπαϊκής Ένωσης και δεν εξαιρεί ούτε περιορίζει τα δικαιώματα του Καταναλωτή, σύμφωνα με τις διατάξεις αναγκαστικού δικαίου έναντι του Πωλητή του Προϊόντος.

Για να επωφεληθεί από την παρούσα συμβατική εγγύηση ο Καταναλωτής θα πρέπει να επιστρέψει το ελαττωματικό Προϊόν στον Πωλητή, παρουσιάζοντας του την απόδειξη αγοράς του Προϊόντος από την οποία προκύπτουν ευανάγνωστα η διεύθυνση του Πωλητή, η ημερομηνία αγοράς του Προϊόντος με τη σφραγίδα και υπογραφή του Πωλητή και την ένδειξη του ίδιου Προϊόντος ή εναλλακτικά τη ταμειακή νόμιμη απόδειξη, μη τροποποιημένη, από την οποία προκύπτουν καθαρά οι ίδιες πληροφορίες.

Η συμβατική εγγύηση ισχύει για Δώδεκα (12) μήνες από την ημερομηνία αγοράς του Προϊόντος. Κατά τη διάρκεια αυτής της περιόδου η Forpa Pedretti S.p.A. θα επισκευάσει ή θα αντικαταστήσει, κατά τη κρίση της, το ελαττωματικό Προϊόν.

Η συμβατική εγγύηση χορηγείται στον τελικό αγοραστή του Προϊόντος (Καταναλωτή) και δεν εξαιρεί ούτε περιορίζει τα υποχρεωτικά δικαιώματα του Καταναλωτή, τα οποία προβλέπει ο νόμος ή/και τα δικαιώματα που ο Καταναλωτής ενδέχεται να έχει έναντι του Πωλητή/Μεταπωλητή του Προϊόντος.

ΕΞΑΙΡΕΣΕΙΣ ΤΗΣ ΣΥΜΒΑΤΙΚΗΣ ΕΓΓΥΗΣΗΣ

Από την συμβατική εγγύηση εξαιρούνται οι ζημιές που προκλήθηκαν στο Προϊόν από τις ακόλουθες αιτίες: χρήση μη συμμορφωμένη με τις οδηγίες που περιέχει το φύλλο οδηγιών χρήσης και με την συναρμολόγηση, κρούσεις και πτώσεις, έκθεση του Προϊόντος στην υγρασία ή σε ακραίες θερμικές ή περιβαλλοντικές συνθήκες ή σε απότομες αλλαγές αυτών των συνθηκών, διάβρωση, οξείδωση, μη εξουσιοδοτημένες τροποποιήσεις ή επισκευές του Προϊόντος, επισκευές με χρήση μη εγκεκριμένων ανταλλακτικών, ακατάλληλη χρήση, κακή συντήρηση ή έλλειψη συντήρησης, ακατάλληλη συντήρηση σε σύγκριση με όσα υποδεικνύονται στο φύλλο οδηγιών χρήσης και συναρμολόγησης, εσφαλμένη συναρμολόγηση, ατυχήματα, ενέργειες τροφών ή ποτών, ενέργειες χημικών προϊόντων, αιτίες ανωτέρας βίας.

Σε κάθε περίπτωση η Forpa Pedretti S.p.A. δεν αναλαμβάνει καμία ευθύνη για ζημιές σε πρόσωπα ή πράγματα, πέρα από το Προϊόν, όταν αυτές οι ζημιές προκλήθηκαν από αμέλεια στις οδηγίες / συστάσεις / προειδοποιήσεις που περιέχει το εγχειρίδιο ή εναλλακτικά το “Φύλλο οδηγιών χρήσης και Συναρμολόγησης” το οποίο συνοδεύει κάθε Προϊόν που προορίζεται για τον κάτοχο/χρήστη. (όπως για καθαρά παραδειγματικό σκοπό, στην περίπτωση του Προϊόντος Κρεβατιού: “Παρακολουθείτε συνεχώς το μωρό. Ελέγχετε ότι τα σεντόνια και οι κουβέρτες δεν καλύπτουν το κεφάλι του μωρού...”).

Επιπλέον, η Forpa Pedretti S.p.A. δεν αναλαμβάνει καμία ευθύνη για ζημιές σε πρόσωπα ή πράγματα, όταν η θραύση των προϊόντων της προκλήθηκε από αλλοίωση των εξαρτημάτων του Προϊόντος που υπόκεινται σε φθορά. Όλα τα εξαρτήματα από πλαστικό υλικό, θεωρούνται εξαρτήματα του Προϊόντος που υπόκεινται σε φθορά.

INDICE

	Advertências	PAG 95
Limitações e requisitos de utilização relativos ao produto e ao banco do automóvel		PAG 100
	Componentes da cadeira auto	PAG 101
	Rotação do assento a 360°	PAG 102
Orientação no sentido oposto ao da marcha (40-105 cm)		PAG 102
	Instalação no sentido da marcha (76-105 cm)	PAG 103
	Remover a cadeira auto do veículo	PAG 104
	Instalação no sentido da marcha (100-150 cm)	PAG 104
	Utilização do arnês (40-105 cm)	PAG 104
	Regular o apoio da cabeça	PAG 105
	Remover o arnês	PAG 105
Utilização com cinto de segurança de 3 pontos do veículo (100-150 cm)		PAG 106
	Instalação do KID PAD	PAG 106
	Reclinar o assento da cadeira auto	PAG 107
	Remover as proteções peitorais	PAG 107
	Utilização do redutor	PAG 107
	Colocar / remover o revestimento	PAG 107
	Manutenção e limpeza	PAG 108
	Garantia convencional	PAG 109

ADVERTÊNCIAS**ATENÇÃO:**

- Antes da utilização recomenda-se uma leitura atenta das instruções de utilização, as quais devem ser escrupulosamente respeitadas para se ter os níveis máximos de segurança do produto.
- Conservar cuidadosamente as instruções de utilização para qualquer eventual referência futura. As presentes instruções de utilização podem ser conservadas no compartimento previsto para o efeito da cadeira auto durante o período de utilização.
- A não observância escrupulosa das instruções de instalação da cadeira auto poderá implicar riscos para a sua criança.
- Nunca deixar a criança sem vigilância dentro do automóvel. Não utilizar uma cadeira auto no assento da frente com airbags frontais ativos, porque pode ser perigoso.
- Esse risco não afeta os chamados airbags laterais.
- **ATENÇÃO!** Desative o airbag do passageiro quando a criança viajar no banco da frente, ao lado do condutor, no sentido inverso à marcha.
- Esta Cadeira Auto está homologada nos termos do regulamento ECE R129/03 para o transporte de crianças com altura compreendida entre os 40 cm e os 150 cm e pode ser instalada:
 - No sentido oposto ao da marcha (crianças com altura compreendida entre 40 e 105 cm), com sistema de fixação ISOFIX + Top Tether.
 - No sentido da marcha (crianças com altura compreendida entre 76 e 105 cm), com sistema de fixação ISOFIX + Top Tether.
 - No sentido da marcha (crianças com altura compreendida entre 100 e 150 cm), com sistema de fixação ISOFIX + cinto de segurança de 3 pontos do veículo ou apenas cinto de 3 pontos do veículo
- **ATENÇÃO:** Não instale a cadeira auto no sentido da marcha enquanto a criança não tiver 15 meses. A Cadeira auto pode ser instalada no sentido da marcha, a partir dos 76 cm de altura da criança.
- **AVISO IMPORTANTE:** Este produto é um avançado sistema de retenção i-Size para crianças. Está homologado nos termos do Regulamento N.º 129, para a utilização em bancos de veículos automóveis “compatíveis com os sistemas i-Size”, como indicado pelo fabricante do veículo no respetivo Manual. Em caso de dúvidas, consulte o fabricante do sistema de retenção para crianças, ou o revendedor.
- **AVISO IMPORTANTE:** Este produto é um sistema avançado de retenção para crianças, classificado como elevação i-Size. Está homologado nos termos do regulamento N.º 129, para a utilização dentro de veículos em bancos “compatíveis com os sistemas i-Size”, como indicado pelo fabricante do veículo no respetivo

ADVERTÊNCIAS

manual. Em caso de dúvidas, consulte o fabricante do sistema de retenção para crianças, ou o revendedor.

- **ADVERTÊNCIA:** NUNCA deixar a criança sem vigilância - a segurança da sua criança é sua responsabilidade.
- **ADVERTÊNCIA:** A instalação deve ser realizada por um adulto.
- **ADVERTÊNCIA:** É importante instalar corretamente a cadeira para automóvel para garantir a segurança da criança. Uma instalação errada pode comprometer a segurança da criança.
- **ADVERTÊNCIA:** Assegurar-se sempre que as pessoas que utilizam o produto, mesmo ocasionalmente (como por exemplo os avós), tenham lido as instruções de utilização ou que a elas tenha sido explicado a montagem e a utilização corretas do produto, por uma pessoa que tenha lido as instruções.
- **ADVERTÊNCIA:** manter sempre este manual à disposição, conservando-o junto ao produto.
- **ADVERTÊNCIA:** Em caso de dúvida acerca da instalação e correta utilização da cadeira, contactar o fabricante do dispositivo de retenção para crianças.

ANTES DE COMEÇAR

- **ADVERTÊNCIA:** Não instalar a cadeira para automóvel em bancos virados para a parte traseira do veículo ou bancos orientados lateralmente.
- **ADVERTÊNCIA:** Antes de instalar a cadeira verificar que o banco de passageiro utilizado tenha o encosto bloqueado em posição vertical.
- **ADVERTÊNCIA:** Não utilizar a cadeira em casa. Foi projetado para ser utilizado em automóveis.
- **ADVERTÊNCIA:** Certificar-se que bagagens ou outros objetos potencialmente capazes de causar contusões ou feridas ao ocupante da cadeira em caso de colisão estejam bem fixos.

QUANDO UTILIZAR A CADEIRA

- **ADVERTÊNCIA:** Os elementos rígidos e as peças em material plástico do dispositivo de retenção para crianças devem ser posicionados e instalados de modo tal que, nas condições de normal utilização, não possam bloquear-se sob um banco móvel ou na porta do veículo.
- **ADVERTÊNCIA:** Se fornecido com o veículo, utilizar o dispositivo de bloqueio de abertura de portas a partir do interior. Isto para impedir a criança de abrir a porta.
- **ADVERTÊNCIA:** Fazer uma breve pausa durante uma longa viagem, de modo que a criança possa relaxar-se e apanhar um pouco de ar.

ADVERTÊNCIAS

- **ADVERTÊNCIA:** Nunca deixar uma criança sem vigilância em um dispositivo de retenção para crianças.
- **ADVERTÊNCIA:** A cadeira para automóvel deve estar sempre fixada ao banco, mesmo se não estiver a ser utilizada.
- **ADVERTÊNCIA:** Após a montagem certificar-se que a cadeira esteja bem fixa ao banco e que não oscile. Se o cinto de segurança estiver frouxo, voltar a posicionar e instalar novamente a cadeira.
- **ADVERTÊNCIA:** Não utilizar o dispositivo de retenção para crianças sem o forro.
- **ADVERTÊNCIA:** Não substituir o forro por um forro diferente daquele aconselhado pelo fabricante, já que tem um impacto direto no funcionamento do dispositivo de retenção.
- **IMPORTANTE:** Durante longas viagens fazer paragens em intervalos regulares e verificar que a cadeira esteja corretamente instalada e que os cintos não se tenham afrouxado.
- **ADVERTÊNCIA:** Em caso de emergência é abrir o fecho rapidamente para libertar a criança. O fecho é por isso de fácil abertura e não deve estar coberto. Ensinar a criança a não brincar com o fecho.
- **ADVERTÊNCIA:** Não colocar debaixo da cadeira, entre o banco e a cadeira, tecidos (como por exemplo uma toalha ou uma almofada) já que em caso de acidente poderão alterar a segurança do produto.
- **ADVERTÊNCIA:** Durante o inverno prestar atenção a não posicionar a criança na cadeira usando roupas demasiado volumosas.
- **ADVERTÊNCIA:** Se sujeitos a temperaturas elevadas, os componentes metálicos e em plástico ficam quentes. Recomenda-se, portanto, cobrir a cadeira auto caso se deixe o carro estacionado ao sol.
- **ADVERTÊNCIA:** Certificar-se que os objetos móveis estejam imóveis, tais como bagagens ou livros no interior do veículo. Podem provocar lesões/feridas em caso de acidente.
- **ADVERTÊNCIA:** Não colocar bagagem na chapeleira sem a prender: em caso de acidente, pode causar sérios danos aos passageiros.
- **ADVERTÊNCIA:** Certificar-se que todos os dispositivos de bloqueio estão corretamente engatados antes da utilização.
- **ADVERTÊNCIA:** Não utilize peças sobressalentes ou acessórios não fornecidos ou aprovados pelo fabricante, pois podem tornar o produto pouco seguro.)
- Após um acidente, a cadeira auto poderá perder os requisitos de segurança em virtude dos danos sofridos, ainda que não sejam imediatamente visíveis.
- Recomenda-se, portanto, a sua substituição. Apenas o fabricante pode garantir a

ADVERTÊNCIAS

conformidade da cadeira auto com os requisitos de segurança, desde que se trate de um produto original.

- Não alterar o produto, de forma a evitar comprometer a sua segurança geral.
- Recomenda-se não remover logótipos/etiquetas do produto, de forma a evitar danificar o seu revestimento.
- Utilizar a cadeira auto mesmo no caso de viagens breves, porque é exatamente nestes casos que se verifica a maior parte dos acidentes.
- Antes de proceder à compra, verificar se a cadeira auto é compatível com o seu automóvel.
- Durante as viagens longas é aconselhável fazer algumas pausas, para permitir à criança alguns momentos de relaxe.
- Dar o bom exemplo pessoalmente e usar sempre o cinto de segurança.
- Recomendar à criança para nunca brincar com a fivela do arnês.

CINTURÓN DE SEGURIDAD

- ADVERTENCIA: No use NUNCA puntos de anclaje diferentes de los descritos en las instrucciones.
- ADVERTENCIA: Asegúrese de que el arnés de la sillita para coche esté correctamente regulado para su hijo. El arnés debe estar bien ajustado: el espacio entre el cinturón y el pecho del niño no debe ser superior al grosor de dos dedos. El cinturón abdominal del arnés debe estar en la posición más baja posible para sujetar de manera adecuada la cadera del niño..
- ADVERTENCIA: Asegúrese de que todos los pasajeros se pongan los cinturones de seguridad; en caso de accidente, una persona sin cinturón de seguridad podría golpearse contra la sillita debido al impacto..
- ADVERTENCIA: No use un sistema de paso de cinturones diferente del indicado en el manual.
- ADVERTENCIA: El niño debe estar bien asegurado cuando se acomode en la sillita, aunque se trate de viajes cortos.

EXPOSIÇÃO À LUZ SOLAR / DIAS QUENTES

- ADVERTÊNCIA: NUNCA deixar a criança sentada na cadeira enquanto o automóvel está estacionado, especialmente se exposta à luz direta do sol ou em um dia quente.
- ADVERTÊNCIA: NUNCA deixar a cadeira exposta ao sol por diversas horas, já que poderá ser perigoso para a criança porque as partes em metal e em plástico poderão esquentar-se. Cobrir a cadeira com uma tela se o carro estiver estacionado ao sol.

ADVERTÊNCIAS

CADEIRAS EM SEGUNDA MÃO ou CADEIRAS DANIFICADAS

- **ADVERTÊNCIA:** NUNCA comprar uma cadeira para automóvel em segunda mão. Poderá ter danos ou roturas internas não visíveis a olho nu.
- **IMPORTANTE:** A garantia do fabricante é exclusivamente para a primeira utilização do produto e está ligada ao proprietário da primeira compra.
- **ADVERTÊNCIA:** É necessário substituir a cadeira para automóvel e os cintos de segurança do veículo se danificados ou desgastados pela utilização.
- **ADVERTÊNCIA:** É necessário substituir a cadeira para automóvel caso tenha sofrido uma tensão violenta, em caso de acidente, que poderá ter provocado um rotura interna não visível a olho nu ou em caso de desgaste.
- A empresa FOPPAPEDRETTI declina qualquer responsabilidade pelo uso indevido do produto e por qualquer uso diferente destas instruções.

AVISO IMPORTANTE

Dos 40 aos 105 cm de altura (i-Size ISOFIX Universal)

- Este produto é um avançado sistema de retenção i-Size para crianças. É aprovado nos termos do regulamento No. 129/03 para a utilização em veículos com bancos "compatíveis com os sistemas i-Size", conforme especificado pelo fabricante do veículo no manual do automóvel. "Clock i-Size" pode ser instalada em todos os bancos do automóvel aprovados i-Size e em todos os bancos do automóvel aprovados ISOFIX. Em caso de dúvidas, consulte o fabricante do sistema de retenção para crianças, ou o revendedor.
- Dos 40 aos 105 cm, a instalação deve ser feita em bancos equipados com o Sistema Isofix e Top Tether.

Dos 100 cm até os 150 cm (i-Size booster seat)

- Este é um sistema avançado de retenção para crianças, classificado como assento elevatório "i-Size". É aprovado nos termos do regulamento No. 129/03 para a utilização em veículos com bancos "compatíveis com os sistemas i-Size", conforme especificado pelo fabricante do veículo no manual do automóvel. "Clock i-Size" pode ser instalada em todos os bancos do automóvel aprovados i-Size e em todos os bancos do automóvel aprovados UNIVERSAL, desde que não interfira com elementos internos do veículo. Em caso de dúvidas, consulte o fabricante do sistema de retenção para crianças, ou o revendedor.
- AVISOS! NÃO utilize o Top Tether dos 100 aos 150 cm.

ADVERTÊNCIAS

- Se no veículo não houver os pontos de ancoragem Isofix, "Clock i-Size" (na configuração 100-150 cm) pode ser instalada no sentido da marcha, com o cinto de segurança de 3 pontos do veículo, aprovado conforme o regulamento UN/ECE No. 16 ou equivalente.
- AVISOS! Ao utilizar o cinto de 3 pontos do veículo, certifique-se de que a parte abdominal do cinto fica corretamente posicionada sobre a bacia da criança.

LIMITAÇÕES E REQUISITOS DE UTILIZAÇÃO RELATIVOS AO PRODUTO E AO BANCO DO AUTOMÓVEL

ATENÇÃO! Respeite escrupulosamente as seguintes limitações:

- Esta Cadeira auto pode ser instalada em ambos os sentidos da marcha do veículo.
- A Cadeira auto pode ser instalada no sentido inverso à marcha durante o período em que a criança tiver entre 40 e 105 cm de altura. A Cadeira auto pode ser instalada no sentido da marcha, a partir dos 76 cm de altura da criança.
- IMPORTANTE! Não instale a cadeira auto no sentido da marcha enquanto a criança não tiver 15 meses.
- A Cadeira auto pode ser utilizada em todos os bancos de automóveis homologados com a norma i-Size (verifique o livro de instruções do veículo) e nos bancos dos automóveis pertencentes à "Lista de compatibilidade dos veículos" fornecida com a Cadeira auto.
- O banco do automóvel deve estar posicionado no sentido da marcha. Nunca instale esta Cadeira auto em bancos virados lateralmente ou posicionados no sentido inverso à marcha.

COMPONENTES DA CADEIRA AUTO

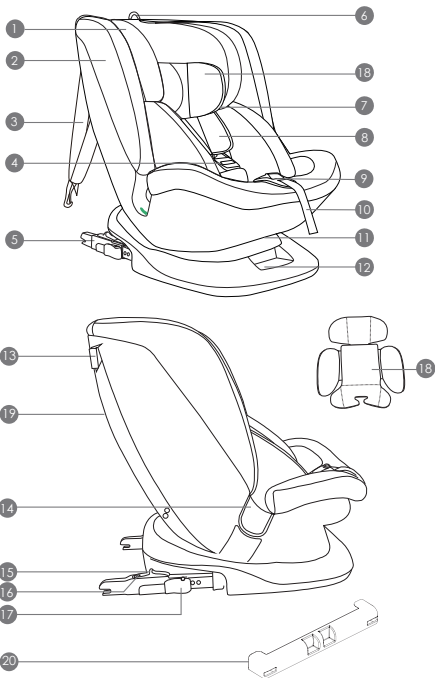

- | | | | |
|-----|--|-----|--|
| 1. | Apoio da cabeça | 12. | Alavanca de rotação do assento |
| 2. | Sistema de proteção lateral | 13. | Guia de passagem da correia Top Tether |
| 3. | Top Tether | 14. | Guia de passagem do cinto abdominal |
| 4. | Fivela | 15. | Botão de desengate ISOFIX |
| 5. | Conectores ISOFIX | 16. | Indicador ISOFIX |
| 6. | Manípulo de regulação do apoio da cabeça | 17. | Alavanca de regulação ISOFIX |
| 7. | Guia de passagem do cinto peitoral | 18. | Reductor |
| 8. | Cinto de segurança de 5 pontos | 19. | Compartimento de alojamento |
| 9. | Botão de regulação das alças | 20. | Proteção dos conectores ISOFIX |
| 10. | Correia de regulação das alças | | |
| 11. | Alavanca para reclinar o assento | | |

INSTALAÇÃO NO VEÍCULO

ROTAÇÃO DO ASSENTO A 360°

1a. A rotação a 360 ° simplifica a orientação do assento no sentido da marcha ou naquele oposto ao da marcha e facilita a operação de colocar ou retirar a criança da cadeira auto. Premir o botão de rotação (12) e rodar o assento no sentido da porta para colocar facilmente a criança na cadeira auto. Para prender a criança, ver a secção “Regulação do arnês”. Rodar o assento no sentido da marcha ou no sentido contrário à mesma, um clique indicará o bloqueio correto do assento.

ATENÇÃO: Antes de iniciar a viagem, certificar-se que o assento está bloqueado no sentido da marcha ou naquele oposto ao da marcha experimentando rodar o banco sem premir o botão de desbloqueio da rotação.

ORIENTAÇÃO NO SENTIDO OPOSTO AO DA MARCHA (Crianças entre 40 e 105 cm, ISOFIX + Top Tether + arnês)

ATENÇÃO! A instalação no sentido inverso à marcha é obrigatória até a criança atingir os 15 meses de idade. A instalação no sentido contrário ao da marcha continua a ser a mais segura mesmo quando ultrapassado este limite, pelo que é aconselhável utilizar a cadeira auto virada para a retaguarda durante o maior tempo possível.



NÃO instalar a cadeira auto no assento do lado do passageiro com airbag ativo: tal pode provocar LESÕES GRAVES OU MESMO LETAIS.

Certificar-se de que a cadeirinha para automóvel esteja completamente reclinada antes de a rodar no sentido contrário ao da marcha.

Se o seu automóvel não dispuser de guias para conectores ISOFIX de série, inserir as guias fornecidas com a cadeira auto com a ranhura voltada para cima nos dois pontos de fixação ISOFIX da viatura (fig.1b).

SUGESTÃO: Os pontos de fixação ISOFIX encontram-se entre o banco e encosto do assento do veículo.

1a. Premir o botão de rotação (12) e orientar a cadeira auto no sentido oposto ao da marcha. Certificar-se que a cadeira auto ficou bloqueada.

ATENÇÃO: Antes de colocar em movimento o automóvel rodar a cadeira auto em ambas as direções para verificar que o mecanismo de rotação está bloqueado.

INSTALAÇÃO NO VEÍCULO

1b. Puxar para fora a alavanca “A” (16) e continuando a puxá-la, esticar completamente o conector ISOFIX “B” (5), até ao fim de curso. Soltar a alavanca e certificar-se que o conector ISOFIX fica bloqueado na posição esticada. Repetir a operação em ambos os conectores da cadeira auto. Abrir a porta do compartimento de alojamento (19), no lado traseiro, e extrair completamente a correia Top Tether. Voltar a fechar a porta do compartimento de alojamento.

Inserir os dois conectores ISOFIX nas guias previstas para o efeito, empurrar para engatar os dois conectores nos ganchos ISOFIX do veículo. Um clique indicará um engate correto. Verificar se os indicadores de engate ISOFIX encontram-se na cor verde em ambos os lados. Empurrar a cadeira auto na direção do assento, certificando-se que ambos os conectores ISOFIX estão esticados na mesma posição. Abanar a cadeira auto para certificarse que está corretamente engatada e verificar novamente que os botões de segurança ISOFIX encontram-se na cor verde.

1c. Apertar o cinto Top Tether e, se necessário, alongar a correia pressionando o botão de bloqueio previsto para o efeito e esticar a correia até ao comprimento desejado. Inserir a correia Top Tether num dos orifícios guia (13) nas costas. Engatar o Top Tether no ponto de fixação previsto para o efeito no veículo assinalado pelo símbolo:



Esticar a correia do dispositivo Top Tether até que o indicador fique verde. A correia Top Tether deve passar por cima do encosto do assento do veículo, mas nunca por cima do apoio da cabeça. Se necessário, levantar ou retirar o apoio da cabeça do assento.

📌 NOTAS: antes da utilização, certificar-se que os conectores ISOFIX estão corretamente engatados em ambos os lados. Puxando a cadeira auto não devem desengatar-se.

INSTALAÇÃO NO SENTIDO DA MARCHA (Crianças entre 76 e 105 cm, ISOFIX + Top Tether + arnês)

ADVERTÊNCIA! A utilização da cadeira auto no sentido contrário ao da marcha é obrigatória para uma criança até aos 15 meses de idade e 75 cm de altura. A instalação no sentido contrário ao da marcha continua a ser a mais segura mesmo quando ultrapassado este limite, pelo que é aconselhável utilizar a cadeira auto virada para a retaguarda durante o maior tempo possível.

2a. Premir o botão de rotação e orientar a cadeira auto no sentido da marcha. Certificar-se que a cadeira auto ficou bloqueada.

INSTALAÇÃO NO VEÍCULO

ATENÇÃO: Antes de colocar em movimento o automóvel rodar a cadeira auto em ambas as direções para verificar que o mecanismo de rotação está bloqueado.

Seguir o mesmo procedimento **(1b)** para engatar os conectores ISOFIX.

Engatar o Top Tether no ponto de fixação previsto para o efeito assinalado pelo símbolo:



2b. Esticar a correia do dispositivo Top Tether até que o indicador fique verde. A correia Top Tether deve passar por cima do encosto do assento do veículo, mas nunca por cima do apoio da cabeça. Se necessário, levantar ou retirar o apoio da cabeça do assento.

 **NOTAS:** antes da utilização, certificar-se que os conectores ISOFIX estão corretamente engatados em ambos os lados. Puxando a cadeira auto não devem desengatar-se.

REMOVER A CADEIRA AUTO DO VEÍCULO

2c. Afrouxar a correia do Top Tether para reduzir a tensão de fixação. Desengatar o mosquetão de fixação da correia. Fazer deslizar o botão (15) para desengatar os conectores do dispositivo de fixação ISOFIX do veículo. Remover a cadeira auto do veículo.

INSTALAÇÃO NO SENTIDO DA MARCHA (Crianças entre 100 e 150 cm, Cinto de segurança de 3 pontos ou ISOFIX + cinto de segurança de 3 pontos)

Instalação com sistema de fixação ISOFIX + Cinto de segurança de 3 pontos – seguir a instalação “1b” para o sistema de fixação ISOFIX sem utilizar a correia Top Tether. Premir o botão de rotação e orientar a cadeira auto no sentido da marcha. Certificar-se que a cadeira auto ficou bloqueada.

Recomenda-se a utilização de cinto com 5 pontos o mais tempo possível. Quando a criança crescer até uma altura de 100 cm, a cadeira auto deve ser transformada para a utilização com crianças com altura compreendida entre 100 e 150 cm. Nesta configuração é necessário remover o cinto de 5 pontos (arnês) fornecido com a cadeira auto.

UTILIZAÇÃO DO ARNÊS, cinto de 5 pontos (40-105 cm)

4a. Soltar o arnês: premir o botão de regulação (9) e, simultaneamente, agarrar as alças (cintos peitorais “A”) na parte inferior, sob os revestimentos das proteções

INSTALAÇÃO NO VEÍCULO

peitorais e puxá-las para a frente para soltá-las.

IMPORTANTE: Não puxar as alças agarrando os revestimentos de proteção peitoral. Premir o botão vermelho (B) na fivela central (4) para desengatar as alças e posicioná-las ao lado da cadeira auto.

4b. Colocar a criança na cadeira auto. Fazer deslizar as alças sobre as costas da criança e unir as duas extremidades/linguetas das alças, formando um único conector. Inserir o conector na fivela central até se ouvir um clique. Certificar-se que as alças não ficam torcidas. Certificar-se que as alças estão colocadas imediatamente acima das costas da criança e que existe um espaço equivalente a 1 cm (para mais detalhes cf. o ponto 1 “Regulação do apoio da cabeça”).

Apertar o arnês: Puxar a correia de regulação do arnês de modo a esticá-la corretamente contra o corpo da criança. A correia está corretamente esticada quando o espaço entre o arnês e a criança não é superior à espessura de um dedo.

IMPORTANTE! Puxar a extremidade da correia de regulação para o exterior, não para cima ou para baixo.

REGULAR O APOIO DA CABEÇA

5a. O apoio da cabeça permite alturas de regulação diferentes. Puxar o anel da correia de regulação (6) e levantar ou baixar o apoio da cabeça na posição correta (para mais detalhes cf. “Regulação do arnês”). O ajuste do encosto de cabeça também ajusta a altura das alças. Certifique-se de que as alças dos ombros estejam posicionadas logo acima dos ombros da criança e que haja uma folga de 1 dedo (1 cm).

ATENÇÃO: Afrouxe o arnês antes de proceder com a regulagem do apoio de cabeça (mais detalhes veja “UTILIZAÇÃO DO ARNÊS, cinto de 5 pontos (40-105 cm)”).

REMOVER O ARNÊS (Guardar o arnês de segurança)

5a. Soltar completamente as alças, consultar o parágrafo “UTILIZAÇÃO DO ARNÊS, cinto de 5 pontos (40-105 cm)”. Puxar o manípulo no apoio da cabeça e continuando a puxá-lo, levantar ou baixar o apoio da cabeça regulando-o de acordo com a estatura da criança.

Premir o botão vermelho na fivela central para desengatar as alças.

Desengatar os botões automáticos nos lados do tecido do encosto e colocar as alças na parte de trás do tecido. Colocar as pontas da fivela nos lados do assento, na parte inferior. Colocar corretamente o tecido do encosto e engatar os botões automáticos.

Remover o revestimento de proteção da fivela e conservá-lo num local seguro ou colocá-lo atrás do tecido do encosto, com os cintos peitorais.

Levantar o tecido de revestimento do assento, fazendo-o deslizar do dispositivo de

UTILIZAÇÃO

regulação do arnês e levantar o enchimento interno fazendo-o deslizar do dispositivo de regulação do arnês. Prestar atenção para puxar delicadamente.

Fazer deslizar o grupo fivela na direção do interior do olhal do tecido e do olhal do enchimento, abrir a porta do compartimento de alojamento e colocar a fivela. Fechar a porta.

Voltar a colocar corretamente o enchimento interior no assento.

Voltar a colocar corretamente o revestimento do assento, colocando o tecido à volta do dispositivo de regulação do arnês.

Voltar a colocar corretamente o revestimento ao longo da borda externa da cadeira auto (5a-1/5a-8).

UTILIZAÇÃO COM CINTO DE SEGURANÇA DE 3 PONTOS DO VEÍCULO (100-150 cm)

5b. Colocar a cadeira auto no assento do veículo no sentido da marcha.

Fazer passar a parte peitoral do cinto de 3 pontos atrás do apoio da cabeça da cadeira auto e através da guia de passagem do cinto peitoral verde (A) colocada na parte inferior do apoio da cabeça, do lado do retrator.

Colocar a criança na cadeira auto. Regular o apoio da cabeça na altura adequada (cf. par. "Regular o apoio da cabeça").

Puxar o cinto de segurança do veículo e, fazendo-o passar à frente da criança, engatar o cinto de segurança do veículo enfiando a ponta na fivela (B). Um "clique" indicará o engate correto.

ATENÇÃO! A fivela do cinto de segurança do veículo não deve ficar colocada na guia de passagem inferior do cinto abdominal.

Inserir o cinto peitoral e o cinto abdominal na guia de passagem inferior do lado próximo da fivela de engate do cinto de segurança do veículo (C).

Enfiar o cinto abdominal no lado oposto da cadeira auto na guia de passagem do cinto abdominal (D).

ATENÇÃO! O cinto abdominal deve passar o mais baixo possível por cima da bacia da criança.

Inserir o cinto peitoral na guia de passagem do cinto prevista para o efeito, certificando-se que não fica torcido (A).

INSTALAÇÃO DO KID PAD

6a. O KID PAD é um dispositivo que deve ser SEMPRE instalado na correia diagonal do cinto de segurança, para garantir uma correta proteção em caso de impacto.

Fixar o KID PAD engatando a faixa elástica na guia de passagem do cinto prevista para o efeito (fig. 6a-1/6a-2), posicionar a correia diagonal como indicado na figura (6a-3)

UTILIZAÇÃO

fechá o KID PAD sobre si mesmo (fig. 6a-4).

ATENÇÃO! O KID Pad deve ser utilizado SEMPRE.

RECLINAR O ASSENTO DA CADEIRA AUTO

7a. Utilização da cadeira voltada no sentido oposto ao da marcha, para crianças entre 40 e 105 cm. A cadeira deve estar completamente reclinada antes de ser rodada no sentido oposto ao da marcha. Quando a cadeira auto é utilizada voltada no sentido oposto ao da marcha, a utilização da cadeira só é permitida na posição reclinável 4.

7b. Utilização da cadeira voltada no sentido da marcha, para crianças entre 76 e 150 cm.

Quando a criança estiver presa no dispositivo, é possível recliná-la premindo o botão (11) até obter-se a posição desejada. Quando a cadeira auto é utilizada voltada no sentido da marcha, a utilização da cadeira é permitida nas 4 posições.

REMOVER AS PROTEÇÕES PEITORAIS

8a. Desengatar a correia de bloqueio da proteção peitoral do anel metálico dentro das alças das costas, repetir a operação também na segunda proteção peitoral. Remover as proteções peitorais.

UTILIZAÇÃO DO REDUTOR PARA OS PRIMEIROS MESES

O redutor do assento (19) foi concebido para ser utilizado com bebês, para garantir um maior conforto e estabilidade e permitir uma posição mais deitada, evitando que a cabeça caia para a frente.

9a. O redutor completo deve ser utilizado até que a criança atinja os 60 cm.

COLOCAR / REMOVER O REVESTIMENTO

O revestimento da cadeira auto é muito fácil de remover. Existem 2 pontos de fixação na parte da frente: basta desengatá-los e puxar delicadamente a parte da frente do revestimento.

O revestimento é fixado lateralmente através de componentes plásticos: basta puxá-los delicadamente para remover o revestimento.

Para voltar a colocar o revestimento, seguir o processo inverso, engatando os componentes nos olhais laterais.

MANUTENÇÃO E LIMPEZA

MANUTENÇÃO E LIMPEZA

Recomenda-se utilizar apenas revestimentos originais dado tratarem-se de componentes cruciais para efeitos do funcionamento correto do dispositivo. Não utilizar a cadeira auto sem revestimento próprio.

LIMPEZA

O **revestimento** pode ser removido e lavado na máquina de lavar roupa com um detergente delicado utilizando o programa para peças delicadas (30° C). Respeitar as indicações de lavagem contidas na respetiva etiqueta. As cores podem ficar esbatidas se lavadas a temperaturas superiores a 30 °C. Não centrifugar nem colocar na máquina de secar roupa (porque o tecido pode soltar-se do revestimento).

As **peças em plástico** podem ser limpas com água e sabão. Não utilizar detergentes agressivos (como solventes).

O **arnês** pode ser removido e lavado com sabão e água tépida.

ATENÇÃO! Nunca remover as linguetas das fivelas das alças.

MANUTENÇÃO E LIMPEZA

IMPORTANTE: O revestimento é um elemento fundamental para a segurança da criança. Nunca utilizar a cadeira auto sem o revestimento nem substituí-lo, em circunstância alguma, por outros produtos não homologados, de forma a evitar colocar em risco a segurança da criança ou comprometer o funcionamento correto do dispositivo.

Instruções de lavagem:

O revestimento pode ser removido, lavado a 30 °C e ser estendido a secar.



Lavar na máquina
água gelada



Não alvejante



Não limpeza
a seco



Não máquina de
secar roupa



Não de ferro

GARANTIA CONVENCIONAL

O conteúdo abaixo indicado entra em vigor a partir de 1º de janeiro de 2005 e substitui completamente qualquer título e mensagem anterior referente à garantia prestada pela empresa Foppa Pedretti S.p.A.

GARANTIA CONVENCIONAL

Foppa Pedretti S.p.A. com sede em Grumello del Monte (Itália), Via Volta 11, garante diretamente ao consumidor que este produto, novo de fábrica, sem defeitos nos materiais, no projeto e na fabricação, está em conformidade com as características declaradas.

A presente garantia convencional, válida em todos os países membros da União Europeia, não exclui e não limita os direitos do Consumidor nos termos imperativos da lei em relação ao vendedor do Produto.

Para usufruir a presente garantia convencional, o Consumidor deve levar o produto defeituoso ao Vendedor e apresentar-lhe a prova de aquisição do produto, onde haja, de modo legível, o endereço do Vendedor, com a data da compra do produto, carimbo e assinatura do Vendedor, além da indicação do próprio produto ou, como alternativa, o recibo fiscal, não modificado, e que apresente de modo claro as mesmas informações mencionadas anteriormente.

A garantia convencional tem validade por doze (12) meses a partir da data de aquisição do produto. Durante este período, a empresa Foppa Pedretti S.p.A. conserta ou substitui o produto defeituoso, segundo sua discricão.

A garantia convencional concedida ao comprador final do produto (consumidor) e não exclui e nem limita os direitos imperativos do próprio consumidor como previstos pela lei e ou direitos que o consumidor pode ter contra o Vendedor/Revendedor do produto.

EXCLUSÕES DA GARANTIA CONVENCIONAL.

A garantia convencional exclui os danos decorrentes pelas seguintes causas: uso não em conformidade com as disposições contidas no folheto de instruções para o uso e montagem, quedas e impactos, exposição do produto à humidade ou condições térmicas, ambientes extremos ou mudanças repentinas destas condições, corrosão, oxidação, modificações ou consertos não autorizados do produto, consertos efetuados com o uso de peças de reposição não autorizadas, uso impróprio, manutenção não efetuada ou efetuada de modo incorreto, manutenção imprópria em relação ao que foi indicado no folheto de instruções para o uso e a montagem, montagem não correta, acidentes, ações de alimentos ou bebidas, ações de produtos químicos e causas de força maior.

De qualquer modo, a empresa Foppa Pedretti S.p.A. declina qualquer tipo de responsabilidade por danos causados às pessoas ou aos objetos, diferentes do produto, quando estes danos forem causados pela negligência das disposições/advertências contidas no manual, ou, como alternativa, no "Folheto de instruções para o uso e montagem" que acompanha todos os produtos destinados ao proprietário/ utilizador (como exemplo meramente exemplificativo, no caso do produto "Caminha": "Supervisione a criança constantemente. Controle para que os lençóis e as cobertas não cubram a cabeça da criança...").

A empresa Foppa Pedretti S.p.A. exige-se também de todos os tipos de responsabilidade por danos às pessoas ou objetos quando a rutura de seus produtos for causada pelo deterioramento dos produtos sujeito aos desgastes. São considerados componentes do produto sujeitos a desgaste os componentes em material plástico.

Предупреждения	СТР. 111
Ограничения и требования, касающиеся использования изделия и сиденья автомобиля	СТР. 116
Компоненты	СТР. 118
Поворот сиденья на 360°	СТР. 119
Ориентация против хода движения автомобиля для детей (40-105 см)	СТР. 119
Установка по ходу движения автомобиля (76-105 см)	СТР. 120
Снятие автокресла с автомобиля	СТР. 121
Установка по ходу движения автомобиля (100-150 см)	СТР. 121
Использование жгута (40-105 см)	СТР. 122
Регулировка подголовника	СТР. 122
Снятие удерживающих ремней	СТР. 122
Использование штатный 3-точечный ремень (100-150 см)	СТР. 123
Установка приспособления KID PAD	СТР. 124
Наклон сиденья автокресла	СТР. 124
Снимите защиту груди	СТР. 124
Использование вкладыша для самых маленьких	СТР. 124
Установка обивки / снятие обивки	СТР. 125
Чистка и обслуживание	СТР. 125
Гарантийные обязательства	СТР. 126

ПРЕДУПРЕЖДЕНИЯ

ВНИМАНИЕ!:

- Перед тем, как приступить к использованию, рекомендуется внимательно ознакомиться с инструкцией по эксплуатации, которую необходимо строго соблюдать для максимальной безопасности изделия.
- Правильное крепление системы ISOFIX и опорной ножки имеет первостепенное значение для безопасности ребенка.
- Бережно храните инструкцию, чтобы иметь возможность обращаться к ней в будущем. В процессе эксплуатации данную инструкцию следует хранить в специальном отсеке автокресла.
- Несоблюдение этих инструкций может негативно отразиться на безопасности или стать причиной серьезных травм или смерти ребенка.
- **ВНИМАНИЕ!** Отключите подушку безопасности пассажира, когда ребёнок находится на переднем сиденье лицом против хода движения автомобиля.
- Данное автокресло прошло омологацию в соответствии с регламентом ECE R129/03 для перевозки детей ростом от 40 см до 150 см и может устанавливаться:
 - Против хода движения (дети ростом от 40 до 105 см), с креплением ISOFIX + Top Tether.
 - По ходу движения (дети ростом от 76 до 105 см), с креплением ISOFIX + Top Tether.
 - По ходу движения (дети ростом от 100 до 150 см), с креплением ISOFIX + штатный 3-точечный ремень либо только штатный 3-точечный ремень.
- АЖНО: Не устанавливайте автокресло по ходу движения для детей возрастом младше 15 месяцев. Данное автокресло может быть установлено лицом по ходу движения автомобиля для ребёнка ростом начиная от 76 см.
- **ВНИМАНИЕ:** “i-Size” – это передовая система удерживающих устройств для перевозки детей. Она одобрена в соответствии с Регламентом № 129, для использования в автомобилях с сиденьями, совместимыми с системой «i-Size», как указано производителем автомобиля в руководстве пользователя. Если сомневаетесь, проконсультируйтесь с производителем систем безопасности для детей или продавцом.
- **ВНИМАНИЕ :** “i-Size” – это передовая система удерживающих устройств для перевозки детей. Она одобрена в соответствии с Регламентом № 129, для использования в автомобилях с сиденьями, совместимыми с системой “i-Size”, как указано производителем автомобиля в руководстве пользователя. Если сомневаетесь, проконсультируйтесь с производителем систем безопасности для детей или продавцом.

ПРЕДУПРЕЖДЕНИЯ

- **ПРЕДУПРЕЖДЕНИЕ:** НИКОГДА не оставляйте малыша без присмотра - вы несете ответственность за безопасность вашего ребенка.
- **ПРЕДУПРЕЖДЕНИЕ:** Установка должна производиться взрослыми лицами.
- **ПРЕДУПРЕЖДЕНИЕ:** Правильная установка автокресла играет важную роль в обеспечении безопасности вашего ребенка. Неправильная установка может отрицательно повлиять на безопасность ребенка.
- **ПРЕДУПРЕЖДЕНИЕ:** Обязательно следите за тем, чтобы лица, даже изредка пользующиеся изделием (например, бабушки и дедушки), прочитывали инструкцию, либо удостоверьтесь в том, что ознакомившееся с инструкцией лицо объяснило им правила установки и эксплуатации автокресла.
- **ПРЕДУПРЕЖДЕНИЕ:** Всегда храните данную инструкцию в легко доступном месте рядом с изделием.
- **ПРЕДУПРЕЖДЕНИЕ:** При возникновении сомнений относительно установки и правильной эксплуатации автокресла обратитесь к производителю детского удерживающего устройства.

ПЕРЕД НАЧАЛОМ ИСПОЛЬЗОВАНИЯ

- **ВНИМАНИЕ:** Не устанавливайте автокресло на автомобильные сиденья, которые повернуты в сторону задней части автомобиля и в боковом направлении.
- **ПРЕДУПРЕЖДЕНИЕ:** Перед установкой автокресла убедитесь в том, что спинка пассажирского сиденья заблокирована в вертикальном положении.
- **ПРЕДУПРЕЖДЕНИЕ:** Запрещается использовать автокресло в домашних условиях в качестве стула. Оно предназначено для использования в автомобиле.
- **ВНИМАНИЕ:** Проверьте, что багаж или другие предметы, которые теоретически могут нанести удары или повреждения сидящему в автокресле при аварии, надёжно закреплены.

ПРИ ИСПОЛЬЗОВАНИИ АВТОКРЕСЛА

- **ПРЕДУПРЕЖДЕНИЕ:** Твердые элементы и пластмассовые части детского удерживающего устройства должны быть расположены и установлены таким образом, чтобы при нормальном использовании автомобиля они не застревали под подвижным сиденьем или в проеме дверцы.
- **ПРЕДУПРЕЖДЕНИЕ:** Используйте механизм блокировки открывания дверей автомобиля изнутри, если имеется в наличии. Это предотвратит открытие дверей ребёнком.
- **ПРЕДУПРЕЖДЕНИЕ:** Делайте небольшие остановки во время длинной поездки, чтобы ребёнок мог расслабиться и подышать свежим воздухом.

ПРЕДУПРЕЖДЕНИЯ

- **ПРЕДУПРЕЖДЕНИЕ:** Не оставляйте ребенка в детском удерживающем устройстве без присмотра.
- **ПРЕДУПРЕЖДЕНИЕ:** Размещенное на автомобильном сиденье автокресло обязательно должно быть закреплено при помощи системы ISOFIX и опорной ножки, даже если оно в данный момент не используется. В противном случае автокресло может нанести травмы пассажирам при резком торможении.
- **ПРЕДУПРЕЖДЕНИЕ:** После монтажа убедитесь в том, что автокресло надежно зафиксировано и не качается. Если автомобильный ремень безопасности ослаб, верните его в прежнее положение и вновь установите автокресло.
- **ПРЕДУПРЕЖДЕНИЕ:** Не пользоваться удерживающим устройством для ребёнка без чехла.
- **ПРЕДУПРЕЖДЕНИЕ:** Не заменяйте чехол, рекомендованный изготовителем, другим чехлом, поскольку это может повлиять на правильность функционирования удерживающего устройства.
- **ВАЖНО:** Остановки во время длинной поездки лучше делать через регулярные промежутки, при этом проверяйте всегда правильность установки кресла, а также, что ремни безопасности не ослаблены.
- **ПРЕДУПРЕЖДЕНИЕ:** В случае аварии необходимо быстро расстегнуть пряжку-замок и освободить ребёнка. Поэтому пряжка-замок должна легко открываться, не закрывайте её ничем. Не позволяйте ребёнку играть с пряжкой-замком.
- **ПРЕДУПРЕЖДЕНИЕ:** Не размещайте под автокреслом, между ним и автомобильным сиденьем, никаких текстильных изделий (например, полотенце или подушка), так как это может повлиять на безопасное функционирование изделия.
- **ПРЕДУПРЕЖДЕНИЕ:** В зимнее время года не усаживайте ребёнка в автокресло, одетого в слишком объёмную одежду. Слишком объёмная одежда может стать причиной неправильной регулировки бретелей страховочных ремней автокресла. В случае аварии, ребёнок может не правильно удерживаться бретелями.
- **ПРЕДУПРЕЖДЕНИЕ:** Металлические и пластиковые детали становятся горячими под воздействием высокой температуры. Поэтому рекомендуется накрывать автокресло при парковке автомобиля на солнце.
- **ПРЕДУПРЕЖДЕНИЕ:** Багаж и другие тяжёлые предметы, особенно если колющие, должны быть надёжно закреплены в салоне автомобиля. В случае аварии незакреплённые предметы могут нанести травмы ребёнку.
- **ПРЕДУПРЕЖДЕНИЕ:** Не оставляйте незакрепленные предметы на полке багажника: в случае аварии они могут нанести тяжёлые травмы пассажирам.

ПРЕДУПРЕЖДЕНИЯ

- **ПРЕДУПРЕЖДЕНИЕ:** Перед началом использования убедитесь в том, что все блокирующие устройства правильно застегнуты.
- **ПРЕДУПРЕЖДЕНИЕ:** Запрещается пользоваться запчастями или комплектующими, не поставляемыми или не одобренными производителем, поскольку это может отрицательно сказаться на безопасности изделия.
- В случае аварии автокресло может утратить безопасность вследствие полученных повреждений, даже если они не сразу станут очевидными.
- Запрещается вскрывать автокресло, поскольку это может отрицательно повлиять на общую безопасность изделия.
- Чтобы избежать повреждения обивки, не рекомендуется удалять логотипы/этикетки. Пользуйтесь автокреслом даже во время коротких поездок, поскольку большая часть аварий происходит именно в этих случаях.
- Перед приобретением убедитесь в том, что автокресло совместимо с вашим автомобилем.
- Во время дальних поездок рекомендуется делать остановки, чтобы ребенок мог немного отдохнуть.
- Подавайте личный пример и обязательно пользуйтесь ремнем безопасности.
- Объясните ребенку, что он ни в коем случае не должен играть с пряжкой удерживающих ремней.

РЕМЕНЬ БЕЗОПАСНОСТИ

- **ПРЕДУПРЕЖДЕНИЕ:** Пользуйтесь ТОЛЬКО теми точками крепления, которые указаны в инструкции.
- **ПРЕДУПРЕЖДЕНИЕ:** Убедитесь в том, что удерживающие ремни автокресла правильно отрегулированы в зависимости от комплекции вашего ребенка. Удерживающие ремни необходимо отрегулировать достаточно плотно: расстояние между ляжками и грудью ребенка должно составлять максимум два пальца. Поясной ремень должен располагаться в самом низком положении из всех возможных, чтобы обеспечить правильную поддержку таза ребенка.
- **ПРЕДУПРЕЖДЕНИЕ:** Следите за тем, чтобы все пассажиры пользовались ремнями безопасности: в случае аварии и полученного удара лицо без ремня безопасности может толкнуть автокресло.
- **ПРЕДУПРЕЖДЕНИЕ:** Запрещается использовать систему продевания ремней, отличную от указанной в инструкции.
- **ПРЕДУПРЕЖДЕНИЕ:** Обязательно пристегивайте ремнями размещенного в автокресле ребенка, даже при коротких поездках.

ПРЕДУПРЕЖДЕНИЯ

ВОЗДЕЙСТВИЕ СОЛНЕЧНЫХ ЛУЧЕЙ / ЖАРКИЕ ДНИ

- **ВНИМАНИЕ:** НИКОГДА не оставляйте ребёнка пристёгнутым в автокресле в припаркованном автомобиле, особенно, если автомобиль находится на солнце или в жаркие дни.
- **ВНИМАНИЕ:** НИКОГДА не оставляйте автокресло на несколько часов под воздействием прямых солнечных лучей, это может быть опасно для вашего ребёнка, так как металлические и пластмассовые детали автокресла могут сильно разогреться. Ткань обивки может выгореть. Прикройте ткань автокресла, если паркуете автомобиль на солнце.

АВТОКРЕСЛО Б/У или ПОВРЕЖДЁННЫЕ АВТОКРЕСЛА

- **ВНИМАНИЕ:** НИКОГДА не пользуйтесь автокреслами, бывшими в употреблении другими. Они могут иметь незаметные для глаза внутренние повреждения.
- **ВАЖНО:** Гарантия даётся исключительно на впервые приобретённое изделие и предназначена для владельца первичной покупки.
- **ВНИМАНИЕ:** Необходимо заменить автокресло и автомобильные ремни безопасности, в случае их повреждения или износа.
- **ВНИМАНИЕ:** Автокресло необходимо заменить в случае сильного удара во время автомобильной аварии, что может привести к внутренним повреждениям изделия, не заметным глазу, а также при его износе.
- Компания FOPPAEDRETTI снимает с себя всякую ответственность за неправильное использование продукта и за любое использование, отличающееся от данных инструкций.

ВАЖНОЕ ПРЕДУПРЕЖДЕНИЕ

От 40 см до 105 см (i-Size ISOFIX Universale)

- “i-Size” – это передовая система удерживающих устройств для перевозки детей. Она утверждена в соответствии с Правилами №. в соответствии с Регламентом № 129/03, для использования в автомобилях с автокреслами, совместимыми с системой «i-Size», как указано производителем автомобиля в руководстве пользователя. “Clock i-Size” можно устанавливать во все сертифицированные автокресла i-Size и ISOFIX. Если сомневаетесь, проконсультируйтесь с производителем систем безопасности для детей или с продавцом.
- Для ребенка от 40 см до 105 см установка должна производиться на автокресла, оборудованные системой Isofix и Top Tether System.

ПРЕДУПРЕЖДЕНИЯ

От 100 см до 150 см (бустерное сиденье i-Size)

- i-Size” – передовая система удерживающих устройств для пере возки детей. Она сертифицирована в соответствии с регла ментом №. № 129/03, для использования внутри автомобилей с сиденьями, совместимыми с системой «i-Size», как указано производителем автомобиля в руководстве пользователя. “Clock i-Size” можно устанавливать во все сертифицированные автокресла i-Size и ISOFIX и во все автокресла UNIVERSALE, если это позволяет внутреннее устройство салона автомобиля. Если сомневаетесь, проконсультируйтесь с производителем систем безопасности для детей или продавцом.

ВНИМАНИЕ! НЕ используйте Top Tether для детей 100 - 150 см.

- Если автомобиль не оснащен системой Isofix, автокресло “Clock i-Size” (в конфигурации 100-150 см) может быть установлено по направлению движения с использованием 3-х точечного авто мобильного ремня безопасности, утвержденного в соответствии с регламентом №16 UN/ECE 16 или равноценным ему.
- **ВНИМАНИЕ!** При использовании трехточечного ремня безопасности автомобиля убедитесь в том, поясная часть надежно охватывает таз ребенка.

ОГРАНИЧЕНИЯ И ТРЕБОВАНИЯ, КАСАЮЩИЕСЯ ИСПОЛЬЗОВАНИЯ ИЗДЕЛИЯ И СИДЕНЬЯ АВТОМОБИЛЯ

ВНИМАНИЕ! Строго придерживайтесь следующих ограничений:

- Данное автокресло может быть установлено лицом против хода движения или по ходу движения автомобиля.
- Данное автокресло может быть установлено лицом против хода движения автомобиля для усаживания ребёнка ростом от 40 до 105 см. Данное автокресло может быть установлено лицом по ходу движения автомобиля для ребёнка ростом начиная от 76 см.
- **ВАЖНО:** Не устанавливайте автокресло по ходу движения для детей возрастом младше 15 месяцев.
- **ВНИМАНИЕ!** Отключите подушку безопасности пассажира, когда ребёнок находится на переднем сиденье лицом против хода движения автомобиля.
- Данное автокресло можно использовать на всех автомобильных сиденьях категории i-Size (проверьте инструкцию по эксплуатации автомобиля) и на

ПРЕДУПРЕЖДЕНИЯ

- сиденьях автомобилей, входящих в «Список совместимых автомобилей», поставляемый с автокреслом.
- Сидение автомобиля должно быть установлено по направлению движения. Запрещается использовать данное автокресло на сиденьях, повернутых боковой стороной или против движения автомобиля.

КОМПОНЕНТЫ

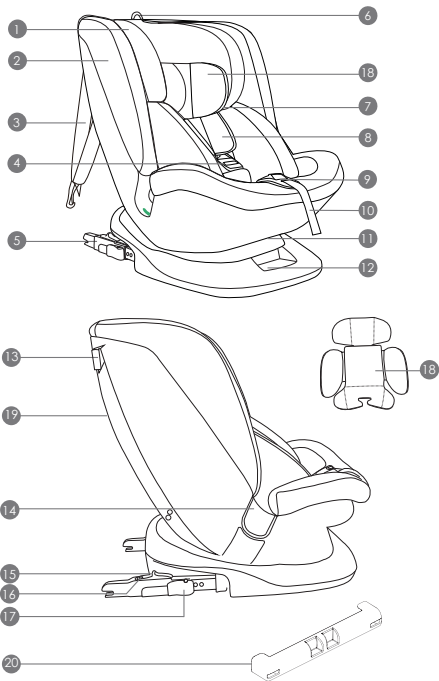

- | | | | |
|-----|--|-----|--|
| 1. | Подголовник | 12. | Рычаг поворота сиденья |
| 2. | Система боковой защиты | 13. | Сквозная направляющая ремня Top Tether |
| 3. | Top tether | 14. | Сквозная направляющая поясного ремня |
| 4. | Пряжка | 15. | Кнопка отстегивания Isofix |
| 5. | Соединители ISOFIX | 16. | Индикатор Isofix |
| 6. | Ручка регулировки подголовника | 17. | Рычаг регулировки Isofix |
| 7. | Сквозная направляющая нагрудного ремня | 18. | Вкладыш |
| 8. | 5-точечный ремень безопасности | 19. | Отсека для хранения |
| 9. | 10 Кнопка регулировки лямок | 20. | Защита коннекторов ISOFIX |
| 10. | Ремень регулировки лямок | | |
| 11. | Рычаг наклона сиденья | | |

УСТАНОВКА В АВТОМОБИЛЕ

ПОВОРОТ СИДЕНЬЯ НА 360°

1а. Поворот на 360° упрощает ориентацию сиденья по ходу движения либо против хода движения, а также размещение или извлечение ребенка из автокресла.

Нажмите кнопку поворота (12) и разверните сиденье к двери автомобиля, чтобы удобно разместить ребенка в автокресле. Информация о том, как зафиксировать ребенка, приведена в разделе «Регулировка удерживающих ремней».

Разверните автокресло по ходу движения либо против хода движения, при правильной блокировке сиденья прозвучит щелчок.

ВНИМАНИЕ: Перед тем как тронуться в путь, убедитесь в том, что автокресло заблокировано по ходу движения либо против хода движения, для этого попробуйте повернуть сиденье, не нажимая кнопку разблокирования поворота.

Запрещается использовать другие положения автокресла.

ОРИЕНТАЦИЯ ПРОТИВ ХОДА ДВИЖЕНИЯ АВТОМОБИЛЯ ДЛЯ ДЕТЕЙ (Дети ростом от 40 до 105 см, ISOFIX + Top Tether + удерживающие ремни)

ВНИМАНИЕ! Автокресло для детей в возрасте до 15 месяцев должно быть установлено обязательно лицом против хода движения. Установка против хода движения остается наиболее надежной, поэтому даже при превышении указанных предельных значений рекомендуется продолжать использовать автокресло с повернутой вперед спинкой как можно дольше.



ЗАПРЕЩАЕТСЯ устанавливать автокресло на пассажирское сиденье с активированной надувной подушкой безопасности: это может привести к получению **ТЯЖЕЛЫХ ТРАВМ ВПЛОТЬ ДО СМЕРТЕЛЬНОГО ИСХОДА.**

Убедитесь, что автокресло полностью отклонено, прежде чем повернуть его в положение, противоположное направлению движения.

Если Ваш автомобиль не укомплектован направляющими для серийных соединителей ISOFIX, вставьте направляющие, которые поставляются в комплекте с автокреслом, в точки крепления системы ISOFIX в автомобиле; при этом углубление должно быть развернуто вверх (рис 1b).

РЕКОМЕНДАЦИЯ: Точки крепления ISOFIX находятся между автомобильным сиденьем и соответствующей спинкой.

1а. Нажмите кнопку поворота (12) и разверните автокресло в положение против хода движения. Проверьте блокировку.

УСТАНОВКА В АВТОМОБИЛЕ

ВНИМАНИЕ: Перед тем как тронуться с места, попробуйте повернуть автокресло в обе стороны, чтобы убедиться в блокировке механизма поворота.

1b. Потяните рычаг «А» наружу (16) и, удерживая его в этом положении, полностью вытяните соединитель ISOFIX «В» (5) до упора. Отпустите рычаг и убедитесь в том, что соединитель ISOFIX находится в выдвинутом положении. Повторите данную операцию с обоими соединителями автокресл. Откройте дверцу отсека для хранения (19) с тыльной стороны и полностью извлеките якорный ремень Top Tether. Закройте дверцу отсека.

Чтобы пристегнуть оба крепления к крюкам ISOFIX автомобиля. При пристегивании должен прозвучать щелчок (7). Убедитесь в том, что индикаторы пристегивания ISOFIX стали зелеными с обеих сторон. Толкните автокресло по направлению к сиденью автомобиля, убедившись в том, что оба выдвинутых соединителя ISOFIX находятся в одинаковом положении. Встряхните автокресло, чтобы убедиться в прочности его крепления, и еще раз проверьте предохранительные кнопки ISOFIX, которые должны быть зелеными.

1c. Возьмитесь за ремень Top Tether и, при необходимости, удлините его, нажав на специальную блокировочную кнопку; вытягивайте ремень вплоть до достижения желаемой длины. Проденьте ремень Top Tether в одну из сквозных направляющих (13) на уровне плеч. Пристегните ремень Top Tether к специальной точке крепления в автомобиле, помеченной символом:



Натягивайте ремень Top Tether до тех пор, пока индикатор не станет зеленым. Ремень Top Tether должен проходить над спинкой автомобильного сиденья и ни в коем случае не над подголовником. При необходимости приподнимите или демонтируйте подголовник с сиденья.

ПРИМЕЧАНИЕ: перед тем как приступить к использованию, убедитесь в том, что соединители ISOFIX правильно пристегнуты с обеих сторон: если вы потяните автокресло, они не должны отстегнуться.

УСТАНОВКА ПО ХОДУ ДВИЖЕНИЯ АВТОМОБИЛЯ (Дети ростом от 76 до 105 см, ISOFIX + Top Tether + удерживающие ремни)

ПРЕДУПРЕЖДЕНИЕ! Использование автокресла против хода движения является обязательным для детей возрастом до 15 месяцев и ростом до 76 см. Установка против хода движения остается наиболее надежной, поэтому даже при превышении указанных предельных значений рекомендуется продолжать использовать автокресло с повернутой вперед спинкой как можно дольше.

УСТАНОВКА В АВТОМОБИЛЕ

2a. Нажмите кнопку поворота и разверните автокресло по ходу движения хода движения. Проверьте блокировку.

ВНИМАНИЕ: Перед тем как тронуться с места, попробуйте повернуть автокресло в обе стороны, чтобы убедиться в блокировке механизма поворота.

Выполните аналогичную процедуру (**1b**), чтобы пристегнуть соединители ISOFIX.

Пристегните ремень Top Tether к специальной точке крепления в автомобиле, помеченной символом:



2b. Натягивайте ремень Top Tether до тех пор, пока индикатор не станет зеленым. Ремень Top Tether должен проходить над спинкой автомобильного сиденья и ни в коем случае не над подголовником. При необходимости приподнимите или демонтируйте подголовник с сиденья.

ПРИМЕЧАНИЕ: перед тем как приступить к использованию, убедитесь в том, что соединители ISOFIX правильно пристегнуты с обеих сторон: если вы потяните автокресло, они не должны отстегнуться.

СНЯТИЕ АВТОКРЕСЛА С АВТОМОБИЛЯ

2c. Ослабьте ремень Top Tether, чтобы уменьшить натяжение крепления. Отстегните карабин крепления ремня Top Tether. Сдвиньте кнопку (15), чтобы отстегнуть соединители от системы крепления ISOFIX в автомобиле. Снимите автокресло с автомобиля.

УСТАНОВКА ПО ХОДУ ДВИЖЕНИЯ АВТОМОБИЛЯ (Дети ростом от 100 до 150 см, 3-точечный ремень безопасности или ISOFIX + 3-точечный ремень безопасности)

Установка с креплением ISOFIX + 3-точечный ремень безопасности – выполните процедуру установки «1b» для системы крепления ISOFIX без использования ремня Top Tether. Нажмите кнопку поворота и разверните автокресло по ходу движения хода движения. Проверьте блокировку.

Рекомендуется как можно дольше использовать 5-точечный ремень безопасности. Когда рост ребенка достигнет 100 см, автокресло следует трансформировать, чтобы адаптировать его для детей ростом от 100 до 150 см. В данной конфигурации следует снять 5-точечный (удерживающий) ремень, входящий в комплект автокресла.

УСТАНОВКА В АВТОМОБИЛЕ

ИСПОЛЬЗОВАНИЕ ЖГУТА, 5-точечным ремнем» (40-105 см)

4а. Ослабьте удерживающие ремни: нажмите кнопку регулировки 9 и, одновременно с этим, возьмитесь за лямки (нагрудные ремни «А») в нижней части, под мягкой набивкой нагрудных накладок, и потяните вперед, чтобы ослабить их. ВАЖНО: запрещается тянуть лямки, держась за набивку нагрудных накладок. Чтобы отстегнуть лямки и разместить их сбоку автокресла, нажмите красную кнопку (В) на центральной пряжке (4).

4б. Разместите ребенка в автокресле. Пропустите лямки над плечами ребенка и соедините оба конца/язычка лямок (--) в общий соединитель. Вставьте соединитель в центральную пряжку - до щелчка. Убедитесь в том, что лямки не перекрутились. Убедитесь в том, что лямки размещаются чуть выше плеч ребенка, и что между ним и ляжками осталось расстояние в 1 см (более подробная информация приведена в разделе «Регулировка подголовника»).

Как затянуть удерживающие ремни: Потяните ремень регулировки удерживающих ремней, чтобы правильно натянуть их с учетом комплекции ребенка. При правильном натяжении промежутков между удерживающими ремнями и ребенком не должен превышать толщину пальца.

ВАЖНО! Конец регулировочного ремня следует тянуть наружу, а не по направлению вверх или вниз.

Регулировка подголовника:

4а. для подголовника предусмотрено вариантов регулировки высоты. Потяните кольцо регулировочного ремня (6) и поднимите либо опустите подголовник в нужное положение. От регулировки подголовника зависит и высота лямок. Убедитесь в том, что лямки размещаются чуть выше плеч ребенка, и что промежутков между ним и ляжками равен 1 пальцу (1 см).

ВНИМАНИЕ: Перед регулировкой подголовника ослабьте удерживающие ремни (более подробная информация приведена в разделе «ИСПОЛЬЗОВАНИЕ ЖГУТА, 5-точечным ремнем» (40-105 см)).

СНЯТИЕ УДЕРЖИВАЮЩИХ РЕМНЕЙ (Хранение ремней безоп)

5а. Полностью ослабьте лямки - см. раздел “ИСПОЛЬЗОВАНИЕ ЖГУТА, 5-точечным ремнем» (40-105 см)”.

Потяните рычаг подголовника и, удерживая его в этом положении, поднимите или опустите подголовник, отрегулировав его в зависимости от роста ребенка.

Чтобы отстегнуть лямки, нажмите красную кнопку на центральной пряжке.

Отстегните кнопки по бокам тканевой обивки спинки, разместите лямки в тыльной части тканевой обивки. Разместите наконечники пряжки по бокам сиденья, в

ИСПОЛЬЗОВАНИЕ

нижней части. Поправьте тканевую обивку спинки и застегните кнопки.

Удалите защитную накладку пряжки и уберите ее в надежное место либо разместите за тканевой обивкой спинки, вместе с нагрудными ремнями.

Приподнимите тканевую обивку сиденья, вытянув ее из регулировочного механизма удерживающих ремней; приподнимите внутренний наполнитель, аккуратно вытянув его из регулировочного механизма удерживающих ремней.

Протяните по направлению внутрь узел пряжки из прорези в тканевой обивке и прорези в наполнителе, откройте дверцу отсека для хранения и поместите туда пряжку. Вновь закройте дверцу.

Верните на прежнее место внутренний наполнитель сиденья.

Верните на прежнее место обивку сиденья, заправив ткань вокруг регулировочного механизма удерживающих ремней.

Верните на прежнее место обивку вдоль внешнего края автокресла (5а-1/5а-8).

ИСПОЛЬЗОВАНИЕ ШТАТНЫЙ 3-ТОЧЕЧНЫЙ РЕМЕНЬ (100-150 см)

5b. Установите автокресло на сиденье автомобиля, развернув его по ходу движения.

Пропустите нагрудную часть 3-точечного ремня за подголовником автокресла и через сквозную направляющую зеленый нагрудного ремня «А» (8) в нижней части подголовника, со стороны механизма втягивания.

Разместите ребенка в автокресле. Отрегулируйте подголовник по высоте (см. раздел “Регулировка подголовника”).

Потяните штатный 3-х точечный ремень безопасности и, протянув его перед ребенком, застегните пряжку ремня безопасности автомобиля, вставив наконечник в пряжку (В). При правильном застегивании прозвучит щелчок.

ВНИМАНИЕ! Пряжка ремня безопасности автомобиля не должна размещаться в нижней направляющей, через которую проходит поясной ремень.

Вставьте нагрудный и поясной ремни в нижнюю проушину, рядом с пряжкой застегивания ремня безопасности автомобиля (С).

Вставьте поясной ремень в прорезь для поясного ремня с противоположной стороны автокресла (D).

ВНИМАНИЕ! Поясной ремень должен максимально низко проходить над тазом Вашего ребенка.

Вставьте нагрудный ремень в специальную проушину направляющей ремня и убедитесь в том, что он не перекручен (А).

ИСПОЛЬЗОВАНИЕ

УСТАНОВКА ПРИСПОСОБЛЕНИЯ KID PAD

6а. Приспособление KID PAD ВСЕГДА устанавливается на диагональный ремень безопасности, чтобы обеспечить правильную защиту в случае удара.

Зафиксируйте Приспособление KID PAD, для этого закрепите в специальную проушину направляющей ремня (рис. 6а-1/6а-2).

Расположить диагональный ремень как показано на рисунке (рис. 6а-3) застегнуть его (рис. 6а-4),

ВНИМАНИЕ! Приспособление KID PAD необходимо использовать ВСЕГДА.

НАКЛОН СИДЕНЬЯ АВТОКРЕСЛА

7а. Если автокресло используется развернутым против хода движения, для детей ростом от 40 до 105 см.

Перед тем как развернуть автокресло против хода движения, спинку следует полностью откинуть. Если автокресло используется развернутым против хода движения, сиденье может использоваться только с одним углом наклона - положение 4.

7б. Если автокресло используется развернутым по ходу движения, для детей ростом от 76 до 150 см.

7с. После пристегивания ребенка к устройству можно наклонить сиденье автокресла, удерживая кнопку (11) нажатой вплоть до достижения нужного положения. Если автокресло используется развернутым по ходу движения, то сиденье может использоваться в 4 положениях.

СНИМИТЕ ЗАЩИТУ ГРУДИ

8а. Освободите фиксирующую лямку нагрудного протектора от металлического кольца внутри плечевого ремня, затем повторите этот процесс также на втором нагрудном протекторе. Снимите защиту груди.

ИСПОЛЬЗОВАНИЕ ВКЛАДЫША ДЛЯ САМЫХ МАЛЕНЬКИХ

Вкладыш для сиденья (19) предназначен для использования при перевозке новорожденных и обеспечивает еще более удобное и надежное размещение: ребенок занимает более расслабленное положение, а его головка не наклоняется вперед.

9а. Весь вкладыш целиком должен использоваться до тех пор, пока рост ребенка не достигнет 60 см.

ЧИСТКА И ОБСЛУЖИВАНИЕ

УСТАНОВКА ОБИВКИ / СНЯТИЕ ОБИВКИ

Обивка автокресла очень легко снимается. На фронтальной стороне расположены 2 точки крепления: достаточно их отстегнуть и осторожно потянуть фронтальную часть обивки. Сбоку обивка крепится посредством пластиковых компонентов: чтобы снять обивку, достаточно осторожно их потянуть.

Чтобы вернуть обивку обратно, выполните процедуру в обратном порядке, пристегнув компоненты к боковым ушкам.

ЧИСТКА И ОБСЛУЖИВАНИЕ

Рекомендуется использовать только оригинальную обивку, поскольку она входит в число компонентов, имеющих первостепенное значение для правильной работы устройства. Запрещается пользоваться автокреслом без специальной обивки.

ЧИСТКА

Обивку можно снять и постирать в стиральной машине с нейтральным моющим средством, выбрав программу для стирки деликатных тканей (30°C). Соблюдайте рекомендации по стирке, приведенные на специальном ярлыке. Обивка может полинять в случае стирки при температуре выше 30°C. Запрещается использовать центрифугу для отжима белья или сушилку для белья (поскольку ткань может отделиться от наполнителя).

Пластиковые детали очищаются водой с мылом. Запрещается пользоваться агрессивными моющими средствами (такими как растворители).

У держивающие ремни можно снимать и мыть теплой водой с мылом. Внимание! Категорически запрещается снимать язычки пряжек с лямок.

СТИРКА И УХОД

ВАЖНО: обивка является главным компонентом для обеспечения безопасности ребенка. Чтобы не подвергать риску безопасность ребенка или во избежание нарушений правил эксплуатации, категорически запрещается использовать автокресло без обивки либо заменять ее на другую, не прошедшую омологацию.

Рекомендации по стирке:

Обивку можно снять, постирать при 30°C и вывесить для просушки.



Машинная
стирка в
холодной воде



Не
отбеливать



Химчистка
запрещена



Сушка в
сушилке для
белья запрещена



Глажка
запрещена

ГАРАНТИЙНЫЕ ОБЯЗАТЕЛЬСТВА

Нижеуказанные положения вступают в действие с 01.01.2005 г. и полностью заменяют любую другую информацию, что касается гарантии, предоставляемой компанией Forpa Pedretti S.p.A., являясь.

ГАРАНТИЙНЫЕ ОБЯЗАТЕЛЬСТВА

компания Forpa Pedretti S.p.A. официально зарегистрированной по адресу: Grumello del Monte (Italia) Via Volta 11, которая гарантирует непосредственно Потребителю, что данное изделие, только что выпущенное с фабрики, не имеет дефектов ни материалов, ни проектирования, ни производственных, и соответствует заявленным характеристикам.

Настоящая гарантия действительна во всех странах- членах ЕЭС и не исключает и не ограничивает права Пользователя, в соответствии с законодательством, регламентирующим взаимоотношения с Производителем Изделия. Чтобы воспользоваться данной гарантией, Потребитель должен принести дефектное Изделие Продавцу, предоставив документ, удостоверяющий о приобретении Изделия, с печатью и подписью Продавца и указанием названия Изделия или, как альтернатива, фискальный кассовый чек, без каких-либо изменений, из которого чётко видна вся указанная до этого информация. Гарантия имеет срок действия двенадцать (12) месяцев с даты приобретения Изделия.

В течение вышеуказанного срока компания Forpa Pedretti S.p.A. обязуется отремонтировать или заменить, на свой выбор, дефектное Изделие. Гарантия предоставляется конечному Покупателю Изделия (Пользователю) и не исключает и не ограничивает прав данного Пользователя, предусмотренных действующим законодательством и/или правами Пользователя, на предъявление своих прав в адрес Дилера/Продавца Изделия.

НЕ ПОКРЫВАЮТСЯ ГАРАНТИЕЙ.

Гарантией не покрывается ущерб, связанный с использованием Изделия, возникший по следующим причинам: неправильное использование, не соответствующее указаниям, содержащимся во вкладыше с инструкциями по монтажу и эксплуатации, удары и падения изделия, Изделие подвергалось воздействию влажности или экстремальным температурам и неблагоприятным условиям окружающей среды с постоянной сменой этих условий, коррозии и окислению, а также несанкционированному ремонту или модификации, Изделие использовалось не по назначению или неправильно, без соблюдения указаний в инструкциях по монтажу и эксплуатации, при плохом уходе или отсутствии такового, ремонте с использованием неоригинальных запчастей, по причине неправильной сборки, аварии, воздействия пищи или напитков, химических веществ, а также вследствие чрезвычайных обстоятельств.

В любом случае, компания Forpa Pedretti S.p.A. не несёт никакой ответственности за ущерб, причинённый людям или предметам, отличным от Изделия, по причине несоблюдения указаний / предписаний / предупреждений, содержащихся в данном руководстве или, как альтернатива, в "Инструкции по монтажу и эксплуатации", сопровождающей каждое Изделие и предназначенное для владельца/пользователя. (например, чисто в качестве примера, в случае Детской кровати: "Никогда не оставляйте без присмотра ребёнка. Контролируйте, чтобы голова ребёнка не оказалась покрытой простынёю или одеялом...").

Компания Forpa Pedretti S.p.A., кроме прочего, не несёт никакой ответственности за ущерб, причинённый людям или имуществу, если поломка её продукции связана с разрушением компонентов Изделия, подвергаемых нормальному износу. Компонентами, подвергающимися нормальному износу, считаются все пластмассовые компоненты Изделия.

Vëretje	PAG 128
Kufizimet dhe kushtet e përdorimit të pajisjes dhe s diljes së automjetit	PAG 132
Komponentët	PAG 134
Rrotullimi i ndenjësës 360°	PAG 135
Instalimi në drejtim të kundërt me lëvizjen e automjetit (40-105 cm)	PAG 135
Instalimi në të njëjtin drejtim me lëvizjen e automjetit (76-105 cm)	PAG 136
Heqja e ndenjësës nga automjeti	PAG 137
Instalimi në të njëjtin drejtim me drejtimin e lëvizjes (100-150 cm)	PAG 137
Përdorimi i miratit (40-105 cm)	PAG 137
Rregullimi i mbështetëses së kokës	PAG 138
Heqja e parzmores	PAG 138
Përdorimi me rrip sigurimi i automjetit me 3 pika (100-150 cm)	PAG 139
Instalimi i KID PAD	PAG 139
Si të ulim bazën e ndenjësës për femijë	PAG 140
Hiqni mbrojtëset e gjoksit	PAG 140
Përdorni përshtatës në muajt e parë	PAG 140
Heqja dhe vënia e mbulesës	PAG 140
Pastrimi dhe mirëmbajtja	PAG 141
Garanci konvencionale	PAG 142

KUJDES:

- Para përdorimit, rekomandohet të lexoni me vëmendje udhëzimet e përdorimit, të cilave do t'ju duhet t'i përbaheni rreptësisht për të patur nivelet më të larta të sigurisë së pajisjes.
- Ruajeni me kujdes udhëzuesin për përdorim në të ardhmen. Gjatë periudhës së përdorimit të ndenjësës për fëmijë mbajeni këtë udhëzues në vendin e posaçëm të pajisjes.
- Mosrespektimi i duhur i udhëzimeve për instalimin e ndenjësës mund të rrezikojë sigurinë e fëmijës
- Mos e përdorni ndenjësën për fëmijë në sediljen e përparme të pasagjerit me airbag të aktivizuar, sepse mund të jetë e rrezikshme për fëmijën tuaj. Ky rrezik nuk ka të bëjë me të ashtuquajturit airbag anësorë.
- **KUJDES!** Ç'aktivizoni airbag-un e pasagjerit kur fëmija ndodhet në sediljen e përparme në drejtim të kundërt me lëvizjen e automjetit.
- Kjo ndenjësë automjeti për fëmijë është e normuar në përputhje me rregulloren ECE R129 / 03 për transportin e fëmijëve me gjatësi trupore nga 40 cm deri në 150 cm, mund të instalohet:
 - Në drejtim të kundërt me lëvizjen e automjetit (fëmijë me gjatësi nga 40 deri në 105 cm), me ankorim ISOFIX + Top Tether.
 - Në të njëjtin drejtim me lëvizjen e automjetit (fëmijë me gjatësi nga 76 deri në 105 cm), me ankorim ISOFIX + Top Tether.
 - Në të njëjtin drejtim me lëvizjen e automjetit (fëmijë me gjatësi nga 100 deri në 150 cm), me ankorim ISOFIX + rrip sigurimi i automjetit me 3 pika ose vetëm rrip sigurimi i automjetit me 3 pika.
- **E RËNDËSISHME:** Mos e instaloni ndenjësën në të njëjtin drejtim me lëvizjen e automjetit derisa fëmija të jetë mbi moshën 15 muaj. Ndenjësja mund të instalohet në drejtimin e lëvizjes së automjetit kur fëmija të jetë mbi 76 cm.
- **VËREJTJE:** Ky është një sistem i përparuar bartës për fëmijë "i-Size". Është i normuar në përputhje me rregulloren Nr. 129, për përdorim brenda automjeteve në sedilje "të përshtatshme me sistemin i-Size", siç tregohet nga prodhuesi i automjetit në manualin e përdorimit. Për më shumë informacion, këshillohuni me prodhuesin e sistemit bartës për fëmijë ose me shitësin.
- **VËREJTJE:** MOS e lini asnjëherë fëmijën tuaj pa mbikëqyrje në ndenjësë - siguria e fëmijës është përgjegjësia juaj.
- **VËREJTJE:** Instalimi duhet të kryhet nga një i rritur.
- **VËREJTJE:** Ndenjësja garanton sigurinë e fëmijës vetëm nëse është instaluar siç duhet. Instalimi i gabuar mund të rrezikojë sigurinë e fëmijës suaj.

VËRETJE

- VËREJTJE: Sigurohuni gjithmonë që personat që përdorin pajisjen, madje edhe rastësisht (për shembull gjyshërit), të kenë lexuar udhëzimet e përdorimit, ose që t'u jetë shpjeguar montimi dhe përdorimi i duhur i pajisjes nga një person i cili ka lexuar udhëzimet.
- VËREJTJE: Mbani këtë udhëzues gjithmonë në dispozicion, duke e ruajtur me pajisjen.
- VËREJTJE: Për më shumë informacion për instalimin dhe përdorimin e duhur të ndenjësës, kontaktoni prodhuesin e pajisjes bartëse për fëmijë.

PARA PËRDORIMIT

- VËREJTJE: Mos e instaloni ndenjësën për fëmijë në sediljet e drejtuara në pjesën e prapme të automjetit ose në sediljet e drejtuara anash.
- VËREJTJE: Para se të instaloni ndenjësën për fëmijë, sigurohuni që sedilja e pasagjerit që përdorni të ketë mbështetësen të bllokuar në pozicion vertikal.
- VËREJTJE: Mos e përdorni ndenjësën për fëmijë në shtëpi si ulëse. Është projektuar posaçërisht për t'u përdorur në automjet.
- VËREJTJE: Sigurohuni që bagazhet ose objektet e tjera, të cilat në rast përplasje mund të shkaktojnë lëndime të rënda tek fëmija, të jenë të fiksuara siç duhet.

PËRDORIMI

- VËREJTJE: Elementet e forta dhe pjesët plastike të pajisjes bartëse për fëmijë duhet të vendosen dhe instalohen në mënyrë të tillë që, në kushte normale përdorimi, të mos ngecin nën një sedilje të lëvizshme ose në derën e automjetit.
- VËREJTJE: Kur ta vendosni ndenjësën në automjet, aktivizoni mekanizmin bllokim dyersh nga brenda, për të parandaluar fëmijën të hapë derën.
- VËREJTJE: Gjatë një udhëtimi të gjatë bëni ndonjë pushim të shkurtër, që fëmija juaj të relaksohet dhe të marrë pak ajër.
- VËREJTJE: Mos e lini kurrë fëmijën tuaj në ndenjësë pa mbikëqyrje.
- VËREJTJE: Ndenjësja për fëmijë duhet të jetë gjithmonë e fiksuar në sedilje edhe nëse nuk përdoret.
- VËREJTJE: Pas montimit, sigurohuni që ndenjësja të jetë e fiskuar mirë në sedilje.
- VËREJTJE: Mos e përdorni pajisjen bartëse për fëmijë pa mbulesë.
- VËREJTJE: Mos e zëvendësoni mbulesën e këshilluar nga prodhuesi, pasi ka një ndikim të drejtpërdrejtë në funksionimin e duhur të pajisjes bartëse.
- E RËNDËSISHME: Gjatë udhëtimeve të gjata, bëni ndalesa të shpeshta dhe kontrolloni nëse ndenjësja për fëmijë është instaluar si duhet dhe se rripat e sigurimit nuk janë liruar.

VËRETJE

- VËREJTJE: Në raste emergjente, është e rëndësishme të zbërtheni shpejt shtërnguesin për të liruar fëmijën tuaj. Shtërnguesi hapet lehtë dhe nuk duhet të mbulohet. Mësojini fëmijës suaj të mos luajë me shtërnguesin.
- VËREJTJE: Mos vendosni beze/pëlhura (për shembull një peshqir ose një jastëk) poshtë ndenjësës, apo midis ndenjësës dhe sediljes, pasi në rast aksidenti, mund të ndikojë në sigurinë e pajisjes.
- VËREJTJE: Në dimër, mos e vini fëmijën të veshur trashë në ndenjësë. Palltot dhe rrobat dimërore mund çrregullojnë rripat e shpatullave dhe, në rast aksidenti, mund të zvogëlojnë efektin mbrojtës të tyre. Për të ngrohur fëmijën, nëse është e nevojshme, ngrohni ambjentin e automjetit ose përdorni një batanije, duke e vendosur atë mbi parzmorë.
- VËREJTJE: Pjesët metalike dhe plastike të pajisjes nxehen kur i nënshtrohen temperaturave të larta. Këshillohet që ta mbuloni ndenjësën, nëse e lini automjetin të parkuar në diell.
- VËREJTJE: Kontrolloni që objektet e lëvizshme, bagazhet ose librat, brenda automjetit të jenë të siguruara si duhet. Në rast aksidenti mund të shkaktojnë lëndime.
- VËREJTJE: Mos vendosni bagazhe në hapësirën mbi sediljet e pasme pa i siguruar mirë ato: bagazhi i pasiguar mund të shkaktojë dëme serioze tek fëmijët dhe të rriturit në rast aksidenti.
- VËREJTJE: Para përdorimit, sigurohuni që të gjitha pajisjet e bllokimit të jenë të kyçura si duhet.
- VËREJTJE: Mos përdorni pjesë këmbimi ose aksesore që nuk janë furnizuar ose miratuar nga prodhuesi, pasi ato mund ta shkaktojnë pasiguri të pajisjes. Pas një aksidenti, ndenjësja rekomandohet të ndërrohet. Edhe pse mund të duket e padëmtuar, ndenjësja nuk siguron mbrojtjen e fëmijës suaj. Prodhuesi mund të garantojë konformitetin me kërkesat e sigurisë vetëm për pajisjen origjinale.
- Mos e modifikoni pajisjen në mënyrë që të shmangni rrezikimin e sigurisë së përgjithshme.
- Rekomandohet të mos hiqni logot/etiketat e pajisjes për të mos dëmtuar veshjen e ndenjësës.
- Përdorni ndenjësën për fëmijë edhe në udhëtime të shkurtra, pasi pikërisht në këto raste ndodhin më shumë aksidente.
- Përpara se ta blini, kontrolloni nëse ndenjësja për fëmijë është e përshtatshme me automjetin tuaj.
- Gjatë udhëtimeve të gjata këshillohet të bëni pushim, në mënyrë që fëmija të relaksohet.

VËRETJE

- Jepni shembullin tuaj dhe vendosni gjithmonë rripin e sigurisë.
- Këshillojeni fëmijën që të mos luajë kurrë me shtrënguesin e parzmores.

RRIPI I SIGURISË

- VËREJTJE: MOS përdorni KURRË pika ancorimi të ndryshme nga ato të përshkruara në udhëzime.
- VËREJTJE: Sigurohuni që parzmorja e ndenjësës të jetë rregulluar siç duhet për fëmijën tuaj. Parzmorja duhet të jetë mjaftushëm ngjitur në trupin e fëmijës, hapësira midis rripave të shpatullave dhe gjoksit të fëmijës nuk duhet të jetë më shumë se dy gjishta. Rripi i barkut i parzmores duhet të jetë në pozicionin më të ultë të mundshëm, për të mbajtur në mënyrën e duhur legenin e fëmijës.
- VËREJTJE: : Sigurohuni që të gjithë pasagjerët të vendosin rripat e sigurisë, sepse në rast aksidenti, për shkak të përplasjes, një person pa rrip sigurie mund të godasë ndenjësen për fëmijë.
- VËREJTJE: Mos përdorni një sistem kalimi të rripit të ndryshëm nga ai i treguar në manual.
- VËREJTJE: Fëmija duhet të jetë gjithmonë i siguruar kur vendoset në ndenjësë, edhe për udhëtime të shkurtra.

EKSPOZIMI NDAJ DRITËS SË DIELLIT/TË NXEHTIT

- VËREJTJE: Mos e lini KURRË fëmijën në ndenjësë kur automjeti është i parkuar, veçanërisht nëse është i ekspozuar direkt ndaj rrezeve të diellit ose në një ditë të nxehtë.
- VËREJTJE: Mos e lini KURRË ndenjësen për fëmijë të ekspozuar në diell për orë të tëra, sepse pjesët metalike dhe plastike mund të nxehen dhe kjo mund të jetë e rrezikshme për fëmijën tuaj. Pëlhura mund të zbehet. Mbuloni sediljen me një beze, nëse automjeti është i parkuar në diell.

NDENJËSE PËR FËMIJË TË DORËS SË DYTË OSE NDENJËSE TË DËMTUARA

- VËREJTJE: Mos blini KURRË një ndenjësë të përdorur për fëmijë (të dorës së dytë). Mund të ketë dëmtime ose çarje të brendshme edhe pse të padukshme.
- E RËNDËSISHME: Garancia e prodhuesit është ekskluzivisht për përdorimin e parë të pajisjes dhe e lidhur me blerësin e parë.
- VËREJTJE: Nëse ndenjësja për fëmijë dhe rripat e sigurisë të automjetit janë të dëmtuara, apo të konsumuar nga përdorimi, ato duhen ndërruar.
- VËREJTJE: Ndenjësja duhet të ndërrohet pas një aksidenti të rëndë, sepse mund të ketë pësuar thyerje të brendshme edhe pse të padukshme, ose në rast se rezultojnë të konsumuar.

- Kompania FOPPAPEDRETTI nuk mban asnjë përgjegjësi për përdorimin jo të duhur të pajisjes dhe për çdo përdorim që është ndryshe nga këto udhëzime.

INFORMACION I RËNDËSISHËM

Nga 40 deri në 105 cm (i-Size ISOFIX Universale).

1. Ky është një sistem i përparuar bartës për fëmijë "i-Size". Është i normuar në përputhje me rregulloren Nr. 129/03 për përdorim brenda automjeteve në sedilje "të përshtatshme me sistemin i-Size", siç tregohet nga prodhuesi i automjetit në manualin e përdorimit. Clock i-Size mund të instalohet në të gjitha sediljet e makinave të normuara i-Size dhe në të gjitha sediljet e makinave të normuara ISOFIX. Për më shumë informacion, këshillohuni me prodhuesin e sistemit bartës për fëmijë ose me shitësin.
2. Nga 40 deri në 105 cm instalimi duhet të bëhet në sedilje të pajisura me Sistem Isofix dhe Top Tether.

Nga 100 deri në 150 cm (i-Size booster seat).

3. Ky është një sistem i përparuar bartës për fëmijë i klasifikuar si përforcues "i-Size". Është i normuar në përputhje me rregulloren Nr. 129/03 për përdorim brenda automjeteve në sedilje "të përshtatshme me sistemin i-Size", siç tregohet nga prodhuesi i automjetit në manualin e përdorimit. Clock i-Size mund të instalohet në të gjitha sediljet e automjeteve të normuara i-Size dhe në të gjitha sediljet e automjeteve të normuara UNIVERSALE, me kusht që të mos ndërveprojë me elementët e brendshëm të automjetit. **KUJDES! MOS përdor Top Tether nga 100 deri në 150 cm.**
4. Nëse autovetura nuk është e pajisur me ankorim Isofix, Clock i-Size (në konfigurimin 100-150 cm) mund të instalohet në drejtim të lëvizjes me rrip sigurimi automjeti me 3 pika, i miratuar sipas rregullores UN/ECE NR. 16 ose ekuivalente.
5. **KUJDES!** Kur përdorni rripin me tre pika të automjetit, sigurohuni që pjesa e barkut të mbështetet si duhet në legenin e fëmijës.

KUFIZIMET DHE KUSHTET E PËRDORIMIT TË PAJISJES DHE SEDILJES SË AUTOMJETIT

KUJDES! Kur përdoret në automjete të pajisura me rripa sigurie të pasme, me airbag të integruar (rripa të fryrë), ndërveprimi ndërmjet pjesës së fryrë të rripit të

VËRETJE

automjetit me këtë sistem bartës për fëmijë mund të shkaktojë lëndime të rënda ose vdekje.

40-105 cm: gjatë instalimit me sistemin Isofix, rripi i sigurisë së automjetit nuk duhet të jetë i lidhur pas ndenjësës për fëmijë, sepse kjo do të pengojë pjesën e fryrë të rripit.

100-150 cm: ndiqni manualin e udhëzimeve të prodhuesit të automjetit për përdorimin e ndenjësës për fëmijë në automjete të pajisura me rripa sigurie të pasme me airbag të integruar (riipa të fryrë).

- Sedilja e automjetit duhet të jetë e pajisur me rrip sigurie me 3 pika, të palëvizshëm ose me bobinë, e normuar në bazë të Rregullores UN/ECE N° 16 ose standardeve të tjera ekuivalente).
- Mos e instaloni asnjëherë ndenjësën për fëmijë me rripin e sigurisë së automjetit me dy pika ankorimi.
- Ndenjësja për fëmijë mund të instalohet në sediljen e përparmë të pasagjerit, ose në ndonjë nga sediljet e pasme. Mos e vendosni kurrë këtë ndenjësë për fëmijë në sediljet drejtuar anash apo në drejtim të kundërt me drejtimin e lëvizjes.
- Sigurohuni që shtrënguesi i rripit me tre pika i automjetit të mos jetë shumë i lartë. Në rast të kundërt, provoni ta instaloni ndenjësën në një sedilje tjetër të automjetit.

KOMPONENTËT

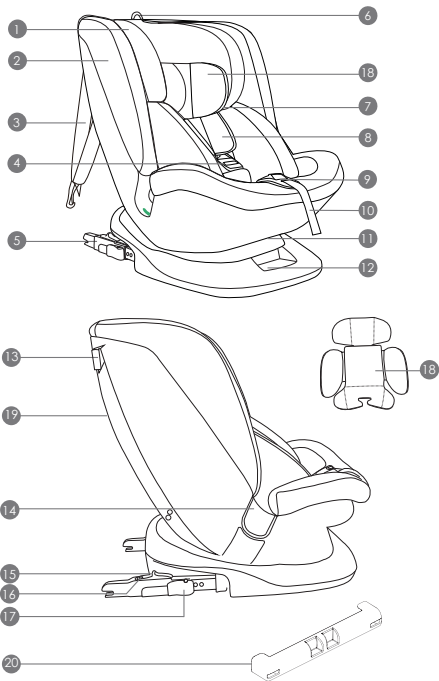

- | | | | |
|-----|---|-------------|---------------------------------|
| 1. | Mbështetëse e kokës | shpatullave | |
| 2. | Sistem i mbrojtjes anësore | 11. | Levë e uljes së ndenjësës |
| 3. | Top tether | 12. | Levë e rrotullimit të ndenjësës |
| 4. | Shtërngues | 13. | Laku Top Tether |
| 5. | Lidhës ISOFIX | 14. | Laku për rripin e barkut |
| 6. | Dorzë e rregullimit të mbështetëses së kokës | 15. | Buton i lëshimit Isofix |
| 7. | Laku i rripit të gjoksit | 16. | Tregues Isofix |
| 8. | Rrip sigurie me 5 pika | 17. | Levë e rregullimit Isofix |
| 9. | Buton i rregullimit të rripave të shpatullave | 18. | Përshtatës |
| 10. | Rrip i rregullimit të rripave të | 19. | Kapakun e vendit |
| | | 20. | ISOFIX Mbrojtës ruajtjeje |

INSTALIMI NË AUTOMJETI

RROTULLIMI I NDEJËSES 360°

1a. Rrotullimi 360° thjeshton orientimin e ndenjësës në të njëjtin drejtim me lëvizjen e automjetit ose në drejtimin të kundërt me drejtimin e lëvizjes, lehtëson funksionimin e vendosjes ose heqjes së fëmijës nga ndenjësja. Shtypni butonin e rrotullimit (12) dhe rrotulloheni ndenjësën drejt derës për ta vendosur me lehtësi fëmijën në ndenjësë. Për të siguruar fëmijën, shihni seksionin “rregullimi i parzmores”. Rrotulloni ndenjësën në drejtim të lëvizjes ose në drejtim të kundërt me drejtimin e lëvizjes, një klikim do të tregojë bllokimin e duhur të ndenjësës.

KUJDES: Para se të udhëtoni, sigurohuni që ndenjësja të jetë e bllokuar në drejtim të lëvizjes (76-150 cm) ose në drejtim të kundërt me drejtimin e lëvizjes (40-105 cm) duke rrotulluar ndenjësën pa shtypur butonin e zhbllokimit të rrotullimit. Mos përdorni pozicione të tjera të ndenjësës.

INSTALIMI NË DREJTIM TË KUNDËRT ME LËVIZJEN E AUTOMJETIT (Fëmijë midis 40 dhe 105 cm, ISOFIX + Top Tether + parzmore)

KUJDES! Instalimi në drejtim të kundërt me drejtimin e lëvizjes është i detyrueshëm derisa fëmija të jetë në moshën mbi 15 muaj. Instalimi në drejtim të kundërt me drejtimin e lëvizjes mbetet më i sigurti, edhe pasi të jetë tejkaluar ky kufi (i moshës), për këtë arsye rekomandohet përdorimi i ndenjësës në drejtim të kundërt me drejtimin e lëvizjes sa më gjatë të jetë e mundur.



MOS e instaloni ndenjësën për fëmijë në sediljen e pasagjerit me airbag të aktivizuar: kjo mund të shkaktojë LËNDIME SERIOZE QË MUND TË JENË EDHE VDEKJEPRURËSE.

Ndenjësja duhet të jetë plotësisht e mbështetur para se të rrotullohet në drejtim të kundërt me drejtimin e lëvizjes.

Nëse automjeti juaj nuk ka kllapa për lidhës ISOFIX standard, përdorni kllapat që ju kanë dhënë me ndenjësën me brazdë të drejtuar lart në dy pikat e ankorimit ISOFIX të automjetit (fig. 1b).

KËSHILLË: Pikat e ankorimit ISOFIX janë të vendosura midis pjesës së poshtme dhe mbështetëses së sediljes të automjetit.

1a. Shtypni levën e rrotullimit (12) dhe drejtoni bazën e ndenjësës në drejtim të kundërt me atë të lëvizjes së automjetit. Sigurohuni që leva të jetë e bllokuar.

INSTALIMI NË AUTOMJETI

KUJDES: Para se të vini në lëvizje automjetin, rrotulloheni bazën e ndenjësës në të dyja drejtimet për t'u siguruar që mekanizmi i rrotullimit të jetë i bllokuar.

1b. Tërhiqni levën **"A"** (16) dhe, duke e mbajtur të tërhequr, tendoseni plotësisht lidhësin ISOFIX **"B"** (5) deri në fund. Lëshojeni levën dhe sigurohuni që lidhësi ISOFIX të jetë i bllokuar në pozicionin e zgjatur. Përsëriteni veprimin në të dy lidhësit e ndenjësës për fëmijë. Hapeni kapakun e vendit (19) në anën e prapme dhe nxirreni rripin Top Tether plotësisht. Mbylleni kapakun e vendit.

Futni dy lidhësit ISOFIX në kllapat e dhura: një "klik" karakteristike do të sinjalizojë futjen dhe fiksimin me sukses të lidhësve ISOFIX në të dyja anët.

KUJDES! Lidhësit ISOFIX janë ancoruar si duhet kur butonat përkatës janë të gjelbër. Shtyjeni ndenjësën deri te mbështetësja e sediljes së automjetit duke ushtruar të njëjtin presion në të dyja anët. Sigurohuni që ndenjësja të jetë lidhur si duhet si dhe butonat e sigurisë ISOFIX të jenë të gjelbër.

1c. Kapni rripin Top Tether dhe, nëse është e nevojshme, zgjateni duke shtypur butonin e posaçëm të kyçjes, tendoseni rripin në gjatësinë e dëshiruar.

Futni rripin Top Tether në një nga çarjet (13) në lartësinë e shtatullave. Fiksojeni Top Tether në pikën e duhur të ancorimit të automjetit të shënuar me simbolin:



Tendoseni rripin e pajisjes Top Tether derisa treguesi të bëhet i gjelbër.

Ripin Top Tether duhet të kalojë mbi mbështetësen e sediljes së automjetit, ai kurrë nuk duhet të kalojë mbi mbështetësen e kokës së ndenjësës për fëmijë. Nëse është e nevojshme, ngrini ose hiqni mbështetësen e kokës nga sedilja.

Shënime: para përdorimit, sigurohuni që lidhësit ISOFIX të jenë të fiksuar si duhet nga të dyja anët, nëse tërhiqni ndenjësën, ata nuk duhet të shkëputen.

INSTALIMI NË TË NJËJTIN DREJTIM ME LËVIZJEN E AUTOMJETIT (Fëmijë midis 76 dhe 105 cm, ISOFIX + Top Tether + parzmorë)

KUJDES! Përdorimi i ndenjësës në të njëjtin drejtim me lëvizjen e automjetit lejohet për fëmijë mbi 15 muaj dhe të gjatë mbi 76 cm. Për të siguruar nivelin më të lartë të mbrojtjes, ju rekomandojmë, gjithsesi që ta përdorni ndenjësën në drejtim të kundërt me drejtimin e lëvizjes sa më gjatë të jetë e mundur, me kusht që në automjet të ketë vend të mjaftueshëm për këmbët e fëmijës.

2a. Shtypni levën e rrotullimit dhe drejtoni bazën e ndenjësës në drejtimin e lëvizjes së automjetit. Sigurohuni që leva të jetë e bllokuar.

INSTALIMI NË AUTOMJETI

KUJDES: Para se të vini në lëvizje automjetin, rrotulloheni bazën e ndenjës në të dyja drejtimet për t'u siguruar që mekanizmi i rrotullimit të jetë i bllokuar.

Ndiqui të njëjtën procedurë **(1b)** për të fiksuar lidhësit ISOFIX.

Fiksoni Top Tether në pikën e duhur të ankorimit të automjetit të shënuar me simbolin:



2b. Tendoseni rripin e pajisjes Top Tether derisa treguesi të bëhet i gjelbër. Rripi Top Tether duhet të kalojë mbi mbështetësen e sediljes së automjetit, ai kurrë nuk duhet të kalojë mbi mbështetësen e kokës së ndenjës për fëmijë. Nëse është e nevojshme, ngrini ose hiqni mbështetësen e kokës nga sedilja.

SHËNIME: para përdorimit, sigurohuni që lidhësit ISOFIX të jenë të fiksuar si duhet nga të dyja anët, nëse tërhiqni ndenjën, ata nuk duhet të shkëputen.

HEQJA E NDEJËSES NGA AUTOMJETI

2c. Lironi rripin Top Tether me qëllim që të ulni tendosjen e fiksimit. Hapni karabinën e ankorimit të rripit Top Tether. Rrëshqitni butonin (15) për të shkëputur lidhësit nga pajisja e ankorimit ISOFIX e automjetit. Hiqeni ndenjën nga automjeti.

INSTALIMI NË TË NJËJTIN DREJTIM ME DREJTIMIN E LËVIZJES (Fëmijë midis 100 dhe 150 cm, rrip sigurie me 3 pika ose ISOFIX + rrip sigurie me 3 pika)

Instalimi me ankorim ISOFIX + rrip sigurie 3 PIKA - ndiqni instalimin **"1b"** për sistemin e ankorimit ISOFIX pa përdorur rripin Top Tether. Shtypni levën e rrotullimit dhe drejtoni bazën e ndenjës në drejtimin e lëvizjes së automjetit. Sigurohuni që leva të jetë e bllokuar.

Këshillohet përdorimi i rripit me 5 pika sa më gjatë të jetë e mundur.

Kur fëmija arrin gjatësinë 100 cm, ndenjës duhet të transformohet për përdorim për fëmijë ndërmjet 100 dhe 150 cm të gjatë. Në këtë konfigurim është e nevojshme të hiqni rripin (parzmoren) me 5 pika që ju është dhënë me ndenjën.

PËRDORIMI I MIRATIT, rrip sigurie me 5 pika (40-105 cm)

4a. Lironi parzmoren: shtypni butonin e rregullimit 9 dhe kapni njëkohësisht rripat e parzmores (rripat e gjoksit "A") në pjesën e poshtme, poshtë mbushjes së mbrojtësve të gjoksit dhe tërhiqini përpara për t'i liruar.

E RËNDËSISHME: Mos i tërhiqni rripat e parzmores duke kapur mbushjet mbrojtës të gjoksit.

INSTALIMI NË AUTOMJETI

Shtypni butonin e kuq (B) në shtrënguesin qëndror (4) për të liruar rripat e parztores dhe për t'i vendosur ato në anë të ndenjësës.

4b. Vendoseni fëmijën në ndenjësë. Rrëshqitni rripat e parztores mbi shpatullat e fëmijës dhe bashkoni dy skajet /gjuhëzat e parztores (XX) për të formuar një lidhës të vetëm. Futeni lidhësin në shtrënguesin qëndror derisa të dëgjoni një klikim. Sigurohuni që rripat e parztores të mos jenë të përdredhura. Sigurohuni që rripat e parztores të vendosen pak mbi supet e fëmijës dhe të ketë një hapësirë prej 1 cm (shih "Rregullimi i mbështetëses së kokës" për më shumë detaje).

Si të shtrëngojmë parzmoren: Tërhiqeni rripin e rregullimit të parztores në mënyrë që ta tendosni saktë në trupit e fëmijës. Tendimi i duhur është kur hapësira midis parztores dhe fëmijës nuk tejkalon trashësinë e gsishtit.

E RËNDËSISHME! Tërhiqeni skajin e rripit të rregullimit nga jashtë, jo lart ose poshtë.

RREGULLIMI I MBËSHTETËSES SË KOKËS

4a. Mbështetja e kokës lejon rregullimin e lartësive të ndryshme. Tërhiqeni unazën e rripit të rregullimit (6) dhe ngrijeni ose uleni mbështetësen e kokës në pozicionin e duhur. Rregullimi i mbështetëses së kokës rregullon gjithashtu lartësinë e rripave të shpatullave. Sigurohuni që rripat e shpatullave të jenë të vendosura pak mbi shpatullat e fëmijës dhe që të ketë një boshllëk prej 1 gishti (1 cm).

KUJDES: Lironi parzmoren përpara se të vazhdoni me rregullimin e mbështetëses së kokës (për më shumë detaje shihni "PËRDORIMI I MIRATIT, rripi sigurie me 5 pika (40-105 cm)").

HEQJA E PARZMORES

5a. Lironi plotësisht rripat e shpatullave, shih paragrafin "PËRDORIMI I MIRATIT, rripi sigurie me 5 pika (40-105 cm)".

Tërhiqni levën që ndodhet në mbështetësen e kokës dhe, duke e mbajtur të tërhequr, ngrini ose uleni mbështetësen e kokës, duke e rregulluar atë sipas gjatësisë së fëmijës. Shtypni butonin e kuq në shtrënguesin qëndror për të liruar rripat e shpatullave.

Lironi butonat automatikë që ndodhen anash mbulesës së mbështetëses, vendosini rripat e shpatullave në pjesën e prapme të mbulesës. Vendoseni shtrënguesin me majë në anë të sediljes, në pjesën e poshtme. Vendoseni mbulesën e mbështetëses siç duhet dhe lidhni butonat automatikë.

Hiqni mbushjen mbrojtëse të shtrënguesit dhe ruajeni në një vend të sigurtë ose vendoseni pas mbulesës së mbështetëses bashkë me rripat e gsjoksit.

Ngrini mbulesën e ndenjësës, duke e hequr nga pajisja e rregullimit të parztores, ngrini mbushjen e brendshme duke e hequr nga pajisja e rregullimit të parztores,

PËRDORIMI

tërhiqeni me kujdes.

Hiqni shtrënguesit nga foleza e mbulesës dhe foleza e mbushjes, hapni kapakun e vendit dhe vini bënda shtrënguesin. Mbyllni vendin.

Vendosni sërish mbushjen e brendshme siç duhet mbi ndenjësë.

Vendosni sërish mbulesën e ndenjësës siç duhet duke e vënë përreth rregulluesit të parzmores.

Vendosni sërish mbulesën siç duhet përgjatë skajit të jashtëm të ndenjësës.

PËRDORIMI ME RRIPI SIGURIMI I AUTOMJETIT ME 3 PIKA (100-150 cm)

5b. Vendosni ndenjësën mbi sediljen e automjetit në të njëjtin drejtim me lëvizjen e automjetit.

Kaloni pjesën e gjoksit të rripit të sigurimit me 3 pika prapa mbështetëses së kokës së ndenjësës dhe përmes lakut të rripit të kraharorit jeshile "A" që ndodhet në pjesën e poshtme të mbështetëses së kokës, në anën e bobinës.

Vendoseni fëmijën në ndenjësë. Rregulloni mbështetësen e kokës në lartësinë e duhur (shih. Par. "Rregullimi i mbështetëses së kokës") Tërhiqeni rripin e sigurisë së automjetit dhe, duke e rrëshqitur përpara fëmijës, kapeni shtrënguesin e rripit të sigurisë së automjetit, futeni majën tek shtrënguesi (B). Një klikim do të tregojë bashkimin e saktë. **KUJDES!** Shtrënguesi i rripit të sigurisë së automjetit nuk duhet të vendoset në pjesën e poshtme të kalimit të rripit të barkut. Futeni rripin e kraharorit dhe rripin e barkut në kaluesin e poshtëm pranë shtrënguesit të rripit të sigurisë të automjetit (C).

Futni rripin e barkut në anën e kundërt të ndenjësës në kaluesin e rripit të barkut (D).

KUJDES! Rrapi i sigurisë i barkut duhet të kalojë sa më poshtë është e mundur sipër legenit të fëmijës tuaj.

Futni rripin e gjoksit në lakun e duhur të rripit, duke u siguruar që të mos jetë i përdredhur (A).

INSTALIMI I KID PAD

6a. KID PAD është një pajisje që duhet të instalohet GJITHMONË në rripin e sigurimit diagonal të automjetit për të siguruar mbrojtjen e duhur në rast përplasjeje.

Fiksoni KID PAD duke bashkangjitur shiritin elastik në unazën udhëzuese të rripit (fig. 6a-1/6a-2). Vendosni rripin diagonal siç tregohet në figurën (6a-3) mbylleni KID PAD në vetvete (fig. 6a-4)

PARALAJMËRIM! KID PAD duhet të përdoret GJITHMONË.

PËRDORIMI

SI TË ULIM BAZËN E NDEJËSES PËR FEMIJË

7a. Në rast të përdorimit të ndenjës në drejtim të kundërt me lëvizjen, për fëmijët nga 40 deri në 105 cm.

Ndenjësja duhet të jetë plotësisht e mbështetur para se të rrotullohet në drejtim të kundërt me drejtimin e lëvizjes. Kur ndenjësja përdoret në drejtim të kundërt me drejtimin e lëvizjes, lejohet përdorimi i ndenjës vetëm në pozicionin shtrirë 4.

7b. Në rast të përdorimit të ndenjës në drejtimin e lëvizjes së mjetit, për fëmijë nga 76 deri në 150 cm.

7c. Pasi fëmija të jetë i lidhur me pajisjen, është e mundur të shtrijmë bazën e ndenjës duke shtypur butonin (7) derisa të arrijmë pozicionin e dëshiruar. Kur ndenjësja përdoret në drejtim të njëjtë me drejtimin e lëvizjes, lejohet përdorimi i ndenjës në pozicionin 4.

HIQNI MBROJTËSET E GJOKSIT

8a. Lëshojeni rripin e kyçjes së mbrojtësit të gjoksit nga unaza metalike brenda rripit të shpatullave, më pas përsërisni këtë proces edhe në mbrojtësin e dytë të gjoksit. Hiqni mbrojtëset e gjoksit.

PËRDORNI PËRSHTATËS NË MUAJT E PARË

Reduktuesi i sediljes (19) është projektuar për përdorim me të sapolindurit, për t'u siguruar atyre rehati dhe stabilitet dhe për t'u lejuar një pozicion sa më të qetë, duke parandaluar rënien e kokës përpara.

9a. Reduktuesi i plotë duhet të përdoret derisa fëmija të arrijë 60 cm.

HEQJA DHE VËNIA E MBULESËS

Heqja e mbulesës së ndenjës për fëmijë është shumë e thjeshtë. Ka 2 pika lidhëse në pjesën e përparme: thjesht i lironi ato dhe tërhiqni lehtë pjesën e përparme të mbulesës. Mbulesa është e lidhur anash me komponentë plastikë: tërhiqni ata me kujdes për të hequr mbulesën. Për të rivendosur mbulesën, ndiqni procedurën e kundërt, duke i lidhur komponentët në folezat anësore.

PASTRIMI DHE MIRËMBAJTJA

PASTRIMI DHE MIRËMBAJTJA

Rekomandohet të përdorni vetëm mbulesa origjinale, pasi janë komponentë me rëndësi themelore për funksionimin e duhur të pajisjes.

Asnjëherë mos e përdorni ndenjësen për fëmijë pa mbulesë.

PASTRIMI

Mbulesa mund të hiqet dhe të lahet në makinë larëse me një detergjent larës të butë duke përdorur programin për veshje delikate (30 ° C). Ndiqni udhëzimet e larjes në etiketën përkatëse. Nëse e lani në temperatura mbi 30 °C ngjyrat e mbulesës mund të zbehën. Mos përdorni makinë tharëse (pasi bezja/pëlhura mund të shpëputet nga mbushja).

Pjesët plastike mund të pastrohen me ujë dhe sapun. Mos përdorni detergjentë të fortë (si tretës).

Parzmorja mund të hiqet dhe të lahet me ujë të vakët dhe sapun. Kujdes! Mos i hiqni kurrë gjuhëzët nga shtrënguesi i rripave të shpatullave.

PASTRIMI DHE MIRËMBAJTJA

E RËNDËSISHME: Mbulesa është një veçori themelore për sigurinë e fëmijës tuaj. Mos e përdorni kurrë ndenjësen për fëmijë pa mbulesë dhe mos e zëvendësoni asnjëherë me mbulesa të tjera të panormuara, për të mos rrezikuar sigurimë e fëmijës ose për të mos dëmtuar funksionimin e duhur të pajisjes.

Udhëzime për larjen:

Mbulesa mund të hiqet, të lahet në 30 ° C dhe të vihet për t'u tharë.



Të lahet me makinë larëse me ujë të ftohtë



Mos përdorni zbardhues



Mos përdorni pastrim kimik



Mos përdorni makinë tharëse



Mos e hekurosni

GARANCI KONVENCIONALE

Përbajtja e treguar më poshtë hyn në fuqi nga data 01.01.2005 dhe zëvendëson në çdo kapacitet dhe plotësisht çdo mesazh të mëparshëm që i referohet garancisë së dhënë nga Foppa Pedretti S.p.A.

GARANCI KONVENCIONALE

Foppa Pedretti S.p.A. me seli në Grumello del Monte (Itali) Via Volta 11, garanton drejtpërdrejt Konsumatorin se ky Produkt, krejt i ri, nuk ka defekte në materiale, dizajn dhe prodhim dhe është në përputhje me karakteristikat e deklaruar nga njëjtë.

Kjo garanci konvencionale është e vlefshme në të gjitha Shtetet Anëtare të Bashkimit Evropian dhe nuk përjashton ose kufizon të drejtat e Konsumatorit në përputhje me dispozitat detyruese të ligjit kundër Shitësit të Produktit.

Për të përfituar nga kjo garanci konvencionale, **Konsumatori duhet t'i kthejë Shitësit Produktin me defekt**, duke paraqitur dëshminë e blerjes së Produktit që tregon adresën e shitësit në mënyrë të lexueshme, datën e blerjes së produktit me vulën dhe nënshkrimin e shitësit dhe treguesin. të vetë Produktit ose, përndryshe, fatura, e pandryshuar, e cila tregon qartë të njëjtin informacion.

Garancia konvencionale e Prodhuesit është e vlefshme për Dymbëdhjetë (12) muaj nga data e blerjes së Produktit. Në këtë periudhë Foppa Pedretti S.p.A. do të riparojë ose zëvendësojë, sipas dëshirës së tij, Produktin me defekt.

Garancia konvencionale i jepet blerësit përfundimtar të produktit (Konsumatorit) dhe nuk përjashton ose kufizon të drejtat e detyrueshme të njëjtit Konsumator, siç parashikohet me ligj dhe/ose të drejtat që Konsumatori mund të pretendojë kundër Shitësit/Rishitësit të produktin.

PËRJASHTIMET E GARANCISË KONVENCIONALE.

Garancia konvencionale përjashtohet për dëmet e shkaktuara në Produkt nga shkaqet e mëposhtme: përdorimi që nuk përputhet me dispozitat e përbajtura në udhëzimet e përdorimit dhe montimit, goditjet dhe rrëzimet, ekspozimi i produktit ndaj lagështirës ose kushteve ekstreme termike ose mjedisore ose ndryshime të papritura në këto kushte, gërryerje, oksidim, modifikime ose riparime të paautorizuara të produktit, riparime me përdorimin e pjesëve të paautorizuara të këmbimit, përdorim jo të duhur, keq ose mungesë mirëmbajtjeje, mirëmbajtje jo e duhur në lidhje me atë që tregohet në fletën e udhëzimeve për përdorim dhe montim, montim i gabuar, aksident, veprim ushqimor ose pije, veprim kimik, forcë madhore.

Në çdo rast **Foppa Pedretti S.p.A. refuzon të gjithë përgjegjësinë për dëmtimin e personave ose sendeve, përveç produktit, kur një dëm i tillë është shkaktuar nga neglizhenca e dispozitave / rekomandimeve / paralajmërimeve të përfshira në manual ose, si alternativë, në "Fletën e udhëzimeve të përdorimit dhe montimit" që shoqëron çdo produkt të synuar për pronarin/përdoruesin.** (si një shembull i thjeshtë, në rastin e produktit për krevat fëmijësh: "Mbikëqyrni vazhdimisht fëmijën. Kontrolloni që çarçafët dhe batanijet të mos e mbulojnë këkën e fëmijës...").

Foppa Pedretti S.p.A. për më tepër, ai refuzon çdo përgjegjësi për dëmtimet e personave ose sendeve kur thyerja e produkteve të saj është shkaktuar nga përkeqësimi i përbërësve të Produktit, subjekt i konsumimit. Të gjithë përbërësit në materialin plastik konsiderohen përbërës të produktit që i nënshtrohen konsumit.

Importato da:

Foppa Pedretti S.p.A.

Via A. Volta, 11 - 24064

Grumello del Monte, Bergamo - Italy

tel +39 035.830497

fax 39 035.831283

www.foppapedretti.it

FOPPAPEDRETTI®

Clock i-Size (40 –150 cm)



ECE R129-03

IT	LISTA AUTOVETTURE
EN	VEHICLE LIST
FR	LISTE DES VOITURES
ES	LISTA AUTOMÓVILES
PT	LISTA DE VEÍCULOS
EL	ΚΑΤΑΛΟΓΟΣ ΑΥΤΟΚΙΝΗΤΩΝ
RU	СПИСОК АВТОТРАНСПОРТНЫХ СРЕДСТВ
AL	LISTA E AUTOMJETEVE



D,B1





Auto omologate per il seggiolino auto Clock i-Size, a condizione che l'auto sia dotata di ISOFIX.

- Clock i-Size è un dispositivo di ritenuta per bambini universale. È omologato ai sensi della normativa R129 per l'utilizzo in tutte le posizioni del veicolo contrassegnate dal logo i-Size. Il seggiolino auto Clock i-Size è adatto anche per il fissaggio nelle posizioni di seduta delle auto elencate di seguito, a condizione che siano presenti e disponibili i punti ISOFIX omologati. Anche le posizioni di seduta di altre auto potrebbero essere adatte ad accogliere questo dispositivo di ritenuta per bambini, tuttavia non abbiamo ancora testato queste auto in abbinamento con Clock i-Size. In caso di dubbi, consultare il produttore del sistema di ritenuta per bambini o il rivenditore.

- I punti di ancoraggio ISOFIX sul sedile del passeggero (posizione 1) sono normalmente offerti come opzione, pertanto a seconda del modello questa posizione può essere disponibile o meno. L'installazione sul sedile posteriore dell'auto può limitare lo spazio per il passeggero sul sedile anteriore.
- Controllare sempre la compatibilità del seggiolino auto "Clock i-Size" con la propria auto per verificare che lo spazio disponibile sia adeguato.
- La lista è soggetta ad una continua revisione con cambiamenti e aggiunte di modelli di autovetture.
- L'elenco aggiornato è consultabile nel nostro sito internet: www.foppapedretti.it



Avviso: NON utilizzare su un sedile passeggero dotato di airbag frontale attivato.

INFORMAZIONI

Consultare il produttore e/o manuale del veicolo per quanto riguarda i punti di ancoraggio ISOFIX.

ATTENZIONE: prima di fare l'acquisto verificate sul libretto di uso e manutenzione della vostra auto che l'aggancio ISOFIX sia presente perché potrebbe essere un optional.

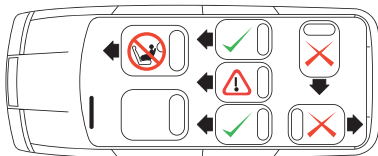



Cars approved for the Clock i-Size car seat, provided the car is equipped with the ISOFIX system.

- Clock i-Size is a universal child restraint device. It is approved under the R129 regulation for use in all vehicle positions marked with the i-Size logo. The Clock i-Size car seat is also suitable for attachment in the seating positions of the cars listed below, provided that the approved ISOFIX points are present and available. The seating positions in other cars may also be suitable to accommodate this child restraint device, however we have not yet tested these cars in conjunction with the Clock i-Size. If in doubt, consult either the enhanced child restraint system manufacturer or the retailer.

- The ISOFIX anchoring points on the passenger seat (position 1) are normally available as an option, therefore, this may or may not be the case for this position, depending on the model. Installation on the rear passenger seat of the car may limit the space for the passenger in the front seat.
- Always check the compatibility of the “Clock i-Size” car seat with your car to verify that the available space is adequate.
- Please note that this list undergoes ongoing revision procedures, with changes and additions of vehicles accordingly.
- The up to date list can be consulted on our web site: www.foppapedretti.it



Warning: Do NOT use on a passenger seat fitted with an activated front airbag.

INFORMATION

Please consult with the vehicle manufacturer regarding access to ISOFIX points.

WARNING: before purchasing, consult the vehicle Use and Maintenance Guide to ensure the ISOFIX anchor is present, as this could be an optional.

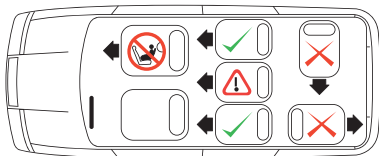



Voitures homologuées pour le siège-auto Clock i-Size, à condition que le véhicule soit équipé du système ISOFIX.

- Clock i-Size est un dispositif de retenue pour enfants universel. Il est homologué aux termes de la réglementation R129 pour l'utilisation dans toutes les positions du véhicule portant le logo i-Size. Le siège-auto Clock i-Size est également adapté pour être fixé sur les sièges des voitures indiquées ci-après, à condition que les points ISOFIX homologués soient prévus et disponibles. Les sièges d'autres voitures pourraient également être adaptés pour accueillir ce dispositif de retenue pour enfants, cependant nous n'avons pas encore testé ces véhicules en association avec Clock i-Size. En cas de doute, consulter le fabricant ou le revendeur du système de retenue pour enfants.

- Les points d'ancrage ISOFIX sur le siège du passager (position 1) sont habituellement fournis comme option. Par conséquent, selon le modèle, cette position peut être disponible ou pas. L'installation sur le siège arrière de la voiture peut limiter l'espace pour le passager se trouvant sur le siège avant.
- Toujours contrôler la compatibilité du siège-auto « Clock i-Size » avec son véhicule afin de s'assurer que l'espace disponible est adapté.
- La liste est soumise à une révision continue, comportant des modifications et des ajouts de modèles de voitures.
- La liste actualisée est disponible sur notre site Internet : www.foppapedretti.it



Avertissement : NE PAS utiliser sur les sièges passagers équipés d'airbags avant actifs!

INFORMATIONS

Veillez consulter le producteur du véhicule pour ce qui concerne les points d'accès ISOFIX.

AVERTISSEMENT: avant d'acheter, consultez le Guide d'utilisation et de maintenance du véhicule pour vous assurer que l'ancrage ISOFIX est présent, ce qui pourrait être une optional.

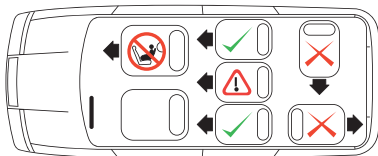



Coches homologados para la silla de coche Clock i-Size, siempre que el coche esté dotado del sistema ISOFIX.

- Clock i-Size es un dispositivo de retención para niños universal. Está homologado según la normativa R129 para el uso en todas las posiciones del vehículo marcadas por el logotipo i-Size. La silla de coche Clock i-Size también es adecuada para la fijación en las posiciones del asiento del coche enumeradas a continuación, siempre que estén presentes y disponibles los puntos ISOFIX homologados. También las posiciones del asiento de otros coches podrían ser adecuadas para utilizar este dispositivo de retención para niños. Sin embargo, todavía no hemos testado estos coches con Clock i-Size. En caso de duda, consulta con el fabricante del sistema de retención o con el vendedor.

- Los puntos de anclaje ISOFIX sobre el asiento del copiloto (posición 1) se ofrecen normalmente como opción, por lo tanto, dependiendo del modelo esta posición puede estar o no disponible. La instalación sobre el asiento posterior puede limitar el espacio para el copiloto en su asiento.
- Compruebe siempre la compatibilidad de la silla de coche «Clock i-Size» con el coche para verificar que el espacio disponible sea adecuado.
- De todas formas, el listado debe considerarse sujeto a una revisión continuada con cambios e integraciones de modelos de automoviles.
- Lista actualizada puede consultarse en nuestra pagina:www.foppapedretti.it



Aviso: NO utilice sobre el asiento del copiloto con airbag frontal activado.

INFORMACION

Consulte con el fabricante del vehículo sobre el acceso a los puntos ISOFIX.

ATENCIÓN: antes de realizar la compra, verifique en el manual de uso y mantenimiento de su coche si éste tiene gancho ISOFIX, ya que podría ser un accesorio opcional.

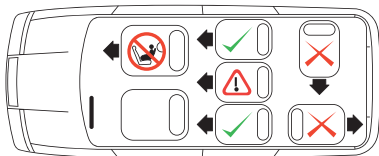



Automóveis homologados para a cadeira auto Clock i-Size, desde que o automóvel esteja equipado com ISOFIX.

- O Clock i-Size é um dispositivo de retenção para crianças universal. Está homologado nos termos da norma R129 para a utilização em todas as posições do veículo assinaladas com o logótipo i-Size. A cadeira auto Clock i-Size também é adequada para a fixação nas posições de assento dos automóveis enumerados abaixo, desde que estejam presentes e disponíveis os pontos ISOFIX homologados. As posições de assento de outros automóveis também podem ser adequadas para acomodar este dispositivo de retenção para crianças, no entanto ainda não testámos estes automóveis em conjunto com o Clock i-Size. Em caso de dúvidas, consulte o fabricante do sistema de retenção para crianças, ou o revendedor.

- Os pontos de fixação ISOFIX no assento do passageiro (posição 1) são normalmente oferecidos como opção, pelo que, dependendo do modelo, esta posição pode ou não estar disponível. A instalação no assento traseiro do automóvel pode limitar o espaço para o passageiro no assento da frente.
- Verificar sempre a compatibilidade da cadeira auto "Clock i-Size" com o seu automóvel para saber se o espaço disponível é adequado.
- No entanto, a lista esta sujeita a uma continua actualizacao, com alteracoes e inclusoes de modelos de automoveis.
- A lista atualizada esta disponivel em nosso site: www.foppapedretti.it



Aviso: NÃO utilizar num assento de passageiro equipado com airbag frontal ativo.

INFORMAÇÕES

Informe-se junto do Fabricante do veículo sobre o acesso aos pontos ISOFIX.

AVISO: Antes de comprar, verifique o manual de uso e manutenção do seu carro se ele tem Isfix gancho, pois poderia ser um acessório opcional.

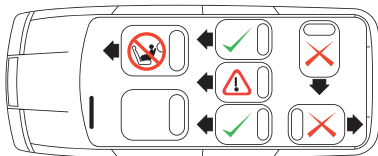



Οχήματα εγκεκριμένα για τη χρήση του παιδικού καθίσματος αυτοκινήτου Clock i-Size, εφόσον το αυτοκίνητο διαθέτει ISOFIX.

- Το Clock i-Size είναι ένας μηχανισμός συγκράτησης για τα παιδιά καθολικής χρήσης. Είναι εγκεκριμένο βάσει του κανονισμού R129 για χρήση σε όλες τις θέσεις του αυτοκινήτου που φέρουν το λογότυπο i-Size. Το παιδικό κάθισμα αυτοκινήτου Clock i-Size είναι κατάλληλο να στερεώνεται στις θέσεις στα αυτοκίνητα που παρατίθενται παρακάτω, εφόσον υπάρχουν και είναι διαθέσιμα τα εγκεκριμένα σημεία ISOFIX. Ακόμα και οι θέσεις καθίσματος των άλλων αυτοκινήτων ενδεχομένως να είναι κατάλληλες για τη στερέωση αυτού του συστήματος συγκράτησης παιδιών, ωστόσο δεν έχουμε ακόμα υποβάλλει σε δοκιμή αυτά τα αυτοκίνητα σε συνδυασμό με τον μηχανισμό Clock i-Size. Σε περίπτωση αμφιβολιών, απευθυνθείτε στον κατασκευαστή του συστήματος πρόσδεσης παιδιών ή στον προμηθευτή σας.

- Οι υποδοχείς αγκύρωσης ISOFIX στο κάθισμα του συνοδηγού (θέση 1) συνήθως προτείνονται προαιρετικά, συνεπώς ανάλογα με το μοντέλο αυτή η θέση μπορεί να είναι ή να μην είναι διαθέσιμη. Η τοποθέτηση στο πίσω κάθισμα του αυτοκινήτου ενδεχομένως να μειώσει τον διαθέσιμο χώρο για τον επιβάτη που βρίσκεται στο μπροστινό κάθισμα.
- Ελέγχετε πάντα εάν το παιδικό κάθισμα αυτοκινήτου “Clock i-Size” που έχετε στην κατοχή σας είναι συμβατό με το αυτοκίνητό σας για να βεβαιωθείτε ότι επαρκεί ο διαθέσιμος χώρος.
- Ο κατάλογος αυτός υπόκειται σε συνεχή αναθεώρηση με αλλαγές και προσθήκες των μοντέλων αυτοκινήτων.
- Ο επικαιροποιημένος κατάλογος είναι διαθέσιμος στην ιστοσελίδα μας: www.foppapedretti.it

Προειδοποίηση: ΜΗΝ χρησιμοποιείτε στο κάθισμα του συνοδηγού σε περίπτωση που διαθέτει ενεργοποιημένο μπροστινό αερόσακο.



ΠΛΗΡΟΦΟΡΙΕΣ

Συμβουλευτείτε τον κατασκευαστή όσο αφορά τα σημεία πρόσβασης του ISOFIX.

ΠΡΟΣΟΧΗ: πριν από την αγορά, συμβουλευτείτε το χρήσης και συντήρησης οχημάτων και οδηγούς για να εξασφαλίσετε την άγκυρα ISOFIX είναι παρούσα, η Αυτό θα μπορούσε να είναι μια προαιρετική.

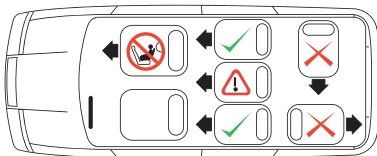



Автомобили с омологацией для использования автокресла Clock i-Size, при условии наличия системы крепления ISOFIX.

- Clock i-Size - это универсальное детское удерживающее устройство. Оно прошло типовые испытания, предусмотренные стандартом R129 для установки на все посадочные места автомобиля, помеченные логотипом i-Size. Автокресло Clock i-Size подходит и для крепления на посадочных местах автомобилей, указанных далее, при условии наличия и доступности омологированных точек крепления ISOFIX. Посадочные места других автомобилей также могут подходить для размещения данного удерживающего устройства для детей, тем не менее, мы пока не протестировали использование Clock i-Size в этих автомобилях. Если сомневаетесь, проконсультируйтесь с производителем систем безопасности для детей или продавцом.
- Обычно точки крепления ISOFIX на пассажирском сиденье (положение

1) предлагаются в качестве опции, поэтому, в зависимости от модели, данный вариант может быть доступен либо нет. Установка на заднее сиденье автомобиля может ограничить свободное пространство пассажира, находящегося на переднем сиденье.

- Обязательно проверьте совместимость автокресла «Clock i-Size» с вашим автомобилем, чтобы убедиться в наличии достаточного свободного пространства.
- Предупреждение: ЗАПРЕЩАЕТСЯ устанавливать автокресло на пассажирское сиденье, оснащенное включенной подушкой безопасности.
- Имейте в виду, что список автотранспортных средств постоянно изменяется и обновляется.
- Обновленный список можно найти на нашем сайте: www.foppapedretti.it



Предупреждение: ЗАПРЕЩАЕТСЯ устанавливать автокресло на пассажирское сиденье, оснащенное включенной подушкой безопасности.

ИНФОРМАЦИЯ

Пожалуйста, обратитесь за сведениями к изготовителю автомобиля относительно доступа к точкам крепления ISOFIX.

ВНИМАНИЕ: Необходимо удостовериться, что автомобиль совместим с системой Isofix. Это может быть вариант. Сверьтесь со инструкцией автомобильного использования.

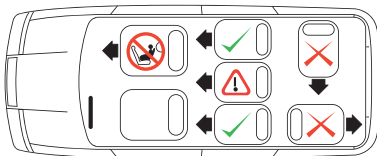



Automjete të normuara për ndenjësën për fëmijë Clock i-Size, me kusht që automjeti të jetë i pajisur me ISOFIX.

- Clock i-Size është një pajisje universale bartëse për fëmijë. Është e normuar sipas rregullores R129 për përdorim në të gjitha pozicionet e automjeteve të shënuara me logon i-Size. Ndenjësja për fëmijë Clock i-Size është e përshtatshme edhe për t'u fiksuar në pozicionet e sediljeve të automjeteve të listuara më poshtë, me kusht që pikat e normuara ISOFIX të jenë të pranishme dhe të disponueshme. Pozicionet e sediljeve të automjeteve të tjera mund të jenë gjithashtu të përshtatshme për këtë pajisje bartëse për fëmijë, megjithatë këto automjete nuk i kemi testuar ende në kombinim me Clock i-Size. Për më shumë informacion, këshillohuni me prodhuesin e sistemit bartës për fëmijë ose me shitësin.

- Pikat e ankorimit ISOFIX në sediljen e pasagjerit (pozicioni 1) zakonisht ofrohen si opsione, kështu që, në varësi të modelit, ky pozicion mund të jetë i disponueshëm ose jo. Instalimi në sediljen e pasme të automjetit mund të kufizojë hapësirën për pasagjerin në sediljen e përparme.
- Sigurohuni gjithmonë që ndenjësja për fëmijë "Clock i-Size" të jetë e përputhshme me automjetin tuaj për të verifikuar që hapësira e disponueshme të jetë e përshtatshme.
- Lista është subjekt i rishikimit të vazhdueshëm me ndryshime dhe shtesa të modeleve të makinave.
- L'elenco aggiornato è consultabile nel nostro sito internet: www.foppapedretti.it



Vërejtje: MOS e përdorni ndenjësën në sediljen e pasagjerit me airbag të parme të aktivizuar.

INFORMACION

Konsultohuni me manualin e prodhuesit dhe/ose të automjetit në lidhje me pikat e ankorimit ISOFIX.

KUJDES: përpara se të bëni blerjen, kontrolloni në manualin e përdorimit dhe mirëmbajtjes së makinës suaj që bashkimi ISOFIX është i pranishëm sepse mund të jetë opsional.

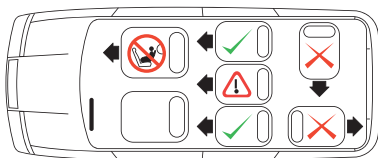



ALFA ROMEO						
MiTo	2008	2	4			
Giulietta	2010	2	4			

AUDI						
A1 3/5	2012	2	4			
A3 (8V)	08/2012	2	4			
A3 Sportsback (8V)	2013	2	4			
A4 Avant	2007	2	4			
A6 Avant	2014	2	4			
A8 (4H)	02/2010-2013	2	4			
SQ5 (8R)	01/2013	2	4			
Q3	2011	2	4			
Q5	2008	2	4			
Q7	06/2015	2	3	4	5	7

BMW						
1 (E81)	05/2007-2012	2	4			
1 (E81) 4	05/2007-2012	2	4			
1 (E82)	2007	2	4			
1 (E87)	03/2007-2012	2	4			
1 (E88)	2008	1	2	4		
1 F(20)	09-2011	2	4			
1 F(21)	06/2012	2	4			
2 (F45) Active Tourer	03/2014	2	4			
2er (F46) Grand Tourer	03/2015	2	4			
3 (E90)	2005	2	4		5	7
3 (E92)	2005	2	4			
3 (E30)	02-2012	2	4			
3 (E31)	09-2012	2	4			



BMW						
3 GT (F34)	06-2013	2	4			
3 Touring (E91)	09-2008-2012	2	4			
4 (F32)	2013	2	4			
4 (F36) Grand Coupe	2014	2	4			
5 Gran Turismo (F07)	08/2009	2	4	4		
5 Touring (F11)	06/2010-2013	2	4			
5 Touring (F11)	07/2013	2	4			
5 Touring (E61)	2003-2010	2	4			
7 (E65)	2001-2008	2	4			
7 (F01)	11/2008-2012	2	4		5	7
7 (7L)	07/2012	2	4			
M5 (F10)	11/2011	2	4			
Mini 2 (R56)	11/2006	2	4			
Mini (F56) 5	10/2014	2	4			
Mini (F56) 3	03/2014	2	4			
Mini Clubman (R55) 4	09/2007	2	4			
Mini Countryman (UKLX) (R60) 4	09/2010	2	4			
Mini Countryman (UKLX) (R60) 5	09/2010	2	4			
Mini Countryman (R60) 5	10/2012	2	4			
X1 (E84)	10/2009-2012	2	4			
X1 (E84)	06/2012	2	4			
X3 (E83)	01/2004-2010	2	4			
X3 (F25)	11/2010	2	4			
X5 (E53)	1999-2006	2	4			
X5(X70_E70)	03/2007-2013	2	4			
X5 (F15)	2013	2	4			
X6 (E71) 1,35 m	2008-2012	2	4			
X6 (X6_E71)	06/2012	2	4			
Z4	2002	ISOFIX (1)				



CHEVROLET						
Aveo (T250)	2006	2	4			
Aveo (KL1T)	09/2011	2	4			
Captiva (KLAC)	10/2006	2	4			
Captiva (KLAC)	2011	2	4			
Cruze (KL1J)	08/2011	2	4			
Cruze SW (KL1J)	09/2012	2	4			
Cruze (EB)	2012	2	4			
HHR (2LT)	02/2008	2	4			
Malibu	2011	2	4			
Matiz II (KLAK)	2005	2	4			
Orlando (KL1Y)	03/2011	2	4			
Spark (KL1M)	03/2010	2	4			
Spark (KL1M)	01/2013	2	4			
Trax (KL1B)	04/2013	2	4			
Volt (D1JCI)	110/2011	2	4			

CITROËN						
Berlingo Multispace	2008	2	4			
Berlingo II (F)	04/2012	2	4			
C-Crosser	06/2007-2012	2	4			
C1	2021	2	4			
C2 (F)	01/2010-03/2013	2	4			
C3 Picasso (SH)	2009	2	4			
C4 (L)	2004-2010	2	4			
C4 (L) 3	2004-2010	2	4			
C4 II (N)	10/2010	2	4			
C4 Aircross (B)	06/2012	2	4			
C4 Grand Picasso (U)	11/2006-1010	2	3	4		
C4 Grand Picasso (U)	11/2010-2013	2	3	4		



CITROËN						
C4 Grand Picasso	2013	2	3	4		
C4 Picasso (U)	10/2006-10/2010	2	3	4		
C4 Picasso (U)	10/2010	2	3	4		
C4 Picasso Singleseats (3)	10/2010	2	3	4		
C4 Picasso	2013	2	3	4		
C5 Tourer (R)	04/2008-2010	2	4			
C5 Tourer (R)	12/2010	2	4			
DS_3 (S)	03/2010	2	4			
DS_3 (S)	03/2013	2	4			
DS_4 (N)	03/2011	2	4			
DS_5 (K)	03/2012	2	4			
Jumpy	2012	2	4			
Nemo (A)	2007	2	4			

DACIA						
Dokker (SD)	02/2013	2	3	4		
Lodgy (SD)	06/2013	2	4			
Logan MCV (SR)	06/2013	2	4			
Sandero (SD)	06/2008-2012	2	4			
Sandero II (SR)	11/2012	2	4			

FIAT						
500 (312)	10/2007	2	4	4		
500 L (312)	10/2012	2	4			
Bravo (198)	07/2007	2	4			
Croma (194)	05/2005	2	4			
Doblò (263)	02/2010	2	4			
Freemont (JC)	09/2011	2	4			
Grande Punto (199)	01/2006	2	4			



FIAT						
Idea (350)	2003	2	4			
Panda (319)	03/2012	2	4			
Punto (199) 3	02/2012	2	4			
Qubo (255)	02/2008	2	4			

FORD						
B-Max	06/2012	2	4			
C-Max	2010	2	4			
Fiesta	2012	2	4			
Focus	2011	2	4			
Focus Turnier	2015	2	4			
Galaxy	2006	2	3	4		
Kuga	2008-2012	2	4			
Kuga	2013	2	4			
Mondeo Estate (Ba7)	2010	2	4			
Mondeo	2007-2014	2	4			
Mondeo	2014	2	4			
S-Max	2006	2	3	4		
Tourneo Custom	2012	2	3	6		

GEELY EMGRAND						
EC7	2011	2	4			

HONDA						
Accord	2008	2	4			
Civic	2006-2011	2	4			
CR-V	2006	2	4			
CR-V	2006-2012	2	3	4		
CR-V	2015-2017	2	3	4		



HYUNDAI						
Genesis (Bk38)	09/2010	2	4			
Getz (TB)	2005-2009	2	4			
i10 (PA)	02/2011-2013	2	4			
i20 (PBT) 3	06/2012	2	4	4		
i20 (PBT) 5	06/2012	2	4	4		
i30 (FD)	07/2007-2010	2	4			
i30 (FDH)	07/2010-2012	2	4			
i30 CW (FD)	2008-2010	2	4			
i30 CW (FDH)	2010-2012	2	4			
i40 CW (VF)	06/2011	2	4			
ix20 (JC)	11/2010	2	4			
ix35 (ELH)	2009-2015	2	4			
Sante Fe (CM)	01/2010-2011	2	4			
Santa Fe (DM)	09/2012	2	4			
Veloster (FS)	04/2011	2	4			

JAGUAR						
XF	2011	2	4			
F-Pace (761)	2016	2	4			
XF (x260)	2015	2	4			

KIA						
Carens (RP)	03/2013	2	4			
Ceed (ED)	10/2010	2	4			
Ceed sw (ED)	2009	2	4			
Ceed sw (JD)	09/2012	2	4			
Picanto (SA)	04/2004	2	4			
Proceed (ED)	01/2011	2	4			
Rio	2011	2	4			



KIA						
Sorento (XM)	10/2012	2	4			
Soul (AM)	2008-2011	2	4			
Soul (AM)	10/2011	2	4			
Sportage (JES)	01/2008	2	4			
Sportage (SL)	08/2010	2	4			

LAND ROVER						
Discovery 4	2006-2013	2	4			
Evoque	2011	2	4	4		
Freelander II	2006-2013	2	4			

LEXUS						
CT 200h (A10(A))	03/2011	2	4			
RX (HAL1)	04/2009	2	4			
RX 450h (HAL1(A))	07/2012	2	4			

MAZDA						
2 (DE)	09/2007	2	4			
2 (DEE)	10/2010	2	4			
3 (BK)	11/2003	2	4			
3 (BL)	11/2009	2	4			
3 (BL)	09/2011	2	4			
3 MPS (BL)	10/2012	2	4			
5 (CR1)	2008	2	4			
5 (CW)	10/2010	2	4			
5 (CW)	03/2013	2	4			
6 (GG)	01/2002	2	4			
6 (GJ)	02/2013	2	4			
6 (GH)	02/2008	2	4			
6 (GH)	2010	2	4			



MAZDA						
6 Sport (GY)	01/2002	2	4			
CX-5 (KE)	04/2012	2	4			
CX-7 (ER)	08/2007	2	4			
CX-7 (ER)	10/2009	2	4			

MERCEDES						
Classe A	05/2005	2	4			
Classe B	06/2005	2	4			
Classe B	2011	2	4			
Classe C	2000-2007	2	4			
Classe C (W204)	2007	2	4			
Classe C (S204)	2007	2	4			
Classe C	2011	2	4			
Classe C (204)	03/2011	2	4			
Classe C(S205)	2014	2	4			
Classe E (W212; S212)	2009	2	4			
Classe C (C207)	2009	2	4			
GLK	2008	2	4			
G-Klasse (G55 AMG)	2007	2	4			
GLA (X156)	2014	2	4			
GLK	08/2008	2	4			
ML (W164)	07/2005	2	4			
R (W251/V251)	12/2005	2	4	5	7	
Sprinter	2013	2	3			
Classe V	2014	2	4	5	6	7

MG						
6	2011	2	4			



NISSAN						
Juke (F15)	10/2010	2	4			
Leaf (ZEO)	04/2012	2	4			
Micra (K12)	2003-2005	2	4			
Micra (K13)	11/2010-2013	2	4			
Micra C+C (K12)	09/2005-2009	2	4			
Murano (Z51)	09/2008-2011	2	4			
Qashqai+2 (J10)	03/2010	2	4			
Qashqai	2015	2	4			
Qashqai	12/2006-11/2013	2	4			
X-TRAIL (T31)	06/2007-2010	2	3	4		
X-TRAIL 5 + 7	2014	2	4			
Murano (Z51)	01/2012	2	4			
Navara (D40) (Crew Cab)	04/2010	2	4			
Note (E11)	2009-2013	2	4			
Pixo (XF)	2009-2013	2	4			
Pulsar	2014	2	4			

MITSUBISHI

ASX	2010	2	4			
-----	------	---	---	--	--	--

INFINITI

M35h (Y51H)	09/2011	2	4			
-------------	---------	---	---	--	--	--

OPEL

Adam (S-D)	01/2013	2	4			
Agila (H-B)	04/2008-2012	2	4			
Ampera (D1J0I)	11/2011	2	4			
Astra J (PJ-SW)	12/2009-2012	2	4			
Astra J GTC (PJ-SW)	01/2012	2	4			
Astra J Sport Tourer (PJ-SW)	11/2010-2012	2	4			



OPEL						
Astra Sport Tourer	2009	2	4			
Astra	2009	2	4			
Antara (L-A) 5	2010	2	4			
Corsa D (S-D) 3	01/2011	2	4			
Coorsa D (S-D)	01/2011	2	4			
Insigna (OG-A) 5	08/2011	2	4			
Insigna S Tourer	08/2011	2	4			
Insigna S Tourer	2009	2	4			
Meriva B (S-D)	06/2010	2	4			
Mokka (E-V)	10/2012	2	4			
Zafira B (A-H)	2005-2008	2	4			
Zafira B (A-H)	2008-201	2	4			
Zafira C Tourer (P-J SW)	01/2012	2	4			

PEUGEOT						
107	2012	2	4			
207 (W)	05/2006-2009	2	4			
207 CC (W)	2007	1				
207 SW (W)	05/2006-06/2009	2	4			
207 SW (W)	06/2009-2013	2	4			
208 (C) 3	04/2012	2	4			
208 (C) 5	04/2012	2	4			
308 (4)	09/2007	2	4			
308 (4)	05/2011	2	4			
308 SW (4)	05/2011	2	3	4		
308 SW seatbench (5)	2008	2	4			
508 (8)	03/2011	2	4			
508 SW (8)	03/2011	2	4			
508 RXH SW (8)	02/2012	2	4			



PEUGEOT						
1007 (K)	04/2005-2009	2	4			
2008 (C)	06/2013	2	4			
3008 (OU)	2009	2	4			
4007 (V)	09/2007	2	3	4		
4008 (B)	06/2012	2	4			
5008 (0)	2009	2	3	4		
Expert Tepee (B299)	2007	2	4			
Expert Tepee (B299) (8)	2012	2	4			
Expert Tepee (B2999) (9)	2012	2	4			
Partner Tepee (/)	05/2008	2	4			
RCZ (4J)	04/2010	2	4			
RCZ (4J)	01/2013	2	4			

RENAULT						
Captur	2013	2	4	4		
Clio (R) 3	05/2009-01/2012	2	4			
Clio (R) 5	05/2009	2	4	4		
Clio Campus (B) 3	2009	2	4			
Clio Grantour (R)	01/2008	2	4			
Clio IV (X98)	10/2012	2	4			
Espace 4 (K)	03/2006-2010	2	4			
Espace 4 (K)	12/2010	2	4			
Fluence (Z)	08/2010	2	4			
Fluence (ZE)	2011	2	4			
Grand Modus (P)	2008	2	4			
Grand Scénic (JZ)	01/2012	2	4			
Kangoo (W)	01/2008-10/2011	2	4			
Keleos (Y)	09/2008-10/2011	2	4			
Keleos (Y)	10/2011	2	4			



RENAULT						
Laguna 2 (Y)	02/2001-2005	2	4			
Laguna 3 Grandtour (T)	03/2008-2010	2	4			
Laguna 3 Grandtour (T)	11/2010	2	4			
Mégane 2 CC (M)	01/2006-2010	2	4			
Mégane 2 Grandtour (M)	2003-2009	2	4			
50 Mégane 3 (Z) 5	11/2088-2012	2	4			
Mégane 3 (Z)	2009-2012	2	4			
Mégane 3 (Z)	2012	2	4			
Mégane 3 Grandtour (Z)	06/2009	2	4			
Modus (P)	2005	2	4			
Scénic 2 (JM)	01/2007-2009	2	4			
Scénic 3 (JZ)	04/2009-2012	2	4			
Scénic 3 (J)	01/2012	2	4			
Scénic XMOD (JZ)	04/2009-2012	2	4			
Twingo 1 (C06)	01/2002	2	4			
Twingo 2 (N)	09/2007-2012	2	4			
Twingo 3 (N) (Facelift)	01/2012	2	4			
PORSCHE						
Cayenne (Facelift 2007)	2002-2010	1	2	4		
Panamera	2009	2	4			
SEAT						
Alhambra	12/2012	2	4	4		
Exeo (3R)	2009-2011	2	4			
Exeo (3R) (Facelift)	12/2011	2	4			
Exeo ST (3R)	06/2009-2011	2	4			
Exeo ST (3R) (Facelift)	12/2011	2	4			
Leon (5F)	11/2012	2	4			
Leon 5	2012	2	4			



SEAT						
Leon SC (5F)	06/2013	2	4			
Leon ST	2012	2	4			
Mii (AA) 3	04/2012	2	4			
Toledo (NH)	11/2012	2	4			

SKODA						
Citigo (AA) 3	06/2012	2	4			
Fabia 2 (5J)	09/2010	2	4			
Octavia 3 (5E)	02/2013	2	4			
Octavia 3 (5E)	05/2013	2	4			
Octavia Estate (1Z)	2009-2013	2	4			
Octavia	2009-2013	2	4			
Rapid (NH)	10/2012	2	4			
Roomster (5J)	03/2007-2010	2	4			
Roomster (5J)	05/2010	2	4			
Superb	2008-2015	2	4			
Yeti	2009	2	4			

SMART						
Fortwo (Typ 453)	2014	1	4			

SUBARU						
Forester	2012	2	4			
Forester	2008-2013	2	4			
XV	2011	2	4			

SUZUKI						
Alto (GF)	03/2008	2	4			
Grand Vitara (JT) 3	09/2005	2	3	4		
Grand Vitara (JT) 5	09/2005	2	3	4		
Jimny (FJ)	12/2012	2	4			



SUZUKI						
Splash (EX)	04/2008	2	4			
Splash (EX)	05/2012	2	4			
Swift (MZ, EZ)	01/2005	2	4			
Swift (MZ)	09/2010	2	4			
SX4 (EY and GY)	12/2010	2	4			
TOYOTA						
Auris (E150)	03/2007-02/2010	2	4			
Auris (E150) 3	03/2010-08/2012	2	4	4		
Auris (E150) 5	03/2010-2012	2	4	4		
Auris (E180) 5	01/2013	2	4			
Auris Hybrid (HE15U)	09/2010-2012	2	4			
Auris Touring Sports (HE180)	07/2013	2	4			
Avensis (T25)	01/2003-2008	2	4			
Avensis (T27)	2008-2011	2	4			
Avensis (T27)	2012	2	4			
Avensis (T27)	01/2012	2	4			
Camry (R1)	06/2013	2	4			
Corolla Verso (R1)	2004-2009	2	4			
GT86 (ZN)	09/2012	2	4			
iQ (Aj1)	06/2010-2014	2	4			
Land Cruiser (J15)	04/2012	2	3	4		
Prius 2 (NHW20)	2003-2009	2	4			
Prius 3 (XW3)	01/2002-2012	2	4			
Prius + (XW4)	06/2012	2	4			
RAV4 (Xa3)	03/2006-02/2009	2	4			
RAV4 (Xa3)	05/2010-03/2013	2	4			
RAV4	2013	2	4			
Urban Cruiser (XP11)	04/2009	2	4			



TOYOTA						
Verso 5 (XP12)	03/2011	2	4			
Yaris 2 (XP9)	2009-2011	2	4			
Yaris 3 (XP13) 3	10/2011	2	4			
Yaris 3 (XP13) 5	10/2011	2	4			
VOLVO						
C30	2006	2	4			
S60 (F)	03/2010	2	4			
S80 (A)	05/2007-2009	2	4			
V40 (M)	09/2012	2	4			
V40 Cross Country (M)	01/2013	2	4			
V60 (F)	2010-2013	2	4			
V60 (F)	06/2013	2	4			
V70 (1)	2000-2007	2	4			
V70 (B)	06/2007-2011	2	4			
V70 (B)	08/2011-2013	2	4			
XC60 (D)	01/2008-2013	2	4			
XC60	2008	2	4			
XC70 (P24)	06/2007-2011	2	4			
XC70 (B)	08/2011-2013	2	4			
XC90 (1) 5+7	2002	2	4			
XC90 (C)	05/2006-2010	2	4			
XC90 (C)	12/2011	2	4			



VW						
Amarok (2H)	09/2010	2	4			
Amarok	2010	2	4			
Beetle (1.6)	11/2011	2	4			
Beetle (1.6)	11/2012	2	4			
Caddy	2003	2	4			
Caddy	03/2015	2	4			
Caddy Alltrack	02/2016	2	4			
Golf II	2013	2	4			
Golf 5 (1K)	2004-2008	2	4			
Golf 5 GTI (1K)	2004-2008	2	4			
Golf 5 Variant (1KM)	06/2007-2009	2	4			
Golf 6 (1K)	10/2008	2	4			
Golf 6 R (1K)	11/2009	2	4			
Golf 6 (1K)	06/2011	2	4			
Golf 6 Plus (1KP)	2009	2	4			
Golf 6 Variant (1KM)	05/2009	2	4			
Golf 7	08/2012	2	4			
Golf 7 GTI	03/2013	2	4			
Golf Sportsvan	02/2014	2	4			
Jetta	2011	2	4			
Passat B6 (3C)	2005-2010	2	4			
Passat B7 (32)	10/2010	2	4			
Passat B7 Alltrack (3C)	02/2012	2	4			
Passat B7 Variant (32)	11/2010	2	4			
Passat B8	2014	2	4			
Passat CC (3CC) 1,35m	2008	2	4			
Polo 4 (9N)	11/2001-2005	2	4			
Polo 4 (9N3)	2005-2009	2	4			



VOLKSWAGEN						
Polo 5 (R)	03/2009	2	4			
Polo Cross 6R	04/2010	2	4			
Scirocco (13)	07/2008	2	4			
Sharan 2 (7N)	09/2010	2	3	4	5	7
T5 Multivan	2003	2	4	5	7	
T5 Multivan	2013	2	4	5	7	
T6 Multivan	2015	2	4	5	7	
Tiguan (5N)	2007-2011	2	4			
Tiguan (5N)	07/2011	2	4			
Tiguan II	2016	2	4			
Touareg (7L)	10/2002-04/2009	1	2	4		
Touareg C2 (7P)	04/2010	2	4			
Touran	2003	2	4			
Touran GP2	2010	2	4			
Touran II	05/2015	2	3	4	5	7
Up! (AA) 3	12/2011	2	4			
Up! (AA) 5	05/2012	2	4			

Importato da:

Foppa Pedretti S.p.A.

Via A. Volta, 11 - 24064

Grumello del Monte, Bergamo - Italy

tel +39 035.830497

fax 39 035.831283

www.foppapedretti.it