

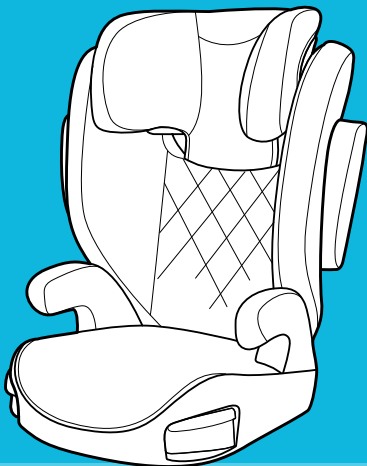

EverSure™

BOOSTER

IMPORTANT! KEEP FOR FUTURE REFERENCE.



EN

Owner's Manual
Parts List
Fitting Guide

PT

Manual do utilizador
Lista de componentes
Guia de fixação

SL

Navodila za uporabo
Seznam delov
Navodila za
namestitve

FR

Manuel d'utilisation
Liste des pièces
Guide d'ajustement

PL

Podręcznik użytkownika
Wykaz części
Przewodnik montażu

RU

Руководство по
эксплуатации
Детали изделия
Справочник по креплениям

HU

Felhasználói kézikönyv
Alkatrészek listája
Szerelési útmutató

DE

Bedienungsanleitung
Teilliste
Montageanleitung

CZ

Návod k použití
Seznam dílů
Pokyny pro upevnění

DA

Brugsvejledning
Liste over dele
Tilpasningsvejledning

RO

Manualul utilizatorului
Lista componentelor
Ghid de montaj

NL

Gebruikershandleiding
Onderdelenlijst
Montagehandleiding

SK

Návod na obsluhu
Zoznam dielov
Sprivodca montážou

NO

Brukerhåndbok
Deleliste
Monteringsveiledning

EL

Εγχειρίδιο χρήσης
Κατάλογος
εξαρτημάτων
Οδηγός τοποθέτησης

IT

Manuale di istruzioni
Elenco parti
Guida al montaggio

HR

Korisnički priručnik
Popis dijelova
Vodič za postavljanje

SV

Ågarmanual
Lista över delar
Passningsvägledning

TR

Kullanıcı Kilavuzu
Parça Listesi
Kurulum Kilavuzu

ES

Manual del usuario
Lista de piezas
Guía de ensamblaje

SR

Uputstvo za upotrebu
Lista delova
Vodič za montažu

FI

Omistajan käsikirja
Osaluettelo
Kiinnitysopas

AR

دليل المستخدم
قائمة الأجزاء
دليل التركيب

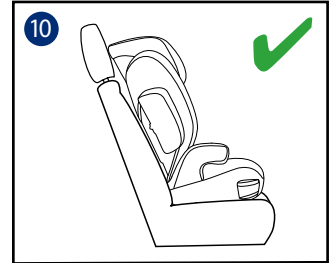
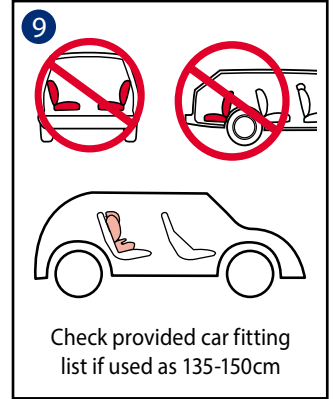
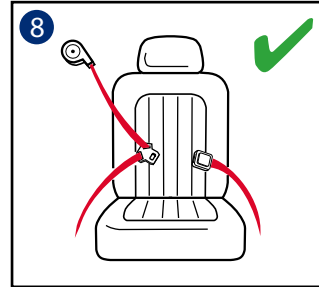
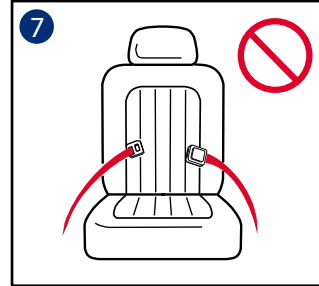
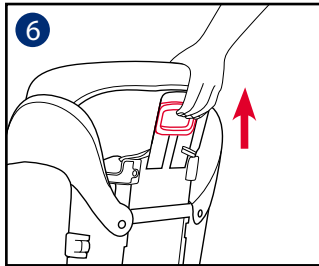
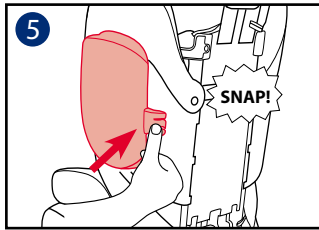
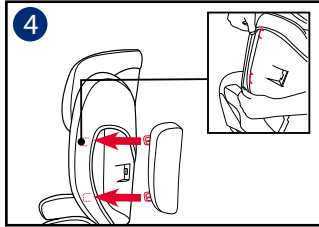
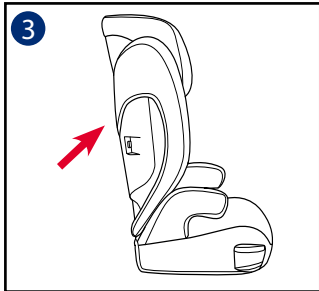
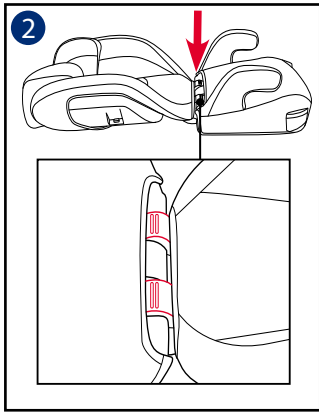
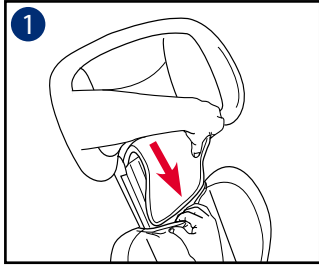

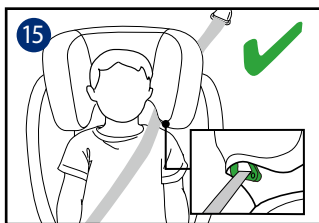
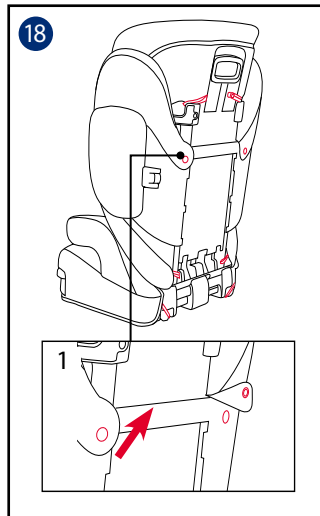
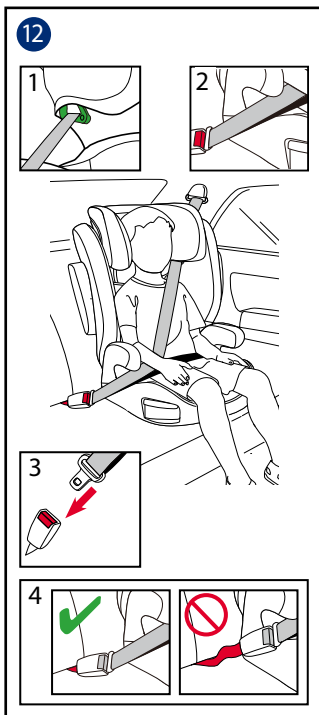
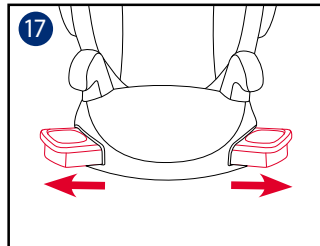
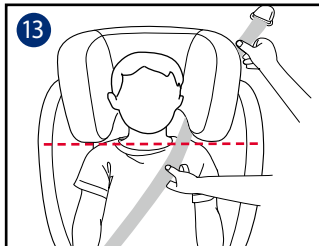
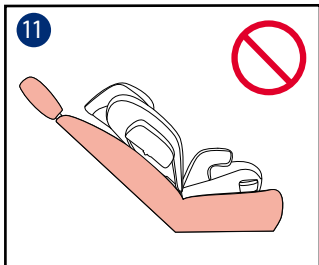

EN	English – see pages	10-12
FR	Français – voir pages	11-16
DE	Deutsch – siehe Seite	17-22
NL	Nederlands – zie pagina's	23-28
IT	Italiano – vedere alle pagine	29-34
ES	Español – consulte las páginas	35-40
PT	Português – ver páginas	41-46
PL	Polski – patrz strony	47-52
CZ	Česky – viz strany	53-58
SK	Slovenčina – pozrite si strany	59-64
HR	Hrvatski – pogledajte stranice	65-70
SR	Srpski – pogledajte stranice	71-76
SL	Slovenščina – glejte strani	77-81
RU	Русский – см. стр.	82-87
DA	Dansk – se siderne	88-92
NO	Norsk – se sider	93-97
SV	Svenska – se sidorna	98-102
FI	Suomi – katso sivut	103-107
HU	Magyar – lásd a képeket	108-112
RO	Română – consultați paginile	113-118
EL	Ελληνικά – βλ. σελίδες	119-124
TR	Türkçe – bkz. sayfa	125-129

١٣٣-١٣٠ عربي – راجع الصفحات **AR**

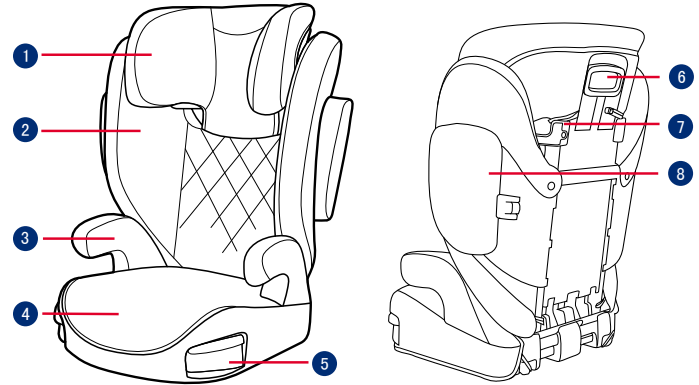

- ① Head Support
- ② Lower Back Support
- ③ Armrest
- ④ Base
- ⑤ Cupholders
- ⑥ Head Support Adjustment Lever
- ⑦ Shoulder Belt Guide
- ⑧ Side Impact Shield
- ⑨ Instruction Manual Storage

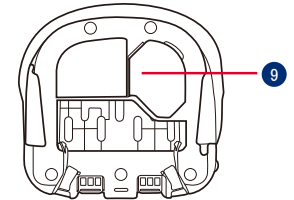

EN IMPORTANT

READ THESE INSTRUCTIONS CAREFULLY BEFORE USE AND KEEP THEM FOR FUTURE REFERENCE. YOUR CHILD'S SAFETY MAY BE AFFECTED IF YOU DO NOT FOLLOW THESE INSTRUCTIONS.

⚠️ WARNING:
IMPORTANT, RETAIN FOR FUTURE REFERENCE: READ CAREFULLY.

NO booster can guarantee full protection from injury in an accident. However proper use of this booster will reduce the risk of serious injury or death to your child.

Always take care to follow the installation instructions correctly, this will ensure the booster performs at an optimum safety level.

Do take care so that the rigid items and plastic parts of an booster shall be so located and installed that they are not liable to become trapped by a moveable seat or in a door of the vehicle.

To use this booster seat according to the ECE R129/03, your child must meet the following requirements.

Child height 100cm-150cm (reference age: 3.5-12 years).
Forward facing only (in vehicle travel direction)

The booster may not fit to all vehicles for the usage from 135cm-150cm. Any straps holding the booster to the vehicle should be tight and the straps should not be twisted.

The booster seat should be replaced if it has been subjected to heavy loads in the event of an accident or if it has been dropped.

This booster seat is only intended to be used in the car.

Do not make any alterations or additions to the booster seat without approval from the type approval authority. DO NOT remove any of the white EPP/EPS foams. Failure to do so may result in serious safety issues.

DO NOT use the seat if the surfaces are too hot from sunlight.

Never leave the child unattended in the booster seat or vehicle, not even for a few minutes.

Any luggage or other objects liable to cause injuries in the event of a collision shall be properly secured.

The booster shall not be used without the soft goods.

The booster soft goods should not be replaced with any other than the one recommended by the manufacturer, because the soft goods constitutes an integral part of the restraint performance.

Always secure child in booster, even on short trips, as this is when most accidents occur. DO NOT leave this booster, or other items unbelted or unsecured in your vehicle. Remove the booster seat from the car if not regular used and store in a dry, sun-protected surrounding.

It's recommended not to use a second-hand booster seat whose history is not known. It may have invisible structural damages or defects due to incorrect usage/ storage.

DO NOT use any load bearing contact points other than those described in the instructions and marked on the booster.

DO NOT install this booster under the following conditions:

1. Vehicle seats facing sideways or rearward with respect to the vehicle's direction of travel.
2. Vehicle seats movable during installation.

Consult the retailer for issues concerning maintenance repair and part replacement.

To avoid burns, never put hot liquids in your booster's cupholders.

Product Information

1. This is an Enhanced Child Restraint System, intended to use as a Non-integral Universal Enhanced Child Restraint System (i-Size booster seat) from 100-150cm.
2. It is approved to the latest UN Regulation R129/03.

Product	Booster seat
Materials	Plastics, Metal, Fabrics
Patent No.	Patents pending
Suitable for	Child height 100cm-150cm (Reference age 3.5-12 years).
Installation	Forward facing (in vehicle travel direction)

Booster Assembly

See images 1 - 5

- 1 Squeeze the head support adjustment lever first and then slide in lower back support under the fabric cover to connect them together.
! CHECK to make sure two pieces are securely snapped together by pulling on them.
- 2 To attach the lower back support to the base, hook the lower back support over the seat bar hinge on the base.

- 3 Rotate the lower back support up while holding the booster seat until it clicks into an upright position.
 - 4 Align the side impact shield with the slot of lower back support plastics mounts, and then insert to lock. 5
- ! Please choose whether to install the side impact shield according to the size of the car.

Height Adjustment – for Head Support

See images 6

- 6 Squeeze the head support adjustment lever while pulling up or down on the head support until it snaps into one of the 10 positions.

Concerns on Installation

See images 7 - 9

Installation with 3-point-belt

See images 10 - 16

- ! Pull the vehicle safety belt and pass through the belt path, 12 and then buckle it up. 12 -3

- ! Position shoulder belt through the shoulder belt guide shown in 12 -1
- ! DO NOT position vehicle belt over top of the armrests. It must pass underneath the armrests. 12 -2
- ! The booster can not be used if the vehicle safety belt buckle (female buckle end) is too long to anchor the booster securely. 12 -4
- ! After your child is placed in this booster, the safety belt must be used correctly, and ensure that any lap strap is worn low down, so that the pelvis is firmly engaged. 12
- ! To ensure the correct head support height is obtained, the bottom of the headrest MUST be even with the top of child's shoulders as shown in 13 and the shoulder belt must be positioned in the green zone as shown in 14
- ! Place a booster firmly against the back of a forward-facing vehicle seat equipped with a lap/shoulder belt.
- ! Make sure, that the shoulder belt portion of the vehicle belt goes straight through the shoulder belt guide as shown in 15

- ! Tighten the vehicle belt by pulling the shoulder strap until all belt slack is removed.
- ! If the belt lays across child neck, head or face, readjust head support height.
- ! Any straps holding the booster to the vehicle should be tight and the straps should not be twisted.

Use Cupholders

See images 17

Detach Soft Goods

See images 18

Open 2 pairs of buttons and 6 pairs of elastics on the back of soft goods to remove it. 18

To refit the seat pad simply reverse the steps above.

Care and Maintenance

Please wash the seat cover and inner padding with cold water under 30°C.

Do not iron the soft goods.

Do not bleach or dry clean the soft goods.

Do not use undiluted detergents, gasoline or other organic solvent to wash the child restraint. It may cause damage to the child restraint.

Do not wring out the seat cover and inner padding to dry. It may leave the seat cover and inner padding with wrinkles.

Please hang dry the seat cover and inner padding in the shade.

Please remove the child restraint from the vehicle seat if not in use for a long period of time. Put the child restraint in a cool, dry place where your child cannot access it.

Do not tamper with the harness connectors during cleaning.

gracobaby.eu

www.gracobaby.pl

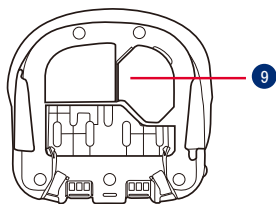
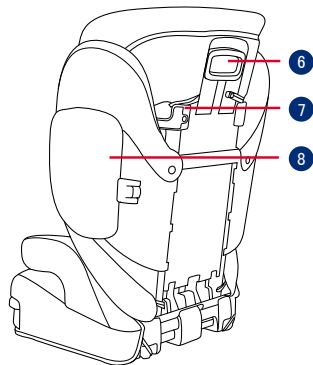
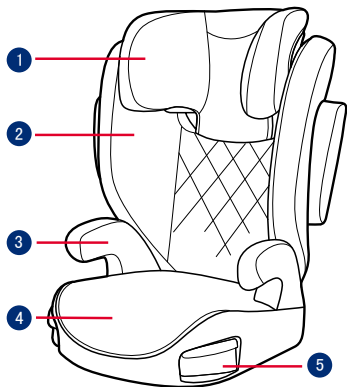

- 1 Appui-tête
- 2 Support de bas de dos
- 3 Accoudoir
- 4 Base
- 5 Porte-bouteille
- 6 Levier d'ajustement de l'appui-tête
- 7 Guide de ceinture d'épaule
- 8 Protecteur d'impact latéral
- 9 Rangement du manuel d'instructions

FR IMPORTANT

LISEZ ATTENTIVEMENT CES INSTRUCTIONS AVANT LA PREMIÈRE UTILISATION ET CONSERVEZ-LES. LA SÉCURITÉ DE VOTRE ENFANT POURRAIT ÊTRE COMPROMISE SI VOUS NE SUIVEZ PAS CES INSTRUCTIONS.

⚠️ AVERTISSEMENT :
IMPORTANT, CONSERVER POUR CONSULTATION ULTÉRIEURE :
LIRE ATTENTIVEMENT.

AUCUN siège rehausseur ne peut garantir une protection complète contre les blessures occasionnées en cas d'accident. Cependant, une bonne utilisation de ce rehausseur réduit les risques de blessures graves ou mortelles pour votre enfant.

Veillez toujours à respecter les instructions d'installation, afin de garantir une utilisation du siège rehausseur à un niveau optimal de sécurité.

Assurez-vous que les éléments rigides et les pièces en plastique du rehausseur sont situés et installés de sorte qu'ils ne soient pas susceptibles de se coincer sous un siège amovible ou dans une porte du véhicule.

Pour utiliser ce siège rehausseur conformément à la réglementation ECE R129/03, votre enfant doit répondre aux conditions suivantes.

Taille de l'enfant 100 cm-150 cm (âge de référence : 3.5-12 ans).

Positionnement face à la route uniquement (dans la direction de déplacement du véhicule)

Il se peut que le siège rehausseur ne soit pas adapté à tous les véhicules pour une utilisation entre 135 cm et 150 cm.

Les sangles de fixation du rehausseur dans le véhicule doivent être serrées et ne doivent pas être entortillées.

Le système de retenue doit être remplacé s'il a été soumis à des chocs importants en cas d'accident ou s'il est tombé.

Ce rehausseur est uniquement destiné à être utilisé dans une voiture.

N'effectuez pas de modifications, ni d'ajouts au rehausseur sans l'approbation de l'autorité d'homologation du système de retenue. Ne retirez AUCUN des éléments en polystyrène EPP/EPS blancs. Dans le cas contraire, cela peut entraîner de graves problèmes de sécurité.

N'utilisez PAS le siège si les surfaces sont trop chaudes en raison de la lumière du soleil.

Ne laissez jamais l'enfant sans surveillance dans le le système de retenue ou dans le véhicule, même pour quelques minutes.

Tout bagage et autres objets susceptibles de causer des blessures en cas de collision doivent être correctement attachés.

Le système de retenue ne doit pas être utilisé sans les pièces en tissu.

Les pièces en tissu du rehausseur ne doivent pas être remplacées par des pièces autres que celles recommandées par le fabricant, car elles font partie intégrante des performances du dispositif de retenue.

Attachez toujours l'enfant dans le rehausseur, même pour de courts trajets, car c'est précisément lors de ceux-ci que le plus d'accidents surviennent.

Ne laissez PAS ce siège rehausseur ou d'autres éléments non attachés ou non fixés dans votre véhicule. Retirez-le de la voiture s'il n'est pas utilisé régulièrement et rangez-le dans un lieu sec et à l'abri du soleil.

N'utilisez JAMAIS un siège rehausseur d'occasion ou dont vous ne connaissez pas l'historique car il pourrait présenter des défauts ou des dommages structurels qui peuvent compromettre la sécurité de votre enfant.

N'utilisez PAS de points de contact autres que ceux décrits dans les instructions et marqués sur le rehausseur.

N'installez PAS ce rehausseur dans les conditions suivantes :

1. Sièges du véhicule orientés sur le côté ou dos à la route par rapport au sens de déplacement du véhicule.
2. Sièges du véhicule amovibles lors de l'installation.

Consultez le revendeur pour tout problème concernant l'entretien, les réparations et le remplacement des pièces.

Informations sur le produit

1. Il s'agit d'un système de retenue pour enfants amélioré, destiné à être utilisé comme système de retenue pour enfants amélioré universel non intégral (rehausseur i-Size) de 100 à 150 cm.

2. Il est homologué conformément à la dernière réglementation ECE R129/03.

Produit Réhausseur avec dossier haut

Matériaux Plastiques, métaux, tissus

N° de brevet Brevets en attente

Convient à Taille de l'enfant comprise entre 100 cm et 150 cm (âge entre 3,5 et 12 ans env.)

Installation face à la route (dans le sens de déplacement du véhicule)

Assemblage du rehausseur

voir images 1 - 5

1 Appuyez d'abord sur le loquet de réglage de l'appui-tête puis faites glisser le support de bas de dos sous la housse en tissu pour les assembler.

! VÉRIFIEZ que les deux éléments sont correctement enclenchés ensemble en tirant dessus.

2 Pour fixer le support de bas de dos à la base, accrochez le support de bas de dos sur la charnière articulée du siège au niveau de la base

3 Faites pivoter le support de bas de dos vers le haut tout en tenant le rehausseur jusqu'à ce qu'il s'enclenche en position verticale.

4 Alignez le dispositif de protection contre les chocs latéraux avec l'emplacement des montants en plastique du support de bas de dos, puis insérez-le pour le verrouiller. 5

! Veuillez choisir d'installer ou non le dispositif de protection contre les chocs latéraux en fonction de la taille de la voiture.

Réglage de la hauteur – de l'appui-tête

voir images 6

6 Actionnez le bouton de réglage de l'appui-tête, en tirant vers le haut ou vers le bas jusqu'à ce qu'il s'enclenche sur l'une des 10 positions.

Remarques sur l'installation

voir images 7 - 9

Installation avec une ceinture à 3 points

voir images 10 - 16

! Tirez sur la ceinture de sécurité du véhicule et faites-la passer dans le passant vert prévu à cet effet, 12 puis fermez la boucle.

12 -3

- ! Positionnez la ceinture au niveau de l'épaule dans le guide de la ceinture d'épaule comme indiqué dans **12** -1
- ! NE PAS faire passer la ceinture de sécurité du véhicule au-dessus des accoudoirs. Elle doit passer sous les accoudoirs. **12** -2
- ! Le rehausseur ne peut pas être utilisé si la boucle de ceinture de sécurité du véhicule (extrémité femelle de la boucle) est trop longue pour retenir la base de façon sûre. **12** -4
- ! Une fois votre enfant installé dans le réhausseur, la ceinture de sécurité doit être utilisée correctement, en vérifiant que les sangles au niveau de la taille sont bien placées en bas, afin que le bassin soit bien attaché. **12**
- ! Pour garantir la hauteur correcte de l'appui-tête, le bas de l'appui-tête DOIT être à la même hauteur que les épaules de l'enfant comme indiqué dans **13** et la ceinture au niveau des épaules doit être placée dans la zone verte, comme indiqué dans **14**

- ! Placez le réhausseur en l'appuyant contre le dossier d'un siège du véhicule orienté face à la route et muni d'une ceinture de sécurité.
- ! Assurez-vous que la partie de la ceinture au niveau de l'épaule du véhicule passe directement dans le guide prévu à cet effet comme indiqué dans **15**
- ! Ajustez la ceinture du véhicule en tirant la sangle au niveau de l'épaule jusqu'à ce que tout le jeu de la ceinture ait disparu.
- ! Si la ceinture touche le cou de l'enfant, la tête ou le visage, réglez à nouveau la hauteur de l'appui-tête . pour que la ceinture soit bien tendue.
- ! Les sangles de fixation du rehausseur dans le véhicule doivent être serrées et ne doivent pas être entortillées.

Utiliser le Porte-bouteille

voir images **17**

Détacher les parties douces

voir images **18**

Ouvrez 2 paires de boutons et 6 paires d'élastiques à l'arrière des pièces douces pour les enlever. **18**

Pour remettre la partie souple du siège, procédez comme indiqué ci-dessus mais dans l'ordre inverse.

Entretien et réparations

Veillez laver les parties en tissu (assise, têtère) rembourrées ou non à l'eau tiède, à moins de 30 °C.

Ne repassez pas les parties en tissu.

N'utilisez pas de nettoyage à sec ou d'eau de javel.

N'utilisez pas de détergents neutres non dilués, de l'essence ou d'autres solvants organiques pour laver le réhausseur.

N'utilisez aucun programme d'essorage et faites sécher les parties en tissu à plat sans les tordre trop. Cela peut endommager ou laisser des traces sur le tissu et froisser le rembourrage intérieur.

Veillez laisser sécher les parties en tissu à l'ombre.

Veillez retirer le le réhausseur du véhicule s'il n'est pas utilisé pendant une longue période. Placez le rehausseur dans un endroit frais, sec et hors de portée de votre enfant.

Ne touchez pas aux connecteurs du harnais pendant le nettoyage.

gracobaby.eu
www.gracobaby.pl

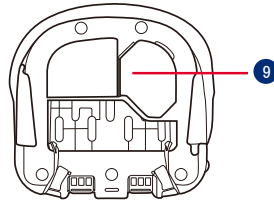
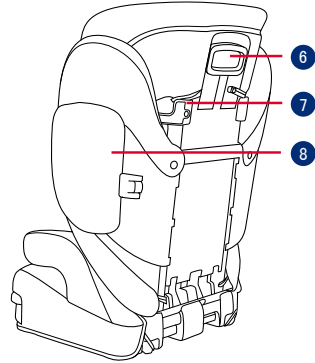
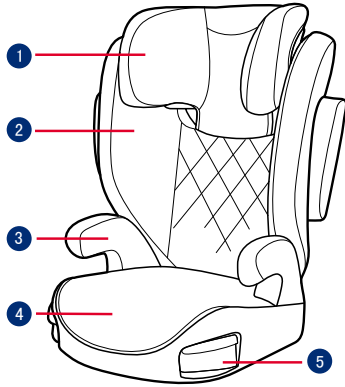

- 1 Kopfstütze
- 2 Rückenlehne
- 3 Armlehne
- 4 Sitzfläche
- 5 Becherhalter
- 6 Verstellhebel für Kopfstütze
- 7 Schultergurtführung
- 8 Seitlicher Aufprallschutz
- 9 Aufbewahrung der Bedienungsanleitung

DE WICHTIG

LESEN SIE DIE ANWEISUNGEN VOR DER BENUTZUNG AUFMERKSAM DURCH, BEWAHREN SIE SIE ZUM KÜNFTIGEN NACHSCHLAGEN AUF. DIE SICHERHEIT IHRES KINDES STEHT AUF DEM SPIEL, FALLS SIE DIESE ANWEISUNGEN IGNORIEREN.

! WARNUNG:
WICHTIG, ZUR KÜNFTIGEN BEZUGNAHME AUFBEWAHREN: SORGFÄLTIG LESEN.

KEINE Kindersitzerhöhung kann einen vollständigen Schutz vor Verletzungen bei einem Unfall garantieren. Dennoch reduziert der ordnungsgemäße Einsatz dieser Kindersitzerhöhung die Gefahr ernsthafter oder tödlicher Verletzungen Ihres Kindes.

Achten Sie immer darauf, die Installationsanweisungen richtig zu befolgen. Dies stellt sicher, dass die Kindersitzerhöhung optimale Sicherheit bietet.

Achten Sie darauf, dass feste Gegenstände und Kunststoffteile der Kindersitzerhöhung so platziert und installiert sind, dass sie nicht von einem beweglichen Sitz oder in einer Tür des Fahrzeugs eingeklemmt werden.

Zur Nutzung dieser Kindersitzerhöhung entsprechend

ECE R129/03 muss Ihr Kind folgende Anforderungen erfüllen.

Körpergröße des Kindes 100 bis 150 cm (Referenzalter etwa 3,5 -12 Jahre)

Die Kindersitzerhöhung passt möglicherweise nicht in alle Fahrzeuge für die Nutzung von 135 bis 150 cm.

Der Fahrzeuggurt muss gemäß Anleitung installiert werden und darf nicht verdreht sein.

Die Sitzerrhöhung muss nach einem Unfall oder Sturz aus größerer Höhe überprüft und ggf. ausgetauscht werden. Wenden Sie sich hierzu an Ihren Fachhändler oder den Hersteller.

Nehmen Sie ohne Genehmigung von einer Zulassungsbehörde keine Änderungen oder Ergänzungen an der Sitzerrhöhung vor. Entfernen Sie KEINE der weißen EPP/EPS-Schaumstoffteile. Andernfalls drohen ernsthafte Sicherheitsprobleme.

Verwenden Sie den Sitz NICHT, falls die Oberflächen durch Sonneneinstrahlung zu heiß sind.

Lassen Sie das Kind niemals unbeaufsichtigt in der Sitzerrhöhung oder im Fahrzeug, auch nicht für wenige Minuten.

Gepäck und andere Gegenstände, die bei einem Unfall Verletzungen verursachen könnten, müssen angemessen gesichert werden.

Die Kindersitzerhöhung darf nicht ohne die Textilteile verwendet werden.

Die Textilteile der Kindersitzerhöhung sollten ausschließlich durch die vom Hersteller empfohlenen Teile ersetzt werden, da sie das Verhalten des Kinderrückhaltesystems wesentlich beeinflussen.

Schnallen Sie Ihr Kind immer an, selbst auf kurzen Fahrten, da gerade hier die meisten Unfälle passieren.

Transportieren Sie die Kindersitzerhöhung auch ohne Kind NICHT unangegurtet bzw. ungesichert in Ihrem Fahrzeug. Entfernen Sie die Kindersitzerhöhung aus dem Fahrzeug, falls sie nicht regelmäßig benutzt wird. Lagern Sie sie an einem trockenen, vor Sonneneinstrahlung geschützten Ort.

Sie sollten keine gebrauchte Kindersitzerhöhung verwenden, deren Historie Sie nicht kennen. Möglicherweise weist sie aufgrund unsachgemäßer Verwendung/ Lagerung strukturelle Schäden oder Mängel auf.

Verwenden Sie NUR die in der Anleitung beschriebenen und an der Kindersitzerhöhung markierten belastbaren Kontaktpunkte.

Installieren Sie diese Kindersitzerhöhung nicht unter folgenden Umständen:

1. In Bezug auf die Fahrtrichtung des Fahrzeugs zur Seite oder nach hinten gewandte Sitze.

2. Fahrzeugsitze, die sich während der Installation bewegen.

Wenden Sie sich bei Anliegen bezüglich Wartung, Reparatur und Austausch an Ihren Händler.

Produkt Daten

1. Bei diesem Kinderrückhaltesystem handelt es sich um ein nicht-integrales universelles Kinderrückhaltesystem (i-Size-Kindersitzerhöhung) von 100 bis 150 cm.

2. Es ist gemäß der aktuellen UN-Richtlinie R129/03 zugelassen.

Produkt Kindersitzerhöhung

Materialien Kunststoff, Metall, Stoff

Patent-Nr. Patente angemeldet

Geeignet für Kinder mit einer Körpergröße von 100 bis 150 cm (entspricht einem Alter von etwa 3,5 bis 12 Jahren).

Installation In Fahrtrichtung (in Fahrtrichtung des Fahrzeugs)

Montage der Kindersitzerhöhung

siehe Abbildungen 1 - 5

1 Drücken Sie zunächst den Kopfstützeinstellknopf zusammen und schieben Sie zur Verbindung die untere Rückenstütze unter dem Stoffbezug hinein.

! VERGEWISSEN Sie sich, dass beide Teile fest miteinander verbunden sind, indem Sie daran ziehen.

2 Bringen Sie die untere Rückenstütze an der Basis an, indem Sie die Verankerungen an der Unterseite der Rückenlehne in die vorgesehenen Öffnungen am hinteren Ende der Sitzfläche einhaken.

3 Drehen Sie die Rückenlehne im Uhrzeigersinn nach vorne, bis die Verankerungen am unteren Ende hörbar eingerastet sind. Überprüfen Sie die korrekte Installation, in dem Sie den Kindersitz am Kopfteil anheben. Das Basisteil sollte dabei fest mit dem Rückenteil verbunden bleiben.

4 Richten Sie den seitlichen Aufprallschutz mit den Schlitzen in den Kunststoffhaltern an der unteren Rückenstütze aus und

stecken Sie ihn dann bis zum Einrasten hinein. 5

! Der Seitenaufprallschutz kann zur Fahrzeuginnenseite hin abgenommen werden, falls es die Platzverhältnisse erfordern (z.B. Mitfahrer auf mittlerer Sitzposition).

Höheneinstellung – für Kopfstütze

siehe Abbildungen 6

6 Drücken Sie den Kopfstützenversteller und schieben Sie die Kopfstütze dann herauf oder herunter, bis sie in einer der 10 Positionen einrastet.

Bei der Installation zu beachten

siehe Abbildungen 7 - 9

Installation des Kindersitzes

siehe Abbildungen 10 - 16

! Ziehen Sie am Sicherheitsgurt des Fahrzeugs, führen Sie ihn durch den Gurtpfad, 12 und rasten Sie ihn dann in der Schnalle ein. 12 - 3

- ! Führen Sie den Schultergurt durch die in **12**-1 abgebildete Schultergurtführung.
- ! Führen Sie den Fahrzeugsicherheitsgurt NICHT über die Armstützen. Er muss unter den Armstützen verlaufen. **12**-2
- ! Die Kindersitzerhöhung kann nicht verwendet werden, wenn der Verschluss (Gurtschloss) des Fahrzeugsicherheitsgurtes zu lang ist, um die Kindersitzerhöhung fest zu verankern. **12**-4
- ! Nachdem Sie Ihr Kind in diese Kindersitzerhöhung gesetzt haben, muss der Sicherheitsgurt sachgemäß befestigt werden, wobei gewährleistet sein muss, dass der Beckengurt so tief wie möglich angelegt wird, damit das Becken sicher gehalten wird. **12**
- ! Zur Gewährleistung der richtigen Höhe der Kopfstütze MUSS der untere Teil der Kopfstütze wie in **13** abgebildet sich auf oberer Schulterhöhe des Kindes und der Schultergurt wie in abgebildet im grünen Bereich befinden. **14**
- ! Befestigen Sie die Kindersitzerhöhung mit einem Becken-/Schultergurt straff an der Rückseite eines nach in Fahrrichtung weisenden Fahrzeugsitzes.
- ! Achten Sie darauf, dass der Schultergurtabschnitt des Fahrzeugsurtes gerade durch die Schultergurtführung verläuft, siehe **15**
- ! Ziehen Sie den Fahrzeuggurt fest, indem Sie am Schultergurt ziehen, bis der gesamte Gurt straff ist.
- ! Sollte der Gurt den Hals, den Kopf oder das Gesicht des Kindes überqueren, stellen Sie die Höhe der Kopfstütze neu ein.
- ! Jegliche Gurte zum Halten der Sitzerhöhung am Fahrzeug müsse sicher befestigt und dürfen nicht verdreht sein.

Verwendung der Becherhalter

siehe Abbildungen **17**

Abnehmen der Bezüge

siehe Abbildungen **18**

Öffnen Sie die 2 Knöpfe und 6 Gummizüge an der Rückseite des Kindersitzes, um die Bezüge abzunehmen. **18**
 Bringen Sie die Bezüge wieder an, indem Sie die auf den Abbildungen gezeigten Schritte in umgekehrter Reihenfolge befolgen.

Pflege und Wartung

Bitte waschen Sie die Textilteile und das Innenpolster mit kaltem Wasser unter 30 °C.

Sie dürfen die Textilteile nicht bügeln.

Sie dürfen die Textilteile nicht bleichen oder in die chemische Reinigung geben.

Keine unverdünnten Neutralreiniger, Benzin oder organische Lösungsmittel zum Reinigen des Kindersitzes verwenden. Der Kindersitz kann dadurch beschädigt werden.

Bitte wringen Sie die Textilteile und das Innenpolster nicht kräftig aus. Andernfalls könnten an den Textilteilen und am Innenpolster Falten zurückbleiben.

Bitte hängen Sie die Textilteile und das Innenpolster zum Trocknen im Schatten auf.

Nehmen Sie bitte die Kindersitzerhöhung aus dem Fahrzeugsitz heraus, wenn sie längere Zeit nicht benutzt wird. Bewahren Sie die Kindersitzerhöhung an einem kühlen, trockenen Ort außerhalb der Reichweite von Kindern auf.

Nehmen Sie während der Reinigung keine Änderungen an den Gurtbefestigungen vor.

gracobaby.eu
www.gracobaby.pl

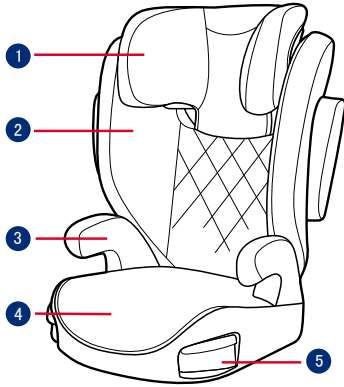

- 1 Hoofdsteen
- 2 Steun voor onderrug
- 3 Armleuning
- 4 Voet
- 5 Bekerhouders

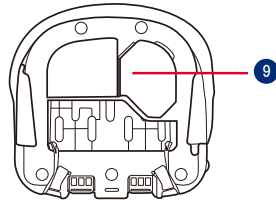
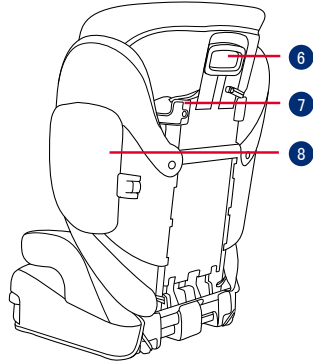

NL BELANGRIJK

LEES DEZE INSTRUCTIES VÓÓR HET GEBRUIK EN BEWAAR ZE OM ZE LATER TE KUNNEN RAADPLEGEN. HET NIET VOLGEN VAN DEZE INSTRUCTIES KAN GEVOLGEN HEBBEN VOOR DE VEILIGHEID VAN UW KIND.

⚠️ WAARSCHUWING: BELANGRIJK, BEWAAREN VOOR LATER GEBRUIK: AANDACHTIG LEZEN.

GEEN ENKEL kinderstoeltje biedt volledige bescherming tegen letsel bij een ongeluk. Maar het juiste gebruik van het kinderstoeltje verlaagt het risico op ernstig letsel of de dood.

Zorg er altijd voor dat u de installatie-instructies juist opvolgt. Hierdoor zorgt u ervoor dat het kinderstoeltje presteert op een optimaal veiligheidsniveau.

Zorg er voor dat de stugge items en plastic onderdelen van een kinderstoeltje zo moeten worden geplaatst en geïnstalleerd dat ze niet klem kunnen komen door een verplaatsbare stoel of in een deur van het voertuig.

Om dit kinderstoeltje volgens de ECE R129/03-richtlijn te kunnen gebruiken, moet uw kind aan de volgende voorwaarden voldoen.

Lengte kind 100cm-150cm (referentieleeftijd: 3,5-12 jaar). Alleen naar voren kijkend (in rijrichting van het voertuig)

Het kinderstoeltje past wellicht niet op alle voertuigen voor het gebruik van 135cm-150cm.

Alle riemen die het kinderstoeltje bevestigen aan het voertuig, moeten stevig vastzitten en de riemen mogen niet gedraaid zijn.

Het kinderstoeltje moet worden vervangen als het onderworpen is geweest aan zware belasting in het geval van een ongeval of als het is gevallen.

Dit kinderstoeltje is alleen bedoeld voor gebruik in de auto.

Beng geen wijzigingen of toevoegingen aan het kinderstoeltje aan zonder de goedkeuring van de instantie voor goedkeuring van types. Verwijder het witte EPP/EPS-schuim NIET. Dit niet doen kan leiden tot ernstige veiligheidsproblemen.

Gebruik het zitje NIET als de oppervlakken te heet zijn door zonlicht.

Laat uw kind nooit zonder toezicht achter in het kinderstoeltje, zelfs niet voor een paar minuten.

Bagage en andere voorwerpen die in geval van botsing letsel kunnen veroorzaken, moeten goed zijn vastgezet.

Gebruik het kinderstoeltje niet zonder de zachte onderdelen.

Vervang de zachte onderdelen van het kinderstoeltje alleen door de onderdelen die door de fabrikant worden aanbevolen omdat de zachte onderdelen een integraal onderdeel vormen van de werking van het kinderzitje.

Zet het kind altijd vast in het kinderstoeltje, zelfs op korte tochtjes, omdat daarbij de meeste ongelukken plaatsvinden.

Laat dit kinderstoeltje of andere items NIET zonder gordel of onbeveiligd in uw voertuig. Verwijder het kinderstoeltje uit de auto als het niet regelmatig wordt gebruikt en bewaar het in een droge omgeving met bescherming tegen de zon.

Het wordt aanbevolen om geen tweedehands kinderstoeltje te gebruiken waarvan de geschiedenis niet bekend is. Het kan onzichtbare structurele schade of defecten bevatten als gevolg van onjuist gebruik/opslag.

Gebruik GEEN lastdragende contactpunten dan degene die in de aanwijzingen zijn beschreven en die op het zitje zijn aangegeven.

Installeer dit kinderstoeltje NIET onder de volgende omstandigheden:

1. Autostoelen die opzij of naar achteren kijken ten opzichte van de

rijrichting van de auto.

2. Autostoelen kunnen tijdens de installatie bewegen.

Neem contact op met de distributeur over onderhoud, reparaties en vervangen van onderdelen.

Productinformatie

1. Dit is een verbeterd kinderzitsysteem, bedoeld voor gebruik als een niet-integraal universeel verbeterd kinderzitsysteem (i-Size-kinderstoeltje) vanaf 100-150cm.
2. Het is goedgekeurd volgens de meest recente VN-verordening R129/03.

Product	Kinderstoeltje
Materiaal	Kunststoffen, metaal, geweven stoffen
Patentnr.	Patent aangevraagd
Geschied voor	lengte kind 100cm-150cm (referentieleeftijd 3,5-12 jaar).
Installatie	naar voren kijkend (in rijrichting van voertuig)

Montage kinderstoeltje

zie afbeeldingen 1 - 5

- 1 Knijp eerst in de instelhendel voor de hoofdsteun en schuif vervolgens de steun voor de onderrug erin onder de stoffen bekleding om ze samen te verbinden.

! CONTROLEER of twee stukken stevig in elkaar zijn geklikt door er aan te trekken.

- 2 Voor het bevestigen van de steun voor de onderrug aan de voet, haakt u de steun voor de onderrug over de scharnier van de stoelbeugel op de voet.

- 3 Draai de steun voor de onderrug omhoog terwijl u het kinderstoeltje vasthoudt totdat het in een stand rechtop klikt.

- 4 Lijn de afscherming voor inslag opzij uit met de sleuf van de plastic houders van de steun voor de onderrug en steek hem er in om hem vast te zetten. 5

! Kies voor het wel of niet installeren van de afscherming voor inslag opzij overeenkomstig de grootte van de auto.

Hoogte-afstelling – voor hoofdsteun

zie afbeeldingen 6

- 6 Knijp in de hendel voor de afstelling van de hoofdsteun en

trek tegelijkertijd de hoofdsteun op of druk deze omlaag tot het in een van de 10 standen klikt.

Concerns on Installation

zie afbeeldingen 7 - 9

Installatie met driepuntsgordel

zie afbeeldingen 10 - 16

! Trek aan de veiligheidsgordel van het voertuig en steek deze door de gordelgeleider, 12 aen gesp hem vast. 12 -3

! Plaats de schouderriem door de geleider voor de schouderriem als afgebeeld in 12 -1

! Plaats de voertuiggordel NIET over de bovenkanten van de armlenningen. Hij moet onder de armlenningen doorgaan. 12 -2

! Het kinderstoeltje kan niet worden gebruikt als de gesp van de veiligheidsriem (vrouwelijke gespkant) te lang is om het stoeltje veilig vast te zetten. 12 -4

! Nadat uw kind in dit kinderstoeltje is geplaatst, moet u de veiligheidsriem goed gebruiken en ervoor zorgen dat elke middelriem laag wordt gedragen zodat het bekken goed vastzit. **12**

! Om zeker te zijn dat de juiste hoogte van de hoofdsteun is ingesteld, moet de onderkant van de hoofdsteun gelijklopen met de bovenkant van de schouders van het kind zoals afgebeeld in **13** en de schouderriem moet in het groene gebied zijn geplaatst als afgebeeld in **14**

! Zet een kinderstoeltje stevig tegen de rugleuning van een naar voren kijkende autostoel die is voorzien van een heup/schoudergordel.

! Zorg ervoor dat het riemgedeelte van de autogordel recht in de geleider voor de schouderriem gaat zoals afgebeeld in **15**

! Maak de autogordel vast door te trekken aan de schouderriem totdat alle speling is verwijderd.

! Als de riem over hals, hoofd of gezicht van het kind komt, moet u de hoogte van de hoofdsteun aanpassen.

! Alle riemen die het kinderstoeltje bevestigen aan het voertuig, moeten stevig vastzitten en de riemen mogen niet gedraaid zijn.

Bekerhouders gebruiken

zie afbeeldingen **17**

Maak zachte voorwerpen los

zie afbeeldingen **18**

Open 2 paar knopen en 6 paar elastieken op de achterkant van de zachte voorwerpen om ze te verwijderen. **18**

Om de kussens weer te plaatsen, gaat u in omgekeerde volgorde te werk.

Verzorging en onderhoud

Was de zachte voorwerpen en binnenvoering met koud water onder 30°C.

De zachte voorwerpen niet strijken.

De zachte voorwerpen niet bleken of laten stomen.

Gebruik geen onverdund neutraal schoonmaakmiddel, benzine of andere organische materialen om het stoeltje te wassen. Dat kan het zitje beschadigen.

De zachte voorwerpen en binnenvoering niet uitwringen om ze te drogen. Daardoor kunnen de zachte voorwerpen en binnenvoering kreukelen.

Hang de zachte voorwerpen en binnenvoering in de schaduw op.

Haal het kinderstoeltje uit de autostoel als hij voor langere tijd niet wordt gebruikt. Berg het zitje op een koele en droge plaats op, waar uw kind er niet bij kan.

Blijf tijdens het schoonmaken van de riemaansluitingen af.

gracobaby.eu
www.gracobaby.pl

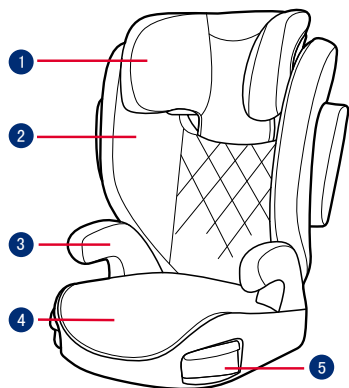

- 1 Poggiatesta
- 2 Supporto posteriore inferiore
- 3 Bracciolo
- 4 Base
- 5 Porta bicchiere

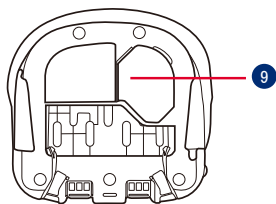
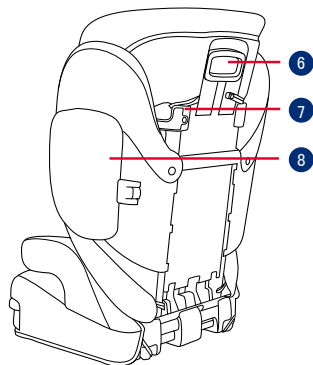

IT **IMPORTANTE**

LEGGERE ATTENTAMENTE QUESTE ISTRUZIONI E CONSERVARLE PER USO FUTURO. LA MANCATA OSSERVANZA DI QUESTE ISTRUZIONI PUÒ METTERE A REPENTAGLIO LA SICUREZZA DEI BAMBINI.

⚠️ AVVERTENZA:
IMPORTANTE, CONSERVARE PER RIFERIMENTO FUTURO: LEGGERE ATTENTAMENTE.

NESSUN rialzo è in grado di garantire una protezione completa da lesioni in caso di incidenti. Tuttavia, l'uso corretto del rialzo riduce il rischio di lesioni gravi o mortali per il bambino.

Fare sempre attenzione a seguire correttamente le istruzioni di installazione. Ciò consente che il rialzo funzioni ad un livello di sicurezza ottimale.

Fare in modo che gli oggetti rigidi e le parti in plastica del rialzo siano posizionati e installati in modo che non rischiano di rimanere incastrati in un sedile spostabile o nella portiera del veicolo.

Per utilizzare il seggiolino con rialzo in conformità alla normativa ECE R129/03, il bambino deve soddisfare i seguenti requisiti.

Altezza del bambino 100 cm-150 cm (età di riferimento: 3.5-12 anni).

Solo modalità in senso di marcia (in direzione di marcia del veicolo)

Il rialzo potrebbe non adattarsi a tutti i veicoli per l'uso da 135 cm a 150 cm.

Le cinture che fissano il rialzo al veicolo devono essere strette e non devono essere attorcigliate.

Il seggiolino con rialzo deve essere sostituito se è stato sottoposto a carichi pesanti in caso di incidente o se è stato fatto cadere.

Il seggiolino con rialzo deve essere utilizzato esclusivamente nell'auto.

Non effettuare modifiche o aggiunte al seggiolino con rialzo senza l'approvazione dell'autorità di omologazione. **NON** rimuovere nessuna gommapiuma EPP/EPS bianca. In caso contrario, potrebbero verificarsi gravi problemi di sicurezza.

NON utilizzare il seggiolino se le superfici sono troppo calde a causa della luce solare.

Non lasciare mai il bambino incustodito nel seggiolino o nel veicolo, nemmeno per pochi minuti.

I bagagli o altri oggetti che potrebbero causare lesioni in caso di collisione devono essere fissati adeguatamente.

Il rialzo non deve essere utilizzato senza il rivestimento imbottito.

Il rivestimento imbottito del rialzo deve essere sostituito con altri

consigliati dal produttore, in quanto costituiscono parte integrante delle prestazioni del sistema di ritenuta.

Fissare sempre il rialzo, anche per tragitti brevi, poiché è durante questi ultimi che si verifica la maggior parte degli incidenti.

NON lasciare questo rialzo o altri oggetti non allacciati all'interno del veicolo. Rimuovere il seggiolino con rialzo dall'auto se non viene utilizzato regolarmente e conservarlo in un ambiente asciutto e protetto dal sole.

Si consiglia di non usare un seggiolino con rialzo di seconda mano o un seggiolino con rialzo del quale non si conoscono i precedenti. Potrebbe aver subito danni strutturali non visibili o presentare difetti causati da uso/conservazione non corretti.

NON utilizzare alcun carico sui punti di contatto diversi da quelli descritti nelle istruzioni e contrassegnati sul rialzo.

NON installare il rialzo alle seguenti condizioni:

1. Sedili dei veicoli rivolti lateralmente o verso la parte posteriore rispetto al senso di marcia del veicolo.
2. Sedili del veicolo spostabili durante l'installazione.

Contattare il rivenditore in caso di problemi relativi a manutenzione, riparazione e sostituzione dei pezzi.

Informazioni sul prodotto

1. È un sistema di ritenuta per bambini rinforzato, da utilizzare come sistema di ritenuta per bambini universale non integrale (seggiolino con rialzo i-Size) da 100 a 150 cm.
2. È approvato in base alla più recente normativa UN R129/03.

Prodotto Seggiolino con rialzo

Materiali Plastica, metalli, tessuti

N. brevetto In attesa di brevetto

Adatto per Altezza del bambino 100 cm-150 cm (età di riferimento 3,5-12 anni).

Installazione In senso di marcia (in direzione di marcia del veicolo)

Assemblaggio del seggiolino

vedere le figure 1 - 5

- 1 Prima premere il fermo di regolazione del poggiatesta, quindi far scorrere il supporto posteriore inferiore sotto il rivestimento in tessuto per collegarli insieme.

! CONTROLLARE per assicurarsi che due pezzi siano saldamente scattati insieme tirandoli.

- 2 Per fissare il supporto inferiore dello schienale alla base, agganciare il supporto inferiore dello schienale sulla cerniera della barra sulla base.
- 3 Ruotare il supporto inferiore dello schienale tenendo premuto il rialzo fino a che non scatta in posizione verticale.
- 4 Allineare la protezione da impatto laterale alla fessura dei supporti in plastica del supporto posteriore inferiore, quindi inserire per bloccare. 5

! Scegliere se installare la protezione da impatto laterale in base alle dimensioni dell'auto.

Regolazione dell'altezza – per poggiatesta

vedere le figure 6

- 6 Tirare la leva di regolazione del poggiatesta, quindi tirare verso l'alto o spingere verso il basso il poggiatesta, finché non scatta in una delle 10 posizioni.

Dubbi sull'installazione

vedere le figure 7 - 9

Installazione con cintura a 3 punti

vedere le figure 10 - 16

- ! Tirare la cintura di sicurezza del veicolo e passare attraverso il percorso della cintura, quindi allacciarla. 12 -3
- ! Posizionare la cintura per le spalle attraverso la relativa guida, come mostrato in 12 -1
- ! NON posizionare la cintura del veicolo oltre la parte superiore dei braccioli. Deve passare sotto i braccioli. 12 -2
- ! Il rialzo non può essere utilizzato se la fibbia della cintura di sicurezza del veicolo (il terminale femmina) è troppo lungo per ancorare saldamente il rialzo. 12 -4
- ! Dopo aver messo il bambino nel rialzo, utilizzare correttamente la cintura di sicurezza e assicurarsi che la cinghia addominale sia indossata in basso in modo da sostenere il bacino. 12

- ! Per garantire l'altezza corretta del poggiatesta, la parte inferiore del poggiatesta DEVE essere alla stessa altezza della parte superiore delle spalle del bambino, come mostrato in **13** e la cintura per le spalle deve essere posizionata nella zona verde, come mostrato in **14**.
- ! Posizionare un rialzo saldamente contro lo schienale di un sedile del veicolo rivolto in avanti dotato di una cintura addominale/della spalla.
- ! Assicurarsi che la parte della cintura per le spalle del veicolo passi direttamente attraverso la relativa guida come mostrato in **15**.
- ! Stringere la cintura del veicolo tirando le bretelle fino a quando non viene rimosso tutto il gioco.
- ! Se la cintura passa sul collo, la testa o il viso del bambino, regolare l'altezza del poggiatesta.
- ! Le cinture che fissano il rialzo al veicolo devono essere strette e non devono essere attorcigliate.

Usare il porta bicchiere

vedere le figure **17**

Rimozione del rivestimento imbottito

vedere le figure **18**

Slacciare 2 paia di bottoni e sfilare 6 paia di elastici sul retro del rivestimento imbottito per rimuoverlo. **18**

Per rimontare l'imbottitura del sedile basta invertire le procedure precedenti.

Cura e manutenzione

Lavare il rivestimento imbottito e l'imbottitura interna con acqua fredda sotto i 30°C.

Non stirare il rivestimento imbottito.

Non candeggiare e non lavare a secco il rivestimento imbottito.

NON usare un detergente neutro non diluito, benzina o altri solventi organici per lavare il rialzo.

Potrebbero danneggiare il rialzo.

Non attorcigliare il rivestimento imbottito e l'imbottitura interna per asciugare con grande forza. Si potrebbero lasciare grinze sul rivestimento imbottito e l'imbottitura interna.

Appendere il rivestimento imbottito e l'imbottitura interna all'ombra per asciugare.

Rimuovere il rialzo dal sedile del veicolo se non viene usato per un lungo periodo di tempo. Sistemare il rialzo in un luogo fresco, asciutto e a cui il bambino non può accedere.

Non manomettere gli attacchi della cintura durante la pulizia.

gracobaby.eu

www.gracobaby.pl

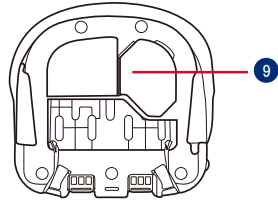
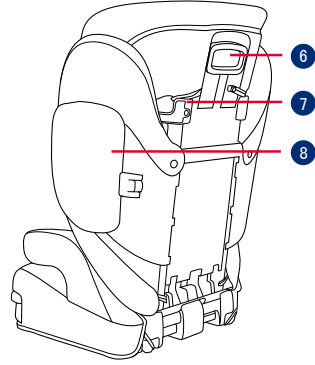
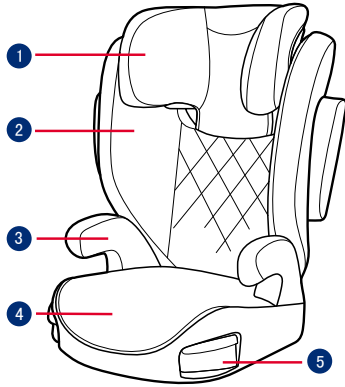

- 1 Reposacabezas
- 2 Respaldo inferior
- 3 Reposabrazos
- 4 Base
- 5 Sujetavaso
- 6 Palanca de ajuste del reposacabezas
- 7 Guía del cinturón de seguridad de los hombros
- 8 Protección contra impactos laterales
- 9 Almacenaje del manual de instrucciones

ES **IMPORTANTE**

LEA DETENIDAMENTE ESTAS INSTRUCCIONES ANTES DE UTILIZAR EL PRODUCTO Y GUÁRDENLAS PARA FUTURAS CONSULTAS. LA SEGURIDAD DE SU HIJO PUEDE VERSE AFECTADA SI NO SIGUE ESTAS INSTRUCCIONES.

⚠️ ADVERTENCIA: IMPORTANTE, GUARDE ESTE MANUAL PARA FUTURAS CONSULTAS: LEA DETENIDAMENTE ESTAS INSTRUCCIONES.

NINGÚN asiento elevador puede garantizar una protección total contra lesiones en caso de accidente. Sin embargo, un uso adecuado de este asiento elevador reducirá el riesgo de sufrir lesiones graves o, incluso, la muerte de su hijo. Tenga siempre cuidado de seguir las instrucciones de instalación correctamente, lo que garantizará que el asiento elevador funcione a un nivel de seguridad óptimo.

Tenga cuidado en que los elementos rígidos y las piezas de plástico de un asiento elevador se coloquen e instalen de manera que no puedan quedar atrapados al desplazar un asiento ajustable o en una puerta del vehículo.

Para utilizar este asiento elevador de acuerdo con ECE R129/03, el niño deberá cumplir los siguientes requisitos:

Altura del niño de entre 100 cm y 150 cm (edad de referencia: de 3.5 a 12 años). Solo con orientación hacia adelante (en la dirección de desplazamiento del vehículo)

Es posible que el asiento elevador no se ajuste a todos los vehículos para el uso de 135 cm a 150 cm.

El cinturón de seguridad del vehículo debe estar apretado y no debe estar retorcido.

El asiento elevador debe reemplazarse si ha sufrido un accidente o si se ha caído.

Este asiento elevador debe utilizarse únicamente en vehículos.

No realice modificaciones en el asiento elevador ni incorpore nada en él sin la autorización de las autoridades de homologación. NO quite ninguno de los corchos blancos de EPP/EPS. Si no sigue esta recomendación, pueden aparecer problemas graves de seguridad.

NO use el asiento si las superficies están demasiado calientes debido al calor del sol.

Nunca deje al niño desatendido en el asiento elevador ni en el vehículo, ni siquiera durante unos minutos.

Sujete correctamente el equipaje y cualquier otro objeto susceptible de salir despedido y causar lesiones en caso de colisión.

No utilice el asiento elevador sin la tapicería.

La tapicería del asiento elevador no deberá sustituirse por una que no esté recomendada por el fabricante, ya que constituye una parte esencial del funcionamiento de este Sistema de Retención.

Asegure siempre al niño en el asiento elevador, incluso en trayectos cortos, ya que es en estos donde más accidentes se producen.

NO deje este asiento elevador u otros artículos sin sujetar, ya sea con el cinturón o con los anclajes ISOFIX, ya que en caso de accidente podría salir despedido. Retire el asiento elevador del automóvil si no se usa con regularidad y guárdelo en un lugar seco y protegido del sol.

Se recomienda no utilizar un asiento elevador de segunda mano cuyo historial no se conozca. Puede tener daños o defectos estructurales invisibles debido al uso o almacenamiento incorrecto.

NO utilice ningún punto de sujeción distinto a los que se describen en las instrucciones y aparecen en el asiento elevador.

NO instale este asiento elevador en las siguientes condiciones:

1. Asientos de vehículo que estén orientados hacia un lado o hacia atrás con respecto a la dirección de desplazamiento del vehículo.
2. Asientos de vehículo que se muevan durante la instalación.

Para cualquier cuestión de mantenimiento, reparación o sustitución de piezas, consulte a su distribuidor.

Información del producto

1. Este es un Sistema de Retención Infantil Mejorado, diseñado para usarse como un sistema de retención para niños universal no integral (asiento elevador i-Size) de 100 a 150 cm.
2. Está aprobado según el último Reglamento de las Naciones Unidas R129/03.

Producto Asiento elevador

Materiales Plásticos, metales, telas

N.º de patente Pendiente de patentes

Adecuado para Altura del niño entre 100 cm y 150 cm (edad de referencia entre 3,5 y 12 años).

Instalación con orientación hacia adelante (en la dirección de desplazamiento del vehículo)

Montaje del asiento elevador

consulte las imágenes 1 - 5

- 1 Suba el reposacabezas y deslice la parte inferior de la tapicería por dentro de la tapicería del respaldo.

! COMPRUEBE de forma fehaciente que las dos piezas están bien sujetas una a la otra tirando de ellas.

- 2 Para acoplar el respaldo inferior a la base, sujete el respaldo en la bisagra de la base.

- 3 Levante el respaldo mientras sostiene el asiento elevador hasta que encaje en una posición vertical.

- 4 Alinee el protector contra impactos laterales en los soportes del respaldo y, a continuación, presione para que quede bloqueado. 5

! Elija si desea instalar el protector de impacto lateral según sea el tamaño del vehículo.

Ajuste de la altura del reposacabezas

consulte las imágenes 6

- 6 Presione la palanca de ajuste del reposacabezas, al mismo tiempo que empuja hacia arriba o hacia abajo el reposacabezas hasta que quede fijado en una de las 10 posiciones.

Consideraciones acerca de la instalación

consulte las imágenes 7 - 9

Instalación con cinturón de 3 puntos de sujeción

consulte las imágenes 10 - 16

! Tire del cinturón de seguridad del vehículo siguiendo la trayectoria del cinturón, 12 y, a continuación, abróchelo. 12 -3

! Coloque el cinturón diagonal a través de la guía de los hombros como se indica en la imagen 12 -1

! NO coloque el cinturón del vehículo sobre la parte superior de los reposabrazos. Debe pasar por debajo de los reposabrazos.

12 -2

- ! El asiento elevador no puede utilizarse si la hebilla de seguridad del vehículo (extremo hembra de la hebilla) es demasiado larga y queda encima de la barriga del niño. **12** -4
- ! Una vez colocado el niño en este asiento elevador, deberá utilizar correctamente el cinturón de seguridad y asegurarse de que el cinturón de seguridad quede sobre la pelvis y no sobre la barriga del niño. **12**
- ! Para asegurarse de que la altura del reposacabezas es correcta, la parte inferior del reposacabezas DEBE llegar hasta la parte superior de los hombros del niño, tal y como se indica en la imagen **13**; y el cinturón diagonal debe estar colocado sobre la zona verde, como se muestra en la imagen **14**.
- ! Instale el asiento elevador en un vehículo con asientos orientados hacia adelante y equipado con cinturones de seguridad de 3 puntos, sin dejar espacio entre el elevador y el asiento del coche.
- ! Asegúrese de que el cinturón diagonal pasa directamente a través de la guía del cinturón de hombro como se muestra en **15**

- ! Tire del cinturón diagonal para apretarlo hasta que se elimine toda la holgura del cinturón.
- ! Si el cinturón queda a la altura del cuello, la cabeza o la cara del niño, vuelva a ajustar la altura del reposacabezas.
- ! El cinturón del vehículo debe estar apretado y no debe estar retorcido.

Uso del sujetavaso

consulte las imágenes **17**

Desmontaje de los materiales mullidos

consulte las imágenes **18**

Abra 2 pares de botones y 6 pares de elásticos en la parte posterior de la tapicería para retirarla. **18**

Para volver a colocar la tapicería, simplemente repita los pasos anteriores a la inversa.

Cuidados y mantenimiento

Lave la tapicería y los acolchados con agua fría a menos de 30 °C.

No planche la tapicería.

No limpie en seco ni utilice lejía para lavar la tapicería.

No utilice detergentes neutros sin diluir, gasolina u otros disolventes orgánicos para limpiar el asiento. Si lo hace, podría dañarlo.

No escurra con demasiada fuerza el acolchado ni el acolchado interior cuando los seque. Podrían quedar arrugas en la tapicería y los acolchados.

Deje secar la tapicería y los acolchados en un lugar alejado de la luz directa del sol.

Retire el asiento elevador del asiento del vehículo cuando no vaya a utilizarlo durante un periodo prolongado de tiempo. Coloque el asiento elevador en un lugar fresco y seco donde su hijo no pueda acceder a él.

No manipule los conectores del arnés durante la limpieza.

gracobaby.eu
www.gracobaby.pl

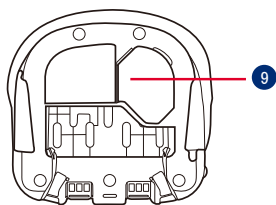
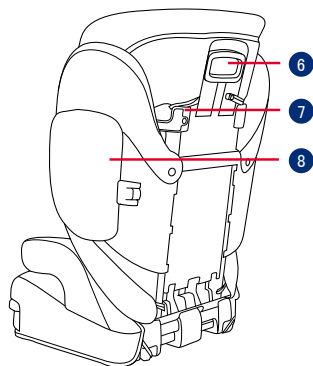
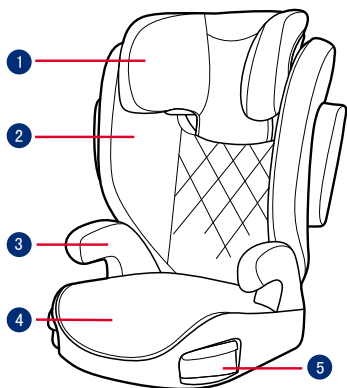

- 1 Suporte para Cabeça
- 2 Suporte Lombar
- 3 Apoio do Braço
- 4 Base
- 5 Suportes para Copos
- 6 Alavanca de Ajuste do Suporte para Cabeça
- 7 Guia da Correia de Ombro
- 8 Proteção contra Choque Lateral
- 9 Armazenamento do manual de instruções

PT **IMPORTANTE**

LEIA ATENTAMENTE ESTAS INSTRUÇÕES ANTES DE UTILIZAR O PRODUTO E GUARDE-AS PARA REFERÊNCIA FUTURA. A SEGURANÇA DA CRIANÇA PODE SER AFETADA SE NÃO SEGUIR ESTAS INSTRUÇÕES.

⚠️ AVISO:
IMPORTANTE, GUARDAR PARA REFERÊNCIA FUTURA: LER ATENTAMENTE.

NENHUMA cadeira auto é capaz de garantir proteção total contra lesões em caso de acidente. Contudo, a utilização apropriada desta cadeira auto reduzirá o risco de lesões graves ou morte da criança.

Siga sempre as instruções de instalação corretamente para garantir que a cadeira auto é utilizada com a máxima segurança.

As peças rígidas e plásticas da cadeira auto devem estar localizadas e instaladas de forma a que não fiquem presas num assento móvel ou numa porta do veículo.

Para utilizar esta cadeira auto de acordo com o regulamento CEE R129/03, a criança deve cumprir os seguintes requisitos.

Altura da criança 100 cm-150 cm (idade de referência: 3.5-12 anos).
 Virado para a frente apenas (na

direção de deslocação do veículo)

A cadeira auto pode não caber em todos os veículos indicados para cadeiras de 135 cm a 150 cm.

As correias que seguram a cadeira auto ao veículo devem estar apertadas e não devem estar torcidas.

A cadeira auto deve substituída caso tenha sido sujeita a esforços violentos num acidente ou tenha sofrido uma queda.

Esta cadeira auto destina-se a ser utilizada apenas no carro.

Não efetue quaisquer alterações ou adições à cadeira auto sem a aprovação da entidade homologadora. NÃO remova as espumas brancas de EPP/EPS. Caso contrário, poderão ocorrer problemas de segurança graves.

NÃO utilize a cadeira se as superfícies estiverem muito quentes devido à exposição solar.

NUNCA deixe a criança sem supervisão na cadeira auto ou no veículo, nem que seja por poucos minutos.

Todas as bagagens ou outros objetos que possam causar ferimentos em caso de colisão, devem estar corretamente fixos.

A cadeira auto não deve ser utilizada sem a capa de tecido.

A capa de tecido acolchoado da cadeira auto não deve ser substituída por qualquer outra que não seja recomendada pelo fabricante, pois é parte integrante do sistema de retenção.

Prenda sempre a criança na cadeira auto, mesmo em trajetos curtos, já que a maioria dos acidentes ocorre neste tipo de trajetos.

NÃO utilize esta cadeira auto ou outros elementos sem o cinto colocado ou sem a fixar ao seu veículo. Remova a cadeira auto do carro se a mesma não for utilizada regularmente e armazene-a num local seco e protegido do sol.

Não é recomendada a utilização de uma cadeira auto em segunda mão cujo histórico seja desconhecido. Pode possuir defeituoso ou danos estruturais invisíveis devido a utilização/armazenamento incorretos.

NÃO utilize quaisquer pontos de contacto de suporte de carga diferentes dos descritos nas instruções e marcados na cadeira auto.

NÃO instale esta cadeira auto nas seguintes condições:

1. Assentos de veículo virados para o lado ou para a retaguarda em relação à direção de deslocação do veículo.

2. Assentos de veículos amovíveis durante a instalação.

Para questões relacionadas com manutenção, reparação e substituição de peças, consulte o revendedor.

Informações sobre o produto

1. Este é um sistema avançado de retenção para crianças que se destina a ser utilizado como sistema avançado de retenção para crianças universal não integral (cadeira auto i-Size) de 100 cm a 150 cm.

2. Está aprovado ao abrigo do Regulamento da ONU R129/03.

Produto Cadeira auto

Materiais Plástico, metal, tecido

Nº. De patentes Patentes pendentes

Adequado para Altura da criança 100 cm-150 cm (idade de referência 3,5-12 anos).

Instalação virado para a frente (na direção de deslocação do veículo)

Montagem da cadeira auto

ver imagens 1 - 5

1 Aperte primeiro o trinco de ajuste do apoio de cabeça e, em seguida, deslize o apoio lombar sob a capa de tecido para os unir.

! CERTIFIQUE-SE de que as duas partes estão firmemente unidas puxando por elas.

2 Para unir o apoio lombar à base, prenda o apoio lombar sobre a dobradiça da barra da cadeira na base.

3 Rode o apoio lombar para cima, segurando na cadeira auto até que encaixe numa posição vertical.

4 Alinhe a proteção contra impactos laterais com o compartimento dos encaixes de plástico do apoio lombar, e introduza para encaixar. 5

! Escolha se pretende instalar a proteção contra impactos laterais de acordo com o tamanho do carro.

Ajuste da altura – para o apoio da cabeça

ver imagens 6

6 Aperte a alavanca de ajuste do apoio de cabeça e ajuste o apoio de cabeça para cima ou para baixo até que este encaixe numa das 10 posições.

Cuidados na instalação

ver imagens 7 - 9

Instalação com cinto de 3 pontos

ver imagens 10 - 16

! Puxe o cinto de segurança, oriente-o através da guia do cinto, 12 and then buckle it up. 12 -3

! Coloque a correia de ombro através da guia da correia de ombro exibida em 12 -1

! NÃO coloque o cinto sobre os apoios para os braços. Deve passar por baixo dos apoios para os braços. 12 -2

! A cadeira auto não pode ser utilizada se a fivela do cinto de segurança (fivela fêmea) for demasiado longa para fixar firmemente a cadeira auto. 12 -4

- ! Após a colocação da criança na cadeira auto, deverá utilizar corretamente o cinto de segurança e garantir que a correia subabdominal está o mais baixo possível, para que a cintura esteja bem segura. **12**
- ! Para garantir que obtém a altura do apoio de cabeça correta, a parte inferior do apoio de cabeça DEVE ficar alinhada com a parte superior dos ombros da criança, conforme ilustrado em **13** e a correia de ombro deve estar posicionada na zona a verde, conforme ilustrado em **14**
- ! Encoste a cadeira auto firmemente contra o encosto de um banco de veículo virado para a frente equipado com um cinto de três pontos.
- ! Certifique-se de que a parte do cinto do veículo que fica sobre o ombro passa através da guia da correia de ombro, conforme ilustrado em **15**
- ! Aperte o cinto de segurança puxando pela correia de ombro até remover toda a folga do cinto.
- ! Se o cinto cruzar o pescoço, cabeça ou rosto da criança, reajuste a altura do apoio de cabeça.

- ! As correias que seguram a cadeira auto ao veículo devem estar apertadas e não devem estar torcidas.

Utilize suportes para copos

ver imagens **17**

Separar Mercadorias Macias

ver imagens **18**

Abra 2 pares de botões e 6 pares de elásticos na parte de trás das mercadorias macias para removê-las.

18

Para repor a almofada do assento simplesmente inverta os passos acima.

Cuidado e manutenção

Lave a capa de tecido e o acolchoado interior com água fria a uma temperatura inferior a 30°C.

Não engome a capa de tecido.

Não utilize lixívia nem lavar a seco a capa de tecido.

Não utilize detergentes neutros não diluídos, gasolina ou outros solventes orgânicos para lavar a cadeira auto. Poderá danificar a cadeira auto.

Não torça as capas de tecido acolchoado e o revestimento interno para os secar rapidamente. Poderá enrugar as capas de tecido acolchoado e o revestimento interno.

Deixe secar as capas de tecido acolchoado e o revestimento interno à sombra.

Remova a cadeira auto do banco do veículo se não pretende utilizá-la durante um longo período. Coloque a cadeira auto num local fresco e seco e fora do alcance das crianças.

Não adultere os conectores do cinto durante a limpeza.

gracobaby.eu
www.gracobaby.pl

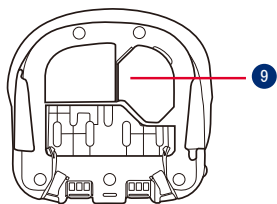
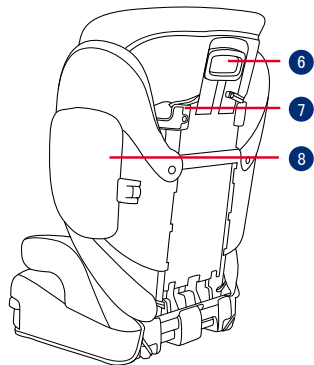
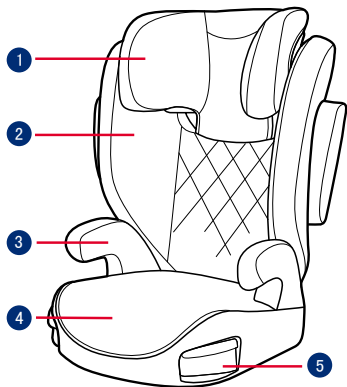

- 1 Zagłówek
- 2 Wsparcie dolnej części pleców
- 3 Podłokietnik
- 4 Podstawa
- 5 Uchwyty na kubek
- 6 Uchwyt regulatora zagłówka
- 7 Prowadnica pasa naramiennego
- 8 Boczna osłona
- 9 Przechowywanie instrukcji

PL WAŻNE

PRZED UŻYCIEM FOTELIKA PROSIMY ZAPOZNAĆ SIĘ Z ZAWIERAJĄCĄ WAŻNE INFORMACJE INSTRUKCJĄ I ZACHOWAĆ JĄ NA PRZYSZŁY UŻYTEK. CZYTAJ UWAGNIE. NIEPRZESTRZEGANIE TYCH INSTRUKCJI MOŻE SPOWODOWAĆ NARAŻENIE BEZPIECZEŃSTWA TWOJEGO DZIECKA.

⚠️ OSTRZEŻENIE:
WAŻNE, NALEŻY ZACHOWAĆ DO WYKORZYSTANIA W PRZYSZŁOŚCI. NALEŻY PRZECZYTAĆ UWAGNIE.

ŻADNA podstawa podwyższająca nie gwarantuje pełnej ochrony przed obrażeniami w wypadku. Jednakże, prawidłowe używanie tej podstawki podwyższającej dla dziecka, zmniejszy niebezpieczeństwo odniesienia poważnych obrażeń lub śmierci dziecka.

Należy zawsze uważnie wykonywać instrukcje instalacji, co zapewni działanie podstawki z optymalnym poziomem bezpieczeństwa.

Należy zwrócić uwagę aby elementy sztywne i elementy plastikowe podstawki podwyższającej były umiejscowione i zainstalowane tak, aby nie zostały uchwycone przez ruchome siedzenie lub drzwi pojazdu.

Aby używać ten fotelik z podstawką podwyższającą zgodnie ze standardem ECE R129/03, dziecko musi spełniać następujące wymagania.

Wzrost dziecka 100cm-150cm (wiek referencyjny: 3.5-12 lat). Nachylać można tylko do przodu (w kierunku jazdy pojazdu)

Podstawa może nie pasować do wszystkich pojazdów, gdy wymagana jest wysokość używania 135cm-150cm.

Wszelkie pasy mocujące podstawkę podwyższającą do pojazdu, powinny być napięte i nie powinny być skrócone.

Fotelik z podstawką podwyższającą powinien zostać wymieniony, jeśli został narażony na silne przeciążenie w wypadku lub, gdy został upuszczony.

Ten fotelik z podstawką podwyższającą jest przeznaczony do używania wyłącznie w samochodzie.

Nie wolno wykonywać żadnych modyfikacji lub czegokolwiek dodawać do fotelika z podstawką podwyższającą, bez zatwierdzenia urzędu udzielającego homologacji. NIE należy usuwać żadnych białych pianek EPP/EPS. Niezastosowanie się do tego polecenia, może spowodować poważne problemy dotyczące bezpieczeństwa.

NIE należy używać fotelika, jeśli jego powierzchnie zostały zbyt silnie nagrzone promieniami słońca.

Nigdy nie należy pozostawiać dziecka bez opieki w foteliku z podstawką podwyższającą lub w pojeździe, nawet na kilka minut.

Bagaż lub inne przedmioty, które mogą doprowadzić do powstania obrażeń ciała w wyniku kolizji powinny być prawidłowo zabezpieczone.

Nie należy używać tej podstawki podwyższającej bez miękkich wkładek.

Miękkich wkładek nie należy zastępować innymi niż zalecane przez producenta, ponieważ stanowią one integralny element skuteczności działania podstawki podwyższającej.

Zawsze należy zapiąć dziecko w podstawie podwyższającej, nawet na krótkich trasach, ponieważ wówczas zdarza się większość wypadków.

NIE należy pozostawiać w pojeździe tej podstawki podwyższającej lub innych obiektów niezamocowanych pasami lub niezabezpieczonych. Fotelik z podstawką podwyższającą należy wyjąć z samochodu, jeśli nie jest często używany i umieścić go w suchym, zabezpieczonym przed słońcem miejscu.

Zaleca się, aby nie wykorzystywać używanego fotelika z podstawką podwyższającą o nieznannej historii. Może on mieć niewidoczne uszkodzenia konstrukcji lub defekty spowodowane nieprawidłowym użytkowaniem/przechowywaniem.

NIE należy używać żadnych innych punktów styku przenoszenia obciążenia, niż opisane w instrukcjach i oznaczone na podstawie podwyższającej.

NIE należy instalować tej podstawki podwyższającej w następujących warunkach:

1. Siedzenia pojazdu skierowane w bok lub do tyłu, w odniesieniu do kierunku ruchu pojazdu.
2. Siedzenia pojazdu przesuwane podczas montażu.

Należy omówić ze sprzedawcą sprawy dotyczące konserwacji, naprawy i wymiany części.

Informacje o produkcie

1. To jest system podwyższonego fotelika samochodowego, przeznaczony do używania jako nieintegralny uniwersalny system podwyższonego fotelika samochodowego (fotelik z podstawką podwyższającą i-Size) o wysokości 100-150cm.

2. Posiada certyfikat zgodności z najnowszymi przepisami UN R129/03.

Produkt Fotelik z podstawką podwyższającą

Materiały Tworzywa sztuczne, metale, tkaniny

Nr patentu W trakcie patentowania

Odpowiedni dla Dziecko o wzroście 100cm-150cm (Wiek referencyjny 3,5-12 lat).

Instalacja skierowany do przodu (w kierunku ruchu pojazdu)

Montaż podstawki podwyższającej

patrz rysunki 1 - 5

- 1 Ściśnij najpierw zatrzask regulacji podparcia głowy, a następnie przesunij w dół podparcie pleców pod pokrowcem z materiału, aby je połączyć ze sobą.

! **SPRAWDŹ** pociągając, czy te dwa elementy są razem dobrze połączone.

- 2 Aby zamocować dolne podparcie pleców do podstawy, zaczepl dolny wspornik pleców nad zawiasem listwy siedzenia na podstawie.

- 3 Przekręć dolne podparcie pleców w górę, przytrzymując podstawkę podwyższającą siedzenia, aż do zatrzasknięcia w pozycji pionowej.

- 4 Dopasuj osłonę uderzenia boczego do gniazda plastikowych elementów montażowych dolnego wspornika pleców, a następnie wsuń aby zablokować. 5

! Wybierz, czy instalować boczną osłonę zabezpieczenia prze uderzeniem, zgodną z wielkością samochodu.

Regulacja wysokości – dla oparcia głowy

patrz rysunki 6

- 6 Ściśnij dźwignię regulacji oparcia głowy, pociągając jednocześnie w górę lub naciskając oparcie głowy, aż do zaskoczenia w jednej z 10 pozycji.

Uwagi dotyczące montażu

patrz rysunki 7 - 9

Instalacja za pomocą 3-punktowego pasa bezpieczeństwa

patrz rysunki 10 - 16

- ! Pociągnij pas bezpieczeństwa pojazdu i przełóż przez szczelinę pasa, 12, a następnie zatrzaśnij pas. 12 -3
- ! Przełóż pas na ramiona przez prowadnicę pasa na ramiona, pokazaną na 12 -1
- ! NIE należy prowadzić pasa pojazdu nad podłokietnikami. Musi on przechodzić pod podłokietnikami. 12 -2
- ! Podstawki podwyższającej nie można używać, jeśli sprzączka pasa bezpieczeństwa pojazdu (żeński koniec sprzączki) jest za długa, aby bezpiecznie zatrzasnąć podstawkę podwyższającą. 12 -4
- ! Po umieszczeniu dziecka w tej podstawce podwyższającej, należy właściwie założyć pas bezpieczeństwa i upewnić się, że każdy pas biodrowy jest założony nisko, aby pewnie podtrzymywał biodro. 12

- ! Aby zapewnić prawidłową wysokość oparcia głowy, dolna część oparcia głowy MUSI znajdować się równo z górną pozycją ramion dziecka, jak pokazano na 13, a pas na ramiona musi być ustawiony w zielonej strefie, jak pokazano na 14
- ! Umieść podstawkę podwyższającą, skierowaną do przodu na siedzeniu pojazdu, wyposażonego w pas biodrowy/pas na ramiona.
- ! Upewnij się, część pasa bezpieczeństwa pojazdu przechodzi prosto przez pas naramienny, jak pokazano na 15
- ! Napnij pas bezpieczeństwa pojazdu pociągając pas naramienny, aż do usunięcia luzu pasa.
- ! Jeśli pas przechodzi przez szyję dziecka, głowę lub twarz, należy wyregulować wysokość oparcia głowy.
- ! Wszelkie pasy mocujące podstawkę podwyższającą do pojazdu, powinny być napięte i nie powinny być skręcone.

Użyj uchwytu na kubek

patrz rysunki 17

Demontaż tekstyliów

patrz rysunki 18

Odczep 2 pary przycisków i 6 par gumek w tylnej części tekstyliów, aby je usunąć. 18

Aby zamontować tekstylia wystarczy odwrócić powyższą sekwencję.

Pielęgnacja i konserwacja

Miękkie elementy i obicie wewnętrzne należy myć zimną wodą o temperaturze poniżej 30°C.

Nie należy prasować miękkich elementów.

Nie należy wybielać lub czyścić chemicznie miękkich elementów.

Do mycia podstawki podwyższającej nie należy używać nierozcieńzonego neutralnego detergentu, benzyny lub innych rozpuszczalników organicznych. Mogą one spowodować uszkodzenie podstawki podwyższającej.

Nie należy skręcać z wielką siłą miękkich elementów i obicia wewnętrznego w celu wysuszenia. Może to spowodować zagniecenie miękkich elementów i obicia wewnętrznego.

Miękkie elementy i obicie wewnętrzne należy ręcznie wysuszyć w cieniu.

Podstawkę podwyższającą należy wyjąć z siedzenia pojazdu, gdy długo nie będzie używana. Podstawkę podwyższającą należy umieścić w chłodnym, suchym miejscu, bez dostępu dziecka.

Podczas czyszczenia nie należy manipulować przy sprzączkach uprząży.

gracobaby.eu
www.gracobaby.pl

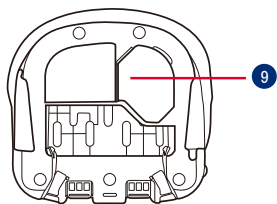
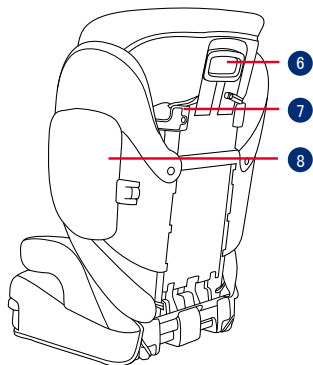
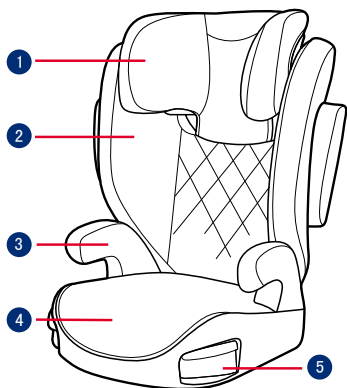

- 1 Opěrka hlavy
- 2 Opěrka zad
- 3 Loketní opěrka
- 4 Základna (sedák)
- 5 Držáky nápojů
- 6 Pojistka nastavení opěrky hlavy
- 7 Vodič pásů
- 8 Boční štít
- 9 Příhrádka na návod

CZ DŮLEŽITÉ

PŘED POUŽITÍM SI POZORNĚ PŘEČTĚTE TYTO POKYNY A USCHOVEJTE JE PRO BUDOUCÍ POUŽITÍ. V PŘÍPADĚ NEDODRŽENÍ TĚCHTO POKYŇŮ MŮŽE DOJÍT K OHROŽENÍ BEZPEČNOSTI VAŠEHO DÍTĚTE.

⚠VAROVÁNÍ: DŮLEŽITÉ, USCHOVEJTE PRO BUDOUCÍ POUŽITÍ: POZORNĚ ČTĚTE.

ŽÁDNÁ autosedačka nezaručuje plnou ochranu před zraněním v případě nehody. Správným používáním této autosedačky se ale sníží riziko vážného zranění nebo smrti vašeho dítěte.

Vždy pozorně dodržujte pokyny pro instalaci. Tím bude zaručena optimální bezpečnost při používání autosedačky.

Dbejte na to, aby pevné předměty a plastové části autosedačky byly umístěny a instalovány tak, aby nemohly být zachyceny pohyblivým sedadlem nebo dveřmi vozidla.

Aby bylo možné používat tuto autosedačku v souladu s předpisem ECE R129/03, musí vaše dítě splňovat následující podmínky.

Výška dítěte 100 - 150 cm (odpovídá věku: 3.5 - 12 let). Pouze po směru jízdy (vozidla)

Tuto autosedačku pravděpodobně nebude možné nainstalovat do všech vozidel pro použití od 135 - 150 cm.

Veškeré popruhy, které přidržují autosedačku k vozidlu, musí být utažené a nesmí být překroucené.

Pokud byla autosedačka vystavena velkému zatížení při nehodě nebo pokud došlo k jejímu pádu, je nezbytné ji vyměnit

Tato autosedačka je určena k použití pouze v automobilu.

Bez schválení zkušebnou neprovádějte žádné úpravy ani rozšíření této autosedačky. NEODSTRANUJTE žádnou část bílého polystyrenu (EPP/EPS). V opačném případě může dojít k závažnému ohrožení bezpečnosti.

NEPOUŽÍVEJTE sedačku, pokud je její povrch rozežhátý od slunce.

V žádném případě neponechávejte dítě v autosedačce ani ve voze bez dozoru, a to ani na několik minut.

Veškerá zavazadla nebo jiné předměty, které v případě nehody mohou způsobit zranění, musí být řádně zajištěny.

Tuto autosedačku nelze používat bez látkových potahů.

Látkové potahy autosedačky smí být nahrazeny pouze podle doporučení výrobce, protože se nedílnou částí podílejí na účinnosti autosedačky.

Dítě v této autosedačce vždy zajistěte, i na krátkých trasách; nejvíce nehod se přihodí právě při nich.

NEPONECHÁVEJTE tuto autosedačku ani jiné předměty ve voze nepřipásané nebo nezajištěné. Pokud tuto autosedačku nebudete pravidelně používat, vyjměte ji z vozu a uložte na suchém místě chráněném před sluncem.

Nedoporučujeme používat autosedačku z druhé ruky s neznámou historií. Může mít skryté strukturální poškození nebo závady způsobené nesprávným používáním/skladováním.

NEPOUŽÍVEJTE žádné jiné zátěžové kontaktní body, než jsou popsány v těchto pokynech a označeny na autosedačce.

NEPOUŽÍVEJTE tuto autosedačku v následujících případech:

1. Sedadla vozu jsou orientována do stran nebo proti směru jízdy vozu.
2. Pohyblivá sedadla vozu při instalaci.

Informace ohledně údržby, opravy a náhradních dílů vám poskytne prodejce.

Sedačka je vhodná pro vozidlo, které je vybaveno třibodovým bezpečnostním pásem s navíječem, schváleným dle předpisu OSN/EHK č.16, nebo jinou ekvivalentní normou.

V ŽÁDNÉM PŘÍPADĚ nepoužívejte tuto dětskou autosedačku, pokud je nekompletní nebo poškozená.

V ŽÁDNÉM PŘÍPADĚ nepoužívejte provazy ani jiné náhražky k zajištění dětské autosedačky ve voze nebo k zajištění dítěte v autosedačce.

Všechny popruhy zadržující dítě musí být seřizeny podle těla dítěte. Popruhy nesmí být překroucené. Břišní popruh musí být nasazený nízko dole tak, aby pevně zachycoval pánev dítěte.

Odstraňte všechny plastové obaly z dosahu dětí, hrozí nebezpečí udušení.

Informace o produktu

1. Toto je vylepšený dětský zádržný systém, který je určen k použití jako neintegrální univerzální vylepšený dětský zádržný systém (autosedačka i-Size) od 100 - 150 cm.
2. Byla schválena v souladu s nejaktuálnějším předpisem UN R129/03.

Výrobek Autosedačka

Materiály Plasty, kovy, textil

Č. patentu Čeká na udělení patentu

Vhodné pro Výška dítěte 100 - 150 cm (odpovídá věku 3,5 - 12 let).

Instalace po směru jízdy (vozidla)

Sestavení autosedačky

viz obrázky 1 - 5

1. Nejdříve stiskněte páčku nastavení výšky podhlavníku. Potom zasuňte dolní opěru zad pod textilní potah, aby se spojili dohromady.

! Zatažením za oba kusy SE PŘESVĚDČTE, že jsou bezpečně spojené.

2. Chcete-li připevnit dolní opěru zad k základně, zahákněte ji do osy závěsu sedačky na základně.
3. Otočte dolní opěru zad a zároveň přidržujte autosedačku, dokud nezacvakne ve vzprímené poloze.
4. Zorientujte ochranu proti bočnímu nárazu s otvorem v plastovém držáku dolní opěry zad a zasuňte. 5

! Podle velikosti vozu se rozhodněte, zda chcete nainstalovat ochranu proti bočnímu nárazu.

Nastavení výšky – pro opěrku hlavy

viz obrázky 6

- 6 Stiskněte páčku pro nastavení výšky a zároveň ji zatlačte dolů, nebo vytáhněte nahoru, dokud nezapadne do jedné z 10 pozic.

Dbejte při instalaci

viz obrázky 7 - 9

Instalace pomocí 3-bodového pásu v automobilu

viz obrázky 10 - 16

- ! Vytáhněte bezpečnostní pás vozu a vedte jej dráhou pásu, 12 a potom jej zapněte. 12 -3
- ! Prověďte ramenní pás otvorem, viz obrázek 12 -1
- ! NEPOKLÁDEJTE bezpečnostní pás vozidla přes opěrku rukou. Musí být umístěn pod nimi. 12 -2
- ! Autosedačku nelze použít, pokud je přezka bezpečnostního pásu vozidla (samičí část svorky) příliš dlouhá, což znemožňuje bezpečné připoutání autosedačky. 12 -4

- ! Po umístění dítěte do této autosedačky musí být správně použit bezpečnostní pás. Bederní popruh musí být veden dole a pánev musí být pevně zajištěna. **12**
- ! Aby byla zajištěna správná výška opěrky hlavy, MUSÍ být dolní část opěrky hlavy v rovině s horní hranou ramen dítěte podle obrázku **13** a ramenní pás musí být umístěn v zelené zóně podle obrázku **14**
- ! Umístěte autosedačku pevně na sedadlo vozu po směru jízdy, které je vybaveno bederním/ramenním pásem.
- ! Ramenní část bezpečnostního pásu vozu musí procházet přímo vodícím otvorem ramenního pásu jako na obrázku v **15**
- ! Zatažením za ramenní popruh utáhněte bezpečnostní pás vozu tak, aby neměl žádnou vůli.
- ! Pokud pás leží dítěti přes krk, hlavu nebo obličej, upravte výšku opěrky hlavy.
- ! Veškeré popruhy, které přidržují autosedačku k vozidlu, musí být utažené a nesmí být překroucené.

Použití držáku nápojů

viz obrázky **17**

Odejmutí potahu

viz obrázky **18**

Odepněte 2 druky a 6 gumiček na zadní straně potahu. **18**

Pro nandání potahu, postupujte dle uvedených instrukcí v obráceném pořadí.

Péče a údržba

Látkové části a vnitřní polstrování perte ve studené vodě do 30°C.

Látkové části nežehlete.

Na látkové části nepoužívejte bělidlo ani je nečistěte za sucha.

K čištění této autosedačky nepoužívejte neředěný neutrální detergent, benzín ani jiné organické rozpouštědlo. Mohlo by dojít k poškození autosedačky.

Textilní potahy ani vnitřní polstrování neždímejte pro rychlejší schnutí. Mohlo by to na textilním potahu nebo na vnitřním polstrování zanechat záhyby.

Textilní potah a vnitřní polstrování nechte vyschnout zavěšené ve stínu.

Pokud autosedačku delší dobu nepoužíváte, vyjměte ji z vozidla. Autosedačku skladujte na chladném a suchém místě mimo dosah dětí.

Během čištění se vyhýbejte konektorům a nezasahujte ani do přezky a postroje, aby nedošlo k jejich poškození.

gracobaby.eu

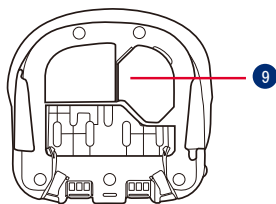
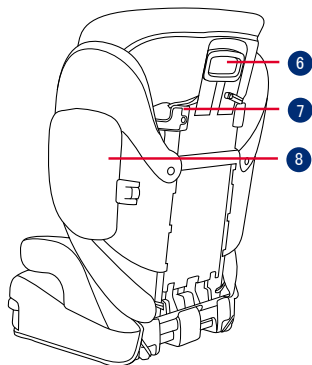
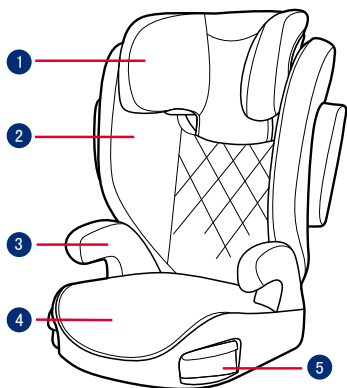

- 1 Opierka hlavy
- 2 Opierka chrbta
- 3 Opierka rúk
- 4 Základňa (sedák)
- 5 Držiaky nápojov
- 6 Poistka nastavenia opierky hlavy
- 7 Vodič pásov
- 8 Bočné štíty
- 9 Úložný priestor pre Návod na použitie

SK DÔLEŽITÉ

PRED POUŽITÍM SI POZORNE PREČÍTAJTE TIETO POKYNY A UCHOVAJTE ICH PRE NESKORŠIE POUŽITIE. AK NEBUDETE DODRŽIAVAŤ TIETO POKYNY, MÔŽE TO MAŤ VPLYV NA BEZPEČNOSŤ VÁŠHO DIEŤAŤA.

⚠ VÝSTRAHA:
DÔLEŽITÉ UPOZORNENIE,
ULOŽTE PRE BUDÚCE POUŽITIE:
POZORNE SI PREČÍTAJTE.

ŽIADNA autosedačka nemôže zaručiť úplnú ochranu pred úrazom pri nehode. Správne používanie tejto autosedačky však znižuje riziko vážneho poranenia alebo smrti dieťaťa.

Vždy dbajte na správne dodržiavanie pokynov na inštaláciu, zaistí sa tým, že účinok autosedačky bude na optimálnej úrovni bezpečnosti.

Dbajte na to, aby boli pevné predmety a plastové časti autosedačky umiestnené a inštalované tak, aby nebolo možné ich zachytenie do pohyblivých sedadiel alebo dverí vozidla.

Na používanie tejto sedacej podložky podľa normy ECE R129/03 musí dieťa spĺňať nasledujúce požiadavky.

Výška dieťaťa 100 – 150 cm (približný vek: 3.5 - 12 rokov). Na použitie len pri smerovaní tvárou dopredu (v smere

jazdy vozidla)

Autosedačka nemusí byť vhodná pre všetky vozidlá na použitie od 135 - 150 cm.

Akékoľvek popruhy, ktoré pripievajú autosedačku k vozidlu, musia byť utiahnuté a popruhy nesmú byť skrútené.

Autosedačka sa musí vymeniť, ak bola vystavená vysokému zaťaženiu v prípade nehody alebo pádu.

Táto autosedačka je určená len na používanie v aute.

Nevykonávajte žiadne zmeny ani doplnenia autosedačky bez súhlasu orgánu pre typové schvaľovanie. NEODSTRANUJTE žiadnu z bielych pien EPP/EPS. V opačnom prípade to môže viesť k vážnym bezpečnostným problémom.

NEPOUŽÍVAJTE sedačku, ak je jej povrch príliš horúci zo slnečného svetla.

Nikdy nenechávajte dieťa v autosedačke alebo vo vozidle bez dozoru a to ani na pár minút.

Akákoľvek batožina alebo iné predmety, ktoré by mohli spôsobiť zranenie v prípade kolízie, sa musia správnym spôsobom zaistiť.

Autosedačka sa nesmie používať bez mäkkých textílií.

Mäkké textílie autosedačky sa nesmú nahrádzať inými než odporúčanými

výrobcom, pretože mäkké textilie tvoria neoddeliteľnú súčasť charakteristických vlastností detskej autosedačky.

Dieťa v autosedačke vždy zaisťujte, aj keď idete len na krátku cestu, pretože práve pri nich sa vyskytuje najviac nehôd.

Nenechávajte túto autosedačku ani iné predmety vo vozidle nepripútané alebo nezaistené. Ak sa sedacia podložka pravidelne nepoužíva, vyberte ju z auta a uskladnite na suchom mieste chránenom pred slnkom.

Odporúča sa nepoužívať autosedačku z druhej ruky, ktorej história nie je známa. Môže trpieť neviditeľnými štrukturálnymi poškodeniami alebo porušeniami v dôsledku nesprávneho používania/skladovania.

NEPOUŽÍVAJTE žiadne iné kontaktné záťažové body, ako sú uvedené v pokynoch a označené na autosedačke.

NEINŠTALUJTE túto autosedačku v nasledujúcich podmienkach:

1. Sedadlá vozidla smerujúce bokom alebo dozadu vzhľadom na smer jazdy vozidla.
2. Sedadlá vozidla pohybujúce sa počas inštalácie.

Ohľadne otázok týkajúcich sa údržby, opravy a výmeny dielov sa obráťte na

predajcu.

Sedačka je vhodná pre vozidlo, ktoré je vybavené trojbodovým bezpečnostným pásmom s navíjačom, schváleným podľa predpisu OSN / EHK č.16, alebo inou ekvivalentnou normou.

V ŽIADNOM PRÍPADE nepoužívajte túto detskú autosedačku, ak je nekompletná alebo poškodená.

V ŽIADNOM PRÍPADE nepoužívajte povrazy ani iné náhradky na zabezpečenie detskej autosedačky vo vozidle alebo na zabezpečenie dieťaťa v autosedačke.

Popruhy zadržiavajúce dieťa musí byť nastavené podľa tela dieťaťa. Popruhy nesmie byť prekrútené. Brušný popruh musí byť nasadený nízko dole tak, aby pevne zachytával panvu dieťaťa.

Odstráňte všetky plastové obaly z dosahu detí, hrozí nebezpečenstvo udusenía.

Informácie o výrobku

1. Toto je Zosilnený detský zadržiavací systém, ktorý je určený na použitie ako Neintegrálny univerzálny zosilnený detský zadržiavací systém (sedacia podložka i-Size) od 100 - 150 cm.

2. Je schválený podľa najnovšieho predpisu UN R129/03.

Výrobok	Autosedačka
Materiály	Plast, kov, textil
Patent č.	Patentová prihláška sa prerokúva
Vhodné pre	Výška dieťaťa 100 - 150 cm (Referenčný vek 3,5 - 12 rokov).
Inštalácia	smerom tvárou dopredu (v smere jazdy vozidla)

Zostavenie autosedačky

pozrite si obrázky 1 - 5

- 1 Najprv stisnite páčku na nastavenie opierky hlavy a potom posuňte opierku dolnej časti chrbta pod látkový poťah, aby ste ich spojili.

! SKONTROLUJTE, či sú oba kusy do seba pevne zacvaknuté tak, že ich potiahnete.

- 2 Ak chcete pripevniť opierku dolnej časti chrbta k základni, prichyťte háčik opierky dolnej časti chrbta k tyčkovému závesu sedačky na základni.
- 3 Otočte opierku dolnej časti chrbta dohora, pričom držte autosedačku, kým nezacvakne vo vzpriamenej polohe.

- 4 Zarovnajzte bočný nárazový štít s otvorom v plastových držiakoch opierky dolnej časti chrbta a zaisťte ho zasunutím. 5

! Vyberte si, či nainštalovať bočný nárazový štít podľa veľkosti vozidla.

Nastavenie výšky – pre opierku hlavy

pozrite si obrázky 6

- 6 Stlačte páčku na nastavenie opierky hlavy, pričom vytiahnite alebo zatlačte opierku hlavy, kým nezapadne do jednej z 10 polôh.

Pokyny týkajúce sa inštalácie

pozrite si obrázky 7 - 9

Inštalácia pomocou 3-bodového pásu automobilu

pozrite si obrázky 10 - 16

- ! Vytiahnite bezpečnostný pás vozidla a prevedte ho cez dráhu pásu, 12, potom ho zapnite. 12 -3

- ! Prevedte ramenný pás cez vodiaci prvok ramenného pásu zobrazený na obrázku **12** -1
- ! NEUMIESTŇUJTE pás vozidla cez vrchnú stranu opierok na ruky. Musí prechádzať pod nimi. **12** -2
- ! Autosedačka sa nesmie používať, ak je spona bezpečnostného pásu vozidla (samičí koniec spony) príliš dlhá na pevné ukotvenie sedačky. **12** -4
- ! Po uložení dieťaťa do tejto autosedačky sa musí bezpečnostný pás použiť správne, pričom sa musí zaistiť, aby akýkoľvek bedrový popruh prechádzal nízko v spodnej časti s pevne pripútanou panvou. **12**
- ! Aby sa zaistila správna výška opierky hlavy, MUSÍ byť spodná časť opierky hlavy zarovno s vrcholom ramien dieťaťa, ako je to znázornené na **13**, a ramenný pás musí byť umiestnený v zelenej zóne, ako je znázornené na **14**
- ! Autosedačku pevne pritlačte k operadlu sedadla vozidla smerujúceho tvárou dopredu, ktoré je vybavené bedrovým/ramenným pásom.
- ! Uistite sa, že ramenná časť pásu vozidla prechádza priamo cez vodiaci prvok ramenného pásu,

ako je znázornené na obrázku

15

- ! Dotiahnite pás vozidla potiahnutím ramenného popruhu, kým sa neodstráni všetka vôľa pásu.
- ! Ak pás leží cez detský krk, hlavu alebo tvár, znova upravte výšku opierky hlavy.
- ! Akékoľvek popruhy, ktoré pripievňujú autosedačku k vozidlu, musia byť pevné a popruhy nesmú byť skrútené.

Použitie držiaku nápojov

pozrite si obrázky **17**

Odejmutie poťahu

pozrite si obrázky **18**

Odopnite 2 druky a 6 gumičiek na zadnej strane poťahu. **18**

Pre navlieknutie poťahu postupujte podľa uvedených inštrukcií v obrátenom poradí.

Starostlivosť a údržba

Mäkké textilie a vnútorné čalúnenie umývajte studenou vodou s teplotou pod 30°C.

Nežehlite mäkké textilie.

Mäkké textilie nebielte ani chemicky nečistite.

Na umývanie autosedačky nepoužívajte nezriedený neutrálny čistiaci prostriedok, benzín ani iné organické rozpúšťadlá. Môže to spôsobiť poškodenie autosedačky.

Neskrúčajte mäkké textilie ani vnútorné čalúnenie veľkou silou, aby ste ich vysušili. Mohlo by to na mäkkých textilách a čalúnení zanechať zvrásnenie.

Mäkké textilie a vnútorné čalúnenie zaveste do tieňa, aby sa vysušili.

Ak sa táto autosedačka dlhšie nepoužíva, vyberte ju zo sedadla vozidla. Zosilnenú autosedačku dajte na chladné a suché miesto a niekde, kde sa k nej vaše dieťa nedostane.

Behom čistení sa vyhýbajte konektorom a nezasahujte ani do spony a postroja, aby nedošlo k ich poškodeniu.

gracobaby.eu

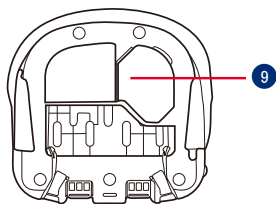
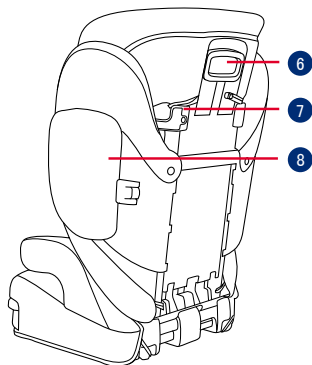
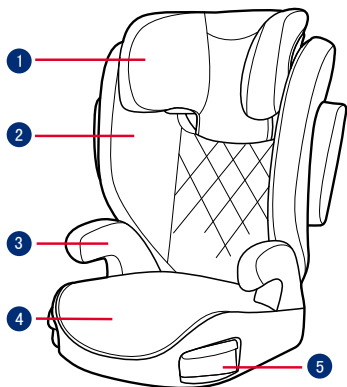

- 1 Oslonac za glavu
- 2 Donji oslonac naslona
- 3 Naslon za ruke
- 4 Podnožje
- 5 Držači za čašu
- 6 Ručica za podešavanje oslonca za glavu
- 7 Vodilica pojasa preko ramena
- 8 Bočni štitić od udara
- 9 Odjeljak za priručnik s uputama

HR VAŽNO

PRIJE UPORABE PAŽLJIVO PROČITAJTE OVE UPUTE I ZADRŽITE IH ZA BUDUĆU UPORABU. SIGURNOST VAŠEG DJETETA MOŽE BITI UGROŽENA AKO SE NE PRIDRŽAVATE OVIH UPUTA.

⚠️ UPOZORENJE: VAŽNO, SAČUVAJTE ZA BUDUĆU UPORABU: PAŽLJIVO PROČITAJTE.

NITI JEDNA booster autosjedalica ne može jamčiti potpunu zaštitu od ozljeda u automobilskoj nesreći. No pravilna uporaba ove booster autosjedalice smanjit će rizik od ozljeda ili smrti djeteta.

Uvijek pažljivo slijedite upute za ugradnju, to će osigurati pravilan rad i optimalnu razinu sigurnosti korištenja booster autosjedalice.

Pazite kako ne biste postavili čvrste i plastične dijelove booster autosjedalice tako da se mogu zaglaviti zbog pomicanja sjedala ili vrata vozila.

Za korištenje ove booster autosjedalice u skladu s ECE R129/ 03 dijete mora imati sljedeće mjere.

Visina djeteta 100 cm – 150 cm (približna dob: 3,5 – 12 godina). Samo za uporabu u smjeru vožnje (dijete sjedi okrenuto prema naprijed)

Booster autosjedalica možda neće

biti prikladna za neka vozila ako je dijete visoko 135 cm – 150 cm. Trake za pričvršćivanje booster autosjedalice moraju biti čvrsto pritegnute i ne smiju biti uvijene.

Booster autosjedalica treba zamijeniti ako je bila izložena velikim opterećenjima u slučaju automobilske nesreće ili ako vam je ispala iz ruku.

Booster autosjedalica namijenjena je korištenju isključivo u automobilu.

Ne vršite nikakve preinake niti što dodajte na booster autosjedalici bez odobrenja nadležnog tijela. NE skidajte ni najmanji dio bijele EPP/ EPS spužve. U suprotnom mogući su ozbiljni problemi u svezi sigurnosti uporabe.

NE KORISTITE sjedalicu ako su joj površine prevruće zbog izloženosti suncu.

Nikad i ni u kom slučaju ne ostavljajte dijete u booster autosjedalici ili vozilu bez nadzora niti na nekoliko minuta.

Sva prtljaga ili drugi predmeti koji bi mogli prouzročiti ozljede u slučaju sudara moraju biti pravilno pričvršćeni.

Booster autosjedalica ne smije se koristiti bez obloga i mekih dijelova.

Obloge i meki dijelovi booster autosjedalice smiju se zamijeniti isključivo onima koje preporučuje proizvođač jer su i ti dijelovi bitni

za učinkovitost i radna svojstva sigurnosnog sustava za dijete.

Uvijek pričvrstite dijete u booster autosjedalici čak i na kratkim relacijama jer se upravo tada događa većina nesreća. NE OSTAVLJAJTE ovu booster autosjedalicu ili druge nepričvršćene predmete u vozilu. Ako booster autosjedalicu ne koristite stalno izvadite je iz automobila i pohranite na suho mjesto zaštićeno od sunca.

Ne preporučuje se koristiti booster autosjedalicu iz druge ruke čija vam povijest korištenja nije poznata. Moguće su nevidljiva strukturna oštećenja ili izobličenja zbog nepravilnog korištenja ili skladištenja. NIKAD ne koristite druge kontaktne točke za opterećenje i nošenje osim onih navedenih u uputama i označenih na booster autosjedalici. NIKAD NE postavljajte ovu booster autosjedalicu u sljedećim uvjetima:

1. Sjedala u vozilu okrenuta su bočno ili suprotno od smjera kretanja vozila.
2. Sjedala u vozilu pomiču se tijekom postavljanja dječje autosjedalice.

Savjetujte se s prodavačem u svezi održavanja, popravaka i zamjene dijelova.

Radi sprječavanja opekotina nikad ne nalijevajte vruće tekućine u posudu u držaču autosjedalice.

Podaci o proizvodu

1. Ovo je napredni sustav pričvršćivanja djeteta u vozilu i namijenjen je za korištenje kao neintegralni univerzalni napredni sustav za pričvršćivanje djeteta (i-Size booster autosjedalica) za dijete visine od 100 do 150 cm.
2. Odobren je zadnjom UN uredbom R129/03.

Proizvod Booster autosjedalica
Materijali Plastika, metal, tkanine
Patent br. Patenti prijavljeni i čekaju registraciju

Prikladno za Dijete visine 100 cm – 150 cm (približna dob 3,5 – 12 godina).

Postavljanje Samo za uporabu u smjeru vožnje (dijete sjedi okrenuto prema naprijed)

Sklapanje booster autosjedalice

Pogledajte slike **1** - **5**

- 1 Najprije stisnite polugu za podešavanje oslonca za glavu, a zatim gurnite oslonac donjeg dijela leđa ispod pokrova od tkanine kako bi ih spojili.

! PROVJERITE povlačenjem jesu li ta dva dijela sigurno pričvršćena.

- 2 Za spajanje oslonca za donji dio leđa na bazu prebacite oslonac za donji dio leđa preko šarke na prečki sjedalice na bazi.
- 3 Okrenite oslonac za donji dio leđa prema gore dok držite booster autosjedalicu sve dok ne klikne u podignutom položaju.
- 4 Poravnajte bočni štitnik od udaraca utorom plastičnih nosača oslonca za donji dio leđa, a zatim ga umetnite kako bi ga učvrstili. **5**

! Prema veličini automobila odaberite treba li ugraditi bočni štitnik od udaraca.

Podešavanje visine – za oslonac za glavu

Pogledajte slike **6**

- 6 Stisnite ručicu za podešavanje naslona za glavu istodobno povlačeći naslon za glavu prema gore ili gurajući ga prema dolje dok ne škljocne i smjesti se u jedan od 10 položaja.

Pripazite prilikom postavljanja

Pogledajte slike **7** - **9**

Postavljanje sa sigurnosnim pojasom u 3 točke

Pogledajte slike **10** - **16**

- ! Povucite sigurnosni pojas vozila i provucite ga po predviđenoj putanji prolaska, **12** a zatim ga zakopčajte. **12** -3
- ! Postavite pojas za ramena kroz vodilica pojasa za ramena kako je prikazano na slici **12** -1
- ! Sigurnosni pojas vozila NEMOJTE postavljati preko naslona za ruke. Taj pojas mora prolaziti ispod naslona za ruke. **12** -2
- ! Booster autosjedalica ne smije se koristiti ako je kopča sigurnosnog pojasa u vozilu (ženski kraj kopče) preduga za sigurno pričvršćivanje booster autosjedalice **12** -4
- ! Nakon što dijete stavite u ovu booster autosjedalicu potrebno je pravilno postaviti sigurnosni pojas i svakako provjeriti je li pojas preko kukova postavljen dovoljno nisko tako da je zdjelica djeteta sigurno pričvršćena. **12**

- ! Kako bi se osigurala pravilna visina oslonca za glavu dno oslonca za glavu MORA biti u ravnini s vrhom djetetovih ramena kao što je prikazano na slici **13**, a pojas za ramena mora biti postavljen u zelenom području kao što je prikazano na slici **14**
- ! Stavite booster autosjedralicu čvrsto uz naslon sjedala u automobilu koje je okrenuto u smjeru vožnje i opremljeno pojasom za kukove i ramena.
- ! Provjerite prolazi li pojas za ramena vozila kroz vodilicu pojasa za rame kao što je prikazano na slici **15**
- ! Zategnite sigurnosni pojas vozila povlačenjem trake za rame sve dok pojas nije potpuno zategnut.
- ! Ako pojas leži preko djetetovog vrata, glave ili lica, popravite i pravilno namjestite visinu oslonca za glavu.
- ! Sve trake koje booster autosjedralicu pričvršćuju na vozilo moraju biti dobro pričvršćene i ne smiju biti uvijene.

Upotreba držača za čašu

Pogledajte slike **17**

Skidanje obloga

Pogledajte slike **18**

Otvorite 2 para gumbi i 6 para elastičnih kukica na stražnjoj strani obloge kako biste je skinuli. **18**

Za ponovno stavljanje jastuka sjedalice gore navedene korake izvršite suprotnim redoslijedom.

Briga i održavanje

Oblogu sjedala i unutarnje umetke perite hladnom vodom temperature niža od 30 °C.

Ne glačajte obloge i meke dijelove.

Ne izbjeljujte niti nemojte kemijski čistiti obloge.

Ne koristite nerazrijeđene deterdžente, benzin ili druga organska otapala za pranje dječje autosjedralice. To može oštetiti dječju autosjedralicu.

Ne uvijajte oblogu sjedala i unutarnje umetke radi cijedenja i sušenja. To može ostaviti nabore na oblozi sjedala i unutarnjem umetku.

Oblogu sjedala i unutarnje umetke objesite i sušite na sjenovitom mjestu.

Uklonite dječju autosjedralicu sa sjedala u vozilu ako se neće dulje vrijeme koristiti. Stavite dječju autosjedralicu na hladno i suho mjesto izvan dohvata djece.

Tijekom čišćenja ne dirajte niti ne mijenjajte priključke traka za pričvršćivanje djeteta.

gracobaby.eu

www.gracobaby.pl

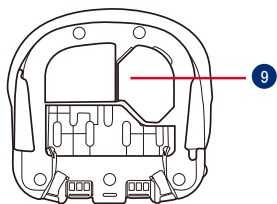
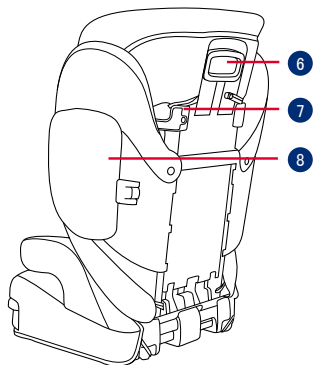
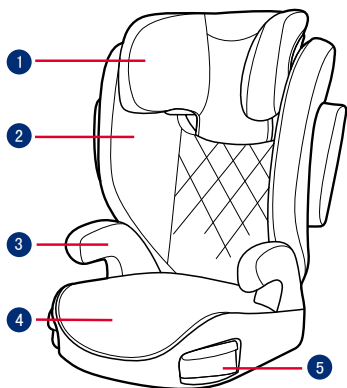

- 1 Potpora za glavu
- 2 Potpora za donji deo leđa
- 3 Naslon za ruke
- 4 Baza
- 5 Držači za čaše
- 6 Ručica za podešavanje potpore za glavu
- 7 Vođica za pojas preko ramena
- 8 Štitnik od bočnog udara
- 9 Skladište za uputstvo za upotrebu

SR VAŽNO

PAŽLJIVO PROČITAJTE OVA UPUTSTVA PRE UPOTREBE I SAČUVAJTE IH ZA BUDUĆU UPOTREBU. BEZBEDNOST VAŠEG DETETA MOŽE BITI UGROŽENA AKO NE PRATITE OVA UPUTSTVA.

⚠️ UPOZORENJE:
VAŽNO, ZADRŽITE ZA BUDUĆU UPOTREBU: PAŽLJIVO PROČITAJTE.

NIJEDNO buster sedište ne garantuje potpunu zaštitu od povrede u slučaju nezgode. Međutim, pravilna upotreba ovog buster sedišta smanjuje rizik od ozbiljne povrede ili smrti za vaše dete.

Uvek pazite da pravilno sledite uputstva za instalaciju, to će osigurati da buster sedište radi na optimalnom nivou bezbednosti.

Obratite pažnju da čvrsti i plastični delovi buster sedišta moraju biti postavljeni i montirani tako da se ne zaglave sa sedištem koje se pomera niti da se zaglave u vratima vozila.

Da biste koristili ovo buster sedište u skladu s regulativom ECE R129/03, vaše dete mora da ispunjava sledeće uslove.

Visina deteta 100 cm – 150 cm (referentna starost: 3,5 – 12 godina). Samo okrenuto unapred (u smeru kretanja vozila)

Buster sedište možda neće odgovarati za sva vozila za upotrebu od 135 cm do 150 cm. Sve trake koje učvršćuju buster na vozilu treba da budu čvrsto zategnute i ne smeju uvrtati.

Buster sedište je potrebno zameniti ako je bilo izloženo velikim opterećenjima u slučaju nezgode ili ako je palo.

Ovo buster sedište je predviđeno samo za upotrebu u automobilu.

Ne pravite nikakve izmene ili dopune na buster sedištu bez odobrenja od odgovarajućeg nadležnog tela. NE uklanjajte nijednu belu EPP/EPS penu. Ako se tog ne pridržavate, to može dovesti do ozbiljnih bezbednosnih problema.

NE koristite sedište ako su površine previše vruće od sunčeve svetlosti.

Nikada ne ostavljajte dete bez nadzora u buster sedištu ili u vozilu, čak ni nekoliko minuta.

Bilo koji prtljag ili drugi predmeti koji mogu da prouzrokuju povrede u slučaju nezgode treba da budu pravilno obezbeđeni.

Ne koristite ovo buster sedište bez mekih dodataka.

Meke dodatke buster sedišta treba zameniti samo onima koje je preporučio proizvođač, zato što meki dodaci čine integralni deo performansi sedišta za dete.

Uvek čvrsto vežite dete u buster sedištu, čak i na kraćim putovanjima, jer se tada događa najveći broj nezgoda. NE ostavljajte ovo buster sedište ili druge predmete nepričvršćene ili neobezbeđene u svom vozilu. Uklonite buster sedište iz automobila ako se ne koristi redovno i čuvajte u suvom okruženju, zaštićenom od sunčeve svetlosti.

Preporučuje se da ne koristite polovno buster sedište čija istorija nije poznata. Ono može da ima nevidljiva strukturna oštećenja ili nedostatke usled nepravilne upotrebe ili skladištenja.

NIKADA ne koristite bilo koje druge kontakt-tačke opterećenja osim onih koje su opisane u uputstvu i označene na buster sedištu.

NE montirajte ovo buster sedište u sledećim uslovima:

1. Sedišta u vozilu okrenuta na jednu stranu ili unazad u odnosu na smer kretanja vozila.
2. Sedišta u vozilu koja se mogu pomerati tokom montaže.

Posavetujte se s prodavcem oko pitanja u vezi sa održavanjem, popravkom i zamenom delova.

Da biste izbegli opekotinu, nikada ne sipajte vrelu tečnost u držače za čaše buster sedišta.

Informacije o proizvodu

1. Ovo je unapređeno sedište za dete, predviđeno da se koristi kao neintegralni univerzalni unapređeni sistem sedišta za decu (buster sedište „i-Size“) od 100 do 150 cm.

2. Odobreno je prema najnovijoj Uredbi UN R129/03.

Proizvod	Buster sedište
Materijali	plastika, metal, tkanina
Br. patenta	Patenti na čekanju
Predviđeno za	Dete visine 100 cm – 150 cm (referentna starost 3,5 – 12 godina).
Montaža	Okrenuto unapred (u smeru kretanja vozila)

Montaža buster sedišta

Pogledajte slike 1 - 5

- 1 Prvo stisnite ručicu za podešavanje potpore za glavu, a zatim gurnite potporu za donji deo leđa ispod pokrivača od tkanine da biste ih povezali.

! PROVERITE da biste se uverili da su dva komada čvrsto spojena tako što ćete ih povući nekoliko puta.

- 2 Da biste pričvrstili potporu za donji deo leđa za osnovu, zakačite potporu za donji deo leđa preko šarke prečke sedišta na osnovi.
- 3 Okrećite potporu za donji deo leđa prema gore dok držite buster sedište sve dok ne klikne u uspravan položaj.
- 4 Poravnajte štitnik od bočnog udara sa otvorom na plastičnim nosačima potpore za donji deo leđa, a zatim ga umetnite da se zaključa. 5

! Izaberite da li je potrebno da instalirate štitnik od bočnog udara u skladu s veličinom automobila.

Podešavanje visine – za potporu za glavu

Pogledajte slike 6

- 6 Stisnite ručicu za podešavanje potpore za glavu i povucite nagore ili nadole potporu za glavu sve dok se ne fiksira u jednom od 10 položaja.

Napomene u vezi montiranja

Pogledajte slike 7 - 9

Montiranje s pojasom za vezivanje u tri tačke

Pogledajte slike 10 - 16

- ! Povucite sigurnosni pojas vozila i provucite ga kroz putanju pojasa, 12 a zatim ga vežite. 12 -3
- ! Postavite pojas preko ramena kroz vođicu za pojas preko ramena kao što je prikazano na 12 -1
- ! NE postavljajte sigurnosni pojas vozila preko vrha naslona za ruke. Pojas mora da prolazi ispod naslona za ruke. 12 -2
- ! Buster sedište nije moguće koristiti ako je kopča za sigurnosni pojas vozila (ženski kraj kopče) preduga da bi se čvrsto vezalo buster sedište. 12 -4
- ! Nakon što stavite dete u ovo buster sedište, sigurnosni pojas se mora pravilno koristiti i uverite se da se bilo koji pojas preko krila postavi nisko, tako da je karlični deo čvrsto vezan. 12

- ! Da bi se obezbedila pravilna visina potpore za glavu, dno naslona za glavu MORA biti izjednačeno s vrhom ramena deteta, kao što je prikazano na **13**, a pojas preko ramena mora biti postavljen u zelenu zonu kao što je prikazano na **14**.
- ! Čvrsto postavite buster sedište uz naslon sedišta vozila okrenutog unapred, opremljenog pojasom preko struka/ramena.
- ! Uverite se da deo pojasa vozila preko ramena prolazi pravo kroz vođicu za pojas preko ramena, kao što je prikazano na **15**.
- ! Zategnite pojas vozila povlačenjem trake preko ramena sve dok se ne zategne olabavljeni deo pojasa.
- ! Ako pojas prelazi preko vrata deteta, glave ili lica, prilagodite visinu potpore za glavu.
- ! Sve trake koje pričvršćuju buster sedište za vozilo treba da budu čvrsto zategnute i ne smeju uvtati.

Upotreba držača za čaše

Pogledajte slike **17**

Uklanjanje mekih dodataka

Pogledajte slike **18**

Otvorite 2 para dugmadi i 6 pari elastičnih materijala na poleđini mekih dodataka da biste ih uklonili.

18

Da biste ponovo postavili jastuče sedišta, jednostavno pratite gore navedene korake u obrnutom redosledu.

Briga i održavanje

Pokrivač sedišta i unutrašnju postavu perite u hladnoj vodi na temperaturi manjoj od 30 °C.

Ne peglajte meke dodatke.

Ne koristite izbeljivač i nemojte hemijski čistiti meke dodatke.

Ne koristite nerazređene deterdžente, benzin ili drugi organski rastvarač za pranje sedišta za dete. To može dovesti do oštećenja sedišta za dete.

Ne uvrćite pokrivač sedišta i unutrašnju postavu da biste ih osušili. To može dovesti do nabora na pokrivaču sedišta i unutrašnjoj postavi.

Pokrivač sedišta i unutrašnju postavu okačite da se suše u senci.

Uklonite sedište za dete sa sedišta u vozilu ako se duže vreme neće koristiti. Držite sedište za dete na hladnom i suvom mestu i dalje od dece.

Pazite da oštetite konektore pojaseva tokom čišćenja.

gracobaby.eu

www.gracobaby.pl

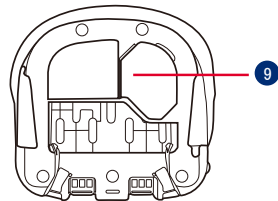
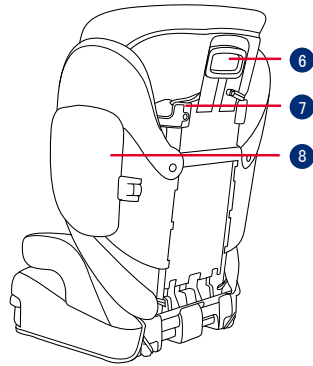
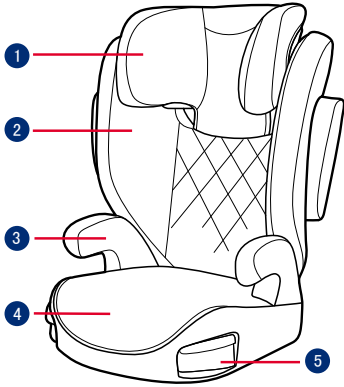

- 1 Opora za glavo
- 2 Opora za križ
- 3 Naslon za roke
- 4 Podnožje
- 5 Držali za plastenke
- 6 Ročica za nastavitve opore za glavo
- 7 Vodilo za ramenski pas
- 8 Zaščita pred stranskimi udarci
- 9 Shrajevanje navodil za uporabo

SL POMEMBNO

PRED UPORABO SKRBNO PREBERITE NAVODILA IN JIH SHRANITE ZA POZNEJŠO UPORABO. Z NEUPOŠTEVANJEM TEH NAVODIL LAHKO OGROZITE VARNOST VAŠEGA OTROKA.

⚠ OPOZORILO: POMEMBNO, SHRANITE ZA KASNEJŠO UPORABO: NATANČNO PREBERITE!

NOBEN jahač ne more zagotavljati popolne zaščite pred poškodbami v primeru nezgode. Vendar se s pravilno uporabo jahača zmanjša nevarnost hudih poškodb ali smrti otroka.

Navodila za namestitve vedno dosledno upoštevajte, saj boste s tem zagotovili optimalno stopnjo varnosti pri uporabi jahača.

Upoštevajte, da morajo biti togi elementi in plastični deli jahača nameščeni tako, da ne obstaja možnost, da se ujamejo zaradi premičnega sedeža ali vrat avtomobila.

Za uporabo tega jahača v skladu s predpisom ECE R129/03 mora otrok izpolnjevati naslednje zahteve.

Višina otroka 100–150 cm (referenčna starost: 3,5–12 let) Izdelek naj bo vedno usmerjen naprej (v smeri vožnje vozila).

Jahač morda ni primeren za uporabo v vseh vozilih za otrokovo višino od 135 cm do 150 cm.

Vsi trakovi, s katerimi je jahač pritrjen v vozilo, morajo biti napeti in ne smejo biti zviti.

Tega jahača zamenjajte, če je bil izpostavljen hudim obremenitvam v prometni nesreči oziroma je padel.

Ta jahač je namenjen samo za uporabo v avtomobilu.

Jahača ne spreminjajte in mu ničesar ne dodajajte, ne da bi to odobril homologacijski organ. NE odstranjujte belih pen EPP/EPS. V nasprotnem primeru lahko povzročite resne varnostne težave.

Sedeža NE uporabljajte, če ga je sončna svetloba površine preveč segrela.

Otroka v jahaču nikoli, niti za nekaj minut, ne pustite brez nadzora.

Prtljago ali druge predmete, ki bi v primeru trčenja lahko povzročili telesne poškodbe, morate ustrezno zavarovati.

Jahača ne uporabljajte brez mehkih delov.

Uporabljajte samo mehke dele, ki jih je priporočil proizvajalec, saj so sestavni del zmogljivosti jahača.

Otroka v jahaču vedno privežite z varnostnim pasom, tudi če gre za kratko vožnjo, saj so prav na teh

nezgode najbolj pogoste.

Tega jahača oziroma drugih elementov NE puščajte nepripetih ali nezavarovanih v vozilu. Če jahača ne uporabljate redno, ga odstranite iz avtomobila in shranite na suho mesto, zaščiten pred sončno svetlobo.

Priporočamo, da ne uporabljate rabljenega jahača, čigar zgodovine ne poznate. Sedež ima lahko nevidne strukturne poškodbe ali okvare, ki so posledica nepravilne uporabe/ shranjevanja.

VEDNO uporabljajte le nosilne kontaktne točke, opisane v navodilih in označene na jahaču.

Tega jahača NE uporabljajte pod naslednjimi pogoji:

1. Na sedežih vozil, usmerjenih na stran ali nazaj glede na smer vožnje vozila;
2. Na sedežih vozil, ki se med nameščanjem izdelka premikajo.

Glede vzdrževanja, popravila in zamenjave delov se posvetujte s trgovcem.

Informacije o izdelku

1. To je izboljšani sistem za zadrževanje otrok, namenjen uporabi kot neintegriran univerzalni izboljšani sistem za

zadrževanje otrok (jahač i-Size) za otroke od 100–150 cm.

2. Sedež je homologiran v skladu z najnovejšo uredbo ZN R129/03.

Izdelek Jahač
Material Plastika, kovina, tkanina
Št. patenta V postopku pridobitve patenta

Primerno za Otroci, visoki od 100 cm do 150 cm (referenčna starost: 3,5–12 let).

Namestitev Usmerjenost naprej (v smeri vožnje vozila)

Namestitev jahača

Glejte slike 1 - 5

- 1 Najprej stisnite ročico za nastavitev opore za glavo in nato oporo za glavo potisnite v oporo za križ pod tkanino, da ju priključite skupaj

! PREVERITE in se prepričajte, da sta se oba dela trdno zaskočila, tako da ju povlečete.

- 2 Če želite oporo za križ pritrčiti na podnožje, oporo za križ priključite prek tečaja sedežne letve na podnožje.

- 3 Medtem ko držite jahača, oporo za križ zavrtite navzgor, dokler se ne zaskoči v pokončen položaj.

- 4 Zaščito pred stranskimi udarci poravnajte z režo plastičnih nosilcev opore za križ in nato vstavite v zaklep. 5

! Za namestitev zaščite pred stranskimi udarci se odločite glede na velikost vozila.

Nastavitev višine – za oporo za glavo

Glejte slike 6

- 6 Stisnite ročico za nastavitev opore za glavo, obenem pa dvignite oporo za glavo ali jo potisnite navzdol, dokler se ne zaskoči v enem izmed 10 položajev.

Opozorila glede namestitve

Glejte slike 7 - 9

Namestitev s 3-točkovnim varnostnim pasom

Glejte slike 10 - 16

! Varnostni pas vozila povlecite in ga speljite skozi vodilo za pas, 12, nato ga zapnite. 12 -3

! Ramenski varnostni pas speljite skozi vodilo za varnostni pas, kot je prikazano na sliki 12 -1

! Varnostnega pasu vozila NE namestite prek naslonov za roki. Potekati mora pod naslonoma za roki. 12 -2

! Jahača ni mogoče uporabiti, če je sponka varnostnega pasu vozila (ženski del sponke) predolga za varno pritržitev jahača. 12 -4

! Ko otroka namestite v tega jahača, morate pravilno namestiti varnostni pas in zagotoviti, da namestite medenični pas čim nižje, da je medenica pravilno podprta. 12

! To ensure the correct head support height is obtained, the bottom of the headrest MUST be even with the top of child's shoulders as shown in 13 and the shoulder belt must be positioned in the green zone as shown in 14

! Jahača namestite trdno ob naslon naprej usmerjenega sedeža v vozilu, ki je opremljen z medeničnim/ramenskim varnostnim pasom.

! Poskrbite, da je ramenski del varnostnega pasu speljan naravnost skozi vodilo za ramenski varnostni pas, kot je prikazano na sliki **15**

! Varnostni pas vozila zategnite, tako da povlečete ramenski varnostni pas.

! Če varnostni pas poteka prek otrokovega vratu, glave ali obraza, ponovno nastavite višino opore za glavo.

! Vsi trakovi, s katerimi je jahač pritrjen v vozilo, morajo biti napeti in ne smejo biti zviti.

Uporaba držal za plastenke

Glejte slike **17**

Odstranjevanje mehkih delov

Glejte slike **18**

Odpriete 2 para gumbov in 6 parov elastik na hrbtni strani mehkih delov, da jih odstranite. **18**

Za ponovno namestitvev sedežne blazine enostavno ponovite zgornje korake v obratnem vrstnem redu.

Care and Maintenance

Mehke dele in notranje podloge operite s hladno vodo do 30 °C.

Mehkih delov ne likajte.

Mehkih delov ne belite in jih ne čistite s kemičnim čiščenjem.

Za čiščenje ne uporabljajte nerazredčenih nevtralnih čistilnih sredstev, bencina ali drugih organskih topil. S tem lahko jahača poškodujete.

Mehkih delov in notranjih podlog ne ožemajte z veliko silo z namenom, da bi se posušili. Lahko bi ostala zmečkana.

Mehke dele in notranje podloge obesite v senco, da se posušijo.

Če jahača dalj časa ne nameravate uporabljati, ga odstranite s sedeža vozila. Jahača shranite v hladnem in suhem prostoru, kamor otrok nima dostopa.

Ne čistite priključkov varnostnega pasu.

gracobaby.eu

www.gracobaby.pl

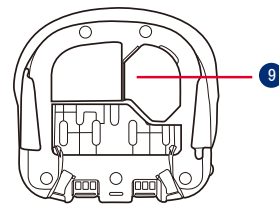
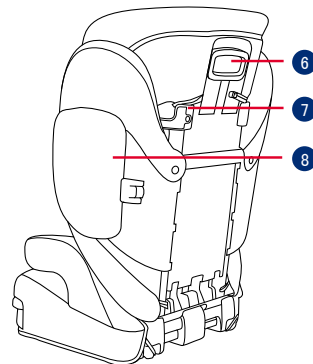
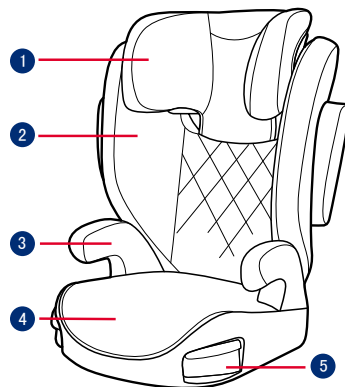

- 1 Подголовник
- 2 Спинка
- 3 Подлокотник
- 4 Основание
- 5 Подстаканники
- 6 Рычаг регулирования подголовника
- 7 Направляющая плечевого ремня
- 8 Экран защиты от бокового удара
- 9 Отсек для хранения инструкции по эксплуатации

RU ВАЖНАЯ ИНФОРМАЦИЯ

**ВНИМАТЕЛЬНО ПРОЧИТЕ
ДАННЫЕ ИНСТРУКЦИИ ПЕРЕД
НАЧАЛОМ ИСПОЛЬЗОВАНИЯ
И СОХРАНИТЕ ИХ НА БУДУЩЕЕ.
НЕСОБЛЮЖДЕНИЕ ИНСТРУКЦИЙ
МОЖЕТ ПОСТАВИТЬ ПОД
УГРОЗУ БЕЗОПАСНОСТЬ ВАШЕГО
РЕБЕНКА.**



**ВАЖНО! СОХРАНИТЕ
НАСТОЯЩЕЕ РУКОВОДСТВО ДЛЯ
ИСПОЛЬЗОВАНИЯ В БУДУЩЕМ.
ПРОЧИТЕ ВНИМАТЕЛЬНО!**

Ни один бустер НЕ гарантирует полную защиту от травм в случае аварии. Однако правильное использование данного бустера уменьшает опасность причинения ребенку тяжелых травм или смерти.

Неукоснительное соблюдение инструкций по установке обеспечивает оптимальную работу бустера для максимальной защиты ребенка.

При установке жесткие элементы конструкции и пластмассовые детали бустера должны располагаться так, чтобы исключить риск их зажатия подвижным сиденьем или дверью автомобиля.

Для использования сиденья-бустера в соответствии с

Правилами ECE R129/03 ребенок должен соответствовать следующим требованиям.

Рост ребенка 100-150 см (примерный возраст: 3.5-12 лет). Только в положении лицом по направлению движения автомобиля

Бустер подходит для установки не во всех автомобилях при использовании для детей ростом 135-150 см.

Любые ремни, прикрепляющие бустер к сиденью автомобиля, должны быть хорошо натянуты и не перекручены.

Сиденье-бустер подлежит замене, если он подвергался сильной нагрузке (например, в результате ДТП или падения).

Данное сиденье-бустер предназначено только для использования в автомобиле.

Запрещается вносить в сиденье-бустер изменения или дополнения без разрешения сертифицирующего органа. **КАТЕГОРИЧЕСКИ ЗАПРЕЩЕНО** извлекать белый наполнитель из пенополистирола (EPP/EPS). В противном случае может возникнуть серьезная угроза безопасности.

ЗАПРЕЩАЕТСЯ использовать сиденье, если его поверхность

сильно нагрелась от солнца.

Ни в коем случае не оставляйте ребенка без присмотра в сиденье-бустере или автомобиле даже на несколько минут.

Любой багаж и другие предметы должны быть надежно закреплены, так как они могут причинить травмы при аварии.

Бустер не следует использовать без тканевых деталей.

Заменять тканевую обивку бустера допускается только обивкой, рекомендованной производителем, т.к. тканевая обивка является неотъемлемой частью конструкции данного детского удерживающего устройства.

Всегда закрепляйте ребенка в бустере даже в коротких поездках, так как именно во время них происходит большинство аварий.

ЗАПРЕЩАЕТСЯ оставлять данный бустер или другие предметы непристегнутыми или незакрепленными в автомобиле. Если сиденье-бустер не используется регулярно, извлекайте его из автомобиля и храните в сухом, защищенном от солнца месте.

Рекомендуется не использовать бывшее в употреблении сиденье-бустер, история которого вам неизвестна. Из-за неправильной

эксплуатации или хранения в нем могут появиться невидимые структурные повреждения или дефекты.

ЗАПРЕЩАЕТСЯ использовать опорные точки, кроме тех, которые указаны в инструкциях и обозначены на детском удерживающем устройстве-бустере.

ЗАПРЕЩАЕТСЯ устанавливать данный бустер в следующих случаях:

1. На автомобильные сидения, установленные лицом против направления движения или в сторону от направления движения автомобиля.

2. На автомобильные сидения, подвижные во время установки.

По вопросам, связанным с обслуживанием, ремонтом и заменой деталей, обращайтесь к продавцу.

Информация об изделии

1. Это улучшенное детское удерживающее устройство предназначено для использования в качестве отдельной универсальной улучшенной детской удерживающей системы

(сиденья-бустера i-Size) для детей ростом 100-150 см.

2. Оно утверждено последней редакцией Правила ООН № 129/03.

Изделие Сиденье-бустер

Материалы Пластик, металл, ткань

Номер патента Патенты оформляются

Подходит для Рост ребенка 100-150 см (Примерный возраст 3,5-12 лет).

Установка в положении лицом по направлению движения автомобиля

Сборка детского удерживающего устройства-бустера

См. рисунки 1 - 5

1 Нажмите на рычаг для регулировки подголовника, а затем вставьте нижнюю опору для спины под тканевый чехол, чтобы их соединить.

! УДОСТОВЕРЬТЕСЬ, что две детали надежно соединены вместе, потянув их.

2 Чтобы прикрепить нижнюю опору для спины к основанию, наденьте крюки нижней опоры для спины на перекладину

основания.

3 Поверните нижнюю опору для спины вверх, удерживая сиденье-бустер, чтобы опора защелкнулась в вертикальном положении.

4 Совместите боковой защитный экран с прорезями в пластмассовых креплениях нижней опоры для спины и вставьте его, чтобы зафиксировать. 5

! В зависимости от размера автомобиля решите, нужно ли устанавливать боковой защитный экран.

Регулировка высоты – подголовника

См. рисунок 6

6 Нажмите на рычаг для регулировки подголовника и при этом потяните подголовник вверх или вниз так, чтобы он защелкнулся в одном из 10 положений.

Особенности установки

См. рисунки 7 - 9

Установка с 3-точечным ремнем безопасности

См. рисунки 10 - 16

! Вытяните автомобильный ремень безопасности, пропустите его по пути ремня 12, а затем пристегните его. 12 -3

! Проведите плечевую часть ремня безопасности через плечевую направляющую для ремня безопасности, как показано на рис 12 -1

! ЗАПРЕЩАЕТСЯ располагать ремень безопасности автомобиля поверх подлокотников. Он должен проходить под подлокотниками. 12 -2

! Детское удерживающее устройство-бустер запрещается использовать, если пряжка ремня безопасности (гнездовая часть) слишком длинная и не позволяет надежно закрепить детское удерживающее устройство-бустер. 12 -4

! Поместив ребенка в данное детское удерживающее устройство-бустер,

необходимо правильно пристегнуть ремень безопасности и расположить поясной ремень внизу, чтобы он плотно фиксировал область таза. 12

! Для установки подголовника на правильную высоту НЕОБХОДИМО расположить нижнюю часть подголовника на уровне верха плеч ребенка, как показано на рис. 13 При этом плечевая часть ремня безопасности должна располагаться в зеленой зоне, как показано на рис. 14

! Установите детское удерживающее устройство-бустер вплотную к спинке автомобильного сиденья, расположенного по ходу движения и оснащенного наплечно-поясным ремнем безопасности.

! Убедитесь, что плечевая часть штатного ремня безопасности проходит прямо через плечевую направляющую для ремня безопасности, как показано на рис 15

! Потяните за плечевой ремень, чтобы затянуть штатный ремень безопасности и устранить его провисание.

! Если ремень проходит по горлу, голове или лицу ребенка, измените высоту подголовника.

! Любые ремни, прикрепляющие бустер к сиденью автомобиля, должны быть хорошо натянуты и не перекручены.

ИСПОЛЬЗОВАНИЕ ПОДСТАКАННИКОВ

См. рисунки 17

СНЯТИЕ МЯГКИХ ЭЛЕМЕНТОВ

См. рисунки 18

Расстегните 2 пары кнопок и 6 пар эластичных креплений на задней части мягких элементов, чтобы удалить. 18

Чтобы расстегнуть кнопки, потяните вниз, как показано на рисунке.

Уход за изделием

Стирайте тканевые детали и внутреннюю обивку в холодной воде при температуре не выше 30°C.

Запрещается гладить тканевые детали.

Запрещается отбеливать и подвергать тканевые детали химчистке.

Запрещается использовать неразбавленные нейтральные моющие средства, бензин и другие органические растворители для чистки детского удерживающего устройства-бустера. Это может привести к повреждению детского удерживающего устройства-бустера.

Не скручивайте тканевые детали и внутреннюю обивку при сушке. От этого на тканевых деталях и внутренней обивке могут появиться складки.

Вывешивайте тканевые детали и внутреннюю обивку для просушки в тени.

Если детское удерживающее устройство-бустер не используется в течение длительного времени, извлекайте его из автомобиля. Поместите детское удерживающее устройство-бустер в прохладное сухое место, недоступное для детей.

Соблюдайте осторожность, чтобы не повредить соединения ремней во время чистки автокресла.

gracobaby.eu

www.gracobaby.pl

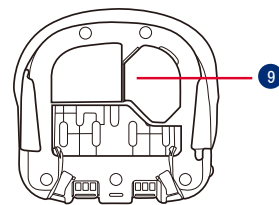
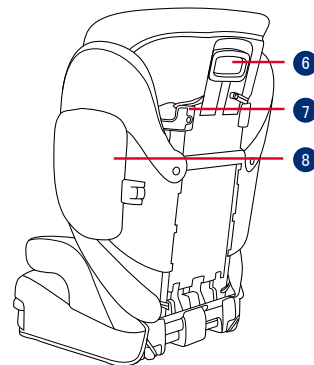
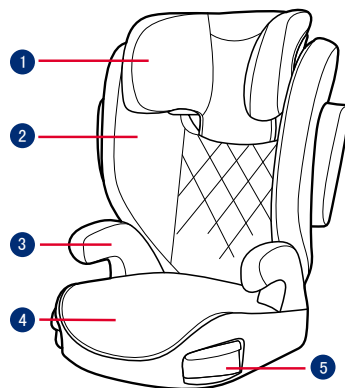

- 1 Nakkestøtte
- 2 Nedre rygstøtte
- 3 Armlæn
- 4 Fod
- 5 Kopholdere
- 6 Justeringshåndtag til hovedstøtte
- 7 Hul til skuldersele
- 8 Sideskærmen
- 9 Rum til brugsvejledning

DA VIGTIGT

LÆS DISSE VEJLEDNINGER OMHYGGELIGT FØR BRUG BEHOLD DEM TIL SENERE REFERENCE. HVIS DISSE VEJLEDNINGER IKKE FØLGES, KAN DET GÅ UD OVER DIT BARN'S SIKKERHED.

⚠ADVARSEL:
VIGTIGT, BEHOLD TIL SENERE REFERENCE: LÆS DENNE VEJLEDNING OMHYGGELIGT.

INGEN autostole kan garantere fuld beskyttelse mod skader i en ulykke. Men korrekt anvendelse af denne autostol vil dog nedsætte risikoen for alvorlige skader på dit barn eller dødsfald.

Sørg altid for at følge installationsvejledningerne ordentligt, så autostolen bruges optimalt på en sikker måde.

Når autostolen monteres skal du holde øje med at dens hårde genstande og plastdele ikke kan komme i klemme i et bevægeligt sæde eller i en køretøjets døre.

For at bruge denne autostol i henhold til ECE R129/03, skal dit barn opfylde følgende krav.

Barnets højde 100-150 cm (referencealder: 3,5 -12 år). Kun i fremadvendt stilling (i samme retning som kørselsretningen)

Autostolen passer muligvis ikke

til alle køretøjer, når den bruges i højden 135-150 cm.

Alle seler, der holder autostolen spændt fast til køretøjet, skal være stramme og må ikke være drejet.

Autostolen skal udskiftes, hvis den udsættes for store belastninger i tilfælde af en ulykke eller hvis den tabes på jorden.

Denne autostol er kun beregnet til brug i en bil.

Autostolen må ikke ændres eller modificeres, uden godkendelse fra myndighederne. De hvide EPP/ EPS-skumdele, må IKKE fjernes. Hvis dette gøres, kan det føre til seriøse sikkerhedsproblemer.

Autostolen må IKKE bruges, hvis overfladerne er for varme fra sollys.

Et barn må aldrig efterlades uden opsyn i autostolen eller i køretøjet, også selvom det kun er et par minutter.

Bagage eller andre genstande kan føre til skader i tilfælde af et sammenstød, og de skal derfor spændes ordentligt fast.

Autostolen må ikke bruges uden de bløde dele.

De bløde dele må ikke erstattes med nogen andre dele, undtagen dele, der anbefales af producenten, da de bløde dele er en integreret del af autostolens funktion.

Spænd altid barnet fast i autostolen, selv på korte ture, da de fleste ulykker sker her.

Efterlad IKKE denne autostol, eller nogen andre dele, uden at spænde sikkerhedsseleerne i køretøjet. Tag autostolen ud af bilen, hvis den ikke bruges regelmæssigt, og opbevar den et tørt sted, uden for sollys.

Det anbefales ikke at bruge en brugt autostol, hvis baggrund du ikke kender. Den kan have usynlige skader eller defekter på grund af forkert brug/opbevaring.

Brug IKKE andre bærepunkter udover de, som er beskrevet i anvisningerne, og som er markeret på autostolen.

Autostolen MÅ IKKE monteres under følgende forhold:

1. På køretøjssæder, der vender sidelæns eller bagud i forhold til køreretningen.
 2. Køretøjssæder, der kan bevæges under monteringen.
- Kontakt din forhandler vedrørende spørgsmål om vedligeholdelse, reparation og udskiftning af dele.

Product Information Produktoplysninger

1. Dette er en forstærket autostol, der er beregnet til brug som en

ikke-integreret universal forstærket autostol (i-Size autostol) fra højden 100-150 cm.

2. Den er godkendt i henhold til den seneste FN-forordning R129/03.

Produkt	Autostol
Materialer	Plastik, Metal, Stoffer
Patentnummer	Afventer patent
Egnet til	børnehøjde 100-150 cm (Referencealder 3,5-12 år).
Montering	fremadvendt (i køreretningen)

Samling af autostolen

se billederne **1 - 5**

- 1** Tryk først på låsen til nakkestøtten, og før derefter den nedre rygstøtte under stoffet, for at sætte dem sammen.

! KONTROLLER at de to stykker spændes ordentligt sammen, ved at trække i dem.
- 2** For at sætte den nedre rygstøtte fast på bunden, skal du sætte krogen på den nedre rygstøtte på hængslet på bunden.
- 3** Drej den nedre rygstøtte opad, mens du holder på autostolen, indtil den klikker sig fast i en opretstående stilling.

4 Sæt sideskærmen mod rillen på den nedre rygstøtte, og tryk den derefter i, for at låse den fast. **5**

! Vælg om sideskærmen skal sættes på i henhold til køretøjets størrelse.

Højdejustering – på nakkestøtte

se billederne **6**

6 Tryk justeringshåndtaget til nakkestøtten ind, og træk nakkestøtten op eller ned, indtil den klikker sig fast i en af de 10 stillinger.

Forholdsregler under opstilling af autostolen

se billederne **7** - **9**

Opstilling med en 3-punktssikkerhedssele

se billederne **10** - **16**

! Træk i køretøjets sikkerhedssele og stik det gennem selehullet

12, og spænd sikkerhedssele.

12 -3

! Træk skulderselen gennem selestyret, som vist i **12** -1

! Placer IKKE køretøjets sikkerhedssele over armlænene. Den skal føres under armlænene.

12 -2

! Barnesædet må ikke bruges, hvis spændet på køretøjets sikkerhedssele (hunstikket) er for langt til at fastgøre barnesædet sikkert. **12** -4

! Når barnet anbringes i autostolen, skal sikkerhedssele bruges korrekt, og du skal sørge for, at lårselen spændes lavt, så bækkenet er spændt fast. **12**

! For at sikre at nakkestøtten har den rigtige højde, SKAL bunden af nakkestøtten passe med barnets skuldre, som vist i **13** og skulderselen, skal være i den grønne zone, som vist i **14**

! Sæt autostolen ordentligt mod ryglænet på et fremadvendt sæde i køretøjet, der skal være udstyret med en hofte- eller skuldersæle.

! Sørg for, at positionen på skulderselen i køretøjet går lige igennem hullet, som vist i **15**

! Spænd sikkerhedssele, ved at trække i selen indtil den sidder ordentligt fast.

! Hvis selen sidder over barnets hals, hoved eller ansigt, skal højden på nakkestøtten justeres.

! Alle seler, der holder autostolen spændt fast til køretøjet, skal være stramme og må ikke være drejet.

Brug kopholderne

se billederne **17**

Sådan tages de bløde dele af

se billederne **18**

Knap de to knapper op, og løs den seks elastikker bag på de bløde dele for at tage dem af. **18**

For at sætte sædepudden på igen, skal du følge ovenstående trin i omvendt rækkefølge.

Pleje og vedligeholdelse

De bløde dele og puder kan vaskes i koldt vand under 30 °C.

De bløde dele må ikke stryges.

De bløde dele må ikke vaskes med blegemiddel eller kemiske rengøringsmidler.

Autostolen må ikke vaskes med ufortyndet neutralt rengøringsmiddel, benzin eller andre organiske opløsningsmidler. Det kan forårsage skade på autostolen.

Undgå at vride de bløde dele og puder for at tørre med stor kraft. Det kan give de bløde dele og puderne folder.

De bløde dele og puder skal hænges til tørre i skyggen.

Hvis autostolen ikke skal bruges i længere tid, skal den tages ud af køretøjet. Opbevar autostolen på et køligt og tørt sted, som er utilgængeligt for børn.

Hvis autostolen og basen ikke anvendes i længere tid, bør den tages ud af bilen og opbevares i et tørt køligt sted, utilgængeligt for børn.

gracobaby.eu

www.gracobaby.pl

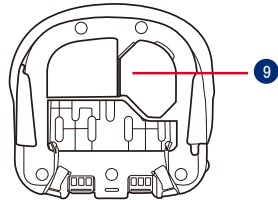
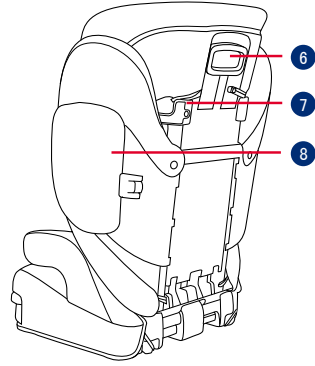
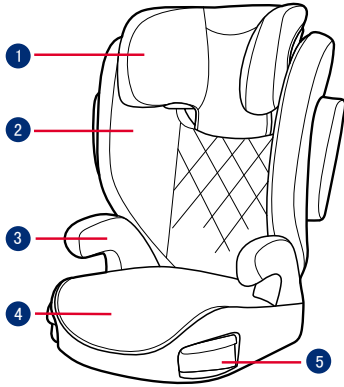

- 1 Hodestøtte
- 2 Korsryggstøtte
- 3 Armlene
- 4 Base
- 5 Koppholdere
- 6 Justeringshåndtak til hodestøtte
- 7 Skulderbeltefører
- 8 Sidestøtskjold
- 9 Oppbevaring for bruksanvisning

NO VIKTIG

LES DISSE INSTRUKSJONENE NØYE FØR BRUK, OG BEHOLD DEM FOR FREMTIDIG OPPSLAG. DERSOM DU IKKE FØLGER DISSE INSTRUKSJONENE, KAN DET GÅ UT OVER SIKKERHETEN TIL BARNET DITT.

⚠ADVARSEL:
VIKTIG, BEHOLD FOR FREMTIDIG OPPSLAG: LES NØYE.

INGEN beltestol kan garantere full beskyttelse mot skade ved en ulykke. Riktig bruk av denne beltestolen vil imidlertid redusere risikoen at barnet ditt blir alvorlig skadet eller dør.

Sørg alltid for å følge instruksjonene for installasjon riktig. Da kan du sørge for at beltestolen fungerer så sikkert som mulig.

Pass på at de stive gjenstandene og plastdelene på beltestolen blir plassert og installert slik at de ikke kan hemmes av et flyttbart sete eller en av bilens dører.

For at bruk av denne beltestolen skal være i henhold til ECE R129/03 må barnet være innenfor følgende mål:

Barnets høyde 100–150 cm (referansealder: 3,5–12 år). Kun fremovervendt (i kjøretøyets kjøreretning)

Beltestolen passer kanskje ikke i alle kjøretøy ved bruk fra 135–150 cm.

Alle stropper som holder beltestolen fast i kjøretøyet, skal være tette, og remmene skal ikke vises.

Beltestolen bør skiftes ut hvis den har blitt utsatt for tung belastning ved ulykke eller hvis det har falt.

Denne beltestolen skal bare brukes i en bil.

Ikke endre eller legg til noe på beltestolen uten godkjenning fra typegodkjenningsmyndigheten. IKKE fjern noe av det hvite EPP/ EPS-skummet. Ellers kan det føre til alvorlige problemer med sikkerhet.

IKKE bruk beltestolen hvis overflaten er for varme mot sollys.

La aldri barnet være uten tilsyn i beltestolen eller kjøretøyet, ikke engang i noen minutter.

All bagasje eller andre gjenstander som kan gi personskader ved kollisjon, skal være forsvarlig festet.

Beltestolen skal ikke brukes uten de myke delene.

De myke delene på beltestolen skal ikke byttes ut med noen andre enn de som er anbefalt av produsenten, da de er vesentlige for ytelsen til barnesetet.

Sikre alltid barnet i beltestolen, selv på korte turer, da det er da de fleste ulykkene inntreffer. IKKE la denne beltestolen eller andre gjenstander være uten belte eller ellers usikret

i bilen. Fjern beltestolen fra bilen hvis den ikke brukes regelmessig, og oppbevar den i tørre omgivelser beskyttet fra solen.

Man bør ikke bruke en brukt beltestol som man ikke kjenner historikken til. Det kan ha usynlige strukturelle skader eller mangler på grunn av feil bruk/lagring.

IKKE bruk andre bærende kontaktpunkter annet enn de som står beskrevet i instruksjonene og markert på beltestolen.

IKKE bruk beltestolen med:

1. bilseter vendt sidelengs eller bakover i forhold til kjøretøyets kjøreretning.
2. bilseter som kan beveges under installasjon.

Kontakt forhandleren for spørsmål vedrørende vedlikehold, reparasjon og utskifting av deler.

For å unngå brannskader må du aldri legge varme væsker i kopholderne på beltestolen.

Produktinformasjon

1. Dette er et forbedret barnesetesystem beregnet på å brukes som et ikke-integrert universalt forbedret barnesetesystem (i-Size beltestol) fra 100–150 cm.

2. Den er godkjent etter den nyeste FN-reguleringen R129/03.

Produkt	Beltestol
Materialer	Plast, metall, tekstiler
Patentnr.	Patentmeldt
Egnet for	Barn med høyde 100–150 cm (Referansealder 3,5–12 år).
Installasjon	Forovervendt (i kjøretøyets kjøreretning)

Sette sammen beltestolen

Se bilder **1** - **5**

- 1** Klem først inn justeringsspaken for hodestøtten, og skyv deretter inn korsryggstøtten under stoffdekelet for å koble dem sammen.

! SJEKK at to de to stykkene er ordentlig festet ved å trekke i dem.

- 2** For å feste korsryggstøtten til basen hekter du korsryggstøtten over setestanghengslet på basen.
- 3** Drei korsryggstøtten opp mens du holder på setet til det klikker på plass.

- 4** Sett sidestøtskjoldet på linje med sporet på plastfestene på korsryggstøtten, og sett det inn for å låse. **5**

! Avgjør om du vil montere sidestøtskjoldet i henhold til størrelsen på bilen.

Høydejustering – for hodestøtte

Se bilder **6**

- 6** Klem justeringsspaken for hodestøtten mens du trekker opp eller ned på hodestøtten til den klikker inn på en av de 10 posisjonene.

Merknader for installasjon

Se bilder **7** - **9**

For montering med 3-punktsbelte

Se bilder **10** - **16**

! Trekk i bilens sikkerhetsbelte og før det gjennom beltebanen, **12** og spenn det deretter fast. **12** -3

! Legg skulderbelte gjennom skulderbelteføringen som vist i **12** -1

! IKKE sett bilbeltet over toppen av armlenene. Det må føres under armlenene. **12** -2

! Beltestolen kan ikke brukes hvis bilens låsespenn i kjøretøyet (hunn-enden) er for lang til å forankre belteputen på en sikker måte. **12** -4

! Når barnet er satt i beltestolen, må setebeltet brukes riktig. Sørg for at et eventuelt hoftebelte sitter lavt nede, slik at bekkenet er godt festet. **12**

! For å sikre at man får riktig høyde på hodestøtten MÅ bunnen av nakkestøtten være på linje med toppen av skuldrene til barnet som vist i **13**, og skulderbelte må plasseres i den grønne sonen som vist i **14**

! Plasser beltestolen godt mot baksiden av et fremovervendt bilsete utstyrt med et hofte/skulderbelte.

! Sørg for at skulderbeltedelen av kjøretøybelte går rett gjennom skulderbelteføringen som vist i **15**

! Stram bilbeltet ved å trekke i skulderremmen til det ikke er mer slakk i beltet.

! Hvis beltet ligger over nakken, hodet eller ansiktet til barnet, må du justere høyden til hodestøtten.

! Alle remmene som holder beltestolen til kjøretøyet, skal være tette, og remmene skal ikke vris.

Bruke koppholdere

Se bilder **17**

Ta av de myke delene

Se bilder **18**

Åpne 2 par knapper og 6 par elastikk på baksiden av de myke delene for å ta den ut. **18**

Sett på seteputen igjen ved å gjøre trinnene ovenfor i motsatt rekkefølge.

Stell og vedlikehold

Vask setetrekket og den indre polstringen med kaldt vann under 30 °C.

Ikke stryk de myke delene.

Ikke bruk blekemiddel eller tørrens på de myke delene.

Ikke bruk ufortynnede vaskemidler, bensin eller andre organiske løsemidler til å vaske barnesetet. Det kan føre til skade på barnesetet.

Ikke vri setetrekket og den indre polstringen for å tørke. Det kan gjøre at setetrekket og den indre polstringen blir rynket.

Heng det tørre setetrekket og den indre polstringen i skyggen.

Fjern barnesetet fra bilsetet hvis det ikke skal brukes på lengre tid. Legg barnesetet på et kjølig, tørt sted der barnet ikke får tilgang til det.

Ikke tukle med selekontaktene under rengjøring.

gracobaby.eu

www.gracobaby.pl

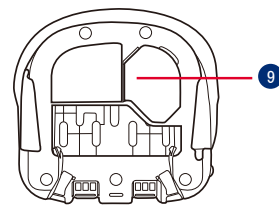
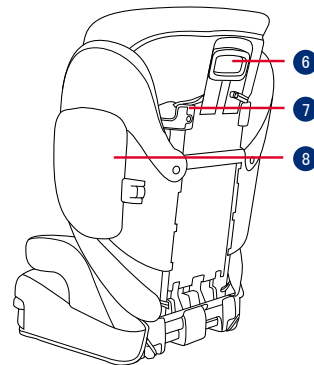
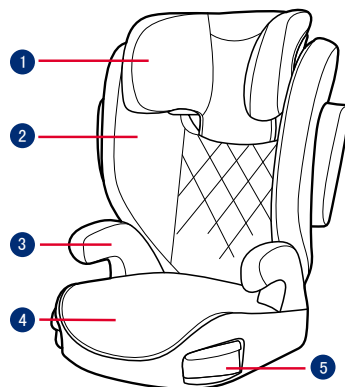

- 1 Huvudstöd
- 2 Nedre ryggstöd
- 3 Armstöd
- 4 Bas
- 5 Kopphållare
- 6 Inställningsspak för huvudstöd
- 7 Axelbältesstyrning
- 8 Sidostötskydd
- 9 Förvaring av bruksanvisningen

SV VIKTIGT

LÄS NOGA IGENOM DESSA INSTRUKTIONER INNAN ANVÄNDNING OCH SPARA DEM FÖR FRAMTIDA BRUK. BARNETS SÄKERHET KAN PÅVERKAS OM DU INTE FÖLJER DESSA INSTRUKTIONER.

VARNING:

VIKTIGT, SPARA FÖR FRAMTIDA BEHOV: LÄS IGENOM NOGA.

INGEN barnbilstol kan garantera ett fullständigt skydd mot personskador vid en olycka. Däremot minskar en korrekt användning av denna barnbilstol risken för allvarliga personskador eller dödsfall för ditt barn.

Var alltid noga med att följa monteringsanvisningarna korrekt eftersom det säkerställer att användningen av barnbilstolen är optimalt säker.

Var noga med att de fasta föremålen och platsdelarna på en barnbilstol skall vara så placerade och monterade så att det inte finns någon risk för att de fastnar i ett säte som rör sig eller någon av fordonets dörrar.

För att använda den här barnbilstolen i enlighet med ECE R129/03 måste ditt barn uppfylla följande krav.

Barnets längd 100 cm–150 cm

(referensålder: 3.5-12 år). Endast framåtvänd (i fordonets färdriktning)

Barnbilstolen kanske inte passar att användas med 135 cm–150 cm.

Alla remmar som fäster barnbilstolen i fordonet måste vara åtdragna och remmarna får inte vara vidrda.

Barnbilstolen ska bytas om det utsatts för hög påfrestning i samband med en olycka eller om den har tappats.

Bilbarnstolen är endast avsedd för användning i bilen.

Gör inte några förändringar eller tillägg till barnbilstolen utan godkännande från typgodkännandemyndigheten. Ta INTE bort något av de vita EPP-/EPS-skuminlägggen. Att göra det kan innebära allvarliga säkerhetsproblem.

Använd INTE stolen om ytorna värmts upp av solen och är för varma.

Lämna aldrig barnet utan tillsyn i barnbilstolen eller fordonet, inte ens en kortare stund.

Allt bagage eller andra föremål som kan orsaka personskador vid en kollision måste vara ordentligt säkrade.

Bilbarnstolen får inte användas utan det mjuka materialet.

Bilbarnstolens mjuka material får inte ersättas med något annat material än det som rekommenderas av

tillverkaren, eftersom det mjuka materialet utgör en integrerad del av bilbarnstolens egenskaper.

Sätt alltid fast barnet i bilbarnstolen, även vid korta resor eftersom det är då som de flesta olyckor sker.

Lämna INTE den här bilbarnstolen eller andra föremål utan att ha dem bältade och fastsatta i ditt fordon. Ta ut bilbarnstolen från bilen om den inte används regelbundet och förvara den på en torr plats där den har skydd mot solen.

Rekommendationen är att inte använda en begagnad bilbarnstol vars bakgrund du inte känner till. Den kan ha strukturella skador som inte syns med blotta ögat eller vara defekt på grund av felaktig användning/förvaring.

Använd INTE andra fästpunkter än de som beskrivs i instruktionerna och som är markerade på bilbarnstolen.

Montera INTE denna bilbarnstol under följande förhållanden:

1. Bilstolar riktade åt sidan eller bakåt i avseende till bilens körriktning.

2. Fordonssäten som är rörliga under installation.

Rådfråga återförsäljaren beträffande frågor om underhåll, reparation och utbyte av delar.

Produktinformation

1. Det här är en förstärkt fasthållningsanordning för barn (i-Size-bilbarnstol) från 100 cm–150 cm.
2. Den är godkänd enligt FN:s förordning R129/03.

Produkt	Bilbarnstol
Material	Plats, metall, tyg
Patentnr.	Patentansökan under behandling
Lämplig för	Barnets längd 100 cm–150 cm (referensålder 3,5–12 år).
Montering	framåtriktat (i fordonets färdriktning)

Montering av bilbarnstolen

se bilder **1** - **5**

1 Tryck först hårt på huvudstödsspaken och skjut sedan in nedre ryggstödet under tygöverdraget för att koppla ihop dem.

! KONTROLLERA, för att vara säker på att båda delarna sitter fast, genom att dra i dem.

2 För att fästa det nedre ryggstödet på basen hakas det nedre ryggstödet fast över sätesgejdens gångjärn på basen.

- 3 Vrid det nedre ryggstödet samtidigt som du håller i stolen säte tills de klickar fast i en upprätt position.
- 4 Rikta in sidostötskyddet mot öppningen på nedre bakre stödets plastmontering och för sedan in för att låsa. 5
- ! Välj med utgångspunkt i bilens storlek huruvida sidokrockskydden ska monteras.

Höjjustering – för huvudstöd

se bilder 6

- 6 Tryck hårt på huvudstödsspaken och dra samtidigt upp eller skjut nedåt på huvudstödet tills det snäpper på plats i en av de 10 olika positionerna.

Angående installation

se bilder 7 - 9

Installation med trepunktsbälte

se bilder 10 - 16

- ! Dra fordonets säkerhetsbälte genom bältesvägen 12 och spänn fast det. 12 -3

! Placera axelbältet genom axelbältesstyrningen såsom visas i 12 -1

! Placera INTE fordonets bälte över armstöden. Det måste passera under armstödet. 12 -2

! Barnbilstolen kan inte användas om fordonets säkerhetsspänne (honan) är för långt för att förankra barnbilstolen ordentligt. 12 -4

! Efter att ditt barn har placerats i denna bilbarnstol måste säkerhetsbältet användas korrekt, samt säkerställas att höftbältet är placerat långt ned så att bäckenet sitter fast. 12

! För att garantera att huvudstödet har rätt höjd MÅSTE nederkanten av huvudstödet vara i jämnhöjd med ovasidan av barnets axlar som det visas i 13 och axelremmen måste vara placerad i den gröna zonen som det visas i 14

! Placera en bilbarnstol tätt intill ryggstödet på ett framåtvänt fordonssäte som har höft-/trepunktsbälte.

! Kontrollera att axelremmen på säkerhetsbältet går rakt igenom axelbältesstyrningen som det visas i 15

! Dra åt fordonets säkerhetsbälte genom att dra i axelremmen tills bältet är helt spänt.

! Om bältet ligger över barnets hals, huvud eller ansikte måste huvudstödet höjd justeras.

! Alla remmar som fäster barnbilstolen i fordonet måste vara åtdragna och remmarna får inte vara vridna.

Använda kopphållare

se bilder 17

Borttagning av mjuka delar

se bilder 18

Knäpp upp två par knappar och 6 par resårer på baksidan av det mjuka materialet för att ta bort det. 18

För att sätta tillbaka de mjuka delarna utför stegen ovan i omvänd ordning.

Care and Maintenance

Tvätta det mjuka materialet och inre kuddarna med kallt vatten under 30 °C.

Stryk inte det mjuka materialet.

Blek inte eller kemtvätta det mjuka materialet.

Använd inte outspädd neutralt rengöringsmedel, bensin eller andra organiska lösningsmedel för att tvätta bilbarnstolen. Det kan skada bilbarnstolen.

Vrid inte det mjuka materialet och de inre kuddarna för att torka med mycket kraft. Det kan göra att det mjuka materialet och inre kuddarna veckas.

Häng det mjuka materialet och inre kuddarna att torka i skuggan.

Ta bort bilbarnstolen från fordonet om det inte skall användas under en längre tid. Placera bilbarnstolen på en sval och torr plats där barnet inte kan komma åt den.

Mixtra inte med selens anslutning under rengöring.

gracobaby.eu
www.gracobaby.pl

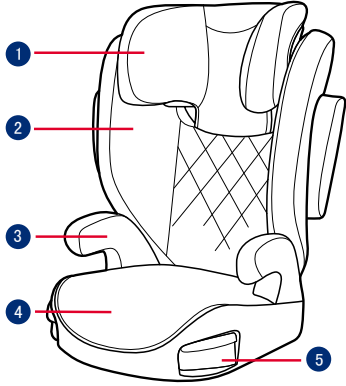

- 1 Päätuki
- 2 Alaselän tuki
- 3 Käsinoja
- 4 Alusta
- 5 Kupinpidikkeet

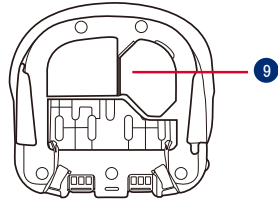
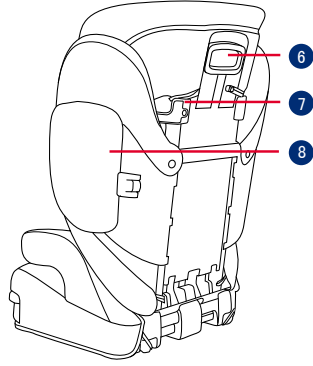

FI TÄRKEÄÄ

LUE NÄMÄ OHJEET HUOLELLISESTI ENNEN KÄYTTÖÄ JA SÄILYTYÄ NE TULEVAA KÄYTTÖÄ VARTEN. LAPSESI TURVALLISUUS VOI OLLA UHATTUNA, JOLLET NOUDATA NÄITÄ OHJEITA.

VAROITUS:
TÄRKEÄÄ, SÄILYTYÄ TULEVAA KÄYTTÖÄ VARTEN: LUE HUOLELLISESTI.

MIKÄÄN istuinkoroke ei takaa täyttä suojautusta vammalta onnettomuudessa. Tämän istuinkorokkeen oikea käyttö vähentää kuitenkin lapsen vakavan vamman tai kuoleman vaaraa.

Varmista aina, että noudatat asennusohjeita oikein. Tämä varmistaa, että istuinkoroke toimii optimaalisella turvallisuustasolla.

Pidä huoli, että istuinkorokkeen jäykät kohteet ja muoviosat on sijoitettu ja asennettu niin, etteivät ne todennäköisesti takerru siirrettävään penkkiin tai ajoneuvon oveen.

Käyttääksesi tätä istuinkoroketta ECE R129/03 -normin mukaisesti, lapsen on täytettävä seuraavat vaatimukset.

Lapsen pituus 100–150 cm (ikä noin: 3,5–12 vuotta). Vain kasvot menosuuntaan (ajoneuvon ajosuuntaan)

Istuinkoroke ei ehkä sovi kaikkiin

ajoneuvoihin 135–150 cm:n pituuksilla käytettynä. Kaikkien hihnojen, jotka pitävät Istuinkoroketta ajoneuvoon kiinnitettynä, tulee olla tiukkoja iverätkä hihnat saa olla kiertyneitä.

Istuinkoroke tulee vaihtaa, jos se on altistunut raskaille kuormille onnettomuuden yhteydessä, tai jos on pudonnut.

Istuinkoroke on tarkoitettu käytettäväksi vain autossa.

Älä tee istuinkorokkeeseen mitään muutoksia tai lisäyksiä, joilla ei ole tyyppihyväksyntäviranomaisen hyväksyntää. ÄLÄ poista mitään EPP/ EPS-vaahtopehmusteita. Tämän ohjeen noudattamatta jättäminen voi johtaa vakaviin turvallisuusongelmiin.

ÄLÄ käytä istuinta, jos sen pinnat ovat auringonpaisteesta johtuen liian kuumia.

Älä koskaan jätä lasta valvomatta istuinkorokkeeseen tai ajoneuvoon edes muutamaksi minuutiksi.

Kaikki matkatavarat tai muut esineet, jotka voivat aiheuttaa vammoja törmäystilanteessa, on kiinnitettävä kunnolla.

Istuinkoroketta ei saa käyttää ilman pehmyttarvikkeita.

Istuinkorokkeen pehmyttarvikkeita ei saa vaihtaa muihin kuin valmistajan suosittelemiin, koska pehmyttarvikkeet muodostavat

kiinteän osan turvajärjestelmän suorituskyvystä.

Kiinnitä lapsi aina istuinkorokkeeseen, lyhyilläkin matkoilla, koska juuri tällöin useimmat onnettomuudet tapahtuvat. Älä jätä tätä istuinkoroketta tai muita kohteita ilman turvavyökiinnitystä irralleen ajoneuvoon. Irrota istuinkoroke autosta, jos sitä ei käytetä säännöllisesti ja säilytä sitä auringolta suojatussa paikassa.

Ei ole suositeltavaa käyttää käytettyä istuinkoroketta, jonka käyttöhistoriaa ei tunneta. Siinä voi olla vääristä käytöstä/säilytyksestä johtuvia näkymättömiä rakenteellisia vahinkoja tai vikoja.

ÄLÄ käytä muita kuormituspisteitä, kuin on kuvattu ohjeissa ja merkitty istuinkorokkeeseen.

ÄLÄ asenna tätä istuinkoroketta seuraavissa olosuhteissa:

1. Ajoneuvon istuimille, jotka ovat sivuttain tai taaksepäin ajoneuvon ajosuuntaan nähden.
2. Ajoneuvon istuimille, jotka ovat epävakaita asennuksen aikana.

Ota yhteyttä jälleenmyyjään ongelmassa, jotka liittyvät kunnossapitoon, korjaukseen ja osien vaihtoon.

Palovammojen välttämiseksi, älä koskaan aseta kuumia juomia istuinkorokkeen kupinpidikkeeseen.

Tuotetiedot

1. Tämä on parannettu lapsen turvaistuin, joka on tarkoitettu käytettäväksi Non-integral Universal Enhanced Child Restraint -järjestelmässä (i-Size-istuinkoroke) 100–150 cm:n pituisille lapsille.
2. Sillä on uusimman Yhdistyneiden Kansakuntien R129/03-säädöksen hyväksyntä.

Tuote	Istuinkoroke
Materiaalit	Muovit, metalli, kankaat
Patenttinumero	Patentteja vireillä
Sopivuus	Lapsen pituus 100–150 cm (ikä 3,5–12 vuotta).
Asennus	Kasvat menosuuntaan (ajoneuvon ajosuuntaan)

Istuinkoroke-kokoonpano

Katso kuvat **1** - **5**

- 1** Purista ensin päätuen säätövipua ja liu'uta sitten alaselkätuki kangaskannen alle liittäaksesi ne yhteen.

! VARMISTA, että kaksi kappaletta ovat napsahaneet kiinni toisiinsa vetämällä niitä.

- 2** Kiinnittäaksesi alaselkätuen alustaan, kiinnitä alaselkätuki koukulla istuintangon saranan yli alustassa.
 - 3** Kierrä alaselkätukea ylös pitäen kiinni istuinkorokkeesta, kunnes se naksahtaa pystyasentoon.
 - 4** Kohdista sivutörmäyssuoja alaselkätuen muovisten kiinnikkeiden aukkoon ja vie se sisään lukitaksesi sen. **5**
- ! Valitse asennetaanko sivutörmäyssuoja auton koon mukaisesti.

Korkeuden säätö – Päätuki

Katso kuvat **6**

- 6** Purista päätuen säätövipua samalla, kun vedät päätukea ylös tai alas, kunnes se napsahtaa yhteen 10 asennosta.

Asennuksessa huomioitavaa

Katso kuvat **7** - **9**

Asennus 3-pisteturvavyöllä

Katso kuvat **10** - **16**

- ! Vedä ajoneuvon turvavyötä, vie se vyöreitin läpi **12** ja kiinnitä se solkeen. **12** -3
- ! Sijoita hartiaturvavyö hartiaturvavyön ohjaimen läpi, kuten kuvassa **12** -1
- ! ÄLÄ sijoita ajoneuvon turvavyötä käsinojien päälle. Niiden on kuljettava käsinojien alta. **12** -2
- ! Istuinkoroketta ei voi käyttää, jos ajoneuvon turvavyön solki (naaras-solkipää) on liian pitkä istuinkorokkeen pitävään ankkurointiin. **12** -4
- ! Kun lapsi on asetettu tähän istuinkorokkeeseen, turvavyötä on käytettävä oikein ja varmistettava, että kaikkia sylihihnoja pidetään alhaalla niin, että lantio pysyy lujasti paikallaan. **12**
- ! Jotta varmistetaan, että oikea päätuen korkeus on saavutettu, päätuen alareunan ON oltava samalla tasolla kuin lapsen hartioiden yläosa, kuten kuvassa **13** ja hartia-ohjaimen ON oltava asennettu vihreälle alueelle, kuten kuvassa **14**
- ! Aseta istuinkoroke lujasti vasten ajoneuvon syli/hartia-ohjaimen varustetun eteenpäin suunnatun istuimen selkää.

! Varmista, että ajoneuvon turvavyön hartia-työosa menee hartia-työosan ohjaimen läpi, kuten kuvassa **15**

! Kiristä ajoneuvon turvavyö vetämällä hartia-työosaa, kunnes kaikki löysä on poistettu.

! Jos vyö laskeutuu lapsen niskaan, päälle tai kasvojen päälle, säädä päätuen korkeus uudelleen.

! Kaikkien hihnojen, jotka kiinnittävät istuinkorokkeen ajoneuvoon, tulee olla tiukalla eivätkä ne saa olla kiertyneitä.

Käytä kupinpidikkeitä

Katso kuvat **17**

Irrota pehmyttarvikkeet

Katso kuvat **18**

Avaa 2 paria nappeja ja 6 paria joustavia kiinnikkeitä istuintyynyn takana irrottaaksesi sen. **18**

Kiinnittäaksesi istuintyynyn takaisin paikalleen, suorita yllä kuvatut toimenpiteet käänteisessä järjestyksessä.

Hoito ja kunnossapito

Pese istuinsuojus ja sisäpehmuste alle 30 °C-asteisella kylmällä vedellä.

Älä silitä pehmusteita.

Älä valkaise tai kuivapese pehmusteita.

Älä käytä laimentamatonta pesuainetta, bensiiniä tai muita orgaanisia liuottimia lapsen turvaistuimen pesemiseen. Se voi vahingoittaa lapsen turvajärjestelmää.

Älä kierrä istuimen päällystä ja sisäpehmusteita niiden kuivaamiseksi. Istuimen päällykseen ja sisäpehmusteisiin voi jäädä ryppejä.

Ripusta istuimen päällystä ja sisäpehmusteet varjoon kuivumaan.

Irrota lapsen turvaistuin ajoneuvon penkistä, jos sitä ei käytetä pitkään aikaan. Säilytä lapsen turvaistuinta viileässä, kuivassa paikassa, johon lapsilla ei ole pääsyä.

Älä peukaloja valjaiden liittimiä puhdistuksen aikana.

gracobaby.eu
www.gracobaby.pl

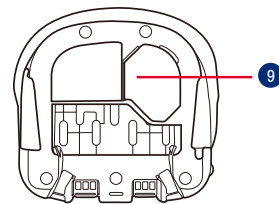
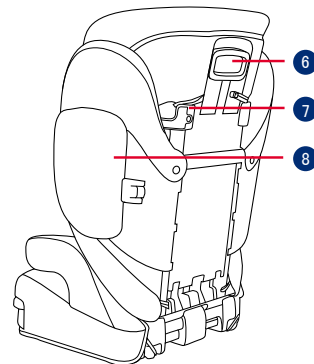
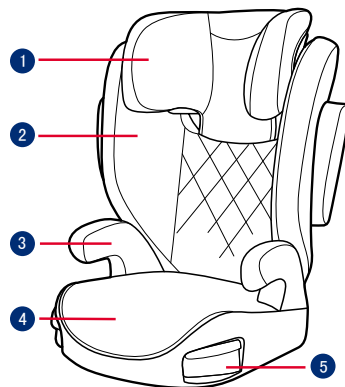

- 1 Fejtámasz
- 2 Alsó háttámasz
- 3 Kartámasz
- 4 Alap
- 5 Pohártartók
- 6 Fejtámasz állító kar
- 7 Vállszj vezető
- 8 Oldal útés védő
- 9 Használati utasítás tároló

HU FONTOS

HASZNÁLAT ELŐTT OLVASSA EL FIGYELMESEN EZEKET AZ UTASÍTÁSOKAT ÉS TARTSA MEG A JÖVŐBENI HASZNÁLATRA. AMENNYIBEN NEM KÖVETI EZEKET AZ UTASÍTÁSOKAT, EZ BEFOLYÁSOLHATJA A GYEREK BIZTONSÁGÁT.

FIGYELEM:
FONTOS, ŐRIZZE MEG A KÉSŐBBIKRE: FIGYELMESEN OLVASSA EL.

SEMMLYEN emelőlészék nem biztosít teljes védelmet egy baleset esetén. Ennek ellenére ennek az emelőlészéknek megfelelő használata csökkenti a gyerek súlyos sérülésének vagy halálának esélyét.

Mindig vigyázzon, hogy kövesse a szerelési utasításokat, ez biztosítja hogy az emelőlészék optimális biztonsági szinten teljesít.

Vigyázzon, hogy a kemény elemek és az emelőlészék műanyag alkatrészei olyan helyen legyenek szerelve, hogy azokat ne csíphesse be mozgó ülés vagy a gépkocsi ajtója.

Ahhoz, hogy ezt az emelőlészéket az ECE R129/03 Szabálynak megfelelően tudja használni, a gyermekének a következő követelményeknek kell megfelelnie.

Gyerek magassága 100cm-150cm

(referencia életkor: 3,5-12 év). Csak előrenéző (a jármű utazási irányába)

Az emelőlészék megtörénhet, hogy nem minden gépkocsiba talál a 135 cm -150 cm használathoz.

Bármilyen hámszj ami az emelőlészéket a gépkocsihoz rögzíti, meg kell legyen húzva és az őv nem csavarodhat meg.

Az emelőlészéket ki kell cserélni, ha nehéz terhelésnek volt kitéve egy ütközés esetén, vagy ha leejtették.

Az emelőlészéket csak gépkocsiban való használatra készítették.

Ne végezzen semmilyen módosítást vagy hozzáadást az emelőlészéken a típusjövahagyó hatóság engedélye nélkül. NE távolítsa el a fehér EPP/ EPS habot. Ez komoly biztonsági problémát okozhat.

NE használja az ülsét ha a felülete túl forró a napfénytől.

Soha ne hagyja a gyermekét felügyelet nélkül az emelőlészékben vagy a gépkocsiban, még néhány percre sem.

Minden csomagot vagy más olyan tárgyat amely ütközés esetén sérülést okozhat, megfelelően rögzíteni kell.

Az emelőlészéket ne használja a puha belsők nélkül.

Az emelőlészék puha belsőt nem szabad mással kicserélni, mint a gyártó által ajánlottal, mert a puha

belső a gyerekülés szerves része.

Mindig rögzítse a gyereket az emelőlészékben, még rövid utakon is, mert a legtöbb baleset ilyenkor történik.

NE hagyja az emelőlészéket vagy más tárgyat rögzítés nélkül a gépkocsiban. Távolítsa el az emelőlészéket a gépkocsiból, ha nincs szokásos használatban és tárolja egy száraz, napfénytől védett környezetben.

Ajánlott, hogy ne használjon másodkezü emelőlészéket, amelynek a történetét nem ismeri. Lehetnek nem látható szerkezeti sérülései vagy hibái a helytelen használat/tárolás miatt.

NE használjon más teherbíró érintkezési pontokat, mint amelyeket az útmutatások leírnak és jelezve vannak az emelőlészéken.

NE szerelje az emelőlészéket az alábbi helyzetekben:

1. Gépkocsi ülés amelyek oldalra vagy hátra néznek a gépkocsi haladási irányához képest.
2. Gépkocsi ülés amelyek szerelés közben mozog.

Kérje ki a forgalmazó tanácsát, ami a karbantartást, javítást és alkatrész cseréjét illeti.

Termékinformáció

1. Ez egy Fejlett Gyerekülés Rendszer, amelyet a nem integrált univerzális

fejlett gyerekülésként kell használni (i-Size emelőlészék) a 100-150 cm magassághoz.

2. A legutolsó UN Szabályzat R129/03 által engedélyezve.

Termék	Emelőlészék
Anyag	Műanyag, fém, szövet
Szabványszám	Szabvány fenntartott
Megfelelő	Gyerek magassága 100cm-150cm (Referencia életkor 3,5-12 év).
Szerelés	előrenéző (a gépkocsi haladási irányába)

Emelőlészék összeszerelése

lásd a képeket **1** - **5**

- 1** Szorítsa meg a fejtámasz állítóreteszét előbb, majd csúsztassa be az alsó háttámlába a szövetborítás alá, hogy összecsatolja őket.

! ELLENŐRIZZE, hogy meggyőződjön arról, hogy a két darab biztonságosan egymáshoz csatlakozott, meghúzva ezeket.

- 2** Az alsó háttámasznak az alaphoz való rögzítéséhez akassza be az alsó háttámaszt az ülés sarkán át az alapba.

3 Fordítsa el az alsó háttámaszt felfele, miközben az emelőszéket tartja, amíg bekattan a helyére.

4 Igazítsa az oldalsó ütközőt az alsó hátlap műanyag rögzítőjével, majd helyezze be a zárba. **5**

! Kérjük válasszon, hogy az oldalsó utésvédelmet a gépkocsi méretének megfelelően felszerelje.

Magasság állítás – a fejtámasznak

lásd a képeket **6**

6 Szorítsa meg a fejtámasz állító fogantyút és közben húzza fel vagy nyomja le a fejtámaszt amíg a 10 pozíció egyikébe bekattan.

Szerelési útmutatók

lásd a képeket **7** - **9**

3 pontos biztonsági övvel való szereléshez

lásd a képeket **10** - **16**

! Húzza a gépkocsi biztonsági övét és fűzze át az övvezetőn **12**,

majd csatolja be. **12** - **3**

! Helyezze a vállszíjat a vállsúly vezetőn keresztül amint az ábra mutatja **12** - **1**

! NE helyezze a gépkocsi biztonsági övét a kartámaszok fölé. Ennek a kartámasz alatt kell elhaladni. **12** - **2**

! Az emelőszék nem használható ha a gépkocsi biztonsági övének csatja (anya) túl hosszú ahhoz hogy az emelőszéket biztonságosan rögzítse. **12** - **4**

! Miután a gyereket elhelyezte az emelőszéken, a biztonsági övet helyesen kell használni és győződjön meg, hogy a csípőövet alul viseli, hogy a medencét biztosan tartsa. **12**

! A helyes fejtámasz magasság biztosításához a fejtámasz alja MUSZÁJ a gyerek vállainak felső felével egy vonalban legyen, amint az ábra mutatja **13** és a vállsúly a zöld zónában kell legyen, mint az ábrán **14**

! Helyezze az emelőszéket szorosan az előre néző ülésnek, amely csípő/váll övvel van felszerelve.

! Győződjön meg, hogy a biztonsági öv csípőrésze egyenesen a vállhámcsíj övvezetőin vezet át, amint látszik **15**

! Húzza meg a gépkocsi övét meghúzza a vállhámcsíjat amíg minden ránc kisimul.

! Ha az öv a gyerek nyakán, fején vagy arcán keresztül fekszik, állítsa újra a fejtámasz magasságát.

! Bármilyen hámcsíj ami az emelőszéket a gépkocsihoz rögzíti, meg kell legyen húzva és az öv nem csavarodhat meg.

Pohártartók használata

lásd a képeket **17**

A puha belsők eltávolítása

lásd a képeket **18**

Nyisson ki 2 pár gombot és 6 pár gumit a puha részek hátoldalán, hogy eltávolítsa. **18**

Az ülésparna visszahelyezéséhez fordítsa meg a fenti lépéseket.

Gondozás és karbantartás

Kérjük mossa a puha belsőt és a belső bélést hideg vízzel 30°C alatt.

Ne vasalja a puha belsőt.

Ne fehérítse vagy ne tisztítsa a puha belsőt.

Ne használjon hígítás nélküli semleges mosószereket, benzint vagy más szerves oldószert a termék mosására. Ezek károsíthatják az emelőszéket.

Szárításhoz ne csavarja nagy erővel a puha belsőket és a belső bélés. Ráncos maradhat a puha belső és a belső bélés.

Kérjük akassa fel száradni a puha belsőket és a belső bélést az árnyékba.

Amennyiben hosszú ideig nem használja az emelőszéket, kérjük vegye ki a gépkocsiból. Tegye az emelőszéket hűvös, száraz helyre, ahol a gyermek nem érheti el.

Tisztítás közben vigyázzon a hámcsíj csatlókra.

gracobaby.eu
www.gracobaby.pl

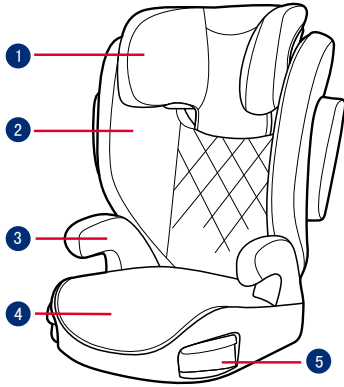

- 1 Suport pentru cap
- 2 Suport în partea inferioară a spatelui
- 3 Cotieră
- 4 Bază
- 5 Suport de pahare
- 6 Manetă de reglare a suportului pentru cap
- 7 Ghidajul centurii de umăr
- 8 Scut de impact lateral
- 9 Depozitarea manualui de instrucțiuni

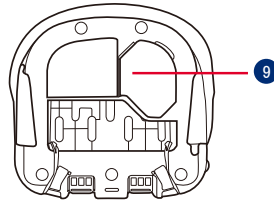
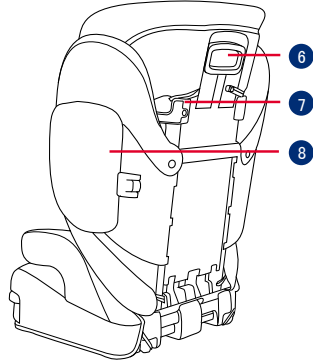

RO IMPORTANT

CITIȚI ACESTE INSTRUCȚIUNI CU ATENȚIE ÎNAINTE DE UTILIZARE ȘI PĂSTRAȚI-LE PENTRU CONSULTARE ULTERIOARĂ. SIGURANȚA COPILULUI POATE FI AFECTATĂ DACĂ NU RESPECTAȚI ACESTE INSTRUCȚIUNI.

⚠️ ATENȚIE:
IMPORTANT, REȚINEȚI PENTRU CONSULTARE ULTERIOARĂ: CITIȚI CU ATENȚIE.

NICIUN scaun nu poate garanta protecția completă împotriva rănirii în caz de accident. Cu toate acestea, utilizarea corectă a acestui scaun înălțător va reduce riscul rănirii grave sau al decesului copilului.

Întotdeauna respectați instrucțiunile de instalare, acest lucru va asigura funcționarea la un nivel optim de siguranță.

Aveți grijă ca articolele rigide și componentele din plastic ale scaunului înălțător să fie amplasate și instalate astfel încât să nu poată fi prinse de un scaun mobil sau de o ușă a vehiculului.

Pentru a utiliza acest scaun înălțător în conformitate cu ECE R129/03, copilul trebuie să îndeplinească următoarele cerințe.

Înălțimea copilului între 100 cm -150 cm (vârsta: 3,5-12 ani). Doar

orientat spre înainte (în direcția de deplasare a vehiculului)

Scaunul înălțător nu se potrivește cu toate vehiculele, pentru utilizare cu înălțimi între 135 cm-150 cm.

Centurile care fixează scaunul înălțător de vehicul trebuie să fie strânse și să nu fie răsucite.

Scaunul înălțător trebuie înlocuit dacă a fost supus unor sarcini mari, în caz de accident sau dacă a fost abandonat.

Acest scaun înălțător este destinat utilizării exclusive în mașină.

Nu faceți modificări sau adăugări la scaunul înălțător fără aprobarea autorității de omologare de tip. NU scoateți spumele albe EPP/EPS. În caz contrar, pot apărea riscuri grave pentru siguranță.

NU folosiți scaunul dacă suprafețele sunt fierbinți de la lumina soarelui.

Nu lăsați niciodată copilul nesupravegheat în scaun sau vehicul, nici măcar câteva minute.

Orice bagaje sau alte obiecte care ar putea cauza răniri în cazul unui accident trebuie fixate corespunzător.

Scaunul înălțător nu trebuie utilizat fără componentele moi.

Componentele moi nu trebuie să fie înlocuite decât cu cele recomandate de producător, deoarece componentele moi sunt parte

integrantă a performanței sistemului de fixare.

Fixați întotdeauna copilul în scaunul înălțător, chiar și în călătorii scurte, deoarece acesta este momentul în care au loc cele mai multe accidente.

NU lăsați acest scaun înălțător sau alte elemente neprinse în centură sau neasigurate în vehicul. Scoateți scaunul înălțător din mașină dacă nu este folosit în mod obișnuit și păstrați-l într-un mediu uscat, protejat de soare.

Se recomandă să nu utilizați un scaun înălțător achiziționat la mână a doua, al cărui istoric nu este cunoscut. Poate avea daune sau defecte structurale invizibile din cauza utilizării/depozitării incorecte.

NU utilizați niciun punct de contact pentru suportul sarcinii decât cele descrise în instrucțiuni și marcate pe scaunul înălțător.

NU instalați acest scaun înălțător în următoarele condiții:

1. Scaunele vehiculului sunt orientate spre lateral sau spre spate, în raport cu direcția de rulare a vehiculului.
2. Scaunele sunt mobile în timpul instalării.

Consultați distribuitorul pentru probleme legate de întreținere, reparații și înlocuirea pieselor.

Informații referitoare la produs

1. Acesta este un sistem îmbunătățit de siguranță pentru copii, destinat să fie utilizat ca sistem neintegral de reținere pentru copii (scaun înălțător i-Size) de la 100-150 cm.
2. Este aprobat conform celui mai recent Regulament al ONU R129/03.

Produs	Scaun înălțător
Materiale	Plastic, metal, textil
Nr. brevet	Brevet în așteptare
Potrivit pentru	Copii de înălțime 100 cm-150 cm (vârsta 3,5-12 ani).
Instalare	Orientată înaintea (în direcția deplasării vehiculului)

Asamblarea scaunului înălțător

consultați imaginile 1 - 5

- 1 Strângeți mai întâi maneta de reglare a tetierei, apoi introduceți partea inferioară a spătarului sub husa materialului, pentru a le conecta.

! VERIFICAȚI pentru a vă asigura că sunt strânse bine cele două bucăți, trăgând de ele.

- 2 Pentru a atașa suportul lombar la bază, conectați suportul lombar peste balamaua scaunului de pe bază.
 - 3 Rotiți suportul lombar în sus, ținând scaunul înălțător până când se fixează cu un clic într-o poziție verticală.
 - 4 Aliniați scutul de impact lateral cu fanta de montare a suportului lombar și apoi introduceți pentru a bloca. 5
- ! Instalarea scutului de impact lateral depinde de dimensiunile mașinii.

Reglarea înălțimii – pentru tetieră

consultați imaginile 6

- 6 Trageți de maneta de reglare a tetierei, în timp ce ridicați sau coborâți tetiera până când se fixează într-una dintre cele 10 poziții.

Preocupări legate de instalare

consultați imaginile 7 - 9

Instalarea cu centură de siguranță în 3 puncte

consultați imaginile 10 - 16

- ! Trageți de centura de siguranță a vehiculului și treceți pe calea centurii 12 și apoi conectați. 12 -3
- ! Poziționați centura de umăr prin ghidul centurii de umăr prezentat în 12 -1
- ! NU așezați centura de siguranță a vehiculului peste cotiere. Aceasta trebuie să treacă pe sub cotiere. 12 -2
- ! Scaunul înălțător nu poate fi utilizat dacă catarama centurii de siguranță a vehiculului (capătul cataramei mamă) este prea lungă pentru a ancora fix scaunul înălțător. 12 -4
- ! După ce ați pus copilul în acest scaun înălțător, centura de siguranță trebuie utilizată corect și trebuie să vă asigurați că toate curelele pentru abdomen sunt așezate exclusiv în poziție foarte joasă, astfel încât zona bazinului să fie fixată ferm. 12

- ! Pentru a vă asigura că obțineți înălțimea corectă a tetierei, partea de jos a tetierei TREBUIE SĂ fie la același nivel cu partea superioară a umerilor copilului, așa cum se arată în **13** iar centura de umăr trebuie poziționată în zona verde, așa cum se arată în **14**
- ! Așezați ferm un înălțător pe spatele unui scaun orientat spre direcția de mers, echipat cu o centură de picioare/umăr.
- ! Asigurați-vă că porțiunea centurii de umăr trece direct prin ghidajul curelei de umăr, așa cum se arată în **15**
- ! Strângeți centura vehiculului, trăgând centura de umăr până când este netedă.
- ! În cazul în care centura se așază pe gâtul, capul sau fața copilului, reglați înălțimea tetierei.
- ! Centurile care fixează scaunul înălțător de vehicul trebuie să fie strânse și să nu fie răsucite.

Folosirea suporturilor pentru pahare

consultați imaginile **17**

Demontarea părților moi

consultați imaginile **18**

Deschideți cele 2 perechi de butoane și cele 6 perechi de elastice de pe spatele componentelor moi, pentru a le îndepărta. **18**

Pentru a remonta perna scaunului, urmați pașii de mai sus în ordine inversă.

Îngrijire și întreținere

Spălați componentele moi și căptușeala interioară cu apă rece, sub 30°C.

Nu călcați componentele moi.

Nu înălbiți sau nu curățați chimic componentele moi.

Nu utilizați detergenți neutri nediluzați pe bază de benzină sau alți solvenți organici pentru spălare. Aceasta poate cauza deteriorarea scaunului.

Nu răsuciți cu forță mare componentele moi și căptușeala interioară pentru a le usca. Poate lăsa cute în componentele moi și căptușeala interioară.

Lăsați componentele moi și căptușeala interioară să se usuce în aer liber, la umbră.

Îndepărtați scaunul înălțător de pe scaunul vehiculului dacă nu îl folosiți pentru o perioadă lungă de timp. Depozitați scaunul înălțător într-un loc răcoros și uscat și în care copilul nu îl poate accesa.

Nu încercați să detașați centurile de siguranță în timpul curățării scaunului auto. -

gracobaby.eu

www.gracobaby.pl

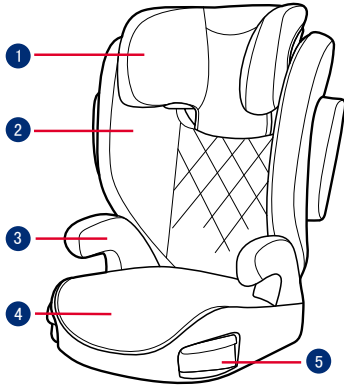

- 1 Στήριγμα κεφαλιού
- 2 Χαμηλό στήριγμα Πλάτης
- 3 Βραχιόνες
- 4 Βάση
- 5 Ποτηροθήκη

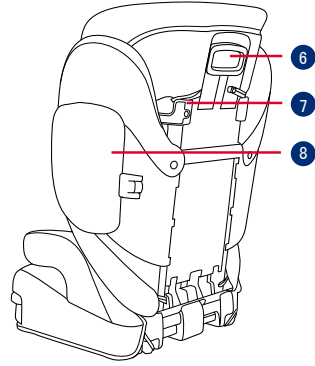

- 6 Επίπεδο Ρύθμισης Στήριγμα Κεφαλιού
- 7 Οδηγός Ζώνης Ωμου
- 8 Πλαινό Κέλυφος

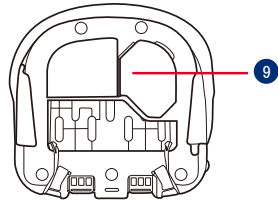

- 9 Θήκη αποθήκευσης εγχειριδίου οδηγίων

EL ΣΗΜΑΝΤΙΚΟ

ΔΙΑΒΑΣΤΕ ΠΡΟΣΕΚΤΙΚΑ ΑΥΤΕΣ ΤΙΣ ΟΔΗΓΙΕΣ ΠΡΙΝ ΑΠΟ ΤΗ ΧΡΗΣΗ ΚΑΙ ΦΥΛΑΞΤΕ ΤΙΣ ΓΙΑ ΜΕΛΛΟΝΤΙΚΗ ΧΡΗΣΗ. ΑΝ ΔΕΝ ΑΚΟΛΟΥΘΗΣΤΕ ΑΥΤΕΣ ΤΙΣ ΟΔΗΓΙΕΣ, ΕΝΔΕΧΕΤΑΙ ΝΑ ΤΕΘΕΙ ΣΕ ΚΙΝΔΥΝΟ Η ΑΣΦΑΛΕΙΑ ΤΟΥ ΠΑΙΔΙΟΥ ΣΑΣ.

⚠️ ΠΡΟΕΙΔΟΠΟΙΗΣΗ:
ΣΗΜΑΝΤΙΚΟ, ΦΥΛΑΞΤΕ ΤΙΣ ΟΔΗΓΙΕΣ ΓΙΑ ΜΕΛΛΟΝΤΙΚΗ ΧΡΗΣΗ: ΔΙΑΒΑΣΤΕ ΠΡΟΣΕΚΤΙΚΑ.

ΚΑΝΕΝΑ Booster δεν μπορεί να εγγυηθεί πλήρη προστασία από τραυματισμούς σε περίπτωση ατυχήματος. Η ορθή ωστόσο χρήση του συγκεκριμένου booster θα μειώσει τον κίνδυνο σοβαρού τραυματισμού ή θανάτου για το παιδί σας.

Ακολουθείτε πάντα σωστά τις οδηγίες εγκατάστασης, ώστε να διασφαλίζεται ότι το booster παρέχει βέλτιστο επίπεδο ασφάλειας.

Φροντίστε ώστε τα άκαμπτα αντικείμενα και τα πλαστικά μέρη του booster να τοποθετηθούν και να εγκατασταθούν με τρόπο που να μην είναι δυνατόν να παγιδευτούν από ένα κινητό κάθισμα ή την πόρτα του οχήματος.

Για να χρησιμοποιήσετε αυτό το booster σύμφωνα με τον Κανονισμό ECE R129/03, το παιδί σας πρέπει να

πληροί τις ακόλουθες απαιτήσεις.

Ύψος παιδιού 100cm-150cm (ηλικία αναφοράς: 3.5-12 έτη). Μόνο κατεύθυνση προς τα εμπρός (σε σχέση με την κίνηση του οχήματος)

Το booster μπορεί να μην ταιριάζει σε όλα τα οχήματα για χρήση με παιδιά ύψους 135cm-150cm.

Οι μάντες που συγκρατούν το booster στο όχημα πρέπει να είναι σφιχτοί και δεν πρέπει να είναι συστραμμένοι.

Το booster πρέπει να αντικατασταθεί εάν υποστεί έντονη καταπόνηση σε περίπτωση ατυχήματος ή εάν πέσει κάτω.

Αυτό το κάθισμα booster προορίζεται μόνο για χρήση στο αυτοκίνητο.

Μην κάνετε αλλαγές ή προσθήκες στο booster χωρίς την έγκριση της αρχής έγκρισης τύπου. ΜΗΝ αφαιρείτε κανένα από τα λευκά αφρώδη υλικά EPP/EPS. Αν δεν τηρήσετε πιστά την οδηγία αυτή, ενδέχεται να προκύψουν θέματα ασφάλειας.

ΜΗΝ χρησιμοποιείτε το κάθισμα εάν οι επιφάνειες είναι πολύ ζεστές από το φως του ήλιου.

Ποτέ μην αφήνετε το παιδί στο booster χωρίς επίβλεψη, έστω και για λίγα λεπτά.

Τυχόν αποσκευές ή άλλα αντικείμενα που μπορούν να προκαλέσουν

τραυματισμούς σε περίπτωση σύγκρουσης, θα πρέπει να ασφαλιζονται κατάλληλα.

Το booster δεν πρέπει να χρησιμοποιείται χωρίς τα φρασμάτινα στοιχεία.

Τα φρασμάτινα στοιχεία του booster δεν πρέπει να αντικαθίστανται από οποιαδήποτε άλλα, εκτός από εκείνα που προτείνονται από τον κατασκευαστή, καθώς τα φρασμάτινα στοιχεία αποτελούν αναπόσπαστο μέρος της απόδοσης του παιδικού καθίσματος ασφαλείας.

Ασφαλιζετε πάντα το παιδί στο booster ακόμη και όταν πρόκειται για σύντομες διαδρομές, καθώς σε αυτές συμβαίνουν τα περισσότερα ατυχήματα.

ΜΗΝ αφήνετε αυτό το booster ή άλλα αντικείμενα μη ασφαλισμένα στο όχημά σας. Αφαιρείστε το κάθισμα booster από το αυτοκίνητο εάν δεν χρησιμοποιείται τακτικά και φυλάσσετε σε ξηρό, προστατευμένο από τον ήλιο περιβάλλον.

Συνιστάται να μην χρησιμοποιείτε μεταχειρισμένο κάθισμα booster του οποίου το ιστορικό δεν είναι γνωστό. Μπορεί να έχει υποστεί μη ορατές δομικές βλάβες ή ελαττώματα λόγω λανθασμένης χρήσης/αποθήκευσης.

ΜΗ χρησιμοποιείτε οποιαδήποτε σημεία επαφής που φέρουν φορτίο εκτός αυτών που περιγράφονται

στις οδηγίες και επισημαίνονται στο booster.

ΜΗΝ εγκαθιστάτε το booster υπό τις ακόλουθες συνθήκες:

1. Καθίσματα αυτοκινήτου με πλαϊνή ή οπίσθια κατεύθυνση ως προς την κατεύθυνση κίνησης του οχήματος.
 2. Καθίσματα αυτοκινήτου που μετακινούνται κατά την εγκατάσταση.
- Συμβουλευτείτε το κατάστημα πώλησης για ζητήματα που αφορούν τη συντήρηση, την επισκευή και την αντικατάσταση εξαρτημάτων.

Πληροφορίες προϊόντος

1. Πρόκειται για ένα ενισχυμένο παιδικό κάθισμα ασφαλείας, το οποίο προορίζεται να χρησιμοποιηθεί ως μη ενσωματωμένο σύστημα ασφάλισης παιδιών γενικής χρήσης για όλα τα οχήματα (κάθισμα booster i-Size) για παιδιά ύψους 100-150cm.
2. Έχει εγκριθεί σύμφωνα με τον τελευταίο Κανονισμό R129/03 του ΟΗΕ.

Προϊόν	Κάθισμα Booster
Υλικά	Πλαστικά, μέταλλο, υφάσματα

Αριθμός ευρεσιτεχνίας

Διπλώματα ευρεσιτεχνίας σε εκκρεμότητα

Κατάλληλο για Ύψος παιδιού 100cm-150cm (Ηλικία αναφοράς 3,5-12 έτη).

Εγκατάσταση κατεύθυνση προς τα εμπρός (κατεύθυνση κίνησης του οχήματος)

Συναρμολόγηση Booster

Δείτε τις εικόνες 1 - 5

- 1 Πιέστε πρώτα το μάνταλο ρύθμισης του στηρίγματος κεφαλιού και, στη συνέχεια, σύρετε στο στηρίγμα πλάτης κάτω από το κάλυμμα του υφάσματος για να τα συνδέσετε μεταξύ τους.
! ΒΕΒΑΙΩΘΕΙΤΕ ότι δύο τεμάχια είναι ασφαλισμένα μεταξύ τους τραβώντας τα.
- 2 Για να στερεώσετε το στηρίγμα πλάτης στη βάση, συνδέστε το στηρίγμα της πλάτης πάνω από τον μεντεσέ της μπάρας καθίσματος στη βάση.
- 3 Περιστρέψτε το στηρίγμα πλάτης προς τα επάνω κρατώντας το κάθισμα του booster μέχρι να κουμπώσει σε όρθια θέση.

- 4 Ευθυγραμμίστε τη θωράκιση πλευρικής σύγκρουσης με τις πλαστικές υποδοχές του στηρίγματος πλάτης και, στη συνέχεια, πιέστε για να την ασφαλίσετε. 5

! Επιλέξτε αν θα εγκαταστήσετε τη θωράκιση πλευρικής σύγκρουσης ανάλογα με το μέγεθος του αυτοκινήτου.

Ρύθμιση ύψους – για το στηρίγμα κεφαλιού

Δείτε τις εικόνες 6

- 6 Πιέστε τον μοχλό ρύθμισης στηρίγματος κεφαλιού σηκώνοντας ταυτόχρονα προς τα πάνω ή σπρώχνοντας προς τα κάτω το στηρίγμα κεφαλιού, μέχρι να κουμπώσει σε μία από τις 10 θέσεις:

Σημεία προσοχής κατά την εγκατάσταση

Δείτε τις εικόνες 7 - 9

Τοποθέτηση με ζώνη 3 σημείων

Δείτε τις εικόνες 10 - 16

- ! Τραβήξτε τη ζώνη ασφαλείας του οχήματος και περάστε την από τη διαδρομή του ιμάντα **12** και, στη συνέχεια, κουμπώστε την. **12** -3
- ! Περάστε τον ιμάντα ώμου μέσα από τον οδηγό ιμάντα ώμου που φαίνεται στην εικόνα **12** -1
- ! ΜΗΝ τοποθετείτε τη ζώνη ασφαλείας του οχήματος πάνω από τα στηρίγματα βραχιόνων. Πρέπει να περάσει κάτω από τα στηρίγματα βραχιόνων. **12** -2
- ! Το κάθισμα booster δεν μπορεί να χρησιμοποιηθεί εάν η πόρπη της ζώνης ασφαλείας του οχήματος (θηλυκό άκρο πόρπης) είναι πάρα πολύ μακριά για να συγκρατήσει με ασφάλεια το κάθισμα booster. **12** -4
- ! Κατά τη χρήση του συγκεκριμένου booster, η ζώνη ασφαλείας πρέπει να χρησιμοποιείται σωστά και να διασφαλίζεται ότι οι ιμάντες μέσης περνούν χαμηλά, έτσι ώστε η λεκάνη να συγκρατείται σταθερά. **12**
- ! Για να διασφαλιστεί το σωστό ύψος του στηρίγματος κεφαλιού, το κάτω μέρος του προσκέφαλου ΠΡΕΠΕΙ να είναι στο ίδιο ύψος με τους ώμους του παιδιού, όπως φαίνεται στην εικόνα **13**, και ο ιμάντας ώμου

πρέπει να τοποθετηθεί στην πράσινη ζώνη όπως φαίνεται στην εικόνα **14**

- ! Τοποθετήστε το booster σταθερά στην πλάτη του καθίσματος ενός οχήματος που διαθέτει ιμάντα μέσης/ώμου.
- ! Βεβαιωθείτε ότι ο ιμάντας ώμου της ζώνης ασφαλείας του οχήματος περνά από τον οδηγό ιμάντα ώμου όπως φαίνεται στην εικόνα **15**
- ! Σφίξτε τη ζώνη του οχήματος τραβώντας τον ιμάντα ώμου μέχρι να εφαρμόσει στο σώμα.
- ! Εάν η ζώνη ασφαλείας περνά από τον λαιμό, το κεφάλι ή το πρόσωπο του παιδιού, ρυθμίστε το ύψος του στηρίγματος κεφαλιού.
- ! Οι ιμάντες που συγκρατούν το booster στο όχημα πρέπει να είναι σφιχτοί και δεν πρέπει να είναι συστραμμένοι.

ΧΡΗΣΗ ΘΗΚΩΝ ΑΝΑΨΥΚΤΙΚΩΝ

Δείτε τις εικόνες **17**

Αφαίρεση μαλακών εξαρτημάτων

Δείτε τις εικόνες **18**

Ανοίξτε 2 ζευγάρια κουμπιά και 6 ζευγάρια λάστιχα από πίσω και αφαιρέστε. **18**

Για να ξαναβάλετε ξανά το ύφασμα απλά ακολουθήστε ανάποδα τα βήματα.

Φροντίδα και συντήρηση

Πλένετε τα υφασμάτινα στοιχεία και την εσωτερική επένδυση με κρύο νερό, σε θερμοκρασία κάτω των 30°C.

Μη σιδερώνετε τα υφασμάτινα στοιχεία.

Μη χρησιμοποιείτε λευκαντικό ή υποβάλετε σε στεγνό καθάρισμα τα υφασμάτινα στοιχεία.

Μη χρησιμοποιείτε αδιάλυτο ουδέτερο απορρυπαντικό, βενζίνη ή άλλο οργανικό διαλύτη για να πλύνετε το booster. Ενδέχεται να προκαλέσουν φθορά στο booster.

Μη στύβετε υπερβολικά τα υφασμάτινα στοιχεία και την εσωτερική επένδυση για να στεγνώσουν. Αυτό ενδέχεται να δημιουργήσει ζάρες στα υφασμάτινα στοιχεία και την εσωτερική επένδυση.

Κρεμάστε τα υφασμάτινα στοιχεία και την εσωτερική επένδυση για να στεγνώσουν σε ίσκιο.

Αφαιρέστε το booster από το κάθισμα του οχήματος αν δεν πρόκειται να χρησιμοποιηθεί για μεγάλο χρονικό διάστημα. Τοποθετήστε το booster σε δροσερό, ξηρό χώρο και σε σημείο, στο οποίο δεν έχει πρόσβαση το παιδί σας. Μην πειράζετε τους συνδέσμους ιμάντα κατά τον καθαρισμό.

gracobaby.eu
www.gracobaby.pl

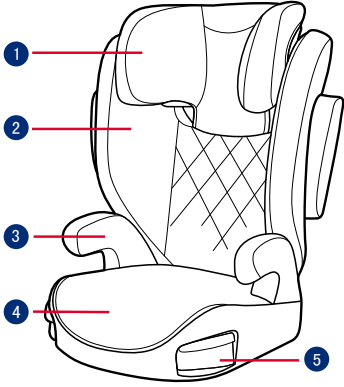

- 1 Kafa Desteği
- 2 Alt Sirt Desteği
- 3 Kolçak
- 4 Taban
- 5 Bardaklık
- 6 Kafa Desteği Ayar Kolu
- 7 Omuz Kemerli Kılavuzu
- 8 Yan Çarpma Kalkanı
- 9 Kullanım Kılavuzunu Saklama

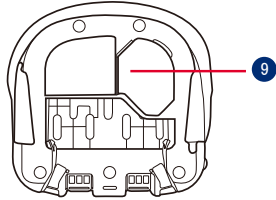
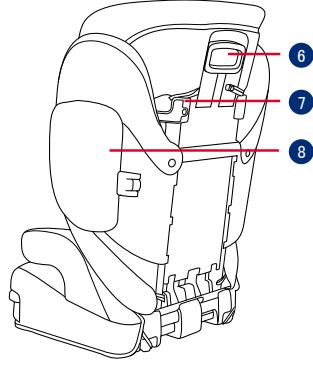

TR ÖNEMLİ

ÜRÜNÜ KULLANMADAN ÖNCE BU TALİMATLARI DİKKATLİCE OKUYUN VE İLERİDE BAŞVURMAK İÇİN SAKLAYIN. BU TALİMATLARA UYMAMANIZ HALİNDE ÇOCUĞUNUZUN GÜVENLİĞİ ETKİLENEBİLİR.

⚠️ UYARI:
ÖNEMLİ, İLERİDE BAŞVURMAK İÇİN SAKLAYIN: DİKKATLİCE OKUYUN.

Hiçbir yardımcı kaza hâlinde tam koruma garanti edemez. Ancak bu yardımcının doğru kullanılması, çocuğunuzun ciddi yaralanma veya ölüm riskini azaltacaktır.

Kurulum talimatlarını daima doğru bir şekilde takip etmeye özen gösterin; bu, yardımcının optimum güvenlik seviyesinde çalışmasını sağlar.

Yardımcının sert ve plastik parçalarının, hareketli bir koltuğa veya aracın bir kapısına sıkışmayacak şekilde yerleştirilip monte edilmeleri gerektiğine dikkat edin.

ECE R129/03 yönetmeliğine göre ISOFIX bağlantılara sahip bu yardımcıyı kullanmak için, çocuğunuzun aşağıdaki gereklilikleri karşılaması gerekir.

Çocuğun boyu 100cm-150cm (referans yaş: 3.5-12 yaş). Yalnız öne dönük (araç seyahat yönünde)

Yardımcı, 135cm-150cm arası kullanım için tüm araçlara sığmayabilir.

Yardımcıyı araca sabitleyen kayışlar sıkı olmalı ve kemeler bükülmemelidir.

Yardımcı koltuk, bir kaza durumunda ağır yüklerle maruz kalırsa veya düşerse değiştirilmelidir.

Bu yardımcı, yalnız arabada kullanılmak üzere tasarlanmıştır.

Tür onay yetkili kuruluşunun onayı olmadan yardımcı koltukta herhangi bir değişiklik veya ekleme yapmayın. Beyaz EPP/EPS köpüklerin hiç birini ÇIKARMAYIN. Bu, ciddi güvenlik sorunlarına neden olabilir.

Yüzeyler güneş nedeniyle çok fazla ısınmışsa koltuğu KULLANMAYIN.

Çocuğu, bir kaç dakika için bile olsa, yardımcı koltukta veya araçta gözetimsiz bırakmayın.

Çarpışma durumunda yaralanmalara neden olabilecek herhangi bir bavul veya diğer nesnelere uygun biçimde sabitlenmelidir.

Yardımcı, tekstil malzemeler olmadan kullanılmamalıdır.

Koltuk performansının önemli bir parçasını oluşturduklarından, yardımcının tekstil malzemeleri üretici firmanın önerdiğinin dışındakilerle değiştirilmemelidir.

Çocuğu, çoğu kazanın meydana geldiği kısa gezilerde bile mutlaka yardımcıya sabitleyin.

Bu yardımcıyı veya diğer öğeleri aracınızda kemersiz veya sabitlenmemiş bir halde bırakmayın. Düzenli kullanılmadığı zamanlarda yardımcı koltuğu araçtan çıkarın ve kuru, güneşten korunan bir ortamda saklayın.

Geçmiş bilinmeyen ikinci el bir yardımcı koltuk kullanmanızı önerilmez. Yanlış kullanım/saklama nedeniyle görünmeyen yapısal hasarlar veya kusurlar içerebilir.

Yardımcıda işaretlenen ve talimatlarda belirtilenlerin dışında herhangi bir yük karşılama teması noktasını KULLANMAYIN.

Aşağıdaki koşullarda bu yardımcıyı KURMAYIN:

1. Aracın gidiş yönüne göre yanlara veya arkaya dönük araç koltukları.
2. Kurulum sırasında hareket eden araç koltukları.

Bakım, onarım ve parça değişimiyle ilgili konular için satıcıya danışın.

Ürün Bilgisi

1. Bu, 100-150 cm arası Entegre olmayan Evrensel Geliştirilmiş Çocuk Koltuğu Sistemi (i-Size yardımcı koltuk) olarak.

2. En son BM R129/03 Yönetmeliğine göre onaylanmıştır.

Ürün	Yardımcı koltuğu
Malzemeler	Plastik, Metal, Kumaş
Patent No.	Patentler beklemededir
Uygunluk	Çocuğun boyu 100cm-150cm (Referans yaş 3,5-12 yaş).
Kurulum	öne dönük (araç seyahat yönü)

Yardımcının Montajı

Bkz. şekil 1 - 5

1. Önce kafa desteği ayar mandalını sıkın, sonra birbirine bağlamak için kumaş kapağın altına alt sırt desteğini kaydırın
! Birlikte sıkı biçimde geçtiklerinden emin olmak için iki parçayı çekerek kontrol edin.
2. Alt sırt desteğini tabana takmak için, alt sırt desteğini tabandaki koltuk çubuğu menteşesinin üzerine asın.
3. Yardımcı koltuğu tutarken, alt sırt desteğini dik konumda yerine oturana dek yukarı çevirin.
4. Yan darbe koruyucuyu alt sırt desteği plastik montaj noktalarının yuvasıyla hizalayın ve kilitlemek için geçirin. 5

! Lütfen yan darbe korumasını aracın boyutuna göre monte edip etmeyeceğinizi seçin.

Yükseklik Ayarı – Kafa Desteği için

Bkz. şekil 6

- 6 Kafa desteği ayar kolunu sıkarken, 10 konumdan birine geçinceye kadar kafa desteğini yukarı veya aşağı doğru çekin.

Montajda Dikkat Edilecek Noktalar

Bkz. şekil 7 - 9

3 noktalı kayışla kurulum

Bkz. şekil 10 - 16

- ! Araç emniyet kemerini çekin ve kemer yolundan geçirip. 12
- ! Omuz kemerini 12 -1 ile gösterilen omuz kemeri kılavuzu boyunca konumlandırın.
- ! Araç emniyet kemerini kolçakların üzerinde konumlandırmayın. Kolçakların altından geçmelidir. 12 -2
- ! Yardımcı, araç emniyet kemeri tokası (dişi toka ucu) yükselticiyi güvenli biçimde tutturmak için çok uzunsa, kullanılamaz. 12 -4
- ! Çocuğunuz bu yardımcıya yerleştirildikten sonra, güvenlik kemeri doğru kullanılmalıdır ve herhangi bir kucak kemerinin altına olduğundan emin olun, böylece leğen kemiğine tam olarak oturmalıdır. 12
- ! Doğru kafa desteği yüksekliğinin elde edildiğinden emin olmak için, koltuk başlığının altı, 13 ile gösterildiği gibi çocuğun omuzlarının üstüyle hizalı OLMALIDIR ve omuz kemeri ile gösterildiği gibi yeşil bölgede konumlandırılmalıdır. 14
- ! Koltuğu, kucak/omuz kemeriyle donatılmış öne bakan araç koltuğunun arkasına karşı sıkıca yerleştirin.
- ! Araç kemerinin omuz kemeri kısmının, omuz kemeri kılavuzunun içinden şekilde gösterildiği gibi düz bir şekilde geçtiğinden emin olun. 15
- ! Tüm kemer gevşekliği giderilene kadar omuz kemerini çekerek araç kemerini sıkın
- ! Kemer çocuğun boynu, kafası veya yüzü boyunca ilerliyorsa, kafa desteği yüksekliğini yeniden ayarlayın.
- ! Yardımcıyı araca sabitleyen kayışlar sıkı olmalı ve kemirler

bükülmemelidir.

Bardaklıkları Kullanma

Bkz. şekil 17

Tekstil Malzemelerini Ayırma

Bkz. şekil 18

Tekstil malzemesini çıkarmak için 2 çift düğmeyi ve 6 çift bandı açın. 18

Koltuk pedini yerine takmak için yukarıdaki adımları tersine uygulayın.

Care and Maintenance

Lütfen tekstil malzemeleri ve iç ped kısmını 30°C'nin altındaki soğuk su ile yıkayın.

Yumuşak eşyaları ütülemeyin.

Tekstil malzemelerinde ağartıcı kullanmayın veya kuru temizlemeye vermeyin.

Yardımcıyı yıkamak için sulandırılmayan nötr deterjan, benzin veya diğer organik çözücüü kullanmayın. Bu işlem yardımcıya zarar verebilir.

Büyük bir güç kullanarak kurutmak için yumuşak eşyaları ve iç pedi

bükmeyin. Yumuşak eşyalarda ve iç pedde kırışıklık bırakabilir.

Lütfen yumuşak eşyaları ve iç pedi gölgede asarak kurutun.

Uzun süre kullanılmayacaksa lütfen yardımcıyı aracın koltuğundan çıkarın. Yardımcıyı serin, kuru bir yerde ve çocukların erişemeyeceği bir yerde saklayın.

Temizleme esnasında, kayış bağlayıcılara dokunmayın.

gracobaby.eu

www.gracobaby.pl

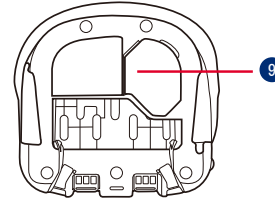
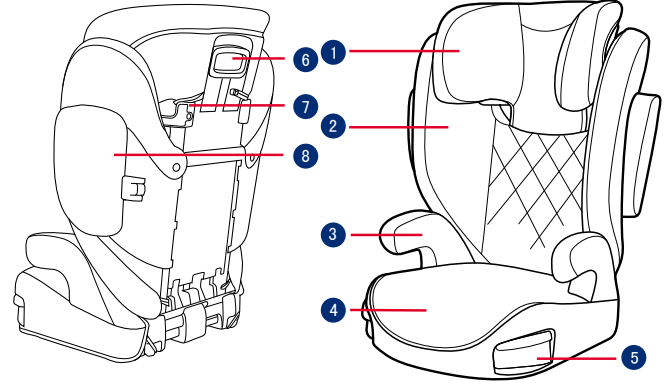

- 1 مسند الرأس
- 2 مسند الجزء السفلي من الظهر
- 3 مسند الذراع
- 4 القاعدة
- 5 حوامل الأكراب
- 6 ذراع ضبط مسند الرأس
- 7 موجّه حزام الكتف
- 8 واقى الصدمات الجانبي
- 9 تخزين دليل التعليمات

احرص على قراءة هذه التعليمات بعناية قبل استخدام المنتج وقم بالاحتفاظ بها للرجوع إليها في المستقبل. قد يؤثر عدم اتباع هذه التعليمات على سلامة طفلك.



هام: احتفظ بهذا الدليل للرجوع إليه في المستقبل: اقرأه بعناية

ليس هناك أي مقعد داعم يضمن الحماية الكاملة عند وقوع حادث. ومع ذلك، فإن الاستخدام الجيد لهذا المقعد من شأنه الحد من خطر تعرض الطفل لإصابة خطيرة أو الوفاة. توخ العناية دائماً لاتباع تعليمات التركيب بشكل صحيح؛ فهذا من شأنه ضمان أداء المقعد الداعم بمستوى أمثل للسلامة.

توخ العناية لوضع العناصر الصلبة والأجزاء البلاستيكية وتركيبها في المقعد الداعم بحيث لا تكون عرضة للاحتجاز في مقعد متحرك أو في باب السيارة.

لاستخدام هذا المقعد الداعم وفقاً لللائحة ECE 02/R129، الصادرة عن اللجنة الاقتصادية لأوروبا، يجب أن يستوفي طفلك الشروط التالية: طول الطفل من ١٠٠ إلى ١٥٠ سم (السن المرجعية: من ٣ إلى ١٢ سنة). الاتجاه للأمام فقط (في اتجاه سير السيارة).

قد لا يكون المقعد الدائم مناسباً للاستخدام في بعض السيارات من ١٣٥ إلى ١٥٠ سم.

يجب أن تكون الأحزمة المثبتة للمقعد الداعم في السيارة محكمة الشد وألا تكون ملتوية.

ينبغي استبدال المقعد الداعم إذا تعرض لأحمال ثقيلة في حالة وقوع حادث أو إذا سقط.

هذا المقعد الداعم غير مصمم إلا للاستخدام في سيارة.

تجنب إجراء أي تعديلات أو إضافات على المقعد الداعم دون موافقة من هيئة الموافقة المختصة. لا تزل أيًا من المواد الرغوية: البوليبورولين الممدد (EPP) أو البوليسترين الممدد (EPS)؛ وإلا، فقد تحدث مشاكل في الأمان.

لا تستخدم المقعد إذا كانت الأسطح ساخنة للغاية بسبب أشعة الشمس.

لا تترك الطفل أبداً دون مراقبة في المقعد الداعم أو السيارة، حتى ولو لبضع دقائق.

يجب إحكام تثبيت أي أمتعة أو أي أشياء أخرى قد تحدث إصابات في حالة حدوث تصادم.

يحظر استخدام المقعد الداعم بدون القطع اللينة.

يتعين عدم إزالة القطع اللينة في المقعد الداعم واستخدام أي أشياء أخرى غير الموصى بها من قبل المصنّع؛ إذ تشكل القطع اللينة جزءاً لا يتجزأ من أداء المقعد الداعم.

احرص دائماً على إحكام تثبيت الطفل في المقعد الداعم، حتى أثناء الرحلات القصيرة، حيث إنها تشهد وقوع معظم الحوادث.

لا تترك هذا المقعد الداعم أو عناصر أخرى غير مثبتة بأحزمة أو غير مربوطة بإحكام في السيارة. أخرج المقعد الداعم من السيارة إذا لم يُستخدم بانتظام وخرّنه في بيئة جافة ومحمية من الشمس.

يوصى بعدم استخدام مقعد داعم مستعمل مجهول الهوية؛ فقد يشتمل على أضرار أو عيوب هيكلية غير مرئية بسبب الاستعمال أو التخزين غير السليم.

تجنب استخدام أي نقاط اتصال تتمتع بقدرة تحمل بخلاف تلك الواردة في التعليمات والمحددة على المقعد الداعم.

لا تركّب هذا المقعد الداعم في الحالات التالية:

١- اتجاه مقاعد السيارة ناحية الأجناب أو الخلف وفقاً لاتجاه سير السيارة.

٢- مقاعد السيارات القابلة للحركة أثناء التركيب.

استشر تاجر التجزئة بخصوص المشكلات المتعلقة بالصيانة والإصلاح واستبدال قطع الغيار.

معلومات المنتج

١- هذا نظام محسّن لتقييد حركة الطفل، وقد تم تصميمه للاستخدام كنظام عمومي منفصل لتقييد حركة الطفل من ١٠٠ إلى ١٥٠ سم (مقعد داعم متوافق مع معيار i-Size الأوروبي).

٢- معتمد وفقاً لأحدث نسخة من اللائحة ٠٢/R129 الصادرة عن الأمم المتحدة.

المنتج	مقعد داعم للطفل
مواد صنع	بلاستيك، معدن، قماش
رقم براءة الاختراع	في انتظار الحصول على براءات اختراع
مواصفات الطفل	الطول من ١٠٠ إلى ١٥٠ سم (السن المرجعية من ٣،٥ إلى ١٢ سنة).
التركيب	اتجاه للأمام (في اتجاه سير السيارة)

تجميع المقعد الداعم

راجع الصور 1 - 5

1 اضغط بقوة على مزلاج ضبط مسند الرأس أولاً ثم حرّكه داخل مسند الظهر السفلي أسفل الغطاء القماش لربطهما معاً.

! افحص لتتحقق من استقرار القطعتين في مكانهما معاً بسحبهما.

2 لتركيّب مسند الظهر السفلي بالعادة، اشبك مسند الظهر السفلي فوق مفصلة قضيب المقعد على القاعدة.

3 لف مسند الظهر السفلي لأعلى أثناء إمساك المقعد الداعم حتى تسمع صوت استقراره في وضعية قائمة.

4 قم بمحاذاة واقي الصدمات الجانبي مع فتحة المثبتات البلاستيكية لمسند الظهر السفلي ثم أدخله لإحكام القفل.

! الرجاء تحديد إذا كنت تريد تركيب واقي الصدمات الجانبي حسب حجم السيارة.

ضبط الارتفاع -

لمسند الرأس

راجع الصور 6

6 اضغط بقوة على ذراع ضبط مسند الرأس أثناء سحب مسند الرأس لأعلى أو لأسفل

إلى أن يستقر في أحد الأوضاع العشرة

تنبيهات بشأن التركيب

راجع الصور 7 - 9

التركيب باستخدام حزام مزود بثلاث نقاط تثبيت

راجع الصور 10 - 16

! قم بسحب حزام أمان السيارة، وتمريه عبر مسار الحزام 12، ثم سحبه لأعلى.
3 12 -

! مرر حزام الكتف عبر دليل حزام الكتف، كما هو موضح في. 12 1-

! تجنب وضع حزام السيارة أعلى مساند الأذرع، حيث يجب تمريره أسفل هذه المساند. 12 2-

! لا يمكن استخدام المقعد الداعم إذا كان إيزيم حزام أمان السيارة (طرف الإيزيم الأنتي) طويل للغاية لتثبيت المقعد الداعم بأمان. 12 4-

! بعد وضع طفلك في هذا المقعد الداعم، ينبغي تثبيت حزام الأمان بشكل صحيح والتأكد من أن حزام الفخذ يتم تثبيته عند مستوي منخفض، بحيث يتم ربطه بإحكام على الحوض. 12

! لضمان ضبط الارتفاع المناسب لمسند الرأس، يجب أن يكون الجزء السفلي لمسند الرأس على استقامة واحدة مع الجزء العلوي لكتفي الطفل، كما هو موضح في 13، ويجب وضع حزام الكتف في المنطقة الخضراء المبينة في. 14

! ثبت المقعد الداعم في مقابل مقعد السيارة الموجه للأمام والمزود بحزام الكتف والفخذ.

! تأكد من مرور جزء حزام الكتف في حزام السيارة بشكل مستقيم عبر دليل حزام الكتف، كما هو موضح في 15

! أحكم ربط حزام السيارة من خلال سحب حزام الكتف إلى أن تتم إزالة أي ارتخاء بالحزام.

! إذا امتد الحزام عبر رقبة الطفل أو رأسه أو وجهه، فأعد ضبط ارتفاع مسند الرأس.

! يجب أن تكون الأحزمة المثبتة للمقعد الداعم في السيارة محكمة الشد وألا تكون ملتوية.

استخدام حوامل الأكواب

راجع الصور 17

فك الأجزاء اللينة

راجع الصور 18

قم بفتح زوجين من الأزرار و 6 أزواج من الأشرطة المطاطية الموجودة بالجزء الخلفي من الأجزاء المستهلكة لإزالتها. 18

لإعادة تركيب وسادة المقعد كل ما عليك فعله هو إجراء عكس الخطوات السابقة.



Allison Baby UK Ltd

Venture Point, Towers Business Park Rugeley,
Staffordshire, WS15 1UZ

NUNA International B.V.

Van der Valk Boumanweg 178 C,
2352 JD Leiderdorp, The Netherlands

Customer Service

gracobaby.eu
www.gracobaby.pl