

JANÉ, S.A. - Pol. Industrial Riera de Caldes
C/Mercaders, 34 - 08184 Palau Solità i Plegamans
(BARCELONA) SPAIN
Telf. +34 93 703 18 00
email: info@groupjane.com
www.janeworld.com

IM 2536_00

iGRADE

iGRADE

ESPAÑOL
ENGLISH
FRANÇAIS
DEUTSCH
ITALIANO
PORTUGUÊS
POLSKI
SLOVENČINA



Manual de instrucciones

ES

Guarde el manual en el compartimento situado en la parte trasera de la silla. Consúltelas en caso de duda.

EN

Store the manual in the compartment located at the back of the chair. Consult the manual if in doubt.

FR

Rangez le manuel dans le compartiment situé à l'arrière du siège. Consultez-le en cas de doute.

DE

Bewahren Sie das Handbuch im Fach an der Rückseite des Stuhls auf. Konsultieren Sie es bei Fragen.

IT

Conservare il manuale nello scomparto situato sullo schienale della sedia. Consultalo in caso di dubbi.

PT

Guarde o manual no compartimento localizado na parte traseira da cadeira. Consulte-o em caso de dúvida.

PL

Przechowuj instrukcję w schowku znajdującym się z tyłu fotela. Skonsultuj się z nimi w razie wątpliwości.

SK

Návod uložte do priehradky na zadnej strane kresla. V prípade pochybností sa s nimi poraďte.

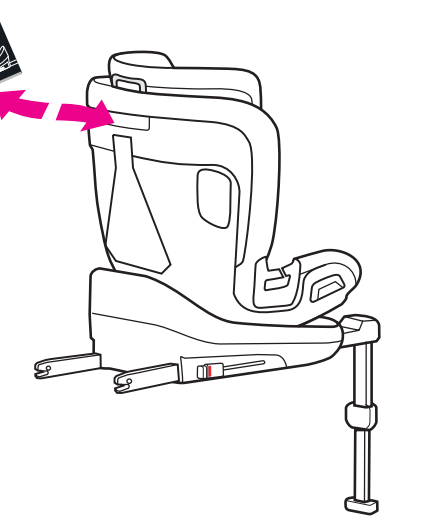

iGRADE

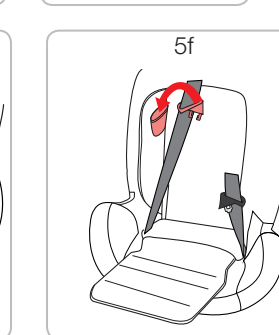
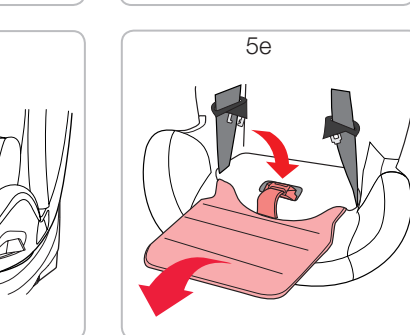
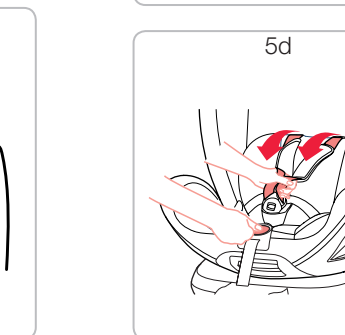
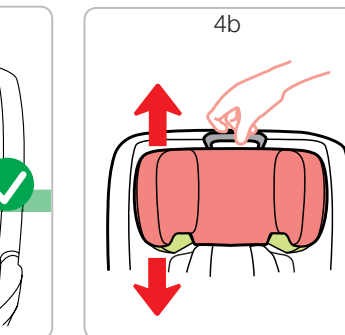
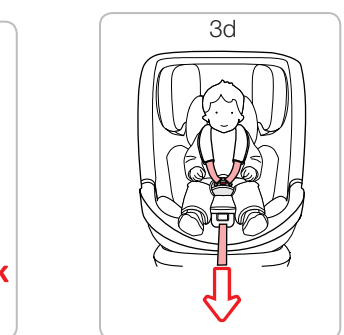
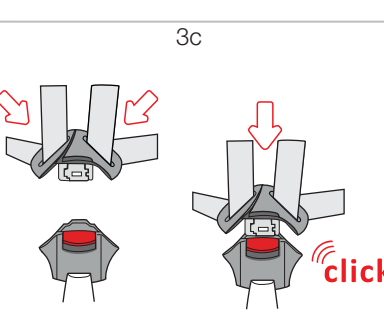
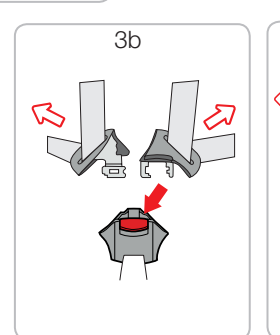
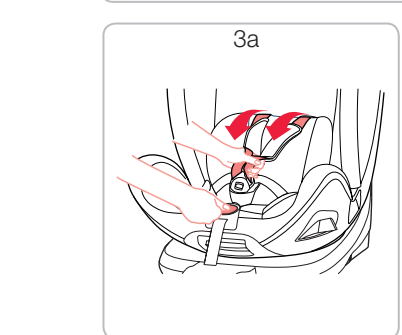
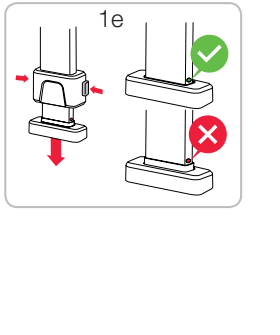
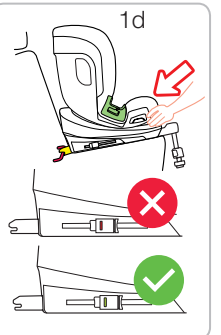
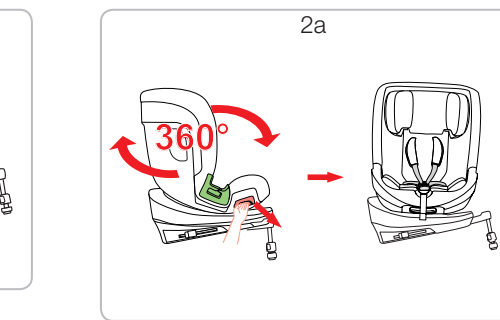
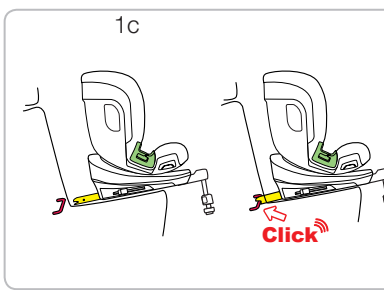
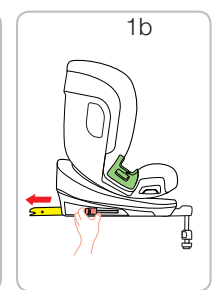
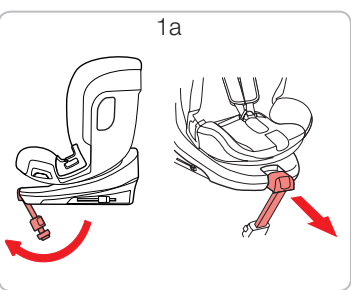

ESPAÑOL	03
ENGLISH	21
FRANÇAIS	39
DEUTSCH	57
ITALIANO	75
PORTUGUÊS	93
POLSKI	111
SLOVENČINA	129

ESPAÑOL

4_ INSTRUCCIONES GENERALES

6_ Partes de la silla IGRADE

8_ CONFIGURACIONES DE USO PRINCIPALES

10_ PRESTACIONES DE SU SILLA iGRADE

11_ 1 **Uso para niños de 40 a 105 cm.**

Configurar IGRADE para uso de 40 a 105 cm

Instalación de la Silla de Seguridad en el automóvil

Cambio del sentido de la silla

Uso de los cojines reductores (de 40 a 75 cm)

Sujeción del niño en la silla de seguridad

Regulación de la altura de los cinturones integrales

14_ 2 **Uso para niños de 100 a 150 cm con el cinturón del Automóvil**

Convertir la silla de seguridad en Elevador con respaldo

Ocultar los cinturones integrales

Instalación del Elevador con respaldo con anclajes ISOFIX

Instalación del Elevador con respaldo sin anclajes ISOFIX

17_ 3 **Reclinado de la silla.**

19_ INFORMACIÓN SOBRE LA GARANTÍA

_ INSTRUCCIONES GENERALES

iGRADE de JANÉ es una Silla de Seguridad diseñada para proteger al niño en el automóvil desde el nacimiento hasta los 150 cm de altura (aproximadamente 12 años). La silla ha superado las exigentes pruebas de seguridad de la directiva Europea ECE R129/03 también conocida como “i-size”.

La Silla de Seguridad iGRADE ha sido homologada como “i-size”. Por lo tanto, es totalmente compatible con aquellas plazas que el fabricante de su automóvil defina como “i-size”. Consulte el manual de su automóvil.

Para automóviles que no dispongan de plazas i-size, es muy probable que la silla iGRADE pueda instalarse en algunos asientos, encontrará una lista de compatibilidad, en el apartado “car fitting” del sitio: www.janeworld.com

Un alto porcentaje de usuarios de sillas de seguridad no las instalan correctamente. Entender los manuales de instrucciones y aplicar adecuadamente lo que dicen, es tan importante para la seguridad como la propia silla. Por eso:

- Lea atentamente éstas instrucciones antes de usar por primera vez la silla iGRADE.
- Asegure que todos aquellos que alguna vez la vayan a usar también estén familiarizados con su correcta instalación y uso.
- Guarde las instrucciones en el compartimiento situado detrás de la silla, consúltelas en caso de duda. También puede encontrarlas en nuestra página Web: www.janeworld.com o consultarlas desde un Smartphone escaneando el código QR que se encuentra en la propia silla.

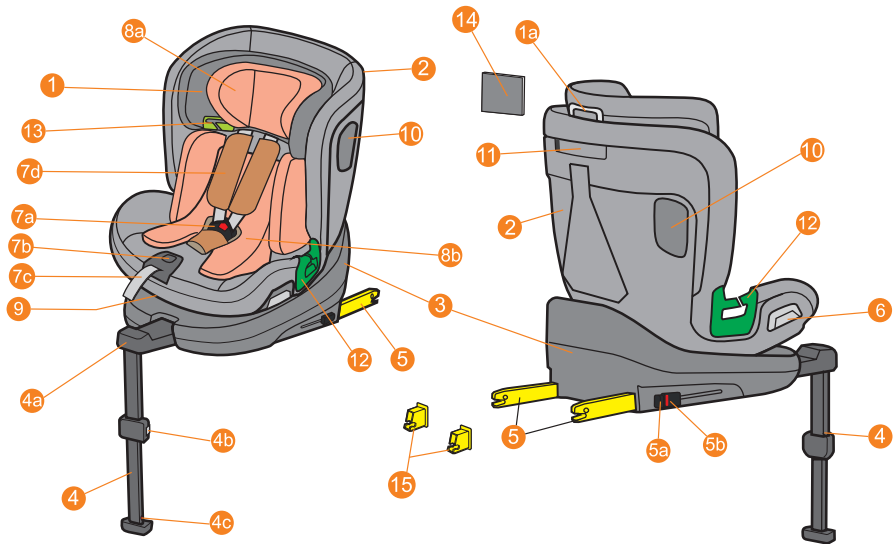

_ PARTES DE LA SILLA iGRADE

- 1** Cabezal
- 1a** Anilla ajuste cabezal
- 2** Asiento
- 3** Base
- 4** Pata
- 4a** Soporte deslizante pata
- 4b** Ajuste altura pata
- 4c** Pie con indicador estado pata
- 5** Anclaje ISOfix
- 5a** Botón ISOfix
- 5b** Indicador estado ISOfix
- 6** Liberador giro silla (40-105cm)
- 7** Arnés
- 7a** Hebilla
- 7b** Sistema de ajuste central
- 7c** Cinta tensora
- 7d** Acolchado de hombros
- 8** Cojín reductor
- 8a** Cojín cabezal reductor (hasta 75cm)
- 8b** Cuña respaldo (hasta 75cm)
- 9** Palanca de reclinado
- 10** Protección impactos laterales
- 11** Compartimento instrucciones
- 12** Paso cinturón abdominal automóvil (100 a 150cm)
- 13** Paso cinturón diagonal o de hombros (100 a 150cm)
- 14** Manual de instrucciones
- 15** Guías Isofix

_ CONFIGURACIONES DE USO PRINCIPALES:

Silla de seguridad iGRADE
Contra la marcha



Silla de seguridad iGRADE
Cara a la marcha



Elevador con respaldo
iGRADE



de 40 a 105 cm
y 18Kg. de peso máximo

Instalación de la silla
iGRADE
con anclajes ISOFIX y
pata anti-rotación

El niño va sujeto con un
cinturón de 5 puntos integrado
en la silla de seguridad

de 76 a 105 cm
y 18Kg. de peso máximo

Instalación de la silla
iGRADE
con anclajes ISOFIX y
pata anti-rotación

El niño va sujeto con un
cinturón de 5 puntos integrado
en la silla de seguridad

de 100 a 150 cm

Directamente con el cinturón del automóvil
y opcionalmente puede fijar la silla con los
anclajes ISOFIX
Sin pata antirotación

El niño va asegurado con el cinturón de
3 puntos del Automóvil

_ PARTES DE SU AUTOMÓVIL

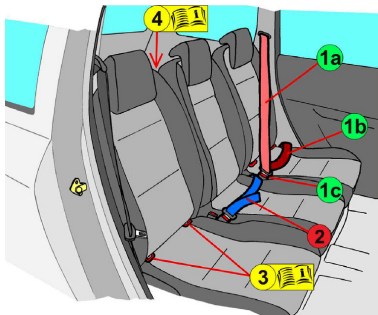

1_ Cinturón de tres puntos de anclaje. Consta de dos partes bien diferenciadas:

1a Parte sub-abdominal o de hombros, que desde la hebilla pasa por el pecho y los hombros.

1b Parte abdominal, es la que pasa por encima de las piernas.

1c Hebilla.

2_ Cinturón de dos puntos de anclaje.

3_ Anclajes ISOFIX. Los anclajes están situados en la intersección entre el asiento y el respaldo. No todas las plazas ni todos los automóviles disponen de estos anclajes, consulte el manual de su automóvil para más información.

4 Anillas para cinta anti-rotación o top tether, en la silla iGRADE no se utilizan.

_ PRESTACIONES DE SU SILLA iGRADE

La silla iGRADE ha sido diseñada con los últimos avances en materia de seguridad y confort:

- IGRADE debe instalarse con anclajes ISOFIX hasta los 105cm de altura. Dispone de una pata como sistema anti-rotación.
- La altura de los cinturones de hombros se ajusta sin necesidad de retirar las cintas. Esta acción se ha unido al cabezal que protege mejor en caso de choque lateral a la vez que sostiene la cabeza.
- En el cambio de Silla de Seguridad a cojín elevador con respaldo (100 a 150 cm) no es preciso desmontar los cinturones integrales, solo ocultarlos, con ello se evita errores de montaje que podrían afectar a la seguridad. Para esta etapa, la pata queda totalmente oculta en la base.
- La silla puede rotar 360° para configurarla cara o contra marcha y girarla cara a las puertas para cargar al niño.
- El interior del asiento esta recubierto con material absorbente de impactos.
- Dispone de cojines reductores configurables para los bebés más pequeños (desde 40 a 75cm).
- La silla dispone de ventanas de aireación.
- La silla se puede reclinar en 5 posiciones

1_ Uso para niños de 40 a 105cm

Configurar iGRADE para uso de 40 a 105 cm

- La silla IGRADE, por razones de espacio, en su embalaje original, viene configurada en el sentido a la marcha y con la pata anti rotación plegada.
- Despliegue la pata anti rotación y tire ella hacia adelante. (1a) ya estará lista para su uso.

_ Instalación de la Silla de Seguridad en el automóvil

- Extraiga completamente los dos anclajes ISOFIX (5) presionando de los botones de cada anclaje (5a) y deslizándolos hacia fuera. (1b)
- En algunos automóviles, los anclajes ISOFIX son de difícil acceso o están ocultos entre las espumas del asiento. Con la silla le suministramos unas guías (15) per facilitarne la collocazione, inseriscile prima del passaggio successivo.
- Guíe los anclajes hacia los ejes en su automóvil y presione hasta que los dos lados queden bloqueados, dos señales verdes en ambos botones (5b) le indicarán que están anclados. Si una o ambas señales fueran rojas, vuelva a intentarlo. (1c)
- Presione la base (3) contra el respaldo del automóvil hasta que quede firme. (1d)
- Libere el bloqueo de la altura de la pata presionando los botones (4a). Extienda la pata hasta que toque el suelo del vehículo. Levante la silla hasta que los botones (4a) se vuelvan a bloquear, el color verde debe aparecer en la base de la pata (4b). (1e)

_ Cambio del sentido de la silla

La silla de seguridad iGRADE puede usarse contra la marcha desde el nacimiento hasta los 105cm de altura, o cara a la marcha desde los 15 meses hasta los 105cm, la silla puede girar 360° grados.

Se bloquea en 4 posiciones:

Cara, contramarcha (únicas posiciones válidas para viajar) y 2 posiciones de carga

Para liberar el giro tire de la palanca **en el lateral de la silla** (6) y gire la silla hasta la posición de bloqueo que precise. (2a)

ATENCIÓN: En vehículos sin puertas en los asientos traseros, por razones de espacio entre la silla y los laterales, el giro está limitado.

Uso del reductor.

La silla iGRADE viene equipada con unos cojines para reducir el habitáculo cuando el bebé es pequeño (de 40 a 75cm)

_ Sujeción del niño en la Silla de Seguridad (de 40 a 105 cm)

- Monte el cojín reductor (8) si lo precisa (de 40 a 75 cm).
- Afloje los cinturones integrales tirando de las cintas (7) por encima de la hebilla mientras presiona el botón tensor (7b). (3a)

- Desabroche la hebilla (7a) (3b)
- Coloque al niño en el asiento asegurando que está sentado en el fondo y con la espalda erguida. Junte los extremos superiores de las hebillas. Introdúzcalos en el cierre y presione hasta oír un clic. (3c)
- Tire de la cinta tensora (7b). Una tensión óptima de los cinturones es muy importante para la seguridad, no los dejen flojos. (3d)

_ Regulación de la altura de los cinturones integrales

La altura de la cinta de hombros debe ser ajustada a medida que el niño crezca. Compruebe con el niño correctamente sentado en la silla, la posición adecuada de las cintas de hombros. Éstas deben estar ligeramente por encima de los hombros del niño. (4a)

Para cambiar la altura siga los siguientes pasos:

- Tire de la anilla situada en la parte superior del cabezal (1a), esto desbloqueará el posicionado del cabezal. Desplace el cabezal (1) hasta la posición que necesite el niño y suelte la palanca. Mueva el cabezal hasta oír un clic de bloqueo. Tire del cabezal para comprobar que está sujeto. (4b)

ATENCIÓN: Corrija esta altura a medida que el niño crezca

_ Para retirar la silla cuando se ha instalado con ISOFIX:

- Libere los anclajes ISOFIX presionando ambos botones del ISOfix (5a). Las señales en los botones del ISOFIX (5b) se verán en rojo.
- Retire la silla. Presione los anclajes ISOFIX (5) para guardarlos dentro de la base.

2_ Uso para niños de 100 a 150 cm con cinturón del Automóvil

_ Convertir la silla de seguridad en Elevador con respaldo

Para convertir la silla iGRADE en elevador con respaldo, la silla debe estar en la posición cara a la marcha y con la pata plegada. Para hacer los siguientes pasos debe desinstalar la silla del automóvil.

- Gire la pata unos 45 grados. (5a)
- Presione el soporte de la pata hacia la base hasta que quede totalmente insertado.(5b)
- Ajuste la longitud de la pata a la posición más corta, para ello libere el bloqueo de la pata mediante los botones (4b).
- Rote la pata hacia la base hasta que entre en su alojamiento. Hay un bloqueo que impide que salga. (5c)
- Afloje totalmente los cinturones presionando el bloqueo (7b) (5d)
- Retire el protector textil de la hebilla. Levante el faldón del respaldo y extraiga la hebilla de su ranura

- En el fondo del asiento encontrará una abertura para guardar la hebilla. Inserte la hebilla en el orificio. (5e)
- Las lengüetas de la hebilla se pueden escamotear dentro de unas bolsas que encontrará en el tapizado (5f)
- Vuelva a colocar en su sitio el faldón del tapizado.

_ Instalación del Elevador con respaldo sin anclajes ISOFIX

Si decide instalar el elevador con respaldo iGRADE sin los anclajes ISOFIX, solo debe colocarla sobre el asiento del Automóvil y pasar el cinturón por el paso de cinturones de los laterales del asiento (12) y el situado en un lateral del cabezal (13). Estos pasos están indicados en verde.

ATENCIÓN: Cuando el elevador con respaldo no esté ocupado, no olvide atarlo con el cinturón de 3 puntos del automóvil. En caso de frenada brusca o accidente, una silla sin atar puede salir despedida y causar daños al resto de ocupantes.

_ Instalación del Elevador con respaldo con anclajes ISOFIX

El elevador con respaldo se puede sujetar con los anclajes ISOFIX, con ello, la silla tiene más estabilidad lateral.

- Para instalarlo siga los siguientes pasos:
- Extraiga completamente los dos anclajes ISOFIX (5) presionando de los botones de cada anclaje (5a) y deslizándolos hacia fuera. (6a)

- En algunos automóviles, los anclajes ISOFIX son de difícil acceso o están ocultos entre las espumas del asiento. Con la silla le suministramos unas guías (15) para facilitar su localización, insértelas antes del siguiente paso.
- Guíe los anclajes hacia los ejes en su automóvil y presione hasta que los dos lados queden bloqueados, dos señales verdes en ambos botones (5b) le indicarán que están anclados. Si una o ambas señales fueran rojas, vuelva a intentarlo. (6b)
- Presione la base (3) contra el respaldo del automóvil hasta que quede firme.

_ Ajuste de la altura del cabezal.

El cabezal se ajusta en altura por medio del tirador que se encuentra en la parte superior del propio cabezal. Para liberar el bloqueo tire de la anilla hacia arriba, cuando lo suelte, el cabezal se bloqueará en la posición más cercana.

- Pase la parte sub-abdominal o de hombros del cinturón de su automóvil por el paso de cinturón situado en el lateral del cabezal (13).
- Siente al niño en el asiento elevador, y ajuste la altura del cabezal accionando el tirador (1a). El cinturón debe quedar ligeramente por encima del hombro del niño. (7a)

ATENCIÓN: Corrija esta altura a medida que el niño crezca

_ Instalación del niño en el asiento

- Siente al niño en el elevador e introduzca el cinturón de hombros de su automóvil por el paso en el lateral del cabezal (13). Pase el cinturón por encima del niño y cierre la hebilla (7b)
- Por último pase los cinturones por las ranuras de ambos de apoyabrazos (12). (7c)

Cuando saque al niño del elevador no es necesario que quite el cinturón del paso del cabezal (13), así le será más fácil abrochar al niño cuando vuelva a usar el elevador.

ATENCIÓN: Aunque no esté ocupado, el elevador debe estar sujeto con el cinturón de seguridad, en caso de frenada brusca o accidente podría salir despedido y causar daños a las personas que viajan en el automóvil.

_ Para retirar la silla cuando se ha instalado con ISOFIX:

- Libere los anclajes ISOFIX tirando ambos botones del ISOfix (5). Las señales en los botones del ISOFIX (5b) se verán en rojo.
- Retire la silla. Presione los anclajes ISOFIX (5) para guardarlos dentro de la base.

_ 3 Reclinado de la silla

La silla IGRADE se reclina por medio de una palanca situada debajo de los pies (9). Dispone de 5 posiciones. Esta acción, cuando se usa la silla como elevador con respaldo, precisa un ajuste del cinturón de 3 puntos del automóvil, en este caso efectúe la maniobra con el vehículo parado.

- Para reclinar la silla, tire hacia adelante la palanca y deslice el asiento hacia la posición deseada. (8a)

_ Para retirar la silla cuando se ha instalado con ISOFIX:

- Libere los anclajes ISOFIX presionando ambos botones del ISOfix (5a). Las señales en los botones del ISOFIX (5b) se verán en rojo.
- Retire la silla. Presione los anclajes ISOFIX (5) para guardarlos dentro de la base.

_ INFORMACIÓN SOBRE LA GARANTÍA

- Este artículo dispone de garantía contra defectos de fabricación según lo estipulado en las Directivas y/o Normativas legales vigentes sobre garantías de bienes de consumo aplicables a la Unión Europea y propias del país de comercialización.
- Es imprescindible presentar la factura o tique de compra para poder tramitar la garantía a través del vendedor del artículo o, en su defecto, a través del fabricante.
- La garantía excluye anomalías o averías producidas por un uso inadecuado, por incumplimiento de las normas de seguridad e instrucciones de uso y mantenimiento proporcionadas, o a causa del desgaste por uso y manejo normal periódico del artículo.
- La etiqueta que contiene el número de serie de su modelo no debe ser arrancada bajo ningún concepto ya que contiene información relevante para la garantía.

ENGLISH

22_ GENERAL INSTRUCTIONS

25_ iGRADE SAFETY SEAT PARTS

26_ MAIN CONFIGURATIONS FOR USE:

28_ FEATURES OF YOUR iGRADE SAFETY SEAT

29_ **1- Use for children from 40 to 105 cm**

Setting up the iGRADE for use from 40 to 105 cm

Installing the safety seat in the car

Changing the direction of the seat

Using the cushion inserts de (40 a 75 cm)

Fastening the child securely in the safety seat

Adjusting the height of the integral straps

32_ **2- Use for children from 100 to 150 cm using the car seat belt**

Changing the safety seat into a booster seat with backrest

Concealing the integral straps

Installing the booster seat with backrest without the ISOFIX anchors

Installing the booster seat with backrest with the ISOFIX anchors

35_ **3- Reclining the seat**

37_ GUARANTEE INFORMATION

_ GENERAL INSTRUCTIONS

iGRADE from JANÉ is a safety seat designed to protect the child in the car from birth up to 150 cm in height (approximately 12 years old). The seat has passed the rigorous safety tests of European directive ECE R129/03 also known as “**i-size**”.

The iGRADE safety seat has been approved as “**i-size**”. Therefore, it is completely compatible with the seats in the car that the vehicle manufacturer defines as “**i-size**”. Consult your vehicle manual.

For vehicles that do not have **i-size** seats, it is very likely that the iGRADE safety seat can be installed on some of the seats, you will find a compatibility list for the iGRADE seat in the “car fitting” of the following website: www.janeworld.com

A high percentage of safety seat users do not install them correctly. Understanding the instruction manuals and following them correctly, is as important for safety as the actual seat. Therefore:

- Read these instructions carefully before using the iGRADE safety seat for the first time.
- Make sure that everyone who is going to use the seat at any time is also familiar with the correct procedure for installation and use.
- Keep the instructions in the compartment found on the back of the seat, and consult them if you have any questions. You can also find the instructions on our website: www.janeworld.com or you can check them from a Smartphone by scanning the QR code found on the seat itself.

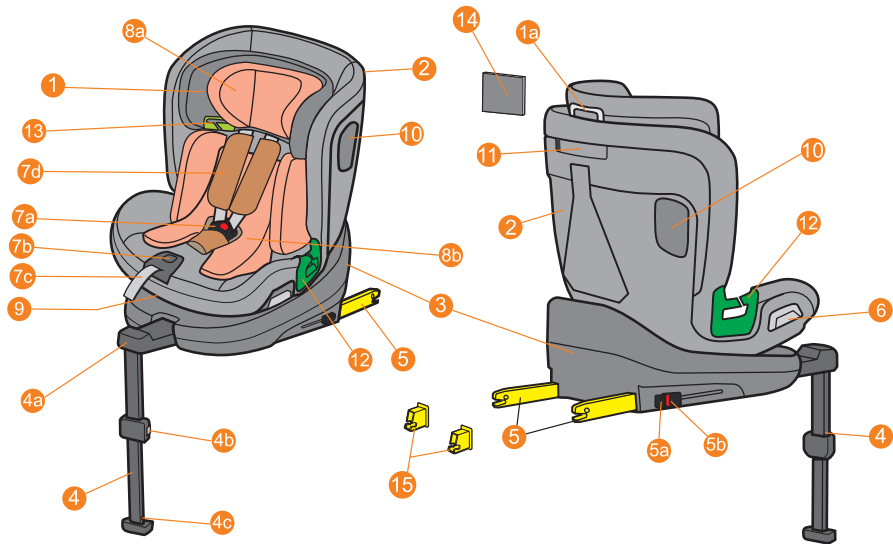

_ iGRADE SAFETY SEAT PARTS

- 1** Headrest
- 1a** Headrest adjustment ring
- 2** Seat
- 3** Base
- 4** Paw
- 4a** Sliding leg support
- 4b** Leg height adjustment
- 4c** Foot with leg status indicator
- 5** ISOfix anchor
- 5a** ISOfix button
- 5b** ISOfix status indicator
- 6** Seat swivel release (40 to 105 cm)
- 7** Harness
- 7a** Buckle
- 7b** Central adjusting device
- 7c** Tightener strap
- 7d** Shoulder padding
- 8** Reducer cushion
- 8a** Reducer head cushion (up to 75cm)
- 8b** Backrest wedge (up to 75cm)
- 9** Recline lever
- 10** Side impact protection
- 11** Instruction compartment
- 12** Car lap belt guide (100 to 150 cm)
- 13** Shoulder belt guide (100 to 150 cm)
- 14** Instruction manual
- 15** ISOfix guides

_ MAIN CONFIGURATIONS FOR USE:

iGRADE safety seat
Rear facing



iGRADE safety seat
Forward facing



iGRADE booster seat
with backrest



from **40 to 105 cm**
and maximum weight of 18 Kg

Installation of the
iGRADE seat with
ISOFIX anchors and
anti-rotation leg

The child is held secure with
the 5-point harness fitted
in the safety seat

from **76 to 105 cm**
and maximum weight of 18 Kg

Installation of the
iGRADE seat with
ISOFIX anchors and
anti-rotation leg

The child is held secure with
the 5-point harness fitted
in the safety seat

from **100 to 150 cm**

Secured with the vehicle seat belt
or can be fastened with
the ISOFIX anchors
Without anti-rotation leg

The child is held secure
with the vehicle
3-point seat belt

_ PARTS OF YOUR CAR

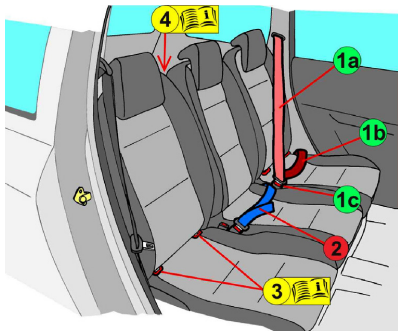

1 Three-point seat belt. It consists of two different parts:

1a Shoulder part, which goes from the buckle across the chest and the shoulder.

1b Lap part, which goes over the legs.

1c Buckle.

2 Two-point seat belt.

3 ISOFIX anchors. The anchors are located at the intersection between the seat area and the backrest. Not all vehicle are fitted with these anchor points, check your car manual for more information.

4 Rings for the anti-rotation or top tether strap, not used on the iGRADE safety seat.

_ FEATURES OF YOUR iGRADE SAFETY SEAT

The iGRADE safety seat has been designed using the latest advances in safety and comfort:

- IGRADE must be installed with ISOFIX anchors up to 105cm high. It has a leg as an anti-rotation system.
- The height of the shoulder straps is adjusted without having to remove the straps. This action is linked to the headrest that protects the child better in the event of a side impact while supporting the head.
- The seat can be rotated 360° degrees to install it in the rear or forward facing position and to turn it round to the car door to get the child in and out of the seat more easily.
- When changing the safety seat to a booster seat with backrest (100 to 150 cm), it is not necessary to remove the integral seat belts, they can simply be concealed. This prevents any fitting errors that could affect safety. At this stage, the leg is completely concealed in the base.
- The inside of the seat is covered with shock absorbing material.
- It is fitted with adjustable cushion inserts for smaller babies (from 40 to 75 cm).
- The seat has ventilation windows.
- The seat can be reclined in 5 different positions.

_ 1 Use for children from 40 to 105 cm

Setting up the iGRADE for use from 40 to 105 cm

- To save space, in its original packaging, the iGRADE safety seat comes set up in the rearward facing position and with the anti-rotation leg folded.
- Unfold the anti-rotation leg and pull it forward. (1a) will now be ready for use.

_ Installing the safety seat in the car

- Pull the two ISOFIX anchors (5) fully out by pressing the buttons on each anchor (5a) and sliding them out. (1b)
- In some cars, the ISOFIX anchors are difficult to access or are hidden between the vehicle seat foam. With the chair we provide you with some guides (15) to facilitate its location, insert them before the next step.
- Guide the anchors towards the axles in your car and press until both sides both sides are locked, two green signals displayed on both buttons (5b) or two green lights on the control panel will indicate that they are locked. If one or both the signals are red, try again. (1c)
- Press the base (3) against the backrest of the vehicle seat until it is held firmly in place. (1d)
- Release the leg height lock by pressing the buttons (4a). Extend the leg until it touches the floor of the vehicle. Lift the safety seat until the buttons (4a) lock again, the green signal will be displayed on the base of the leg (4c) or on the control panel (4b). (1e)

_ Changing the direction of the safety seat

The iGRADE safety seat can be used in the rear facing position from birth to 105 cm in height, or in the forward facing position from 15 months up to 150 cm. the safety seat can rotate 360° degrees.

It can be locked into 4 different positions:

Forward facing and rearward facing (the only positions suitable for travelling in) and 2 loading positions

To release the swivel feature, pull the lever on the base (6) and turn the seat to the required locking position. (2a)

NOTE: In vehicle without rear seat doors, the swivel is limited for reasons of space between the seat and the sides.

Using the cushion insert.

The iGRADE chair comes equipped with cushions to reduce the cabin when the baby It is small (40 to 75cm)

_ Fastening the child securely in the safety seat (from 40 to 105 cm)

- Fit the cushion insert (8) in place if necessary (from 40 to 75 cm).
- Loosen the integral belts by pulling the straps (7) above the buckle while pressing the tightener button (7b). (3a)
- Undo the buckle (7a). (3b)

- Place the child in the seat making sure that they are sitting with their back straight against the backrest of the seat. Bring the upper ends of the buckle together. Insert them into the lock and press until you hear them click into place. (3c)
- Pull the tightener strap (7b). Correct belt tension is very important for the child's safety, do not leave the belts slack. (3d)

_ Adjusting the height of the integral straps

The height of the shoulder strap should be adjusted as the child grows.

Check the correct position of the shoulder straps with the child correctly positioned in the seat. The straps should be slightly above the child's shoulders. (4e)

To change the height of the straps, follow the steps below:

- Pull the ring on the top part of the headrest (1a), this will unlock the headrest position. Move the headrest (1) to the right position for the child and release the lever. Move the headrest until you hear the locking click. Pull the headrest to make sure that it is locked in place. (4b)

NOTE: Adjust this height as the child grows

_ Removing the seat when installed using ISOFIX:

- Release the ISOFIX anchors by pressing both ISOFIX buttons (5a). The signals on the ISOFIX buttons (5b) will turn red.
- Remove the seat. Press the ISOFIX anchors (5) to store them inside the base.

_ 2 Use for children from 100 to 150 cm using the car seat belt

_ Changing the safety seat into a booster seat with backrest

To switch the iGRADE safety seat into a booster seat with backrest, the seat must be in the forward facing position. To complete the following steps the seat must be uninstalled from the car.

- Rotate the leg by about 45 degrees. (5a)
- Press the leg support towards the base until it is fully inserted. (5b)
- Adjust the length of the leg to the shortest position by releasing the leg lock using the buttons (4b).
- Rotate the leg towards the base until it fits into the slot. There is a lock that prevents it from coming out. (5c)
- Fully loosen the belts by pressing the lock. (7b) (5d)
- Remove the fabric protector cover from the buckle. Lift up the backrest skirt and remove the buckle from its slot. Refasten the belts to the buckle.

- There is a storage compartment for the buckle in the base of the seat. Open it and put the fully fastened buckle inside. (5e)
- The buckle tabs can be hidden inside some bags that you will find in the upholstery (5f)
- Close the compartment and put the backrest skirt back in place.

_ Installing the booster seat with backrest without the ISOFIX anchors

If you decide to install the iGRADE booster seat with backrest without the ISOFIX anchors, simply place the booster seat on the vehicle seat and pass the seat belt through the belt guides on the sides of the seat (12) and the one on the side of the headrest (13). These guides are marked green.

WARNING: When the booster seat with backrest is not in use, it still needs to be fastened with the vehicle 3-point seat belt. In the event of sudden braking or an accident, an unrestrained booster seat can get flung about and cause injury to other passengers.

_ Installing the booster seat with backrest with the ISOFIX anchors

The booster seat with backrest can be fastened with the ISOFIX anchors, which gives the seat more lateral stability.

To install the booster seat follow the steps below:

- Pull the two ISOFIX anchors (5) out fully by pressing the buttons on each anchor (5a) and sliding them out. (6a)

- In some vehicles, the ISOFIX anchors are difficult to access or they are hidden between the foam sections of the vehicle seat. With the seat we have provided some guides (15) making it easier to locate them, insert them before the following step.
- Guide the anchors towards the axles in your vehicle and press until both sides are locked into place, two green signals on both buttons (5b) or two green lights on the control panel will show that they are securely anchored. If one or both of the signals are red, try again. (6b)
- Press the base (3) against the backrest of the vehicle until it is firmly in place.

_ Adjusting the height of the headrest

The height of the headrest is adjusted using the handle found on the top of the headrest. To release the lock pull the ring upwards, when you release it, the headrest will lock into the nearest position.

- Pass the lower lap part or the shoulder part of the vehicle seat belt through the belt guide on the side of the headrest (13).
- Position the child in the booster seat, and adjust the height of the headrest using the handle (1a). The seat belt should be slightly above the child's shoulder. (7a)

IMPORTANT: Adjust this height as the child grows

_ Placing the child in the seat

- Position the child in the booster seat and pass the vehicle shoulder belt through the guide on the side of the headrest (13). Pass the seat belt over the child and fasten the buckle. (7b)
- Lastly, pass the seat belts through the slots under both armrests. (13). (7c)

When you get the child out of the booster seat it is not necessary to take the seat belt out of the guide at the side of the headrest (13), this makes it easier to fasten the child in the next time the booster seat is used.

IMPORTANT : Even when the booster seat is not in use it should be secured with the seat belt; in the event of sudden braking or an accident it could get flung about and injure the other occupants of the vehicle.

_ Removing the seat when it has been installed with ISOFIX:

- Release the ISOFIX anchors by pulling both ISOFIX buttons (5). The signals on the ISOFIX buttons (5b) will turn red.
- Remove the seat. Press the ISOFIX anchors (5) to store them inside the base.

_ 3 Reclining the seat

The iGRADE seat is reclined using a lever found underneath the feet (9). It has 5 positions. This action, when the seat is used as a booster seat with backrest, requires the vehicle 3-point seat belt to be adjusted, in this case it should be carried out while the vehicle is stationary.

- To recline the seat, pull the lever forwards and slide the seat to the required position. (8a)

Removing the seat when it has been installed with ISOFIX:

- Release the ISOFIX anchors by pulling both ISOFIX buttons (5). The signals on the ISOFIX buttons (5b) will turn red.
- Remove the seat. Press the ISOFIX anchors (5) to store them inside the base.

_ INFORMATION ABOUT THE GUARANTEE

- This item is guaranteed against manufacturing defects as stipulated in the legal Directives and/or regulations in force on guarantees for consumer goods applicable to the European Union and those of the country in which it is marketed.
- It is essential to present the purchase invoice or receipt in order to process the guarantee through the seller of the item or, failing that, through the manufacturer.
- The guarantee excludes anomalies or faults caused by misuse, non-compliance with the safety regulations and instructions for use and maintenance provided, or due to wear and tear caused by normal use and regular handling of the item.
- The label containing the serial number of your model must not be torn off under any circumstances as it contains information relevant to the guarantee.

_ FRANÇAIS

40_ INSTRUCTIONS GÉNÉRALES

42_ PARTIES DU SIÈGE AUTO iGRADE

44_ MISE EN PLACE DES PRINCIPALES POSITIONS

46_ CARACTÉRISTIQUES DE VOTRE SIÈGE AUTO iGRADE

47_ 1-Utilisation destinée à des enfants de 40 à 105 cm

Mise en place du siège auto iGRADE de 40 à 105 cm

Installation du siège auto dans la voiture

Changement du sens d'installation du siège auto

Utilisation des coussins réducteurs

Attacher l'enfant dans le siège auto (de 40 à 105 cm)

Réglage de la hauteur du harnais de sécurité

50_ 2- Utilisation pour les enfants de 100 à 150 cm avec la ceinture de voiture

Convertir le siège auto en rehausseur à dossier

Escamoter le harnais de sécurité

Installation du rehausseur à dossier sans les attaches ISOFIX

Installation du rehausseur à dossier avec les attaches ISOFIX

53_ 3- Inclinaison du siège auto

55_ INFORMATIONS RELATIVES À LA GARANTIE

_ INSTRUCTIONS GÉNÉRALES

iGRADE de JANÉ est un siège auto conçu pour protéger l'enfant dans la voiture dès la naissance et jusqu'à 150 cm (environ 12 ans). Le siège auto a passé avec succès les tests de sécurité exigeants de la norme européenne ECE R129/03 connue également comme « **i-Size** ».

Le siège auto iGRADE est homologué « **i-size** ». Par conséquent, il est parfaitement compatible avec les places que le fabricant de votre voiture définit comme « **i-Size** ». Veuillez consulter le manuel de votre voiture.

Pour ce qui est des véhicules qui ne disposent pas de places **i-Size**, le siège auto iGRADE pourra probablement être installé sur l'un des sièges. Vous trouverez une liste de compatibilité du siège auto iGRADE, dans la rubrique « car fitting » du site : www.janeworld.com

Un pourcentage élevé d'utilisateurs de sièges auto n'installe pas correctement les sièges auto. Comprendre les notices d'utilisation et respecter scrupuleusement les indications est aussi important que le propre siège auto en matière de sécurité. Pour toutes ces raisons :

- Veuillez lire attentivement les présentes instructions avant d'utiliser le siège auto iGRADE pour la première fois.
- Veillez à ce que toutes les personnes qui seront amenées à l'utiliser soient familiarisées avec son installation et son utilisation.
- Veuillez conserver les instructions dans le compartiment situé au dos du siège auto et consultez-le en cas de doute. Il est disponible sur notre site : www.janeworld.com. Vous pourrez également le consulter sur votre smartphone en scannant le code QR qui se trouve sur le siège auto.

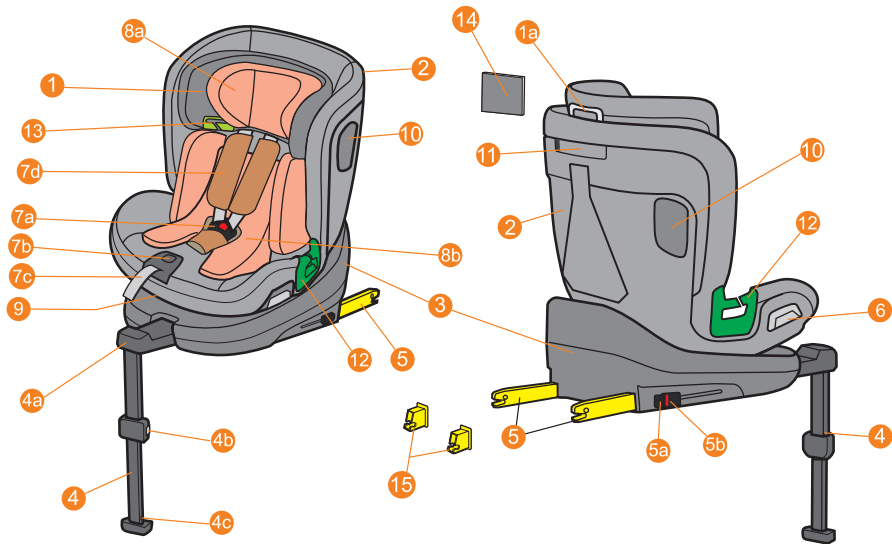

_ PARTIES DU SIÈGE AUTO iGRADE

- 1** Têteière
- 1a** Bague de réglage de la têteière
- 2** Siège
- 3** Base
- 4** Patte
- 4a** Support de jambe coulissant
- 4b** Réglage de la hauteur des jambes
- 4c** Pied avec indicateur d'état des jambes
- 5** Ancrage ISOfix
- 5a** Bouton ISOfix
- 5b** Indicateur d'état ISOfix
- 6** Déverrouillage du siège auto pivotant (de 40 à 105 cm)
- 7** Harnais
- 7a** Boucle
- 7b** Réglage centralisé
- 7c** Sangle de tension
- 7d** Rembourrage des épaules
- 8** Coussin réducteur
- 8a** Coussin de tête réducteur (jusqu'à 75 cm)
- 8b** Cale de dossier (jusqu'à 75 cm)
- 9** levier d'inclinaison
- 10** Protection contre les chocs latéraux
- 11** Compartiment d'instructions
- 12** Guide sangle abdominale voiture (de 100 à 150 cm)
- 13** Guide sangle diagonale ou d'épaules (de 100 à 150 cm)
- 14** Notice d'utilisation
- 15** Guides ISOfix

_ MISE EN PLACE DES PRINCIPALES POSITIONS :

Siège auto iGRADE
Dos à la route



Siège auto iGRADE
Face à la route



Rehausseur à dossier
iGRADE



de **40 à 105 cm**
et 18 kg maximum

Installation du siège
auto iGRADE avec
les attaches ISOFIX
et la jambe de force

L'enfant est attaché avec le harnais
de sécurité à 5 points du
siège auto

de **76 à 105 cm**
et 18 kg maximum

Installation du siège
auto iGRADE avec
les attaches ISOFIX
et la jambe de force

L'enfant est attaché avec le harnais
de sécurité à 5 points du
siège auto

de **100 à 150 cm**

Utilisation de la ceinture de sécurité du véhicule.
Le siège auto peut être également installé avec
les attaches ISOFIX
Sans pied anti-rotation

L'enfant est attaché avec la ceinture
de sécurité à 3 points
du véhicule

_ PARTIES DE VOTRE VOITURE

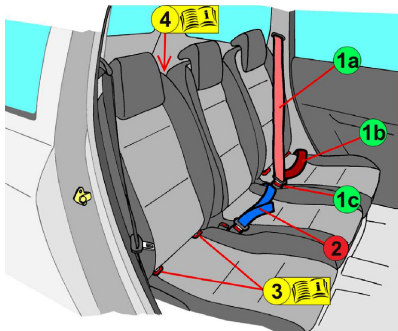

- 1 Ceinture de sécurité à trois points. Elle est composée de deux parties différentes :
 - 1a La sangle d'épaules qui passe sur la poitrine et les épaules jusqu'à la boucle.
 - 1b La sangle abdominale qui passe au-dessus des jambes.
 - 1c Boucle.
- 2 Ceinture de sécurité à deux points.
- 3 Attaches ISOFIX. Les attaches sont situées au point d'intersection de l'assise et du dossier. Tous les sièges et toutes les voitures ne disposent pas forcément de ces attaches. Veuillez consulter le manuel de votre voiture pour obtenir plus d'informations.
- 4 Les anneaux pour la sangle anti-rotation ou top tether ne sont pas utilisés avec le siège auto iGRADE.

_ CARACTÉRISTIQUES DE VOTRE SIÈGE AUTO iGRADE

Le siège auto iGRADE a été conçu conformément aux dernières avancées en matière de sécurité et de confort :

- Le siège auto iGRADE doit être installé avec les attaches ISOFIX jusqu'à 105 cm. Il est muni d'une jambe de force comme système anti-rotation.
- La hauteur des sangles d'épaule peut être réglée sans avoir à retirer les sangles. Cette action est associée à la tête qui offre une meilleure protection en cas de choc latéral tout en maintenant la tête de l'enfant.
- Le siège auto peut pivoter à 360° degrés pour être installé face ou dos à la route et il peut être tourné vers la porte afin d'installer l'enfant.
- Pour passer du siège auto au rehausseur à dossier (de 100 à 150 cm), il n'est pas nécessaire de démonter le harnais de sécurité. Il suffit de l'escamoter, ce qui permet d'éviter des erreurs qui risqueraient d'avoir des incidences sur la sécurité. Pour cette étape, la jambe de force est complètement escamotée dans la base.
- La garniture du siège auto permet d'absorber les chocs.
- Il dispose de coussins réducteurs qui s'adaptent aux petits bébés (de 40 à 75 cm).
- Le siège auto est muni de parties aérées.
- Le siège auto peut être incliné sur 5 positions.

_ 1 Utilisation destinée à des enfants de 40 à 105 cm

Mise en place du siège auto iGRADE pour des enfants de 40 à 105 cm

- Pour des raisons de volume dans l'emballage d'origine, le siège auto iGRADE est livré dans la position dos à la route et avec la jambe de force pliée.
- Dépliez la jambe anti-rotation et tirez-la vers l'avant. (1a) sera maintenant prêt à l'emploi.

_ Installation du siège auto dans la voiture

- Dépliez complètement les deux attaches ISOFIX (5) en appuyant sur les boutons de chaque attache (5a) et en les faisant coulisser vers l'extérieur. (1b)
- Sur certaines voitures, les points d'ancrages ISOFIX sont difficiles d'accès ou se trouvent à l'intérieur des garnitures du siège. Con la silla le suministramos unas guías (15) para facilitar su localización, insértelas antes del siguiente paso.
- Introduisez les attaches dans les points d'ancrage de votre voiture et appuyez jusqu'à ce qu'elles soient bien enclenchées des deux côtés, deux indicateurs verts apparaîtront sur les deux boutons (5b) ou deux voyants verts s'allumera sur l'écran indiquant la bonne installation. Si un ou les deux voyants sont rouges, recommencez l'opération. (1c)
- Appuyez fermement la base (3) contre le dossier de la voiture jusqu'à ce qu'elle soit bien fixée. (1d)
- Déverrouillez la jambe de force en appuyant sur les boutons (4b). Étirez la jambe de force jusqu'à ce qu'elle touche le plancher du véhicule. Soulevez le siège auto jusqu'à ce que les boutons (4b) soient à nouveau verrouillés, la couleur verte devrait apparaître sur la base de la jambe de force (4c) ou sur l'écran (4b). (1e)

_ Changement du sens d'installation du siège auto

Le siège auto iGRADE peut être utilisé dos à la route dès la naissance et jusqu'à 105 cm ou face à la route de 15 mois à 105 cm. Le siège auto peut pivoter à 360 ° degrés.

Il peut être bloqué sur 4 positions :

Face à la route et dos à la route (les seules positions valables pour voyager en voiture) et sur 2 positions d'installation.

Pour libérer le pivot, tirez le levier sur le côté du fauteuil (6) et tournez le fauteuil jusqu'à la position de verrouillage requise. (2a)

ATTENTION : dans les véhicules qui n'ont pas de porte arrière, la rotation est limitée pour des raisons d'espace entre le siège auto et les côtés.

Utilisation du réducteur.

Le siège auto iGRADE est équipé de coussins pour réduire l'espace et l'adapter à la taille du bébé. (de 40 à 75cm)

_ Attacher l'enfant dans le siège auto (de 40 à 105 cm)

- Installez le coussin réducteur (8) si nécessaire (de 40 à 75 cm).
- Desserrez le harnais de sécurité en tirant les sangles (7) au-dessus de la boucle tout en appuyant sur le bouton de tension (7b). (3a)
- Détachez la boucle (7a). (3b)

- Installez l'enfant dans le siège en vous assurant qu'il est bien assis au fond et le dos droit. Joignez les extrémités supérieures de la boucle. Introduisez-les dans la fermeture et appuyez jusqu'à ce que vous entendiez un clic de verrouillage. (3c)
- Tirez sur la sangle de tension (7b). Une tension optimale des sangles est essentielle pour la sécurité de l'enfant. Elles ne doivent pas être lâches. (3d)

_ Réglage de la hauteur du harnais de sécurité

La hauteur des sangles d'épaule doit être réglée au fur et à mesure que l'enfant grandit. Vérifiez la bonne position des sangles d'épaule une fois l'enfant correctement assis dans le siège auto. Celles-ci doivent être légèrement au-dessus des épaules de l'enfant. (4a)

Pour modifier la hauteur, procédez comme suit :

- Tirez sur l'anneau situé au-dessus de la têtière (1a) afin de débloquer la position de la têtière. Déplacez la têtière (1) jusqu'à la position dont l'enfant a besoin et relâchez la manette. Déplacez la têtière jusqu'à ce que vous entendiez un clic de verrouillage. Tirez sur la têtière afin de vérifier qu'elle est bien fixée. (4b)

ATTENTION : réglez cette hauteur au fur et à mesure que l'enfant grandit

_ Pour retirer le siège auto installé avec ISOFIX :

- Détachez les attaches ISOFIX en appuyant sur les deux boutons ISOfix (5a). Les indicateurs des boutons ISOFIX (5b) apparaîtront en rouge.
- Retirez le siège auto. Poussez les attaches ISOFIX (5) pour les faire rentrer dans la base.

_ 2 Utilisation destinée aux enfants de 100 à 150 cm avec la ceinture de sécurité de la voiture

_ Convertir le siège auto en rehausseur à dossier

Pour convertir le siège auto iGRADE en rehausseur à dossier, le siège auto doit être sur la position face à la route. Pour effectuer les étapes suivantes, vous devez détacher le siège auto.

- Tournez la jambe de force d'environ 45 degrés. (5a)
- Appuyez sur le support de la jambe de force pour l'insérer complètement dans la base. (5b)
- Réglez la longueur de la jambe de force sur la position la plus courte, pour ce faire, déverrouillez la jambe de force à l'aide des boutons (4b).
- Tournez la jambe de force vers la base pour l'insérer dans son logement. Elle est retenue par un système de blocage. (5c)
- Desserrez complètement les sangles en appuyant sur le système de blocage (7b) (5d)
- Retirez la protection en tissu de la boucle. Soulevez la housse du dossier et retirez la boucle par la fente. Attachez les sangles à la boucle.

- Un compartiment se trouve au bas du siège et permet de ranger la boucle. Ouvrez-le et rangez la boucle attachée. (5e)
- Les languettes des boucles peuvent être cachées à l'intérieur des poches que vous retrouverez dans la sellerie (5f)
- Fermez le compartiment et remettez la housse du dossier en place.

Installation du rehausseur à dossier sans les attaches ISOFIX

Si vous décidez d'installer le rehausseur iGRADE sans les attaches ISOFIX, il suffit de le poser sur le siège du véhicule et de passer la ceinture de sécurité dans le guide inférieur (12) du siège et dans le guide situé sur un côté de la tête (13). Ces points sont indiqués en vert.

ATTENTION : lorsque vous n'utilisez pas le rehausseur à dossier, n'oubliez pas de l'attacher avec la ceinture de sécurité à 3 points de la voiture.

En cas de coup de frein brusque ou d'accident, un siège auto non attaché risque de se transformer en projectile et de blesser les passagers.

Installation du rehausseur à dossier avec les attaches ISOFIX

Le rehausseur à dossier peut être fixé au moyen des attaches ISOFIX, ce qui lui confère une meilleure stabilité latérale.

Pour l'installer, suivez les étapes suivantes :

- Dépliez complètement les deux attaches ISOFIX (5) en appuyant sur les boutons de chaque attache (5a) et en les faisant coulisser vers l'extérieur. (6a)

- Sur certaines voitures, les points d'ancrages ISOFIX sont difficiles d'accès ou se trouvent à l'intérieur des garnitures du siège. Nous fournissons avec le siège auto des guides (15) qui faciliteront leur localisation. Veuillez les mettre en place avant de procéder à l'opération suivante.
- Introduisez les attaches dans les points d'ancrage de votre voiture et appuyez jusqu'à ce qu'elles soient bien enclenchées des deux côtés, deux indicateurs verts apparaîtront sur les deux boutons (5b) ou deux voyants verts s'allumeront sur l'écran indiquant la bonne installation. Si un ou les deux voyants sont rouges recommencez l'opération. (6b)
- Appuyez fermement la base (3) contre le dossier de la voiture jusqu'à ce qu'elle soit bien fixée.

Réglage de la hauteur de la tête

La tête peut être réglée en hauteur au moyen de l'anneau de réglage qui se trouve sur la partie supérieure de la propre tête. Pour la débloquer, tirez l'anneau vers le haut, lorsque vous le relâchez, la tête sera bloquée sur la position la plus proche.

- Passez la sangle d'épaule de la ceinture de sécurité de votre voiture dans le guide situé sur le côté de la tête (16).
- Asseyez votre enfant dans le siège rehausseur et réglez la hauteur de la tête au moyen de la manette (1a). La ceinture doit passer légèrement au-dessus de l'épaule de l'enfant. (6a)

ATTENTION : réglez la hauteur au fur et à mesure que l'enfant grandit

_ Installation de l'enfant dans le siège auto

- Asseyez l'enfant dans le siège rehausseur et introduisez la sangle d'épaule de votre véhicule dans le guide sur le côté de la tête (13). Passez la ceinture au-dessus de l'épaule de l'enfant et verrouillez la boucle. (7a)
- Enfin, passez les sangles dans les fentes des deux accoudoirs (15). (7b)

Pour sortir l'enfant du rehausseur, il n'est pas nécessaire de retirer la sangle du guide de la tête (13). Cela vous permettra d'attacher plus facilement l'enfant lorsque vous utiliserez à nouveau le rehausseur.

ATTENTION : même si l'enfant n'est pas assis dans le rehausseur, ce dernier doit être attaché avec la ceinture de sécurité car en cas de coup de frein ou d'accident, il peut se transformer en projectile et blesser les passagers de la voiture.

_ Pour retirer le siège auto installé avec ISOFIX :

- Détachez les attaches ISOFIX en appuyant sur les deux boutons ISOfix (5). Les indicateurs des boutons ISOFIX (5b) apparaîtront en rouge.
- Retirez le siège auto. Poussez les attaches ISOFIX (5) pour les faire rentrer dans la base.

_ 3 Inclinaison du siège auto

Le siège auto iGRADE peut être incliné au moyen d'une manette située sous les pieds (9). Il peut être incliné sur 5 positions. Cette action, lors de l'utilisation du siège auto comme rehausseur, nécessite un réglage de la ceinture de sécurité à 3 points de la voiture.

Dans ce cas, effectuez l'opération avec le véhicule à l'arrêt.

- Pour incliner le siège auto, tirez la manette vers l'avant et faites glisser le siège jusqu'à la position souhaitée. (8a)

_ Pour retirer le siège auto installé avec ISOFIX :

- Détachez les attaches ISOFIX en appuyant sur les deux boutons ISOfix (5). Les indicateurs des boutons ISOFIX (5b) apparaîtront en rouge.
- Retirez le siège auto. Poussez les attaches ISOFIX (5) pour les faire rentrer dans la base.

_ INFORMATIONS RELATIVES À LA GARANTIE

- Cet article est garanti contre tous défauts de fabrication comme le prévoient les directives et/ou dispositions légales en vigueur, en matière de garanties de biens de consommation, et applicables à l'Union européennes et propres au pays de commercialisation.
- La présentation de la facture ou du ticket de caisse est indispensable pour faire valoir la garantie auprès du vendeur de l'article ou à défaut du fabricant.
- La garantie ne couvre pas les anomalies ou les pannes provoquées par un mauvais usage, par le non-respect des recommandations de sécurité et du mode d'emploi et d'entretien fournis ou résultant de l'usure et de l'utilisation normale et régulière de l'article.
- L'étiquette sur laquelle le numéro de série du modèle figure ne doit être en aucun cas arrachée car elle contient des informations importantes pour la garantie.

_ DEUTSCH

58_ **ALLGEMEINE HINWEISE**

61_ **TEILE DES KINDERSITZES iGRADE**

62_ **WICHTIGSTE VERWENDUNGSEINSTELLUNGEN**

64_ **MERKMALE IHRES KINDERSITZES iGRADE**

65_ **1- Verwendung für Kinder von 40 bis 105 cm**

Einstellung des iGRADE für Verwendung von 40 bis 105 cm

Einbau des Kindersitzes in das Fahrzeug

Ändern der Fahrtrichtung des Kindersitzes

Verwendung der Verkleinerungspolster

Befestigen des Kindes im Kindersitz (von 40 bis 75 cm)

Höheneinstellung der integrierten Sicherheitsgurte

68_ **2- Verwendung für Kinder von 100 bis 150 cm mit dem Autogurt**

Umwandlung des Kindersitzes in eine Sitzerhöhung mit Rückenlehne

Verdecken der integrierten Sicherheitsgurte

Einbau der Sitzerhöhung mit Rückenlehne ohne ISOFIX-Verankerungen

Einbau der Sitzerhöhung mit Rückenlehne mit ISOFIX-Verankerungen

72_ **3 -Sitzverstellung**

73_ **INFORMATIONEN ZUR GARANTIE**

DE

ALLGEMEINE HINWEISE

Der iGRADE von JANÉ ist ein Kindersitz, der Ihr Kind im Auto von der Geburt bis zu einer Körpergröße von 150 cm (ca. 12 Jahre) schützt. Der Sitz hat die anspruchsvollen Sicherheitstests der europäischen Richtlinie ECE R129/03, auch bekannt als „i-size“, bestanden.

Der Kindersitz iGRADE ist als „i-size“ zugelassen. Er ist daher voll kompatibel mit den Sitzen, die der Hersteller Ihres Fahrzeugs als „i-size“ definiert. Bitte konsultieren Sie das Handbuch Ihres Fahrzeugs.

Für Autos, die keine i-Size-Sitze haben, ist es sehr wahrscheinlich, dass der iGRADE-Sitz in einige Sitze eingebaut werden kann. Sie finden eine Kompatibilitätsliste des iGRADE-Sitzes in der Rubrik „Autoeinbau“ auf der Website: www.janeworld.com

Ein hoher Prozentsatz der Benutzer von Autositzen baut diese nicht richtig ein. Das Verstehen der Bedienungsanleitungen und die korrekte Anwendung der darin enthaltenen Anweisungen sind für die Sicherheit ebenso wichtig wie der Sitz selbst. Deshalb:

- Lesen Sie diese Anleitung sorgfältig durch, bevor Sie den iGRADE Kindersitz zum ersten Mal benutzen.
- Vergewissern Sie sich, dass alle Personen, die das Gerät jemals benutzen werden, auch mit der korrekten Installation und Verwendung vertraut sind.
- Bewahren Sie die Anleitung in dem Fach auf der Rückseite des Sitzes auf und ziehen Sie sie im Bedarfsfall zu Rate. Sie finden sie auch auf unserer Website: www.janeworld.com oder Sie können sie mit einem Smartphone abrufen, indem Sie den QR-Code auf dem Sitz selbst scannen.

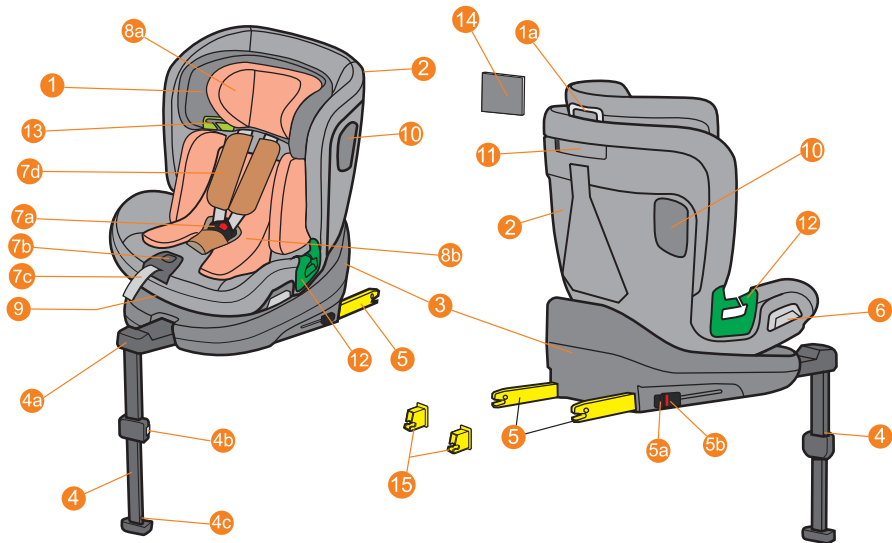

_ TEILE DES KINDERSITZES iGRADE

- 1** Kopfstütze
- 1a** Einstellring für die Kopfstütze
- 2** Sitz
- 3** Base
- 4** Pfote
- 4a** Verschiebbare Beinstütze
- 4b** Beinhöhenverstellung
- 4c** Fuß mit Beinstatusanzeige
- 5** ISOfix-Anker
- 5a** ISOfix-Taste
- 5b** ISOfix-Statusanzeige
- 6** Stuhldrehauslösung (40–105 cm)
- 7** Geschirr
- 7a** Schnalle
- 7b** Zentralversteller
- 7c** Spanngurt
- 7d** Schulterpolsterung
- 8** Reduzierkissen
- 8a** Reduzierkopfpolster (bis 75cm)
- 8b** Rückenlehnenkeil (bis 75cm)
- 9** Neigungshebel
- 10** Seitenaufprallschutz
- 11** Anleitungsfach
- 12** Auto-Bauchgurtstufe (100 bis 150 cm)
- 13** Diagonal- oder Schultergurtschritt (100 bis 150 cm)
- 14** Handbuch
- 15** Isofix-Anleitungen

_ WICHTIGSTE VERWENDUNGSEINSTELLUNGEN:

Kindersitz iGRADE
Entgegen der Fahrtrichtung



Kindersitz iGRADE
In Fahrtrichtung



Sitzerhöhung mit Rückenlehne
iGRADE



von 40 bis 105 cm
und 18Kg Maximalgewicht

Einbau des Sitzes
iGRADE mit
ISOFIX-Verankerungen
und Stützfuß

Das Kind wird mit einem in den Kindersitz
integrierten 5-Punkt-Gurt
angeschnallt

von 76 bis 105 cm
und 18Kg Maximalgewicht

Einbau des Sitzes
iGRADE mit
ISOFIX-Verankerungen
und Stützfuß

Das Kind wird mit einem in den Kindersitz
integrierten 5-Punkt-Gurt
angeschnallt

von 100 bis 150 cm

Direkt mit dem Sicherheitsgurt des Fahrzeugs
und optional können Sie den Sitz mit den
ISOFIX-Verankerungen sichern
Ohne Anti-Rotationsbein

Das Kind wird mit
dem 3-Punkt-Gurt des
Fahrzeugs gesichert

_ TEILE IHRES AUTOS

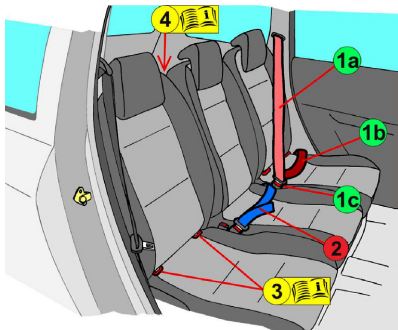

1 Dreipunktgurt. Er besteht aus zwei verschiedenen Teilen:

1a Unterbauch- oder Schulterteil, der vom Gurtschloss über die Brust und die Schultern läuft.

1b Bauchteil, der über die Beine läuft.

1c Gurtschloss.

2 Zweipunktgurt.

3 ISOFIX-Verankerungen. Die Verankerungen befinden sich an der Schnittstelle zwischen Sitz und Rückenlehne. Nicht alle Sitze und nicht alle Fahrzeuge verfügen über diese Verankerungen; weitere Informationen finden Sie im Handbuch Ihres Fahrzeugs.

4 Ringe für den Anti-Rotationsgurt oder den oberen Haltegurt, die beim iGRADE nicht verwendet werden.

_ MERKMALE IHRES KINDERSITZES iGRADE

Der Kindersitz iGRADE wurde nach den neuesten Erkenntnissen in Bezug auf Sicherheit und Komfort entwickelt:

- Der iGRADE muss mit ISOFIX-Verankerungen bis zu einer Höhe von 105 cm eingebaut werden. Er ist mit einem Stützfuß als Anti-Rotations-System ausgestattet.
- Die Schultergurte können in der Höhe verstellt werden, ohne dass die Gurte abgenommen werden müssen. Diese Maßnahme wurde mit der Kopfstütze kombiniert, die bei einem Seitenaufprall einen besseren Schutz bietet und den Kopf stützt.
- Der Sitz kann um 360° Grad gedreht werden, um ihn entgegen oder in Fahrtrichtung einzustellen, und er kann in Richtung der Türen gedreht werden, um das Kind hineinzusetzen.
- Beim Wechsel vom Kindersitz zur Kindersitzerhöhung mit Rückenlehne (100 bis 150 cm) müssen die integrierten Gurte nicht entfernt, sondern nur verdeckt werden, um Montagefehler zu vermeiden, die die Sicherheit beeinträchtigen könnten. In diesem Fall ist der Stützfuß vollständig in der Basis verborgen.
- Die Innenseite des Sitzes ist mit stoßabsorbierendem Material ausgekleidet.
- Er verfügt über einstellbare Verkleinerungspolster für die kleinsten Babys (von 40 bis 75 cm).
- Der Sitz hat Belüftungsfenster.
- Der Sitz kann in 5 Positionen verstellt werden.

_ 1 Verwendung für Kinder von 40 bis 105cm

Einstellung des iGRADE für Verwendung von 40 bis 105 cm

- Der Kindersitz iGRADE wird aus Platzgründen in der Originalverpackung entgegen der Fahrtrichtung und mit eingeklapptem Stützfuß ausgeliefert.
- Klappen Sie das Antirotationsbein aus und ziehen Sie es nach vorne. (1a) ist nun einsatzbereit.

_ Einbau des Kindersitzes in das Fahrzeug

- Entfernen Sie die beiden ISOFIX-Verankerungen (5) vollständig, indem Sie auf die Knöpfe an jeder Verankerung (5a) drücken und sie nach außen schieben. (1b)
- In einigen Fahrzeugen sind die ISOFIX-Verankerungen schwer zugänglich oder zwischen dem Sitzschaum des Sitzes verborgen. Mit dem Stuhl liefern wir Ihnen einige Führungen (15), um die Positionierung zu erleichtern. Setzen Sie diese vor dem nächsten Schritt ein.
- Führen Sie die Verankerungen in die Achsen Ihres Fahrzeugs und drücken Sie, bis beide Seiten verriegelt sind. Zwei grüne Anzeigen auf beiden Tasten (5b) oder zwei grüne Lichter auf dem Bedienfeld zeigen an, dass sie verriegelt sind. Wenn eine oder beide Anzeigen rot sind, versuchen Sie es erneut. (1c)
- Drücken Sie die Basis (3) gegen die Rückenlehne des Fahrzeugs, bis sie fest sitzt. (1d)
- Lösen Sie die Verriegelung der Stützfußhöhe durch Drücken der Tasten (4b). Fahren Sie die Fußstütze aus, bis sie den Boden des Fahrzeugs berührt. Heben Sie den Sitz an, bis die Tasten (4a) wieder einrasten. Die grüne Farbe sollte auf der Basis der Fußstütze (4a) oder auf dem Bedienfeld erscheinen (1e).

_ Richtungsänderung des Sitzes

Der Kindersitz iGRADE-kann ab der Geburt bis zu einer Körpergröße von 105 cm entgegen der Fahrtrichtung oder ab 15 Monaten bis 150 cm in Fahrtrichtung verwendet werden. In der Einstellung von 40 bis 105 cm kann der Sitz um 360° Grad gedreht werden.

Er lässt sich in 4 Positionen arretieren:

In und entgegen der Fahrtrichtung (die einzigen zulässigen Positionen für Reisen) und 2 Ladepositionen Um das Drehgelenk zu lösen, ziehen Sie den Hebel an der Seite des Stuhls (6) und drehen Sie den Stuhl in die gewünschte Verriegelungsposition. (2a)

ACHTUNG: In Fahrzeugen ohne Türen bei den Rücksitzen ist die Schwenkbarkeit aus Platzgründen zwischen Sitz und Seitenwänden eingeschränkt.

Verwendung des Sitzverkleinerers.

La silla iGRADE está equipada con un acolchado para reducir el espacio interior cuando el bebé aún es pequeño (de 40 a 75cm)

_ Befestigen des Kindes im Kindersitz (von 40 bis 105 cm)

- Bringen Sie bei Bedarf das Verkleinerungspolster (8) an (von 40 bis 75 cm).
- Lockern Sie die Integralgurte, indem Sie die Gurte (7) über das Gurtschloss ziehen und dabei den Spannkopf (7b) drücken. (3a)
- Öffnen Sie das Gurtschloss (7a). (3b)
- Setzen Sie das Kind in den Sitz und achten Sie darauf, dass das Kind auf dem Boden

und mit aufrechtem Rücken sitzt. Bringen Sie die oberen Enden der Schnallen zusammen. Setzen Sie sie in das Gurtschloss ein und drücken Sie sie, bis Sie ein Klicken hören. (3c)

- Ziehen Sie am Spanngurt (7b). Die optimale Gurtspannung ist sehr wichtig für die Sicherheit, lassen Sie die Gurte nicht locker. (3d)

_ Höhereinstellung der integrierten Gurte

Die Höhe des Schultergurts muss dem Wachstum des Kindes angepasst werden.

Überprüfen Sie die korrekte Position der Schultergurte, wenn das Kind richtig im Stuhl sitzt.

Die Schultergurte sollten etwas oberhalb der Schultern des Kindes liegen. (4a)

Um die Höhe zu ändern, gehen Sie wie folgt vor:

- Ziehen Sie an dem Ring oben an der Kopfstütze (1a), dadurch wird die Kopfstützenpositionierung entriegelt. Bringen Sie die Kopfstütze (1) in die gewünschte Position für das Kind und lassen Sie den Hebel los. Bewegen Sie die Kopfstütze, bis Sie ein Einrastgeräusch hören. Ziehen Sie an der Kopfstütze, um zu prüfen, ob sie fest sitzt. (4b)

ACHTUNG: Korrigieren Sie diese Höhe, wenn das Kind älter wird

_ So bauen Sie den Sitz aus, wenn er mit ISOFIX installiert wurde:

- Lösen Sie die ISOFIX-Verankerungen durch Drücken beider ISOfix-Tasten (5a). Die Anzeigen auf den ISOFIX-Tasten (5b) werden rot angezeigt.
- Entfernen Sie den Sitz. Drücken Sie auf die ISOFIX-Verankerungen (5), um sie in der Basis zu verstauen.

_ 2 Verwendung für Kinder von 100 bis 150 cm mit dem Autogurt

-Umwandlung des Kindersitzes in eine Sitzerrhöhung mit Rückenlehne

Um den Kindersitz iGRADE in eine Sitzerrhöhung mit Rückenlehne umzuwandeln, muss der Sitz in Fahrtrichtungsposition gebracht werden. Um die folgenden Schritte auszuführen, müssen Sie den Kindersitz aus dem Fahrzeug ausbauen.

- Drehen Sie den Stützfuß um 45 Grad. (5a)
- Drücken Sie die Fußstütze in Richtung der Basis, bis sie vollständig eingeschoben ist. (5b)
- Stellen Sie die Fußlänge auf die kürzeste Position ein, indem Sie die Fußverriegelung mit den Knöpfen (4b) lösen.
- Drehen Sie den Stützfuß in Richtung der Basis, bis er einrastet. Ein Schloss verhindert, dass er sich löst. (5c)
- Lockern Sie die Gurte vollständig, indem Sie auf die Verriegelung (7b) (5d)
- Entfernen Sie den Textilschutz vom Gurtschloss. Heben Sie die Schürze der Rückenlehne

an und entfernen Sie die Schnalle aus ihrem Schlitz. Befestigen Sie die Gurte wieder am Gurtschloss.

- An der Unterseite des Sitzes befindet sich ein Ablagefach für das Gurtschloss. Öffnen Sie es und legen Sie das Gurtschloss vollständig geschlossen hinein. (4e)
- Las lengüetas de la hebilla se pueden escamotear dentro de unas bolsas que encontrará en el tapizado (5f)
- Schließen Sie das Fach und bringen Sie die Schürze der Rückenlehne wieder an.

Einbau der Sitzerrhöhung mit Rückenlehne ohne ISOFIX-Verankerungen

Wenn Sie die Sitzerrhöhung iGRADE ohne ISOFIX-Verankerungen einbauen möchten, legen Sie sie einfach auf den Fahrzeugsitz und führen Sie den Gurt durch die Gurtdurchführungen an den Seiten des Sitzes (12) und an der Seite der Kopfstütze (13). Diese Durchführungen sind grün gekennzeichnet.

ACHTUNG: Wenn die Sitzerrhöhung mit Rückenlehne nicht besetzt ist, vergessen Sie nicht, sie mit dem 3-Punkt-Gurt des Fahrzeugs zu befestigen. Bei einer plötzlichen Bremsung oder einem Unfall kann ein nicht angeschnallter Sitz herausgeschleudert werden und andere Fahrgäste verletzen.

Einbau der Sitzerrhöhung mit Rückenlehne mit ISOFIX-Verankerungen

Die Sitzerrhöhung mit Rückenlehne kann mit den ISOFIX-Verankerungen befestigt werden, was dem Kindersitz mehr Seitenstabilität verleiht.

Folgen Sie den nachstehenden Schritten, um sie zu installieren:

- Entfernen Sie die beiden ISOFIX-Verankerungen (5) vollständig, indem Sie die Knöpfe an jeder Verankerung (5a) drücken und sie nach außen schieben. (6a)
- In einigen Fahrzeugen sind die ISOFIX-Verankerungen schwer zugänglich oder zwischen dem Sitzschaum des Sitzes verborgen. Um das Auffinden der Führungen (15) zu erleichtern, werde diese mit dem Sitz mitgeliefert und vor dem nächsten Schritt eingesetzt.
- Führen Sie die Verankerungen in die Achsen Ihres Fahrzeugs und drücken Sie, bis beide Seiten verriegelt sind. Zwei grüne Anzeigen auf beiden Tasten (5b) oder zwei grüne Lichter auf dem Bedienfeld zeigen an, dass sie verriegelt sind. Wenn eine oder beide Anzeigen rot sind, versuchen Sie es erneut. (6b)
- Drücken Sie die Basis (3) gegen die Rückenlehne des Fahrzeugs, bis sie fest sitzt.

– Einstellung der Kopfstützenhöhe

Die Höhe der Kopfstütze wird mit Hilfe des Griffs an der Oberseite der Kopfstütze eingestellt. Zum Lösen des Verriegelungsmechanismus ziehen Sie den Ring nach oben. Wenn Sie ihn loslassen, rastet die Kopfstütze in der nächstgelegenen Position ein.

- Führen Sie den Unterbauch- oder Schultergurt Ihres Fahrzeugs durch die Gurtdurchführung an der Seite der Kopfstütze (13).
- Setzen Sie das Kind in die Sitzerhöhung und stellen Sie die Höhe der Kopfstütze durch Betätigung des Griffs (1a) ein. Der Gurt sollte leicht über der Schulter des Kindes verlaufen. (7a)

ACHTUNG: Korrigieren Sie diese Höhe, wenn das Kind älter wird

_ Hineinsetzen des Kindes in den Sitz

- Setzen Sie das Kind in die Sitzerrhöhung und führen Sie den Schultergurt Ihres Fahrzeugs durch den Durchgang an der Seite der Kopfstütze (13). Ziehen Sie den Gurt über das Kind und schließen Sie das Gurtschloss. (7b)
- Führen Sie zuletzt die Gurte durch die Schlitze der beiden Armlehnen (12). (7c)

Beim Herausnehmen des Kindes aus der Sitzerrhöhung ist es nicht notwendig, den Gurt aus dem Kopfteil (13) zu entfernen; dies erleichtert das Anschnallen des Kindes bei der erneuten Benutzung der Sitzerrhöhung.

ACHTUNG: Die Sitzerrhöhung muss mit dem Sicherheitsgurt gesichert werden, auch wenn sie nicht besetzt ist, da sie bei einer plötzlichen Bremsung oder einem Unfall herausgeschleudert werden und Personen im Fahrzeug verletzen könnte.

_ So bauen Sie den Sitz aus, wenn er mit ISOFIX eingebaut wurde:

- Lösen Sie die ISOFIX-Verankerungen durch Drücken beider ISOfix-Tasten (5a). Die Anzeigen auf den ISOFIX-Tasten (5b) werden rot angezeigt.
- Entfernen Sie den Sitz. Drücken Sie auf die ISOFIX-Verankerungen (5), um sie in der Basis zu verstauen.

_ 3 Sitzverstellung

Der Sitz iGRADE wird mit einem Hebel unter den Füßen (9) in die Rückenlage gebracht. Er ist 5-fach verstellbar. Wenn der Sitz als Sitzerhöhung mit Rückenlehne verwendet wird, muss der 3-Punkt-Gurt des Fahrzeugs eingestellt werden; in diesem Fall muss das Verstellen bei stehendem Fahrzeug durchgeführt werden.

- Um den Sitz zu verstellen, ziehen Sie den Hebel nach vorne und schieben Sie den Sitz in die gewünschte Position. (8a)

_ So bauen Sie den Sitz aus, wenn er mit ISOFIX eingebaut wurde:

Lösen Sie die ISOFIX-Verankerungen durch Drücken beider ISOfix-Tasten (5a). Die Anzeigen auf den ISOFIX-Tasten (5b) werden rot angezeigt.

Entfernen Sie den Sitz. Drücken Sie auf die ISOFIX-Verankerungen (5), um sie in der Basis zu verstauen.

_ INFORMATIONEN ZUR GARANTIE

- Für diesen Artikel wird eine Garantie gegen Herstellungsfehler gewährt, wie sie in den für die Europäische Union geltenden Richtlinien und/oder gesetzlichen Vorschriften über Garantien für Verbrauchsgüter sowie in denen des Landes, in dem er vermarktet wird, festgelegt ist.
- Für die Abwicklung der Garantie über den Verkäufer des Artikels oder andernfalls über den Hersteller ist die Vorlage der Rechnung oder des Kaufbelegs unbedingt erforderlich.
- Die Garantie schließt Anomalien oder Fehler aus, die durch unsachgemäßen Gebrauch, Nichtbeachtung der Sicherheitsvorschriften und der mitgelieferten Gebrauchs- und Wartungsanweisungen oder durch Abnutzung bei normalem Gebrauch und regelmäßiger Handhabung des Artikels entstehen.
- Das Etikett mit der Seriennummer Ihres Modells darf auf keinen Fall abgerissen werden, da es garantierelevante Informationen enthält.

_ ITALIANO

76_ ISTRUZIONI GENERALI

79_ PARTI DEL SEGGIOLINO IGRADE

80_ CONFIGURAZIONI D'USO PRINCIPALI

82_ PRESTAZIONI DEL SEGGIOLINO IGRADE

83_ **1 Uso per bambini da 40 a 105 cm**

Configurare IGRADE per l'uso da 40 a 105 cm

Installazione del seggiolino di sicurezza in auto

Cambio dell'orientamento del seggiolino

Uso dei cuscini riduttori

Trattenuta del bambino nel seggiolino di sicurezza (da 40 a 105 cm)

Regolazione dell'altezza delle cinture integrali

86_ **2 Uso per bambini da 100 a 150 cm con la cintura dell'auto**

Convertire il seggiolino di sicurezza in elevatore con schienale

Nascondere le cinture integrali

Installazione dell'Elevatore con schienale senza ancoraggi ISOFIX

Installazione dell'Elevatore con schienale con ancoraggi ISOFIX

89_ **3 Reclinazione del seggiolino**

91_ INFORMAZIONI SULLA GARANZIA

_ ISTRUZIONI GENERALI

IGRADE di JANÉ è un seggiolino di sicurezza progettato per proteggere il bambino in auto dalla nascita fino a 150 cm di altezza (circa 12 anni). Il seggiolino ha superato gli esigenti test di sicurezza previsti dalla direttiva Europea ECE R129/03, nota anche come “i-Size”.

Il Seggiolino di Sicurezza IGRADE è stato omologato come “i-Size”. Perciò, è compatibile con i sedili che il fabbricante dell'automobile definisce come i-Size. Consulta il manuale della tua auto.

Nei casi in cui l'auto non disponga di sedili i-Size, è molto probabile che il IGRADE possa essere installato su alcuni sedili. Troverai una lista di compatibilità del seggiolino IGRADE nel paragrafo “car fitting” del sito: www.janeworld.com

Un'alta percentuale di utilizzatori di seggiolini di sicurezza non li installa correttamente. Capire le istruzioni e applicarle adeguatamente è importante per la sicurezza tanto quanto il seggiolino stesso. Perciò:

- Leggi attentamente le presenti istruzioni prima di utilizzare il seggiolino IGRADE per la prima volta.
- Assicurati che anche tutti coloro che potrebbero usare il seggiolino saltuariamente conoscano l'installazione e l'uso corretti.
- Conserva le istruzioni nello scompartimento che si trova dietro il seggiolino e consultale in caso di dubbi. Inoltre, le istruzioni sono disponibili sul nostro sito web: www.janeworld.com e consultabili dallo Smartphone inquadrando il codice QR che si trova sul seggiolino stesso.

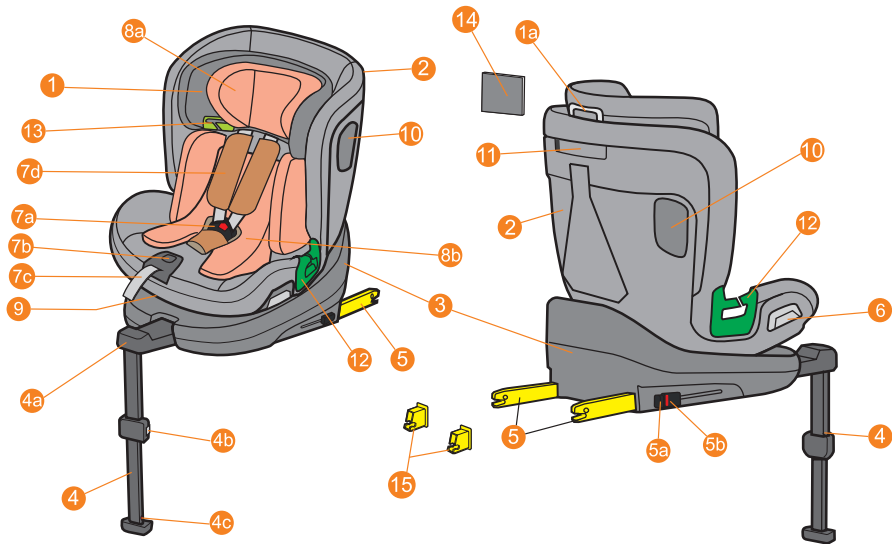

_ PARTI DEL SEGGIOLINO IGRADE

- 1** Poggiatesta
- 1a** Anello regolazione poggiatesta
- 2** Posto a sedere
- 3** Base
- 4** Zampa
- 4a** Poggiagambe scorrevole
- 4b** Regolazione dell'altezza delle gambe
- 4c** Piede con indicatore di stato della gamba
- 5** Ancoraggio ISOfix
- 5a** Pulsante ISOfix
- 5b** Indicatore di stato ISOfix
- 6** Sblocco girevole della sedia (40-105 cm)
- 7** Imbracatura
- 7a** Fibbia
- 7b** Sistema di regolazione centrale
- 7c** Cinghia di tensionamento
- 7d** Imbottitura sulle spalle
- 8** Cuscino riduttore
- 8a** Cuscino riduttore per la testa (fino a 75 cm)
- 8b** Cuneo dello schienale (fino a 75 cm)
- 9** leva di reclinazione
- 10** Protezione dagli impatti laterali
- 11** Scomparto per le istruzioni
- 12** Passante cintura addominale auto (da 100 a 150 cm)
- 13** Passante cintura diagonale o pettorale (da 100 a 150 cm)
- 14** Manuale di istruzioni
- 15** Guide ISOfix

_ CONFIGURAZIONI D'USO PRINCIPALI:

Seggiolino di sicurezza IGRADE
Senso contrario alla marcia



Seggiolino di sicurezza IGRADE
Rivolto nel senso di marcia



Elevatore con schienale
IGRADE



da **40 a 105 cm**
e 18 Kg di peso massimo

Installazione del seggiolino
IGRADE con
ancoraggi ISOFIX e
barra antirotazione

Il bambino è fissato con una cintura a
5 punti integrata nel seggiolino
di sicurezza

da **76 a 105 cm**
e 18 Kg di peso massimo

Installazione del seggiolino
IGRADE con
ancoraggi ISOFIX e
barra antirotazione

Il bambino è fissato con una cintura a
5 punti integrata nel seggiolino
di sicurezza

da **100 a 150 cm**

Direttamente con la cintura dell'auto con
l'opzione di fissare il seggiolino con gli
ancoraggi ISOFIX
Senza piedino antirotazione

Il bambino è fissato
con la cintura a
3 punti dell'auto

_ PARTI DELL'AUTOMOBILE

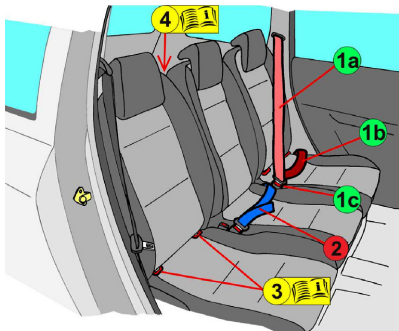

- 1 Cintura a 3 punti di ancoraggio. È composta da due parti ben differenziate:
 - 1a Parte sub-addominale o pettorale, che dalla fibbia passa sul petto e le spalle.
 - 1b Parte addominale, che passa sopra le gambe.
 - 1c Fibbia.
- 2 Cintura a due punti di ancoraggio.
- 3 Ancoraggi ISOFIX. Gli ancoraggi si trovano all'intersezione tra la seduta e lo schienale. Non tutti i posti e non tutte le auto dispongono di questi ancoraggi. Consulta il manuale della tua auto per maggiori informazioni.
- 4 Gli anelli per cinghia anti-rotazione o top tether non si usano nel seggiolino IGRADE.

_ PRESTAZIONI DEL SEGGIOLINO IGRADE

Il seggiolino IGRADE è stato disegnato in base alle ultime novità in materia di sicurezza e comfort:

- IGRADE deve essere installato con ancoraggi ISOFIX fino ai 150 cm di altezza. Dispone di una barra come sistema anti-rotazione.
- L'altezza delle cinture pettorali si regola senza dover rimuovere le cinture. Questa azione si unisce al poggiatesta, che protegge meglio in caso di scontro laterale e al tempo stesso sostiene la testa.
- Il seggiolino può ruotare di 360° gradi per essere rivolto nel senso di marcia, nel senso contrario alla marcia o verso le portiere per caricare il bambino.
- Nel passaggio da seggiolino di sicurezza a cuscino elevatore con schienale (da 100 a 150 cm) non serve smontare le cinture integrali, basta nasconderle. In questo modo si evitano errori di montaggio che potrebbero compromettere la sicurezza. In questa tappa, la barra resta totalmente nascosta nella base.
- L'interno della seduta è ricoperto di un materiale che assorbe gli impatti.
- Dispone di cuscini riduttori adattabili per i bambini più piccoli (da 40 a 75 cm).
- Il seggiolino dispone di finestrelle di areazione.
- Il seggiolino si può reclinare in 5 posizioni.

_ 1 Uso per bambini da 40 a 105 cm

Configurare IGRADE per l'uso da 40 a 105 cm

- Per ragioni di spazio, il seggiolino IGRADE nel suo imballaggio originale è configurato rivolto nel senso contrario alla marcia e con la barra antirotazione piegata.
- Tira il supporto della barra verso l'esterno. (1a) Adesso è pronto per l'uso.

_ Installazione del seggiolino di sicurezza in auto

- Estrai completamente i due ancoraggi ISOFIX (5) premendo i pulsanti su ciascun ancoraggio (5a) e spingendoli verso l'esterno. (1b)
- In alcune auto, gli ancoraggi ISOFIX sono di difficile accesso o sono nascosti tra le imbottiture del sedile. Con il seggiolino forniamo delle guide (15) per aiutarti a individuarli. Inseriscile prima del passaggio seguente.
- Guida gli ancoraggi verso gli assi dell'auto e premi finché i due lati restano bloccati. Due segnali verdi su entrambi i pulsanti (5b) o due luci verdi sul pannello di controllo (6) ti indicheranno che sono ancorati. Se uno o entrambi i segnali sono rossi, riprova. (1c)
- Premi la base (3) contro lo schienale dell'auto finché non resta salda. (1d)
- Libera il blocco dell'altezza della barra premendo i pulsanti (4a). Estendi la barra finché non tocca il fondo del veicolo. Solleva il seggiolino fino a che i pulsanti (4a) si bloccano di nuovo. Il segnale verde deve comparire sulla base della barra (4b) (1e)

_ Cambio dell'orientamento del seggiolino

Il seggiolino di sicurezza IGRADE si può usare rivolto nel senso contrario alla marcia dalla nascita fino ai 105 cm di altezza o rivolto nel senso di marcia dai 15 mesi ai 105 cm il seggiolino può girare di 360° gradi.

Si blocca in 4 posizioni:

Faccia, retromarcia (uniche posizioni valide per viaggiare) e nelle 2 posizioni di carico. Per rilasciare la rotazione, tirare la leva sul lato della sedia (6) e gira il seggiolino fino alla posizione di blocco desiderata. (2a)

ATTENZIONE: nei veicoli senza portiere per i sedili posteriori, per ragioni di spazio, il giro tra il seggiolino e i lati è limitato.

Uso del riduttore.

La sedia iGRADE è dotata di cuscini per ridurre la cabina quando il bambino è piccolo (da 40 a 75 cm)

_ Trattenuta del bambino nel seggiolino di sicurezza (da 40 a 105 cm)

- Monta il cuscino riduttore (8) se necessario (da 40 a 75 cm).
- Allenta le cinture integrali tirando le cinghie (7) sopra la fibbia mentre premi il pulsante tensore (7b). (3a)

- Sgancia la fibbia (7a) (3b)
- Posiziona il bambino sul seggiolino e assicurati che sia seduto sul fondo e con la schiena dritta. Unisci le estremità superiori della fibbia. Introducile nella chiusura premi fino a sentire un clic. (3c)
- Tira la cinghia di tensionamento (7c). Una tensione ottimale delle cinture è molto importante per la sicurezza: non lasciarle allentate. (3d)

_ Regolazione dell'altezza delle cinture integrali

L'altezza delle cinture pettorali deve essere adeguata a mano a mano che il bambino cresce. Con il bambino seduto correttamente sul seggiolino, verifica la posizione delle cinture pettorali. Devono trovarsi leggermente al di sopra delle spalle del bambino. (4a)

Per cambiare l'altezza compi i seguenti passaggi:

- Tira l'anello che si trova nella parte superiore del poggiatesta (1a). In questo modo sblocchi il movimento del poggiatesta. Sposta il poggiatesta (1) fino alla posizione ottimale per il bambino e rilascia la leva. Sposta il poggiatesta fino a sentire un clic di blocco. Tira il poggiatesta per verificare che sia fissato. (4b)

ATTENZIONE: correggi l'altezza a mano a mano che il bambino cresce

_ Per rimuovere il seggiolino se è stato installato con ISOFIX:

- Libera gli ancoraggi ISOFIX premendo entrambi i pulsanti dell'ISOFIX (5a). I segnali sui pulsanti dell'ISOFIX (5b) diventeranno rossi.
- Rimuovi il seggiolino. Premi gli ancoraggi ISOFIX (5) per riportarli dentro la base.

_ 2 Uso per bambini da 100 a 150 cm con la cintura dell'auto

Convertire il seggiolino di sicurezza in elevatore con schienale

Per convertire il seggiolino IGRADE in elevatore con schienale, il seggiolino deve trovarsi rivolto nel senso di marcia. Per compiere i seguenti passaggi devi disinstallare il seggiolino dall'auto.

- Gira la barra di 45 gradi. (5a)
- Premi il supporto della barra verso la base finché non è completamente inserito. (5b)
- Regola la lunghezza della barra nella posizione più corta; per farlo libera il blocco della barra tramite i pulsanti (4b).
- Ruota la barra verso la base finché non entra nell'alloggiamento. C'è un blocco che ne impedisce l'uscita. (5c)
- Allenta completamente le cinture premendo il blocco (7b). (5d)
- Rimuovere la protezione in tessuto dalla fibbia. Sollevare la gonna dello schienale e rimuovere la fibbia dalla sua fessura

- Nella parte inferiore del sedile troverai un'apertura per riporre la fibbia. Inserire la fibbia nel foro. (5e)
- Le linguette delle fibbie possono essere nascoste all'interno di alcune borse che troverete nel rivestimento (5f)
- Rimettere a posto la gonna del rivestimento.

_ Installazione dell'elevatore con schienale senza ancoraggi ISOFIX

Se decidi di installare l'elevatore con schienale IGRADE senza gli ancoraggi ISOFIX, basta posizionarlo sul sedile dell'auto e far passare la cintura attraverso la guida sui lati del sedile (12) e quella che si trova su un lato del poggiatesta (13). Questi passaggi sono indicati in verde.

ATTENZIONE: quando l'elevatore con schienale non è in uso, non dimenticare di legarlo con la cintura a 3 punti dell'auto. In caso di frenata brusca o di incidente, un seggiolino non fissato potrebbe venire sbalzato e causare danni agli altri passeggeri.

_ Installazione dell'elevatore con schienale con ancoraggi ISOFIX

L'elevatore con schienale si può fissare con gli ancoraggi ISOFIX. In questo modo, il seggiolino ha maggiore stabilità laterale.

Per installarlo compi i seguenti passaggi:

- Estrai completamente i due ancoraggi ISOFIX (5) premendo i pulsanti su ciascun ancoraggio (5a) e spostandoli verso l'esterno. (6a)

- In alcune auto, gli ancoraggi ISOFIX sono di difficile accesso o sono nascosti tra le imbottiture del sedile. Con il seggiolino forniamo delle guide (15) per aiutarti a individuarli. Inseriscile prima del passaggio seguente.
- Guida gli ancoraggi verso gli assi dell'auto e premi finché i due lati restano bloccati. Due segnali verdi su entrambi i pulsanti (5b) o due luci verdi sul pannello di controllo (6) ti indicheranno che sono ancorati. Se uno o entrambi i segnali sono rossi, riprova. (6b)
- Premi la base (3) contro lo schienale dell'auto finché non resta salda.

Regolazione dell'altezza del poggiatesta

Il poggiatesta si regola in altezza tramite la leva che si trova nella parte superiore del stesso. Per liberare il blocco tira l'anello verso l'alto. Quando lo rilasci, il poggiatesta si blocca nella posizione più vicina.

- Fai passare la parte sub-addominale o pettorale della cintura dell'auto tramite la guida per le cinture che si trova sul lato del poggiatesta (13).
- Metti il bambino sul sedile elevatore e regola l'altezza del poggiatesta azionando la leva (1a). La cintura deve trovarsi leggermente al di sopra delle spalle del bambino. (7a)

ATTENZIONE: correggi quest'altezza a mano a mano che il bambino cresce

_ Posizionamento del bambino sul seggiolino

- Posiziona il bambino sull'elevatore e introduci la cintura pettorale dell'auto nella guida sul lato del poggiatesta (13). Fai passare la cintura sopra il bambino e chiudi la fibbia. (7b)
- Infine fai passare le cinture nelle fessure su entrambi i braccioli (12). (7c)

Quando togli il bambino dall'elevatore non è necessario togliere la cintura dalla guida del poggiatesta (13). Così sarà più facile allacciare la cintura al bambino quando userà di nuovo l'elevatore.

ATTENZIONE: anche quando non è in uso, l'elevatore deve essere fissato con la cintura di sicurezza. In caso di frenata brusca o di incidente, potrebbe venire sbalzato e causare danni agli altri passeggeri.

_ Rimuovere il seggiolino se è stato installato con ISOFIX:

- Libera gli ancoraggi ISOFIX premendo entrambi i pulsanti dell'ISOFIX (5). I segnali sui pulsanti dell'ISOFIX (5b) diventeranno rossi.
- Rimuovi il seggiolino. Premi gli ancoraggi ISOFIX (5) per riportarli dentro la base.

_ 3 Reclinazione del seggiolino

Il seggiolino IGRADE si reclinata tramite una leva che si trova sotto la zona dei piedi (9). Dispone di 5 posizioni. Questa azione, quando si usa il seggiolino come elevatore con schienale, richiede una regolazione della cintura a 3 punti dell'auto. Effettua la manovra con il veicolo fermo.

- Per reclinare il seggiolino tira in avanti la leva e sposta il sedile nella posizione desiderata. (8a)

– Rimuovere il seggiolino se è stato installato con ISOFIX:

- Libera gli ancoraggi ISOFIX premendo entrambi i pulsanti dell'ISOFIX (5). I segnali sui pulsanti dell'ISOFIX (5b) diventeranno rossi.
- Rimuovi il seggiolino. Premi gli ancoraggi ISOFIX (5) per riportarli dentro la base.

_ INFORMAZIONI SULLA GARANZIA

- Questo articolo dispone di una garanzia contro i difetti di fabbricazione secondo quanto stabilito nelle Direttive e/o Normative legali vigenti sulle garanzie dei beni di consumo applicabili nell'Unione Europea e del paese di commercializzazione.
- È obbligatorio presentare la fattura o lo scontrino di acquisto per poter far valere la garanzia tramite il venditore dell'articolo o tramite il fabbricante.
- La garanzia esclude anomalie o avarie dovute a un uso inadeguato, alla mancata osservazione delle norme di sicurezza e delle istruzioni d'uso e manutenzione fornite o a causa dell'usura o utilizzo normale periodico dell'articolo.
- L'etichetta che contiene il numero di serie del suo modello non deve essere eliminata per nessuno motivo, dato che contiene informazioni rilevanti per la garanzia.

_ PORTUGUÊS

94_ **INSTRUÇÕES GERAIS**

97_ **PARTES DA CADEIRA IGRADE**

98_ **CONFIGURAÇÕES DE UTILIZAÇÃO PRINCIPAIS**

100_ **PRESTAÇÕES DA SUA CADEIRA IGRADE**

101_ **1 Uso para crianças de 40 a 105 cm**

Configurar IGRADE para uso de 40 a 105 cm

Instalação da Cadeira de Segurança no automóvel

Mudança do sentido da cadeira

Uso de almofadas redutoras

Colocação da criança na cadeira de segurança (de 40 a 105 cm)

Regulação da altura dos cintos integrais

104_ **2 Uso para crianças de 100 a 150 cm com o cinto do automóvel**

Converter a cadeira de segurança em Assento Elevatório com encosto

Ocultar os cintos integrais

Instalação do Assento Elevatório com encosto sem fixações Isofix

Instalação do Assento Elevatório com encosto com fixações Isofix

108_ **3 Reclinação da cadeira**

109_ **Informação sobre a Garantia**

_ INSTRUÇÕES GERAIS

IGRADE da JANÉ é uma Cadeira de Segurança projetada para proteger a criança no automóvel desde o nascimento até aos 150 cm de altura (aproximadamente 12 anos). A cadeira superou os exigentes testes de segurança da diretiva Europeia ECE R129/03 também conhecida como “i-size”.

A Cadeira de Segurança IGRADE foi homologada como “i-size”. Portanto, é totalmente compatível com os lugares que o fabricante do seu automóvel defina como “i-size”. Consulte o manual do seu automóvel.

Para automóveis que não possuam lugares i-size, é muito provável que a cadeira IGRADE possa ser instalada em alguns assentos, encontrará uma lista de compatibilidade da cadeira IGRADE, na secção “car fitting” do sítio: www.janeworld.com

Uma elevada percentagem de utilizadores de cadeiras de segurança não as instalam corretamente. Entender os manuais de instruções e aplicar adequadamente o que dizem, é tão importante para a segurança como a própria cadeira. Por isso:

- Leia atentamente estas instruções antes de usar pela primeira vez a cadeira IGRADE.
- Certifique-se que todos aqueles que alguma vez a forem usar também estão familiarizados com a sua correta instalação e utilização.
- Guarde as instruções no espaço situado no compartimento atrás da cadeira, consulte-as em caso de dúvida. Também pode encontrá-las na nossa página Web: www.janeworld.com ou consultá-las desde um Smartphone digitalizando o código QR que se encontra na própria cadeira.

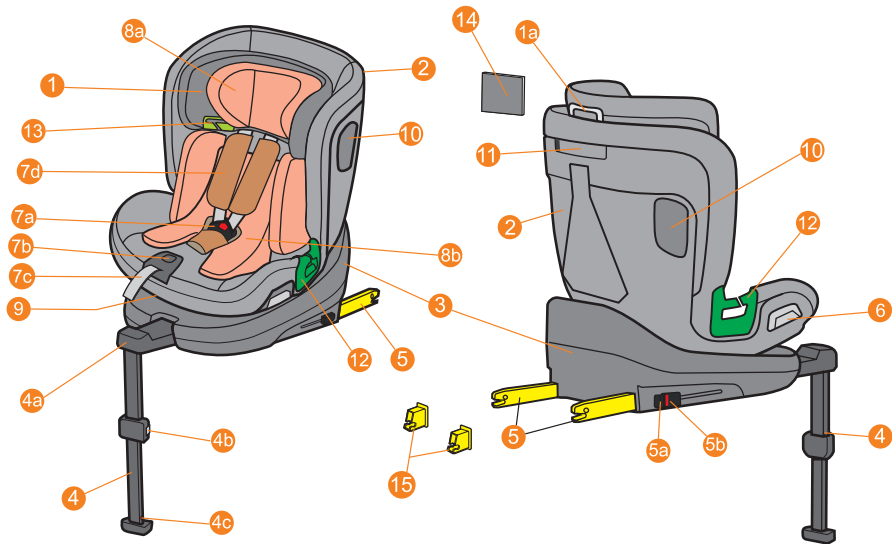

_ PARTES DA CADEIRA IGRADE

- 1** Zona da cabeça
- 1a** Anel de ajuste de cabeça
- 2** Assento
- 3** Base
- 4** Pata
- 4a** Apoio de pernas deslizante
- 4b** Ajuste de altura das pernas
- 4c** Pé com indicador de status da perna
- 5** Âncora ISOfix
- 5a** Botão ISOfix
- 5b** Indicador de status ISOfix
- 6** Liberação giratória da cadeira (40-105cm)
- 7** Aproveitar
- 7a** Fivela
- 7b** Ajustador central
- 7c** Fita tensora
- 7d** Acolchoamento de ombro
- 8** Almofada redutora
- 8a** Almofada de cabeça redutora (até 75cm)
- 8b** Cunha do encosto (até 75cm)
- 9** alavanca de reclinção
- 10** Proteção contra impactos laterais
- 11** Compartimento de instruções
- 12** Passagem cinto abdominal automóvel (100 a 150 cm)
- 13** Passagem cinto diagonal ou de ombros (100 a 150 cm)
- 14** Manual de instruções
- 15** Guias Isofix

_ CONFIGURAÇÕES DE UTILIZAÇÃO PRINCIPAIS:

Cadeira de segurança IGRADE
Sentido contrário à marcha



de **40 a 105 cm**
e 18Kg. de peso máximo

Instalação da cadeira
IGRADE
com fixações Isofix
e perna anti-rotação

A criança vai presa com
um cinto de 5 pontos integrado na cadeira
de segurança

Cadeira de segurança IGRADE
Sentido da marcha



de **76 a 105 cm**
e 18Kg. de peso máximo

Instalação da cadeira
IGRADE
com fixações Isofix
e perna anti-rotação

A criança vai presa com
um cinto de 5 pontos integrado na cadeira
de segurança

Assento elevatório com encosto
IGRADE



de **100 a 150 cm**

Diretamente com o cinto do automóvel e
opcionalmente pode fixar a cadeira com
as fixações Isofix
Sem perna anti-rotação

A criança vai presa com
o cinto de 3 pontos
do automóvel

_ PARTES DO SEU AUTOMÓVEL

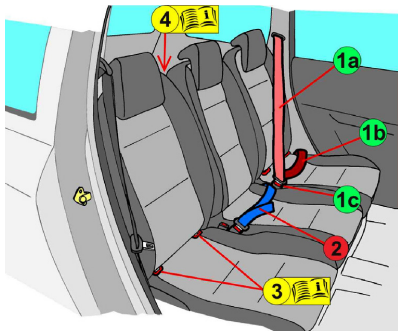

1 Cinto de três pontos de fixação. Consta de duas partes bem diferenciadas:

1a Parte subabdominal ou de ombros, que desde a fivela passa pelo peito e os ombros.

1b Parte abdominal é a que passa por cima das pernas.

1c Fivela.

2 Cinto de dois pontos de fixação.

3 Fixações Isofix. As fixações estão localizadas na interceção entre o assento e o encosto. Nem todos os lugares ou todos os automóveis possuem estas fixações, consulte o manual do seu automóvel para obter mais informação.

4 Anilhas para fita antirrotação ou top tether, não são utilizados na cadeira IGRADE

_ PRESTAÇÕES DA SUA CADEIRA IGRADE

A cadeira IGRADE foi projetada com os últimos avanços em matéria de segurança e conforto:

- IGRADE deve ser instalada com fixações Isofix até aos 105 cm de altura. Dispõe de uma perna como sistema antirrotação.
- A altura dos cintos dos ombros é ajustada sem necessidade de retirar as fitas. Esta ação junta-se à zona da cabeça que protege melhor em caso de colisão lateral ao mesmo tempo que sustém a cabeça.
- A cadeira pode rodar 360º graus para configurá-la no sentido de marcha e rodá-la para as portas para colocar a criança.
- Na troca da Cadeira de Segurança para almofada elevatória com encosto (100 a 150 cm) não é preciso desmontar os cintos integrais, apenas ocultá-los, com isso evitam-se erros de montagem que poderiam afetar a segurança. Para esta etapa, a perna fica totalmente oculta na base.
- O interior do assento é revestido com material absorvente a impactos.
- Dispõe de almofadas redutoras configuráveis para os bebés mais pequenos (de 40 a 75 cm).
- A cadeira dispõe de janelas de arejamento.
- A cadeira pode ser reclinada em 5 posições.

_ 1 Uso para crianças de 40 a 105 cm

Configurar IGRADE para uso de 40 a 105 cm

- A cadeira IGRADE, por razões de espaço, na sua embalagem original, vem configurada no sentido contrário à marcha e com a perna antirrotação dobrada.
- Desdobre a perna anti-rotação e puxe-a para frente. (1a) Já estará pronta para o uso.

_ Instalação da Cadeira de Segurança no automóvel

- Extraia completamente as duas fixações Isofix (5) pressionando os botões de cada fixação (5a) e deslizando-os para fora. (1b)
- Em alguns automóveis, as fixações Isofix são de difícil acesso ou estão ocultas entre as espumas do assento. Com a cadeira são fornecidas guias (15) para facilitar a sua localização, insira-as antes do passo seguinte.
- Guie as fixações na direção dos eixos do seu automóvel e pressione até que os dois lados fiquem bloqueados, dois sinais verdes em ambos os botões (5b) ou duas luzes verdes no painel de controlo (6) indicam-lhe que estão fixos. Se um ou ambos os sinais forem vermelhos, volte a tentar. (1c)
- Pressione a base (3) contra o encosto do automóvel até que fique firme. (1d)
- Solte o bloqueio da altura da perna pressionando os botões (4a). Estenda o pé até tocar no chão do veículo. Levante a cadeira até que os botões (4a) se voltem a bloquear, a cor verde deve aparecer na base da perna (4b). (1f)

_ Mudança do sentido da cadeira

A cadeira auto IGRADE pode ser utilizada virada para trás desde o nascimento até aos 105 cm de altura, ou virada para a frente dos 15 meses até aos 105 cm. a cadeira pode rodar 360° graus.

Bloqueia-se em 4 posições:

Virada no sentido da marcha e no sentido contrário à marcha (as únicas posições válidas para viajar) e 2 posições de carga.

Para liberar o giro, puxe a alavanca na lateral da cadeira (6) e rode a cadeira até à posição de bloqueio desejada. (2a)

ATENÇÃO: Nos veículos sem portas nos bancos traseiros, por razões de espaço entre a cadeira e as laterais, a rotação é limitada.

Uso do redutor.

A cadeira IGRADE está equipada com almofadas para reduzir o habitáculo quando o bebé é pequeno. Estas almofadas são configuráveis em função da altura do bebé.

_ Colocação da criança na Cadeira de Segurança (de 40 a 105 cm)

- Monte a almofada redutora (8) se precisar (de 40 a 75 cm).
- Afrouxe os cintos integrais puxando pelas fitas (7) por cima da fivela enquanto pressiona o botão tensor (7b). (3a)

- Desprenda a fivela (7a) (3b)
- Coloque a criança na cadeira certificando-se de que fica sentado no fundo e com as costas direitas. Junte as pontas superiores das fivelas. Introduza-as no fecho e pressione até ouvir um clique. (3c)
- Puxe pela fita tensora (7b). Uma tensão ótima dos cintos é muito importante para a segurança, não os deixe frouxos. (3d)

_ Regulação da altura dos cintos integrais

A altura da fita dos ombros deve ser ajustada à medida que a criança cresce. Verifique com a criança corretamente sentada na cadeira, a posição adequada das fitas dos ombros. Estas devem estar ligeiramente por cima dos ombros da criança. (4a)

Para mudar a altura siga os seguintes passos:

- Puxe a anilha situada na parte superior da zona da cabeça (1a), isso desbloqueará o posicionamento da zona da cabeça. Mova a zona da cabeça (1) até à posição que a criança precisar e solte a alavanca. Mova a zona da cabeça até ouvir um clique de bloqueio. Puxe pela zona da cabeça para comprovar que está bem presa. (4b)

ATENÇÃO: Corrija esta altura à medida que a criança crescer

_ Para retirar a cadeira quando foi instalada com Isofix:

- Liberte as fixações Isofix pressionando ambos os botões do Isofix (5a). Os sinais os botões do Isofix (5b) aparecem a vermelho.
- Retire a cadeira. Pressione as fixações Isofix (5) para guardá-las dentro da base.

_ 2 Uso para crianças de 100 a 150 cm com o cinto do automóvel

Converter a cadeira de segurança em Assento Elevatório com encosto

Para converter a cadeira IGRADE em assento elevatório com encosto, a cadeira deve estar no sentido da marcha. Para fazer os seguintes passos, deve desinstalar a cadeira do automóvel.

- Rode a perna cerca de 45 graus. (5a)
- Pressione o suporte da perna em direção à base até que fique totalmente inserido.(5b)
- Ajuste a longitude da perna para a posição mais curta, para isso liberte o bloqueio da perna através dos botões (4b).
- Rode a perna em direção à base até que entre no seu alojamento. Há um bloqueio que impede que saia. (5c)
- Afrouxe completamente os cintos pressionando no bloqueio. (7b) (5d)
- Retire o protetor têxtil da fivela. Levante a aba do encosto e extraia a fivela da sua ranhura.

- Na parte inferior do assento há uma abertura para guardar a fivela. Insira a fivela no buraco. (5e)
- As abas das fivelas podem ser escondidas dentro de alguns bolsos que você encontrará no estofamento. (5f)
- Coloque a saia do estofamento de volta no lugar.

Instalação do Assento Elevatório com encosto sem fixações Isofix

Se decidir instalar o assento elevatório com encosto IGRADE sem as fixações Isofix, só deve colocá-lo sobre o banco do Automóvel e passar o cinto pela passagem dos cintos das laterais do assento (12) e o situado numa lateral da zona da cabeça (13). Estes passos estão indicados a verde.

ATENÇÃO: Quando o assento elevatório com encosto não estiver ocupado, não se esqueça de o prender com o cinto de 3 pontos do automóvel. Em caso de travagem brusca ou acidente, uma cadeira solta pode ser expelida e causar danos nos ocupantes.

Instalação do Assento Elevatório com encosto com fixações Isofix

O assento elevatório com encosto pode ser preso com fixações Isofix, com isso, a cadeira tem mais estabilidade lateral.

Para instalá-lo siga os seguintes passos:

- Extraia completamente as duas fixações Isofix (5) pressionando os botões de cada fixação (5a) e deslizando-os para fora. (6a)

- Em alguns automóveis, as fixações Isofix são de difícil acesso ou estão ocultas entre as espumas do assento. Com a cadeira são fornecidas guias (15) para facilitar a sua localização, insira-as antes do passo seguinte.
- Guie as fixações na direção dos eixos do seu automóvel e pressione até que os dois lados fiquem bloqueados, dois sinais verdes em ambos os botões (5b) lhes dirão que estão ancorados. Se um ou ambos os sinais estiverem vermelhos, tente novamente. (6b)
- Pressione a base (3) contra o encosto do automóvel até que fique firme.

Ajuste da altura da zona da cabeça

A zona da cabeça ajusta-se em altura através do puxador que se encontra na parte superior da própria zona da cabeça. Para libertar o bloqueio puxe a anilha para cima, quando o soltar, a zona da cabeça bloqueará na posição mais próxima.

- Passe a parte subabdominal ou dos ombros do cinto do seu automóvel pela passagem do cinto situada na lateral da zona da cabeça (13).
- Sente a criança no assento elevatório, e ajuste a altura da zona da cabeça acionando o puxador (1a). O cinto deve ficar ligeiramente por cima do ombro da criança. (7a)

ATENÇÃO: Corrija esta altura à medida que a criança crescer

_ Colocação da criança no assento

- Sente a criança no assento elevatório e introduza o cinto dos ombros do seu automóvel pela passagem na lateral da zona da cabeça (13). Passe o cinto por cima da criança e feche a fivela. (7b)
- Por último passe os cintos pelas ranhuras de ambos os apoios de braços (12). (7c)

Quando retirar a criança do assento elevatório não é necessário retirar o cinto da passagem da zona da cabeça (13), assim será mais fácil prender a criança quando voltar a usar o assento elevatório.

ATENÇÃO: Ainda que não esteja ocupado, o assento elevatório deve estar preso com o cinto de segurança, no caso de uma travagem brusca ou acidente poderia ser expelido e causar danos nas pessoas que viajarem no automóvel.

Para retirar a cadeira quando foi instalada com Isofix:

- Liberte as fixações Isofix puxando ambos os botões do Isofix (5). Os sinais os botões do Isofix (5b) aparecem a vermelho.
- Retire a cadeira. Pressione as fixações Isofix (5) para guardá-las dentro da base.

3 Reclinação da cadeira

A cadeira IGRADE reclina-se através de uma alavanca situada de baixo dos pés (9). Dispõe de 5 posições. Esta ação, quando se usa a cadeira como assento elevatório com encosto, precisa de um ajuste do cinto de 3 pontos do automóvel, neste caso efetue a manobra com o veículo parado.

- Para reclinar a cadeira, puxe para diante a alavanca e deslize o assento para a posição desejada. (8a)

Para retirar a cadeira quando foi instalada com Isofix:

- Liberte as fixações Isofix puxando ambos os botões do Isofix (5). Os sinais os botões do Isofix (5b) aparecem a vermelho.
- Retire a cadeira. Pressione as fixações Isofix (5) para guardá-las dentro da base.

_ INFORMAÇÃO SOBRE A GARANTIA

- Este artigo possui garantia contra defeitos de fabrico, conforme o estipulado nas Diretivas e/ ou Regulamentos legais em vigor sobre garantias de bens de consumo aplicáveis na União Europeia e específicas do país de comercialização.
- É imprescindível a apresentação da fatura ou recibo de compra para o processamento da garantia através do vendedor do artigo ou, na sua falta, através do fabricante.
- A garantia exclui anomalias ou avarias causadas por uma utilização indevida, por incumprimento das normas de segurança e instruções de utilização e manutenção proporcionadas, ou por desgaste devido ao uso e manuseio normal e regular do artigo.
- A etiqueta que contém o número de série do seu modelo não deve ser arrancada sob nenhuma circunstância, já que contém informação relevante para a garantia.

_ POLSKI

112_ INSTRUKCJE OGÓLNE

115_ CZĘŚCI FOTELIKA IGRADE

116_ PODSTAWOWE KONFIGURACJE UŻYTKOWE

118_ DZIAŁANIE FOTELIKA IGRADE

119_ 1 Używanie przez dzieci od 40 do 105 cm

Konfiguracja fotelika IGRADE dla dzieci od 40 do 105 cm

Instalacja fotelika bezpieczeństwa w samochodzie

Zmiana kierunku fotelika

Wykorzystanie poduszek

Przymocowanie dziecka w foteliku bezpieczeństwa (od 40 do 75 cm)

Regulacja wysokości wbudowanych pasów

122_ 2 Używanie przez dzieci od 100 do 150 cm z wykorzystaniem pasa pojazdu

Zmiana fotelika bezpieczeństwa w siedzenie z oparciem

Chowanie wbudowanych pasów

Instalacja siedzenia z oparciem bez mocowań ISOFIX

Instalacja siedzenia z oparciem z mocowaniami ISOFIX

125_ 3 Pochylenie fotelika

127_ INFORMACJE DOTYCZĄCE GWARANCJI

_ INSTRUKCJE OGÓLNE

IGRADE firmy JANÉ to fotelik bezpieczeństwa specjalnie zaprojektowany tak, aby chronić dziecko, od urodzenia do 150 cm wzrostu (ok. 12 lat), podczas podróży samochodem. Ten produkt pomyślnie przeszedł przez wszystkie badania bezpieczeństwa określone w Dyrektywie Parlamentu Europejskiego ECE R129/03, znanej również jako „i-size”.

Fotelik bezpieczeństwa IGRADE uzyskał homologację „i-size”. Dlatego też jest całkowicie kompatybilny z siedzeniami określonymi przez producenta pojazdu jako „i-size”. Prosimy zapoznać się z podręcznikiem użytkownika pojazdu.

W przypadku pojazdów niewyposażonych w miejsca i-size jest bardzo prawdopodobne, że instalacja fotelika IGRADE będzie możliwa na niektórych siedzeniach. Lista pojazdów kompatybilnych z fotelikiem IGRADE znajduje się w zakładce „car fitting” strony internetowej:

www.janeworld.com

Instalacja wielu fotelików bezpieczeństwa nie odbywa się poprawnie. Uważne zapoznanie się z instrukcją obsługi i zastosowanie się do jej treści jest równie ważne jak samo działanie fotelika. Dlatego też:

- Należy uważnie zapoznać się z treścią tej instrukcji przed pierwszym użyciem fotelik IGRADE.
- Upewnić się, że wszystkie osoby, które będą korzystać z nosidełka zapoznają się ze sposobem jego użytkowania i instalacji.
- Zachować instrukcję w kieszeni leżącej z tyłu fotelika w celu późniejszej konsultacji w przypadku wątpliwości. Instrukcja znajduje się również na naszej stronie internetowej: www.janeworld.com lub można pobrać ją smartfonem, skanując kod QR umieszczony na produkcie.

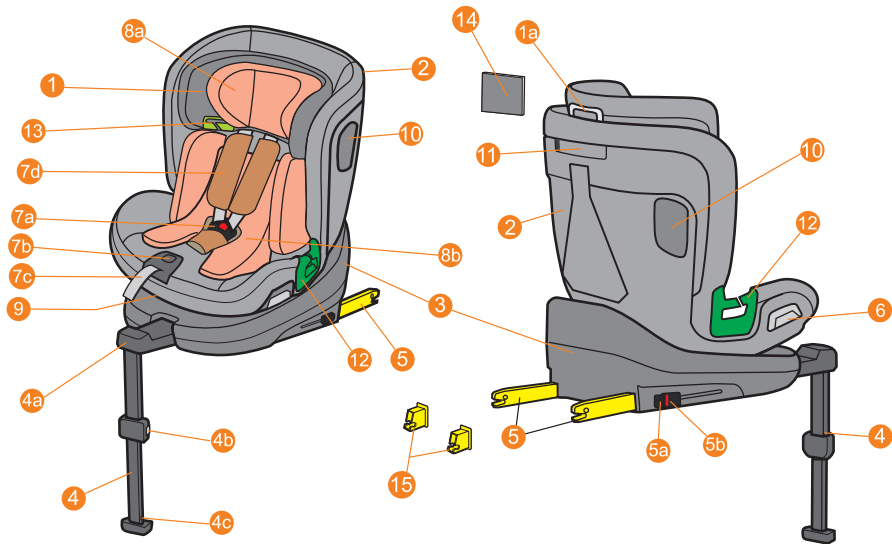

_ CZĘŚCI FOTELIKA IGRADE

- 1** Opierka hlavy
- 1a** Krúžok na nastavenie opierky hlavy
- 2** Siedziba
- 3** Baza
- 4** Łapa
- 4a** Przesuwana podpórka na nogi
- 4b** Regulacja wysokości nóg
- 4c** Stopka ze wskaźnikiem stanu nogi
- 5** Kotwica ISOfix
- 5a** Przycisk ISOfix
- 5b** Wskaźnik stanu ISOfix
- 6** Zwolnienie obrotowe krzesła (40-105 cm)
- 7** Uprząż
- 7a** Klamra
- 7b** Centralna regulacja
- 7c** Taśma napinająca
- 7d** Wyściółka ramion
- 8** Poduszka redukcyjna
- 8a** Redukcja podglówka (do 75cm)
- 8b** Klin oparcia (do 75cm)
- 9** dźwignia odchylenia
- 10** Ochrona przed uderzeniami bocznymi
- 11** Przedział instrukcji
- 12** Przepustnik na biodrowy pas bezpieczeństwa pojazdu (100 do 150 cm)
- 13** Przepustnik na ukośny lub ramienny pas bezpieczeństwa pojazdu (100 do 150 cm)
- 14** Instrukcja obsługi
- 15** Prowadnice ISOFIX

_ PODSTAWOWE KONFIGURACJE UŻYTKOWE:

Fotelik bezpieczeństwa IGRADE
w kierunku przeciwnym do jazdy



od 40 do 105 cm
y 18Kg. de peso máximo

Instalacja fotelika IGRADE
z wykorzystaniem mocowań
ISOFIX i mechanizmu
przeciwobrotowego

Dziecko przypięte jest do fotelika
przy pomocy pięciopunktowego
pasa wbudowanego w fotelik

Fotelik bezpieczeństwa IGRADE
Zgodnie z kierunkiem jazdy

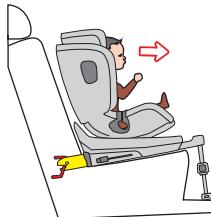

od 76 do 105 cm
y 18Kg. de peso máximo

Instalacja fotelika IGRADE
z wykorzystaniem mocowań
ISOFIX i mechanizmu
przeciwobrotowego

Dziecko przypięte jest do fotelika
przy pomocy pięciopunktowego
pasa wbudowanego w fotelik

Siedzenie z oparciem
IGRADE



od 100 do 150 cm

Bezpośrednio przy użyciu pasa bezpieczeństwa pojazdu
i opcjonalnie można przymocować
przy użyciu mocowań ISOFIX
Bez nóżki antyrotacyjnej

Dziecko przypięte jest jedynie
przy pomocy trzypunktowego
pasa bezpieczeństwa pojazdu

_ CZĘŚCI POJAZDU

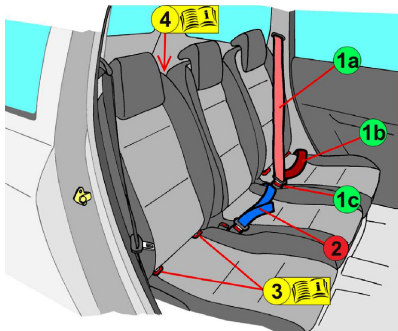

1 Pas trzypunktowy. Można w nim wyróżnić trzy oddzielne części:

1a Część piersiową lub naramienną, która biegnie od sprzączki przez pierś i ramiona.

1b Część brzuszna, która biegnie ponad nogami.

1c Sprzączka.

2 Pas dwupunktowy.

IGRADE z tego rodzaju pasem.

3 Mocowania Isofix. Mocowania leżą w miejscu łączenia siedzenia z oparciem. Nie wszystkie miejsca w pojeździe ani rodzaje samochodów zostały wyposażone w tego rodzaju mocowania. Prosimy zapoznać się z podręcznikiem użytkownika pojazdu, aby uzyskać więcej informacji.

4 Pierścienie na taśmę zapobiegającą obracaniu (Top Tether) nie są wykorzystywane w foteliku IGRADE.

DZIAŁANIE FOTELIKA IGRADE

Fotelik IGRADE został zaprojektowany z wykorzystaniem najnowszych rozwiązań w zakresie bezpieczeństwa i komfortu:

- Fotelik IGRADE należy instalować przy użyciu mocowań ISOFIX w przypadku dzieci do 105 cm wzrostu. Został wyposażony w mechanizm przeciwbrotowy.
- Wysokość pasów ramiennych można dostosować bez konieczności ich usuwania. Działanie pasów ramiennych zostało połączone z podglówkiem, który zapewnia ochronę w przypadku uderzenia bocznego. Podglówek jednocześnie podtrzymuje główkę.
- Fotelik można obracać o 360° stopni, aby umieścić go zgodnie z kierunkiem ruchu jazdy, przeciwnie do niego lub do drzwi, aby umieścić w nim dziecko.
- W przypadku zmiany fotelika bezpieczeństwa na siedzenie z oparciem (100 do 150 cm) nie należy dokonywać demontażu wbudowanych pasów, lecz jedynie je schować. Zapobiega to błędom montażowym, które mogłyby wpłynąć na bezpieczeństwo. Na ten cel nóżka powinna być całkowicie schowana w podstawie.
- Wewnętrzna część siedzenia jest pokryta materiałem absorbującym uderzenia.
- Produkt został wyposażony w poduszki (od 40 do 75 cm).
- Fotelik został wyposażony w specjalne kanały wietrzące.
- Fotelik można pochylać w 5 różnych pozycjach.

1 Dla dzieci od 40 do 105 cm

Konfiguracja fotelika IGRADE dla dzieci od 40 do 105 cm

- Fotelik IGRADE, ze względu na ilość zajmowanego miejsca, jest przesyłany w konfiguracji w celu instalacji przeciwnie do kierunku jazdy i ze złożonym mechanizmem przeciwbrotowym.
- Rozłożenie nóżki systemu przeciwbrotowego. (1a) teraz będzie gotowy do użycia.

_ Instalacja fotelika bezpieczeństwa w samochodzie

- Usunąć całkowicie dwa mocowania ISOFIX (5), wciskając przyciski odpowiadające poszczególnym mocowaniom (5a), i przesunąć do zewnątrz. (1b)
- W niektórych pojazdach dostęp do mocowań ISOFIX jest utrudniony lub też są one schowane pod siedzeniami. Wraz z fotelikiem w skład zestawu wchodzi prowadnice (15), które ułatwią ich lokalizację. Wprowadzić je przed przejściem do kolejnego kroku.
- Przesunąć obydwa mocowania w kierunku osi pojazdu i wcisnąć aż do momentu, kiedy zostaną zablokowane po obydwu stronach. W momencie zapięcia obydwu mocowań zapalą się dwa zielone światła (5b) Powiedzą ci, że są zakotwiczeni. Jeśli jeden lub oba sygnały są czerwone, spróbuj ponownie. (1c)
- Docisnąć mocno podstawę (3) do oparcia fotela samochodowego. (1d)
- Zwolnić blokadę wysokości, wciskając przyciski (4a). Rozsunąć nogę mechanizmu, aż dotknie podłogi. Podnieść fotelik, aż przyciski (4a) zablokują się ponownie. Na podstawie nóżki (4b). (1f)

_ Zmiana kierunku fotelika

Fotelika bezpieczeństwa IGRADE można używać w kierunku przeciwnym do jazdy w przypadku dzieci do 105 cm wzrostu lub zgodnie z kierunkiem jazdy w przypadku dzieci od 15 miesięcy do 105 cm. Siedzisko można obracać o 360°.

Można go zablokować w 4 pozycjach:

Zgodnie z kierunkiem jazdy i przeciwnie do niego (są to jedyne pozycje przeznaczone do jazdy) i 2 stanowiska załadunkowe.

Aby zwolnić obrotnicę, pociągnij dźwignię z boku krzesła (6) i obróć krzesło do wymaganej pozycji zablokowania. (2a)

UWAGA! W pojazdach bez drzwi na tylnych siedzeniach, ze względu na wolną przestrzeń pomiędzy nimi krzesło i boki, obrót jest ograniczony.

Stosowanie poduszki.

Fotelik IGRADE został wyposażony w specjalne poduszki, które zmniejszają przestrzeń dla mniejszych dzieci. (de 40 a 75cm)

_ Przypięcie dziecka do fotelika bezpieczeństwa (od 40 do 105 cm)

- Zainstalować poduszkę (8), jeśli jest to konieczne (od 40 do 75 cm).
- Połuźnić wbudowane pasy, pociągając za taśmy (7) powyżej sprzączki, wciskając jednocześnie przycisk napinacza (7b). (3a)

- Rozpiąć sprzączkę. (7a) (3b)
- Umieścić dziecko w foteliku, upewniając się, że siedzi w tylnej części siedzenia i ma proste plecy. Połączyć górne krańce sprzączek. Wprowadzić je do zamknięcia i wciskać aż do kliknięcia. (3c)
- Pociągnąć za taśmę napinającą (7b). Odpowiednie napięcie pasów jest bardzo ważne w celu zapewnienia bezpieczeństwa. Nie pozostawiać luźnych pasów. (3d)

_ Regulacja wysokości wbudowanych pasów

Wysokość pasu ramiennego należy dostosowywać wraz ze wzrostem dziecka.

Upewnić się, że dziecko siedzi we właściwej pozycji na foteliku i że pasy ramienne leżą prawidłowo. Powinny one znajdować się nieznacznie powyżej ramion dziecka. (4a)

Aby dostosować wysokość, wykonać następujące czynności:

- Pociągnąć za pierścień mieszczący się w tylnej części podglówka (1a), aby odblokować podglówek. Przesunąć podglówek (1) do pozycji odpowiedniej dla dziecka i puścić dźwignię. Przesunąć podglówek aż do kliknięcia blokady. Pociągnąć za podglówek, aby upewnić się, że jest on zablokowany. (4b)

UWAGA! Należy dostosowywać tę wysokość wraz ze wzrostem dziecka

_ Aby usunąć fotelik po jego instalacji przy użyciu mocowań ISOFIX:

- Zwolnić mocowania ISOFIX, wciskając obydwie przyciski ISOfix (5a). Wskaźniki na przyciskach ISOFIX (5b) powinny świecić na czerwono.
- Usunąć fotelik. Wcisnąć mocowania ISOFIX (5), aby schować je w podstawie.

2_ Używanie z pasem bezpieczeństwa samochodu w przypadku dzieci od 100 do 150 cm

_ Zmiana fotelika bezpieczeństwa w siedzenie z oparciem

Aby przekształcić fotelik IGRADE w siedzenie z oparciem, fotelik powinien znajdować się w pozycji zgodnie z kierunkiem jazdy. Aby wykonać następujące czynności, należy dokonać demontażu fotelika z pojazdu.

- Obrócić nóżkę o ok. 45 stopni. (5a)
- Wcisnąć element mocujący nóżkę do podstawy aż do końca. (5b)
- Zmienić długość nóżki na najkrótszą. W tym celu zwolnić blokadę mechanizmu przeciwbrotowego, za pomocą przycisków przycisk (4b).
- Obrócić nóżkę, aż ta znajdzie się w swoim gnieździe. Mechanizm został wyposażony w specjalną blokadę, która uniemożliwia jej wypadanie. (5c)
- Całkowicie poluzować pasy, wciskając w tym celu blokadę. (7b) (5d)
- Zdjąć materiałową osłonę sprzączki. Podnieść pokrowiec oparcia i usunąć sprzączkę z otworu. Ponownie zapiąć pasy do sprzączek.

- W tylnej części siedzenia znajduje się specjalny przedział, gdzie można schować sprzączkę. Otworzyć go i włożyć tam zapiętą sprzączkę. (5e)
- Zaczepy klamer można schować w niektórych kieszeniach, które znajdziesz w tapicerce. (5f)
- Zamknąć przedział i ponownie umieścić pokrowiec oparcia.

_ Instalacja siedzenia z oparciem bez mocowań ISOFIX

W przypadku instalacji siedzenia z oparciem IGRADE bez mocowań ISOFIX należy umieścić je na siedzeniu pojazdu i przeprowadzić pas bezpieczeństwa pojazdu przez przepustnik z boku oparcia (12) i w bocznej części podglówka (13). Te miejsca zostały podświetlone zielonym światłem.

UWAGA! W przypadku gdy produkt nie jest używany, należy przymocować go przy pomocy trzypunktowego pasa bezpieczeństwa pojazdu. W przypadku gwałtownego hamowania lub wypadku nieprzyjęty fotelik może spowodować obrażenia osób podróżujących w pojeździe.

_ Instalacja siedzenia z oparciem z mocowaniami ISOFIX

Siedzenie z oparciem można przymocować przy użyciu mocowań ISOFIX, aby zapewnić jego większą stabilność boczną.

Aby go zainstalować, wykonać następujące czynności:

- Usunąć całkowicie dwa mocowania ISOFIX (5), wciskając przyciski odpowiadające poszczególnym mocowaniom (5a), i przesunąć do zewnątrz. (6a)

- W niektórych pojazdach dostęp do mocowań ISOFIX jest utrudniony lub też są one schowane pod siedzeniami. Wraz z fotelikiem w skład zestawu wchodzi prowadnice (15), które ułatwią ich lokalizację. Wprowadzić je przed przejściem do kolejnego kroku.
- Przesunąć obydwa mocowania w kierunku osi pojazdu i wcisnąć aż do momentu, kiedy zostaną zablokowane po obydwu stronach. W momencie zapięcia obydwu mocowań zapalą się dwa zielone światła (5b) na obydwu przyciskach dwa zielone światła na panelu sterowania (6). W przypadku gdy jedno lub obydwa światła są czerwone, należy wykonać tę czynność ponownie. (6b)
- Docisnąć mocno podstawę (3) do oparcia fotela samochodowego.

Regulacja wysokości podglówka

Wysokość podglówka można regulować przy pomocy rączki mieszczącej się w górnej części. Aby przesunąć podglówek, pociągnąć za pierścień do góry. Podglówek zablokuje się w najbliższej pozycji.

- Przeprowadzić część podbrzuszną lub naramienną pasa bezpieczeństwa pojazdu przez przepustnik w bocznej części podglówka (13).
- Posadzić dziecko na siedzeniu i dopasować wysokość podglówka przy użyciu rączki (1a). Pas powinien znajdować się lekko nad ramieniem dziecka. (7a)

UWAGA! Należy dostosowywać tę wysokość wraz ze wzrostem dziecka

_ Umieszczenie dziecka w foteliku

- Posadzić dziecko na siedzeniu i wprowadzić pas ramienny pojazdu przez przepustnik w bocznej części podglówka (13). Przeprowadzić pas nad dzieckiem i zapiąć sprzączkę. (7b)
- Na koniec przeprowadzić pas przez otwoy obydwu podłokietników (12). (7c)

Po wyciągnięciu dziecka z siedzenia nie jest konieczne wyciągnięcie pasa ze specjalnego przepustnika w podglówku (13), tak aby ponowne umieszczenie dziecka na siedzeniu było wygodniejsze.

UWAGA! W przypadku nieużywania siedzenia podwyższającego należy je przymocować pasem bezpieczeństwa. W przypadku gwałtownego hamowania lub wypadku może ono wylecieć i spowodować obrażenia u osób podróżującym pojazdem.

_ Aby usunąć fotelik po jego instalacji przy użyciu mocowań ISOFIX:

- Zwolnić mocowania ISOFIX, wciskając obydwa przyciski ISOfix (5). Wskaźniki na przyciskach ISOFIX (5b) powinny świecić na czerwono.
- Usunąć fotelik. Wcisnąć mocowania ISOFIX (5), aby schować je w podstawie.

_ 3 Pochylenie fotelika

Fotelik IGRADE można pochylić przy pomocy dźwigni umieszczonej pod nogami (9). Fotelik został wyposażony w 5 pozycji. W przypadku używania produktu jako podwyższające siedzenie z oparciem należy dopasować trzypunktowy pas bezpieczeństwa pojazdu. Tę czynność

należy wykonać, kiedy pojazd jest zatrzymany.

- Aby pochylić fotelik, pociągnąć za dźwignię do przodu i przesunąć go do pożądanej pozycji. (8a)

_ Aby usunąć fotelik po jego instalacji przy użyciu mocowań ISOFIX:

- Zwolnić mocowania ISOFIX, wciskając obydwie przyciski ISOfix (5a). Wskaźniki na przyciskach ISOFIX (5b) powinny świecić na czerwono.
- Usunąć fotelik. Wcisnąć mocowania ISOFIX (5), aby schować je w podstawie.

_ INFORMACJE DOTYCZĄCE GWARANCJI

- Ten produkt jest objęty gwarancją na wady fabryczne zgodnie z postanowieniami Dyrektyw unijnych lub/i obowiązujących przepisów prawnych dot. gwarancji w zakresie dób konsumpcyjnych mających zastosowanie w Unii Europejskiej oraz przepisów w kraju sprzedaży.
- W celu egzekwowania gwarancji za pośrednictwem sprzedawcy lub, w przypadku jego braku, za pośrednictwem producenta, należy okazać fakturę lub paragon.
- Gwarancja nie obejmuje szkód powstałych w wyniku nieodpowiedniego użytkowania, niestosowania się do zasad bezpieczeństwa oraz instrukcji użytkowania i konserwacji, opisanych w niniejszej instrukcji obsługi. Gwarancja nie obejmuje również części podlegających normalnemu zużyciu, wynikającemu ze zwykłej eksploatacji.
- Pod żadnym pozorem nie należy zdejmować etykiety zawierającej numer seryjny modelu, ponieważ zawiera ona ważne informacyjne na cele gwarancyjne.

_ SLOVENČINA

130_ **VŠEOBECNÉ POKYNY**

133_ **DIELY AUTOSEDAČKY IGRADE**

134_ **VZČKADNĽ POUŽÍVATEĽSKĽ NASTAVENIE**

136_ **VĽASTNOSTI AUTOSEDAČKY IGRADE**

137_ **1 Použitie pri deťoch s výškou 40 až 105 cm**

Konfigurácia sedačky IGRADE pre deti s výškou 40 až 105 cm

Pripevnenie detskej autosedačky do vozidla

Zmena smeru otočenia sedačky

Použitie redukčných vankúšov (od 40 do 75 cm)

Prichytenie dieťaťa v detskej autosedačke

Nastavenie výšky zabudovaných pásov

140_ **2 Použitie pri deťoch s výškou 100 až 150 cm s pásom vozidla**

Zmena detskej autosedačky na podsedák s operadlom

Skrytie zabudovaných pásov

Prichytenie podsedáka s operadlom bez kotviacich bodov ISOFIX

Prichytenie podsedáka s operadlom s kotviacimi bodmi ISOFIX

143_ **3 Sklápanie sedačky**

145_ **INFORMÁCIE O ZÁRUKE**

SK

_ VŠEOBECNÉ POKYNY

IGRADE od spoločnosti JANÉ je detská autosedačka na ochranu dieťaťa vo vozidle od narodenia po dosiahnutie výšky 150 cm (asi 12 rokov). Autosedačka prekonala náročné bezpečnostné skúšky európskej smernice ECE R129/03 známej aj ako „i-size“.

Bezpečnostná autosedačka IGRADE je homologizovaná ako „i-size“. Preto je úplne kompatibilná s miestami vo vozidle, ktoré výrobca označil ako „i-size“. Pozrite si návod k vozidlu.

Je veľmi pravdepodobné, že pri automobiloch, ktoré nemajú miesta i-size, sa autosedačka IGRADE dá pripevniť na niektoré sedadlá. Zoznam produktov kompatibilných s autosedačkou IGRADE nájdete v odseku „car fitting“ alebo na stránke www.janeworld.com

Vysoký počet používateľov autosedačiek ich nepripevňuje správne. Oboznámenie s návodom a dodržanie uvedeného postupu je pre bezpečnosť dôležité rovnako ako autosedačka samotná. Preto:

- Si pred prvým použitím autosedačky IGRADE pozorne prečítajte návod.
- Dbajte na to, aby každý, kto ju niekedy použije, tiež poznal správne pripevnenie a používanie.
- Odložte si návod do priehradky za autosedačkou a v prípade pochybností si ho znovu prečítajte. Nájdete ho aj na našej webovej stránke: www.janeworld.com alebo si ho pozrite v mobile zoskenovaním QR kódu, ktorý nájdete priamo na autosedačke.

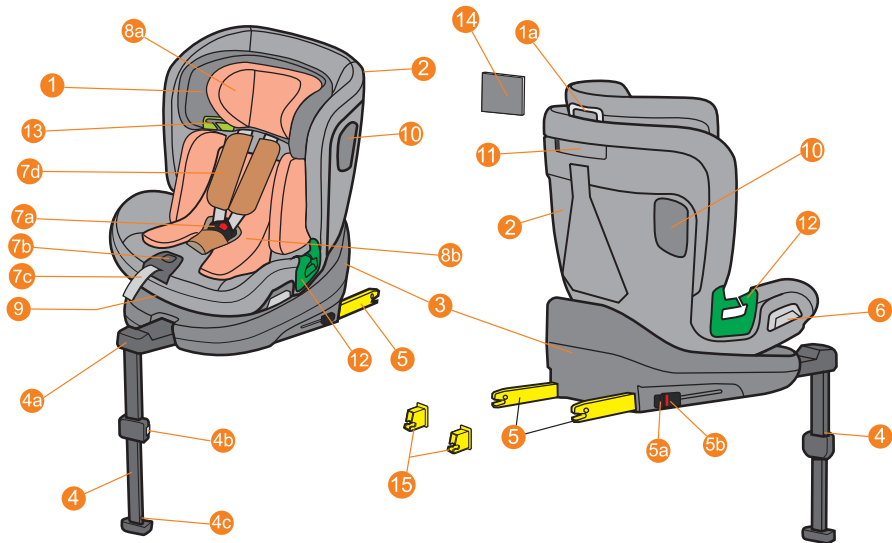

DIELY AUTOSEDAČKY IGRADE

- 1** Hlava
- 1a** Krúžok na nastavenie hlavy
- 2** Sedadlo
- 3** Základňa
- 4** Paw
- 4a** Posuvná podpora nôh
- 4b** Nastavenie výšky nôh
- 4c** Noha s indikátorom stavu nôh
- 5** kotva ISOfix
- 5a** tlačidlo ISOfix
- 5b** Indikátor stavu ISOfix
- 6** Otočné uvoľnenie stoličky (40-105 cm)
- 7** Postroj
- 7a** Spona
- 7b** Centrálny nastavovač
- 7c** Napínací pás
- 7d** Polstrovanie ramien
- 8** Redukčný vankúš
- 8a** Zmenšovací podhlavník (do 75 cm)
- 8b** Klin operadla (do 75 cm)
- 9** sklopná páka
- 10** Ochrana proti bočnému nárazu
- 11** Priehradka s pokynmi
- 12** Otvor na nábrušný pás automobilu (100 až 150 cm)
- 13** Otvor na priečny alebo náplečný pás (100 až 150 cm)
- 14** Návod
- 15** Vodiace drážky ISOfix

_ ZÁKLADNÉ POUŽÍVATEĽSKÉ NASTAVENIE:

Detská autosedačka IGRADE
Protí smeru jazdy



Detská autosedačka IGRADE
V smere jazdy



Podsedák s operadlom
IGRADE



od výšky 40 do 105 cm
s max. hmotnosťou 18 kg

Pripevnenie autosedačky
IGRADE s kotviacimi bodmi
ISOFIX a nohou proti
otáčaniu

Dieťa je pripútané
pásom s 5 kotviacimi bodmi zabudovaným
do autosedačky

od výšky 76 po 105 cm
s max. hmotnosťou 18 kg

Pripevnenie autosedačky
IGRADE s kotviacimi bodmi
ISOFIX a nohou proti
otáčaniu

Dieťa je pripútané
pásom s 5 kotviacimi bodmi zabudovaným
do autosedačky

od výšky 100 do 150 cm

Priamo bezpečnostným pásom vozidla,
prípadne môžete autosedačku pripievať
kotviacimi bodmi ISOFIX
Bez nohy proti otáčaniu

Dieťa je pripútané
bezpečnostným 3-bodovým
pásom vozidla

_ ČASTI VOZIDLA

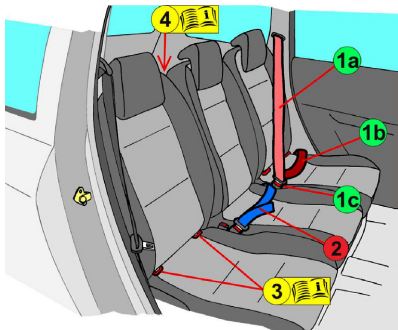

- 1 3-bodový bezpečnostný pás. Tvoria ho dve časti:
1a Nadbrušná alebo náplečná časť, ktorá od pracky prechádza cez hrudník a plecia.
1b Nábrušná časť, ktorá prechádza ponad nohy.
1c Pracka.
- 2 2-bodový bezpečnostný pás.
- 3 Kotviace body ISOFIX. Kotviace body sa nachádzajú v medzere medzi sedadlom a operadlom. Nie všetky sedadlá a vozidlá majú tieto body, viac informácií nájdete v návode k vozidlu.
- 4 Krúžky na popruh proti rotácii ani top tether sa pri autosedačke IGRADE nepoužívajú.

_ VLASTNOSTI AUTOSEDAČKY IGRADE

Kreslo IGRADE bolo navrhnuté s najnovšími pokrokmi v oblasti bezpečnosti a pohodlia:

- Autosedačka IGRADE je navrhnutá na základe najnovších pokrokov v oblasti bezpečnosti a pohodlia.
- IGRADE sa musí pripevňovať pomocou kotviacich bodov ISOfix do výšky 105 cm. Má nohy so systémom brániacim otočeniu.
- Výška náplečných popruhov sa nastavuje bez nutnosti ich vyťahovania. Tento úkon sa spojil s opierkou hlavy, ktorá lepšie chráni v prípade bočného nárazu, a zároveň chráni hlavu.
- Sedačku možno otočiť o 360° a nastaviť ju proti smeru jazdy, prípadne ju otočiť k dverám, aby sa dieťa dalo usadiť a vybrať.
- Pri zmene autosedačky na podsedák s operadlom (100 až 150 cm) nie je nutné vytiahnuť zabudované popruhy, stačí ich skryť. Predíde sa tým chybám pri pripevňovaní, ktoré by mohli ohroziť bezpečnosť. Pri tejto fáze je noha úplne zasunutá v základni.
- Vnútro sedačky je z materiálu, ktorý tlmí nárazy.
- Má redukčný vankúš pre najmenšie deti (od 40 do 75 cm).
- Dá sa sklopiť do 5 polôh.

_ 1 Použitie pri deťoch s výškou 40 až 105 cm

Konfigurácia sedačky IGRADE pre deti s výškou 40 až 105 cm

- Autosedačka IGRADE je kvôli priestoru v pôvodnom balení nastavená proti smeru jazdy so zloženou rotačnou nohou.
- Rozložte nohu proti rotácii a potiahnite ju dopredu. (1a) bude teraz pripravený na použitie.

_ Pripevnenie detskej autosedačky do vozidla

- Úplne vyťahnite kotviace body ISOfix (5) stlačením tlačidla na každom bode (5a) a ich vyťahnutím dopredu. (1b)
- Niektoré vozidlá majú ťažší prístup ku kotviacim bodom ISOFIX alebo ich majú skryté medzi čalúnením sedadla. Autosedačku dodávame s navádzačmi (15) na uľahčenie ich hľadania, zasuňte ich pred nasledujúcim krokom.
- Zasuňte kotviace body do osí vo vozidle a zatlačte ich, kým sa nezablokujú obe strany a na oboch tlačidlách (5b) povedia vám, že sú ukotvené. Ak je jeden alebo oba signály červené, skúste to znova. (1c)
- Zatlačte základňu (3) do operadla sedadla automobilu, kým sa ňou nebude dať viac hýbať. (1d)
- Uvoľnite blokovací mechanizmus výšky nohy stlačením tlačidiel (4a). Vytiahnite nohu, kým sa nebude dotýkať podlahy vozidla. Zdvihnite autosedačku, kým sa tlačidlá (4a) znovu nezablokujú a na spodnej časti nohy (4c) alebo ovládacom paneli (4b). (1e)

_ Zmena smeru otočenia sedačky

Detská autosedačka IGRADE sa dá používať proti smeru jazdy od narodenia po dosiahnutie výšky 105 cm, alebo v smere jazdy od 15 mesiacov po dosiahnutie výšky 105 cm, Pri konfigurácii od 40 do 105 cm sa dá otočiť o 360°.

Dá sa zablokovať v 4 polohách:

V smere a proti smeru jazdy (jediné povolené polohy pri jazde) a v 2 polohách na nosenie

Na uvoľnenie otáčania stlačte páčku na základni (6) a otočte sedačku do želanej polohy. (2a)

POZOR: Vo vozidlách bez zadných dverí je otáčanie v dôsledku priestoru medzi sedačkou a bokmi obmedzené.

Používanie podsedačka.

Autosedačka IGRADE má vankúše, ktoré zmenšujú okolitý priestor, kým je dieťa maličké. (de 40 a 75cm)

_ Prichytenie dieťaťa v detskej autosedačke (od 40 do 105 cm)

- Ak treba (od 40 do 87 cm), vložte redukčný vankúš (8).
- Uvoľnite zabudované popruhy potiahnutím za pásy (7) nad prackou so stlačeným napínacím tlačidlom (7b). (3a)
- Rozopnite pracku (7a) (3b).

- Položte dieťa do sedačky a skontrolujte, či je riadne usadené a má rovný chrbát. Spojte horné diely pracky. Zasuňte ich do otvoru a zatlačte, kým sa nezvle cvaknutie. (3c)
- Potiahnite za napínací pás (7b). Optimálne napnutie popruhov je pre bezpečnosť veľmi dôležité, nenechávajte ich voľné. (3d)

_ Nastavenie výšky zabudovaných pásov

Výšku náplečných pásov treba upravovať podľa toho, ako dieťa rastie.

S riadne usadeným dieťaťom v sedačke skontrolujte adekvátnu polohu náplečných pásov.

Musia prechádzať mierne ponad plecيا dieťaťa. (4e)

Pri zmene výšky postupujte takto:

- Potiahnite za krúžok na hornej strane hlavovej opierky (1a), tým sa opierka neuvoľní. Posuňte opierku (1) do polohy vhodnej pre dieťa a pustite páčku. Posúvajte opierku, kým sa nezvle cvaknutie. Potiahnite za opierku na overenie, či je pevne na mieste. (4b)

POZOR: Výšku upravujte podľa toho, ako dieťa rastie.

_ Vyberanie sedačky po pripevnení pomocou ISOfixu:

- Odopnite kotviace body ISOfix stlačením príslušných tlačidiel (5a). Farebné značky na tlačidlách ISOfixu (5b) budú červené.
- Vyberte sedačku. Zatlačte body ISOfix (5) do základne.

_ 2 Použitie pri deťoch s výškou 100 až 150 cm s pásom vozidla

_ Zmena detskej autosedačky na podsedák s operadlom

Ak chcete sedačku IGRADE zmeniť na podsedák s operadlom, musí byť otočená v smere jazdy. Na nasledujúce kroky treba sedačku vybrať z vozidla.

- Otočte nohu o 45°. (5a)
- Zatlačte opornú časť nohy do základne, kým do nej úplne nezapadne. (5b)
- Dĺžku nohy nastavte na najkratšiu veľkosť, urobíte to uvoľnením blokovacieho mechanizmu po stlačení gombíkov (4b).
- Otočte nohu do základne, kým nezapadne na miesto. Zablokuje sa a nebude sa vysúvať. (5c)
- Stlačením blokovania (7b) (5d) úplne uvoľnite pásy.
- Vyberte textilný chránič pracku. Zdvihnite poťah na operadle a z otvoru vytiahnite pracku. Znovu zapnite pásy a pracku.

- V spodnej časti sedačky je miesto na uloženie spony. Vložte pracku do otvoru. (5e)
- Úchytka spony je možné skryť vo vnútri niektorých tašiek, ktoré nájdete v čalúnení (5f)
- Zavrite priehradku a poťah na operadle dajte znovu na miesto.

_ Prichytenie podsedača s operadlom bez kotviacich bodov ISOFIX

Ak sa rozhodnete prichytiť podsedač s operadlom IGRADE bez kotviacich bodov ISOfix, stačí ho položiť na sedadlo vozidla a prevliecť pásy cez otvory na pásy na bokoch podsedača (12) a na boku hlavovej opierky (13). Otvory sú označené zelenou.

POZOR: Ak na podsedaču s operadlom nikto neseďí, nezabudnite ho 3-bodovým pásom pripevniť k vozidlu. V prípade prudkého zabrzdzenia alebo nehody sa nepripevnený podsedač môže vymrštíť a spôsobiť zranenie zvyšku cestujúcich.

_ Prichytenie podsedača s operadlom s kotviacimi bodmi ISOFIX

Podsedač s operadlom sa dá prichytiť kotviacimi bodmi ISOfix. S nimi má väčšiu bočnú stabilitu.

Pri upevňovaní postupujte takto:

- Úplne vytiahnite kotviace body ISOfix (5) stlačením tlačidla na každom bode (5a) a ich vytiahnutím dopredu. (6a)
- Niektoré vozidlá majú ťažší prístup ku kotviacim bodom ISOFIX alebo ich majú skryté medzi

čalúnením sedadla. Autosedačku dodávame s navádzačmi (15) na uľahčenie ich hľadania, zasunúť ich pred nasledujúcim krokom.

- Nasmerujte kotvy smerom k nápravám na vašom aute a zatlačte, kým sa obe strany nezablokujú, dva zelené značky na oboch tlačidlách (5b) budú indikovať, že sú ukotvené. Ak je jeden alebo oba signály červené, skúste to znova. (6b)
- Zatlačte základňu (3) do operadla sedadla automobilu, kým sa ňou nebude dať viac hýbať.

_ Nastavenie výšky opierky hlavy

Výška opierky hlavy sa nastavuje pásom v hornej časti opierky. Uvoľníte ju potiahnutím za krúžok smerom nahor. Keď ju pustíte, opierka sa zablokuje v najbližšej polohe.

- Preveďte podbrušnú alebo náplecnú časť pásov vozidla cez otvor na pás na boku opierky (13).
- Posadte dieťa na podsedák a nastavte výšku opierky pomocou pásu (1a). Pás musí prechádzať mierne ponad plecia dieťaťa. (7a)

POZOR: Výšku upravujte podľa toho, ako dieťa rastie

_ Vkládanie dieťaťa do sedačky

- Posadte dieťa na podsedák a prevlečte náplečný pás vozidla cez otvor na boku opierky na hlavu (13). Prevlečte pás ponad dieťa a zapnite pracku. (7b)
- Nakoniec prevlečte pásy cez otvory na oboch opierkach na ruky (12). (7c)

Pri vyberaní dieťaťa z podsedáka nie je nutné vyťahovať pás z otvoru na hlavovej opierke (13), keď podsedák znovu použijete, dieťa sa bude ľahšie zapínať.

POZOR: Aj ak na ňom nik nesedí, podsedák musí byť prichytený bezpečnostným pásom. V prípade prudkého zabrzdzenia alebo nehody sa nepripevnený podsedák môže vymrštiť a spôsobiť zranenie zvyšku cestujúcich.

_ Vyberanie sedačky po pripevnení pomocu ISOfixu:

- Uvoľnite kotviace body ISOfix stlačením príslušných tlačidiel (5). Farebné značky na tlačidlách ISOfixu (5b) budú červené.
- Vyberte sedačku. Zatláčajte body ISOfix (5) do základne.

_ 3 Sklápanie sedačky

Autosedačka IGRADE sa sklápa páčkou pod nohami (9). Má 5 polôh. Ak sa autosedačka používa ako podsedák s operadlom, tento krok spresní nastavenie 3-bodového bezpečnostného pásu vozidla a v tomto prípade sa nastavuje v stojacom vozidle.

- Ak chcete sedačku sklopiť, potiahnite páčku dopredu a sklopte operadlo do želanej polohy. (8a)

_ Vyberanie sedačky po pripevnení pomocu ISOfixu:

- Uvoľnite kotviace body ISOfix stlačením príslušných tlačidiel (5). Farebné značky na tlačidlách ISOfixu (5b) budú červené.
- Vyberte sedačku. Zatlačte body ISOfix (5) do základne.

_ INFORMÁCIE O ZÁRUKU

- Na tovar sa vzťahuje záruka proti výrobným vadám podľa smerníc a/alebo nariadení o spotrebnom tovare platných v Európskej únii a v krajinách, kde sa predáva.
- Pri uplatňovaní záruky u predajcu tovaru alebo u výrobcu v prípade väd je nevyhnutné predložiť faktúru alebo doklad o kúpe.
- Záruka sa nevzťahuje na anomálie ani škody spôsobené nevhodným používaním, nedodržaním bezpečnostných noriem a priloženého návodu na použitie a údržbu alebo v dôsledku opotrebovania pri bežnom pravidelnom používaní a manipulácii s tovarom.
- V žiadnom prípade neodliepajte štítok s výrobným číslom modelu, obsahuje dôležité záručné informácie.

